

**ΠΑΥΛΟΣ Φ. ΜΑΡΑΝΤΟΣ**

**ΠΑΝΤΕΙΟ ΠΑΝΕΠΙΣΤΗΜΙΟ  
ΚΟΙΝΩΝΙΚΩΝ ΚΑΙ ΠΟΛΙΤΙΚΩΝ ΕΠΙΣΤΗΜΩΝ**

**ΕΚΠΑΙΔΕΥΣΗ ΚΑΙ ΜΕΣΑ ΜΑΖΙΚΗΣ  
ΕΠΙΚΟΙΝΩΝΙΑΣ :  
Η ΧΡΗΣΗ ΤΩΝ ΜΜΕ ΣΤΗΝ ΕΚΠΑΙΔΕΥΣΗ**

**ΔΙΔΑΚΤΟΡΙΚΗ ΔΙΑΤΡΙΒΗ**

**Υποβληθείσα στο Τμήμα Κοινωνιολογίας  
του Παντείου Πανεπιστημίου  
Κοινωνικών και Πολιτικών Επιστημών**

**ΑΘΗΝΑ 1999**

**ΠΑΥΛΟΣ Φ. ΜΑΡΑΝΤΟΣ**

**ΠΑΝΤΕΙΟ ΠΑΝΕΠΙΣΤΗΜΙΟ  
ΚΟΙΝΩΝΙΚΩΝ ΚΑΙ ΠΟΛΙΤΙΚΩΝ ΕΠΙΣΤΗΜΩΝ**

**ΕΚΠΑΙΔΕΥΣΗ ΚΑΙ ΜΕΣΑ ΜΑΖΙΚΗΣ  
ΕΠΙΚΟΙΝΩΝΙΑΣ :  
Η ΧΡΗΣΗ ΤΩΝ ΜΜΕ ΣΤΗΝ ΕΚΠΑΙΔΕΥΣΗ**

**ΔΙΔΑΚΤΟΡΙΚΗ ΔΙΑΤΡΙΒΗ**

Υποβληθείσα στο Τμήμα Κοινωνιολογίας  
του Παντείου Πανεπιστημίου  
Κοινωνικών και Πολιτικών Επιστημών

**ΑΘΗΝΑ 1999**



**ΠΑΥΛΟΣ Φ. ΜΑΡΑΝΤΟΣ**

**ΠΑΝΤΕΙΟ ΠΑΝΕΠΙΣΤΗΜΙΟ  
ΚΟΙΝΩΝΙΚΩΝ ΚΑΙ ΠΟΛΙΤΙΚΩΝ ΕΠΙΣΤΗΜΩΝ**

**ΕΚΠΑΙΔΕΥΣΗ ΚΑΙ ΜΕΣΑ ΜΑΖΙΚΗΣ  
ΕΠΙΚΟΙΝΩΝΙΑΣ :  
Η ΧΡΗΣΗ ΤΩΝ ΜΜΕ ΣΤΗΝ ΕΚΠΑΙΔΕΥΣΗ**

**ΔΙΔΑΚΤΟΡΙΚΗ ΔΙΑΤΡΙΒΗ**

**Υποβληθείσα στο Τμήμα Κοινωνιολογίας  
του Παντείου Πανεπιστημίου  
Κοινωνικών και Πολιτικών Επιστημών**

Η έγκριση Διδακτορικής διατριβής, από το Πάντειο Πανεπιστήμιο Κοινωνικών και Πολιτικών Επιστημών, δεν υποδηλώνει αποδοχή των γνωμών του συγγραφέα (Νόμος 5343/1932, Άρθρο 202, παρ. 2).

**ΑΘΗΝΑ 1999**

ΠΑΥΛΟΣ Φ. ΜΑΡΑΝΤΟΣ



06 ΣΕΠ. 1999

**ΕΚΠΑΙΔΕΥΣΗ ΚΑΙ ΜΕΣΑ ΜΑΖΙΚΗΣ  
ΕΠΙΚΟΙΝΩΝΙΑΣ :  
Η ΧΡΗΣΗ ΤΩΝ ΜΜΕ ΣΤΗΝ ΕΚΠΑΙΔΕΥΣΗ**

«Κάθε Μ.Μ.Ε. είναι σαν τη φωτιά.  
Μπορεί να έχει καταστροφικά αποτελέσματα,  
αλλά και ευεργετικά, ανάλογα πάντοτε  
με τον τρόπο με τον οποίο θα τα  
χρησιμοποιήσει κανείς».

Νεοκλής Σαρρής\*

\* Νεοκλής Σαρρής, Ελληνική Κοινωνία και Τηλεόραση, Τόμος Α, εκδ. Γόρδιος ,  
Αθήνα 1992, σελίς 65.

**ΑΘΗΝΑ 1999**

# ΠΙΝΑΚΑΣ ΠΕΡΙΕΧΟΜΕΝΩΝ

## ΜΕΡΟΣ Α

### ΜΕΘΟΔΟΛΟΓΙΑ

#### ΚΕΦΑΛΑΙΟ ΠΡΩΤΟ

##### ΤΟ ΑΝΤΙΚΕΙΜΕΝΟ ΤΗΣ ΕΡΕΥΝΑΣ

##### ΚΑΙ Η ΠΡΟΣΕΓΓΙΣΗ ΤΟΥ

Συντομογραφίες	Σελίς	XI
Πίνακες - Εικόνες – Διαγράμματα .....		XII
Πρόλογος .....		XII
Εισαγωγή .....		XV
1.1. Το πρόβλημα .....		1
1.2. Αντικείμενο της έρευνας .....		2
1.3. Στόχος της έρευνας .....		3
1.4. Σημασία και χρησιμότητα της έρευνας .....		4
1.5. Βασικές υποθέσεις και ερωτήματα της έρευνας .....		5
1.6. Περιορισμοί προσέγγισης-Υπάρχουσα βιβλιογραφία .....		9
1.7. Προσέγγιση του αντικειμένου της έρευνας .....		10
1.7.1. Αξιολογική ουδετερότητα .....		10
1.7.2. Ποσοτικές και ποιοτικές μετρήσεις .....		11
1.7.3. Πολυεπιστημονική προσέγγιση .....		12
1.7.3.1. Ιστορική προσέγγιση .....		13
1.7.3.2. Κοινωνιολογική προσέγγιση .....		14
1.7.3.3. Παιδαγωγική προσέγγιση .....		16
1.7.3.4. Επικοινωνιακή προσέγγιση .....		16
1.7.4. Μεθοδολογικός αποφατισμός .....		17
Σημειώσεις .....		19

#### ΚΕΦΑΛΑΙΟ ΔΕΥΤΕΡΟ

##### ΒΑΣΙΚΕΣ ΕΝΝΟΙΕΣ

2.1. Ορισμός εκπαίδευσης .....	21
2.1.1. Η παιδαγωγική .....	21
2.1.2. Κοινωνιολογία της παιδείας-της εκπαίδευσης .....	23
2.2. Ορισμός επικοινωνίας .....	24
2.2.1. Η επικοινωνία για την γλωσσολογία .....	26
2.2.2. Η επικοινωνία για την κοινωνιολογία. ....	27

2.2.3. Διαπροσωπική επικοινωνία .....	28
2.2.4. Μαζική επικοινωνία .....	30
2.2.4.1. Απαραίτητα στοιχεία της μαζικής επικοινωνίας – Δομή της μαζικής επικοινωνίας .....	31
2.2.4.2. Άλλα στοιχεία της επικοινωνίας .....	33
2.3. Μέσα Μαζικής Επικοινωνίας .....	37
2.3.1. Μέσα Μαζικής Ενημέρωσης ή Επικοινωνίας .....	38
2.4. Η γλώσσα-Λεκτική επικοινωνία .....	39
2.5. Η γλώσσα του σώματος - Εξωλεκτική επικοινωνία. ....	40
2.5.1. Γλώσσα σώματος και εκπαιδευτικοί - Παραστατικοί κώδικες .....	42
2.6. Η γλώσσα των ΜΜΕ .....	46
Σημειώσεις .....	49

## **Μ Ε Ρ Ο Σ   Β**

### **ΘΕΩΡΗΤΙΚΗ ΑΝΑΛΥΣΗ**

### **Κ Ε Φ Α Λ Α Ι Ο   Τ Ρ Ι Τ Ο**

#### **Η ΕΛΛΗΝΙΚΗ ΚΟΙΝΩΝΙΑ**

3.1. Θεωρία και πράξη .....	53
3.2. Κοινωνία και άτομο .....	54
3.3. Κοινωνία-κράτος-Εκπαίδευση .....	54
3.4. Η δομή της ελληνικής κοινωνίας .....	56
3.4.1. Σύντομη ιστορική επισκόπηση .....	57
3.4.2. Οχι Ανατολή ή Δύση αλλά Ανατολή και Δύση .....	60
3.4.3. Θεσμική και παραθεσμική λειτουργία .....	61
3.4.4. Πελατειακές σχέσεις .....	63
3.5. Χαρακτηριστικά-Αντιθέσεις και αντιφάσεις της Ελληνικής κοινωνίας	64
3.6. Χαρακτηριστικά - Αντιθέσεις και αντιφάσεις του Ελληνικού κράτους	71
3.7. Χαρακτηριστικά - Αντιθέσεις και αντιφάσεις του Έλληνα .....	73
Σημειώσεις.....	76

### **Κ Ε Φ Α Λ Α Ι Ο   Τ Ε Τ Α Ρ Τ Ο**

#### **ΤΟ ΕΚΠΑΙΔΕΥΤΙΚΟ ΣΥΣΤΗΜΑ**

4.1. Η εκπαίδευση ως αξία και θεσμός της Ελληνικής Κοινωνίας .....	81
4.2. Η ιστορία της ελληνικής εκπαίδευσης: Μία ιστορία μεταρρυθμίσεων...82.	
4.3. Εκπαιδευτικό σύστημα και εκπαιδευτική πολιτική .....	85
4.3.1. Θεωρίες εκπαιδευτικής πολιτικής .....	87
4.3.2. Η άσκηση της εκπαιδευτικής πολιτικής .....	88
4.3.2.1.Οι φορείς .....	88

4.3.2.2.Οι αξίες-επιδιώξεις .....	89
4.3.2.3.Οι σκοποί-στόχοι .....	90
4.3.2.4.Τα μέσα-μέτρα .....	91
4.3.2.5.Το αποτέλεσμα .....	91
4.4. Χαρακτηριστικά-Αντιθέσεις και αντιφάσεις της Ελληνικής εκπαίδευσης	92
4.5. Μύθοι και πραγματικότητες της Ελληνικής εκπαίδευσης .....	97
4.6. Το σχολείο ως φορέας κοινωνικοποίησης .....	98
4.7 Κοινωνικός ρόλος: Η Κοινωνία είναι θέατρο και το θέατρο Κοινωνία ...	99
4.7.1. Ρόλος του εκπαιδευτικού .....	100
4.7.2. Ρόλος του μαθητή .....	103
4.7.3. Οι ρόλοι του εκπαιδευτικού και του μαθητή στην αίθουσα διδασκαλίας. Η σχολική τάξη – Θέατρο .....	104
4.8. Το σχολείο ως φορέας μάθησης .....	106
Σημειώσεις .....	109

## **Κ Ε Φ Α Λ Α Ι Ο Π Ε Μ Π Τ Ο**

### **Τ Α Μ Ε Σ Α Μ Α Ζ Ι Κ Η Σ Ε Π Ι Κ Ο Ι Ν Ω Ν Ι Α Σ**

5.1. Θεωρίες των Μέσων Μαζικής Επικοινωνίας .....	113
5.1.1. Φιλελεύθερες - Πλουραλιστικές θεωρίες .....	114
5.1.2. Μαρξιστικές θεωρίες .....	114
5.1.3. Σημειολογικές θεωρίες .....	115
5.1.4. Θεωρίες επικοινωνιακής τεχνολογίας .....	116
5.2. Τα ΜΜΕ ως σύστημα .....	118
5.2.1. Κοινωνία και ΜΜΕ .....	120
5.2.2. Πολιτική και ΜΜΕ .....	120
5.2.3. Οικονομία και ΜΜΕ .....	121
5.2.4. Πολιτισμός και ΜΜΕ .....	122
5.2.5. Τεχνολογία και ΜΜΕ .....	122
5.3. Μαζική κοινωνία και μαζική κουλτούρα .....	123
5.4. Κατασκευή της συναίνεσης και της σύγκρουσης .....	124
5.5. Κατασκευή της πραγματικότητας .....	126
5.6. Ο άνθρωπος των ΜΜΕ .....	127
5.7. Η κοινωνία των ΜΜΕ .....	127
5.8. Τι είναι τα ΜΜΕ .....	130
Σημειώσεις .....	132

## **ΚΕΦΑΛΑΙΟ ΕΚΤΟ**

### **Η ΧΡΗΣΗ ΤΩΝ ΜΜΕ ΣΤΗΝ ΕΚΠΑΙΔΕΥΣΗ**

6.1.	Μοντέλα επικοινωνίας .....	135
6.1.1.	Μοντέλο των Riley και Riley .....	136
6.1.2.	Μοντέλο Η. Lasswell .....	137
6.1.3.	Μοντέλο χρήσεων και επιδράσεων .....	138
6.2.	Η επιλογή θεωρίας – μοντέλου .....	139
6.3.	ΜΜΕ και κοινωνικοποίηση .....	141
6.4.	Η επικοινωνία στην τάξη - Η ομάδα «τάξη» .....	144
6.5.	Η διαδικασία της μάθησης .....	147
6.6.	Η μάθηση ως επικοινωνία. ....	149
6.7.	Η διδασκαλία ως επικοινωνία .....	151
6.8.	Τα Εποπτικά Μέσα Διδασκαλίας (Ε.Μ.Δ.) .....	153
6.9.	Τα ΜΕ στην εκπαίδευση - Αλλιώς: οι νέες τεχνολογίες στην εκπαίδευση	154
6.9.1.	Η παιδαγωγική των ΜΜΕ .....	155
6.9.2.	Τα ΜΜΕ ως γνωστικό αντικείμενο .....	156
6.9.3.	Τα ΜΜΕ ως μέσο εκπαίδευσης .....	157
6.9.4.	Η επίδραση των ΜΜΕ .....	158
6.9.4.1.	Επίδραση στο κοινό-τάξη .....	160
6.9.4.2.	Επίδραση στο άτομο-μαθητή .....	161
6.9.4.3.	Αποτελεσματικότητα ΜΜΕ στη μάθηση .....	163
	Σημειώσεις .....	166

## **ΜΕΡΟΣ Γ**

### **ΕΜΠΕΙΡΙΚΗ ΑΝΑΛΥΣΗ**

## **ΚΕΦΑΛΑΙΟ ΕΒΔΟΜΟ**

### **ΜΕΘΟΔΟΙ ΚΑΙ ΤΕΧΝΙΚΕΣ ΕΡΕΥΝΑΣ**

7.1.	Πηγές συλλογής στοιχείων .....	172
7.2.	Το ερωτηματολόγιο της έρευνας .....	173
7.2.1.	Προκαταρκτική έρευνα .....	173
7.2.2.	Οι ερωτήσεις .....	174
7.2.3.	Το δείγμα της έρευνας .....	175
7.3.	Αποστολή και παραλαβή του ερωτηματολογίου .....	177
7.4.	Κωδικοποίηση .....	178
7.5.	Ανάλυση – Ερμηνεία .....	179
7.6.	Ερωτηματολόγιο Β' έρευνας .....	180
	Σημειώσεις .....	182

## ΚΕΦΑΛΑΙΟ ΟΓΔΩΟ

### ΕΚΠΑΙΔΕΥΤΙΚΟ ΣΥΣΤΗΜΑ ΚΑΙ ΜΜΕ

8.1.	Η κοινωνία της τεχνολογίας και των ΜΜΕ .....	183
8.2.	Η θέση της Ευρωπαϊκής Ένωσης για την εκπαίδευση και την κοινωνία των πληροφοριών .....	187
8.3.	Εκπαιδευτικό σύστημα και ΜΜΕ .....	188
8.4.	Το σχολείο .....	190
8.4.1.	Από το παραδοσιακό στο σύγχρονο σχολείο .....	190
8.4.2.	Τα καλά σχολεία .....	192
8.5.	Οι συμμετέχοντες .....	194
8.5.1.	Ο διευθυντής .....	194
8.5.2.	Ο εκπαιδευτικός: Λειτουργός, επαγγελματίας, υπάλληλος .....	195
8.5.3.	Ο μαθητής .....	197
8.6.	Η εκπαίδευση των εκπαιδευτικών .....	199
8.6.1.	Αρχική εκπαίδευση .....	199
8.6.2.	Η μετεκπαίδευση .....	202
8.7.	Διάκριση ΕΜΔ - Από τον μαυροπίνακα στα ΜΜΕ .....	205
8.8.	Ποια ΜΜΕ πρέπει να έχει ένα σύγχρονο σχολείο .....	207
	Σημειώσεις .....	208

## ΚΕΦΑΛΑΙΟ ΕΝΑΤΟ

### ΤΑ ΗΛΕΚΤΡΟΝΙΚΑ ΜΜΕ

9.1.	Το ραδιόφωνο .....	215
9.1.1.	Ραδιοφωνική φαντασία - Η μαγεία του ήχου .....	216
9.1.2.	Το ραδιόφωνο στην εκπαίδευση .....	217
9.2.	Το μαγνητόφωνο .....	219
9.3.	Η τηλεόραση .....	220
9.3.1.	Τηλεόραση: Το κουτί με τις εικόνες .....	221
9.3.2.	Εικόνα και λόγος .....	222
9.3.3.	Αρνητικά και θετικά της τηλεόρασης .....	222
9.3.4.	Τηλεόραση και παιδί .....	225
9.3.5.	Η ιστορία της εκπαιδευτικής ραδιοτηλεόρασης .....	228
9.3.6.	Δυνατότητες εκπαιδευτικής ραδιοτηλεόρασης .....	230
9.3.7.	Κοινός ή χωριστός εκπαιδευτικός ρ/τ Οργανισμός. ....	232
9.3.8.	Κριτική της εκπαιδευτικής ραδιοτηλεόρασης .....	233
9.4.	Το βίντεο .....	235
9.5.	Ο ηλεκτρονικός υπολογιστής .....	237

9.5.1. Η χρήση του ηλεκτρονικού υπολογιστή .....	237
9.5.2. Ο ηλεκτρονικός υπολογιστής ως αντικείμενο εκπαίδευσης .....	238
9.5.3. Ο ηλεκτρονικός υπολογιστής ως μέσο στην εκπαιδευτική διαδικασία .....	239
9.5.4. Το πρόγραμμα του ηλεκτρονικού υπολογιστή .....	240
9.5.5. Πλεονεκτήματα και μειονεκτήματα .....	240
9.6. Τα Multimedia .....	241
9.7. Τα προγράμματα των ΜΜΕ .....	243
9.7.1. Ούτε υπέρ ούτε παρά αλλά μέτρο .....	243
9.7.2. Στόχοι των προγραμμάτων .....	246
9.7.3. Αξιολόγηση των προγραμμάτων .....	249
9.8. Τα ΜΜΕ του μέλλοντος .....	250
9.9. Κριτική για τα νέα ΜΜΕ στην εκπαίδευση .....	251
Σημειώσεις .....	254

## **Κ Ε Φ Α Λ Α Ι Ο Δ Ε Κ Α Τ Ο**

### **ΥΠΑΡΞΗ - ΧΡΗΣΗ - ΕΠΙΔΡΑΣΗ ΜΜΕ**

10.1. Η ύπαρξη των ΜΜΕ στα σχολεία .....	260
10.1.1. Υπάρχουσα κατάσταση για τα ΜΜΕ - Τίποτα δεν γίνεται .....	260
10.1.2. Κι όμως κάτι γίνεται .....	263
10.1.3. Εισαγωγή στην Εκπαίδευση .....	264
10.1.4. Αντίσταση και αντίδραση στην εισαγωγή των ΜΜΕ .....	266
10.1.5. Κόστος και όφελος από τα ΜΜΕ .....	267
10.1.6. Κριτήρια επιλογής ΜΜΕ .....	269
10.1.7. Τα υπέρ και τα κατά των ΜΜΕ στην εκπαίδευση .....	271
10.1.8. Κριτική για την εισαγωγή των ΜΜΕ στην εκπαίδευση .....	273
10.2. Η χρήση των ΜΜΕ .....	274
10.2.1. Η χρήση των ΜΜΕ στην εκπαίδευση .....	274
10.2.2. Η χρήση των ΜΜΕ ως εποπτικών μέσων διδασκαλίας .....	277
10.2.3. Παράγοντες που επηρεάζουν τη χρήση των ΜΜΕ .....	279
10.2.4. ΜΜΕ και ειδική αγωγή .....	279
10.2.5. Επιπτώσεις από τη χρήση των ΜΜΕ στην εκπαίδευση .....	281
10.2.6. Εκπαιδευτικοί: Αντίδραση ή αποδοχή .....	283
10.2.7. Κριτική για τη χρήση των ΜΜΕ στην εκπαίδευση .....	284
10.3. Η επίδραση των ΜΜΕ .....	286
10.3.1. Η επίδραση από το είδος των ΜΜΕ .....	286
10.3.2. Επίδραση από το περιεχόμενο από τη χρήση από το περιεχόμενο και τη χρήση .....	287



10.3.3. Μέτρηση της επίδρασης .....	287
10.3.4. Κριτική για τις επιδράσεις των ΜΜΕ .....	289
Σημειώσεις .....	292

## **Κ Ε Φ Α Λ Α Ι Ο   Ε Ν Δ Ε Κ Α Τ Ο**

### **ΑΠΟΤΕΛΕΣΜΑΤΑ Α' ΕΡΕΥΝΑΣ**

11.1. Η ύπαρξη και είδη ΜΜΕ .....	297
11.2. Χρήση ΜΜΕ .....	297
11.2.1. Πόσοι εκπαιδευτικοί χρησιμοποιούν τα ΜΜΕ .....	297
11.2.2. Γιατί οι εκπαιδευτικοί δε χρησιμοποιούν τα ΜΜΕ .....	298
11.2.3. Γιατί τα ΜΜΕ πρέπει να χρησιμοποιούνται .....	299
11.3. Επίδραση των ΜΜΕ .....	300
11.3.1. Υπάρχει ή όχι επίδραση; .....	300
11.3.2. Προγράμματα και μαθήματα .....	300
11.4. Άλλες επισημάνσεις της έρευνας .....	301
11.5. Σχόλια και παρατηρήσεις των διευθυντών στην ελεύθερη-ανοιχτή ερώτηση	303
11.6. Αναγκαιότητα ΜΜΕ στην εκπαίδευση .....	304
11.7. Ανάλυση και ερμηνεία μεταβλητών .....	305
11.7.1. Ανάλυση θεμελιωδών μεταβλητών .....	305
11.7.2. Ανάλυση βασικών μεταβλητών .....	306
11.7.3. Ανάλυση άλλων μεταβλητών .....	307
11.7.3.1. Α/Βάθμια και Β/Βάθμια Εκπαίδευση .....	307
11.7.3.2. Β/Βάθμια εκπαίδευση: Εκπαιδευτικοί με μετεκπαίδευση και εκπαιδευτικοί χωρίς μετεκπαίδευση .....	309
11.7.3.3. Β/Βάθμια εκπαίδευση: Εκπαιδευτικοί με πτυχίο Φυσικών Επιστημών και εκπαιδευτικοί με πτυχίο Κοινωνικών Επιστημών .....	311

## **Κ Ε Φ Α Λ Α Ι Ο   Δ Ω Δ Ε Κ Α Τ Ο**

### **ΑΠΟΤΕΛΕΣΜΑΤΑ Β' ΕΡΕΥΝΑΣ**

12.1. Ύπαρξη και είδη ΜΜΕ .....	314
12.2. Χρήση ΜΜΕ .....	314
12.2.1. Πόσοι εκπαιδευτικοί χρησιμοποιούν ΜΜΕ .....	314
12.2.2. Γιατί οι εκπαιδευτικοί δε χρησιμοποιούν ΜΜΕ .....	315
12.3. Επίδραση των ΜΜΕ .....	315
12.3.1. Υπάρχει ή όχι επίδραση; .....	315
12.3.2. Προγράμματα και μαθήματα .....	316
12.4. Άλλες επισημάνσεις της έρευνας .....	317

12.5. Σχόλια και παρατηρήσεις των εκπαιδευτικών στην ελεύθερη-ανοιχτή ερώτηση .....	318
12.6. Αναγκαιότητα ΜΜΕ στην εκπαίδευση .....	318
12.7. Ανάλυση μεταβλητών .....	319
12.7.1. Ανάλυση θεμελιωδών μεταβλητών .....	319
12.7.2. Ανάλυση βασικών μεταβλητών .....	320
12.7.3. Ανάλυση άλλων μεταβλητών .....	321
12.8. Σύγκριση αποτελεσμάτων Α' και Β' έρευνας .....	323
12.8.1. Ύπαρξη και είδη ΜΜΕ .....	323
12.8.2. Χρήση των ΜΜΕ .....	325
12.8.3. Επίδραση των ΜΜΕ .....	326
12.8.4. Αναγκαιότητα των ΜΜΕ στην εκπαίδευση .....	327

## **Κ Ε Φ Α Λ Α Ι Ο Δ Ε Κ Α Τ Ο Τ Ρ Ι Τ Ο**

### **ΑΠΟΤΕΛΕΣΜΑΤΑ ΕΡΕΥΝΑΣ**

### **ΣΥΜΠΕΡΑΣΜΑΤΑ ΚΑΙ ΠΡΟΤΑΣΕΙΣ**

13.1. Αποτελέσματα έρευνας .....	328
13.1.1. Αποτελέσματα Α' έρευνας .....	328
13.1.2. Αποτελέσματα Β' έρευνας .....	330
13.1.3. Αποτελέσματα των δύο ερευνών .....	332
13.2. Συμπεράσματα .....	333
13.3. Προτάσεις .....	353
Σημειώσεις .....	364
<b>ΕΠΙΛΟΓΟΣ</b> .....	365
<b>ΒΙΒΛΙΟΓΡΑΦΙΑ</b> .....	366
<b>ΣΥΝΟΠΤΙΚΟΣ ΠΙΝΑΚΑΣ ΠΕΡΙΕΧΟΜΕΝΩΝ</b>	
<b>ΠΑΡΑΡΤΗΜΑΤΩΝ</b> .....	385

## **ΠΑΡΑΡΤΗΜΑΤΑ**

### ΠΑΡΑΡΤΗΜΑ Ι :

- Χάρτης με τα 73 Γυμνάσια που λειτούργησε πειραματικά (1977-78) η εκπαιδευτική ρ/τ.
- Το ΕΠΕΑΕΚ - Μέτρα και ενέργειες του προγράμματος

## ΠΑΡΑΡΤΗΜΑ II;

- Επιστολή του καθηγητή Νεοκλή Σαρρή προς τους διευθυντές των σχολείων (Είχε επισυναφθεί στο Ερωτηματολόγιο της έρευνας).

- Ερωτηματολόγιο της έρευνας

## ΠΑΡΑΡΤΗΜΑ III :

- Α΄ Έρευνα Πανελλήνια - Συνοπτικά αποτελέσματα

A/Βάθμια και B/Βάθμια Εκπαίδευση

- Α΄ Έρευνα Πανελλήνια - Αποτελέσματα

A/Βάθμια και B/Βάθμια Εκπαίδευση

## ΠΑΡΑΡΤΗΜΑ IV :

- Α΄ Έρευνα Πανελλήνια - Συνοπτικά αποτελέσματα

A/Βάθμια Εκπαίδευση

- Α΄ Έρευνα Πανελλήνια - Αποτελέσματα

A/Βάθμια Εκπαίδευση

## ΠΑΡΑΡΤΗΜΑ V :

- Α΄ Έρευνα Πανελλήνια - Συνοπτικά αποτελέσματα

B/Βάθμια Εκπαίδευση

- Α΄ Έρευνα Πανελλήνια - Αποτελέσματα

B/Βάθμια Εκπαίδευση

## ΠΑΡΑΡΤΗΜΑ VI :

- Α΄ Έρευνα Πανελλήνια - Συνοπτικά αποτελέσματα

A/Βάθμια Εκπαίδευση - Εκπαιδευτικοί χωρίς μετεκπαίδευση

- Α΄ Έρευνα Πανελλήνια - Αποτελέσματα

A/Βάθμια Εκπαίδευση - Εκπαιδευτικοί χωρίς μετεκπαίδευση

- Α΄ Έρευνα Πανελλήνια - Συνοπτικά αποτελέσματα

A/Βάθμια Εκπαίδευση - Εκπαιδευτικοί με μετεκπαίδευση

- Α΄ Έρευνα Πανελλήνια - Αποτελέσματα

A/Βάθμια Εκπαίδευση - Εκπαιδευτικοί με μετεκπαίδευση

## ΠΑΡΑΡΤΗΜΑ VII :

- Α΄ Έρευνα Πανελλήνια - Συνοπτικά αποτελέσματα

B/Βάθμιας Εκπαίδευση - Εκπαιδευτικοί Φυσικών Επιστημών

- Α΄ Έρευνα Πανελλήνια - Αποτελέσματα

B/Βάθμια Εκπαίδευση - Εκπαιδευτικοί Φυσικών Επιστημών

- Α΄ Έρευνα Πανελλήνια - Συνοπτικά αποτελέσματα

B/Βάθμια Εκπαίδευση - Εκπαιδευτικοί Κοινωνικών Επιστημών

- Α΄ Έρευνα Πανελλήνια - Αποτελέσματα

B/Βάθμια Εκπαίδευση - Εκπαιδευτικοί κοινωνικών επιστημών

## ΠΑΡΑΡΤΗΜΑ VIII

- Β΄ Έρευνα - Συνοπτικά αποτελέσματα

Μαράσλειο και ΠΕΚ Αθήνας

- Β΄ Έρευνα - Αποτελέσματα

Μαράσλειο και ΠΕΚ Αθήνας

## ΠΑΡΑΡΤΗΜΑ IX :

- Β΄ Έρευνα - Συνοπτικά αποτελέσματα

Μαράσλειο

- Β΄ Έρευνα - Αποτελέσματα

Μαράσλειο

- Β΄ Έρευνα - Αποτελέσματα

Μαράσλειο

## ΠΑΡΑΡΤΗΜΑ X :

- Β΄ Έρευνα - Συνοπτικά αποτελέσματα

ΠΕΚ Αθήνας

- Β΄ Έρευνα - Αποτελέσματα

ΠΕΚ Αθήνας

## ΠΑΡΑΡΤΗΜΑ XI :

- Α΄ Έρευνα Πανελλήνια - Βασικοί άξονες :

- Ύπαρξη και είδη ΜΜΕ

- Χρήση ΜΜΕ

- Επίδραση ΜΜΕ

- Αναγκαιότητα ΜΜΕ στην Εκπαίδευση

## ΠΑΡΑΡΤΗΜΑ XII :

Β΄ Έρευνα Μαράσλειο και ΠΕΚ Αθήνας - Βασικοί άξονες :

- Ύπαρξη και είδη ΜΜΕ

- Χρήση ΜΜΕ

- Επίδραση ΜΜΕ

- Αναγκαιότητα ΜΜΕ στην εκπαίδευση

## ΠΑΡΑΡΤΗΜΑ XIII :

- Σύγκριση απαντήσεων Α΄ Έρευνας

Α/Βάθμια και Β/Βάθμια Εκπαίδευση

- Σύγκριση απαντήσεων Β΄ Έρευνας

Μαράσλειο και ΠΕΚ Αθήνας

- Σύγκριση απαντήσεων Α΄ και Β΄ Έρευνας - Βασικοί άξονες

## ΣΥΝΤΟΜΟΓΡΑΦΙΕΣ

ΔΕΚΟ : Δημόσιες Επιχειρήσεις και Οργανισμοί

Δνση : Διεύθυνση

ΔΟΕ : Διδασκαλική Ομοσπονδία Ελλάδος

Ε.Ε : Ευρωπαϊκή Ένωση

ΕΚΚΕ : Εθνικό Κέντρο Κοινωνικών Ερευνών

Ε.Ρ.Τ. : Ελληνική Ραδιοφωνία Τηλεόραση

ΕΣΥΕ : Εθνική Στατιστική Υπηρεσία Ελλάδος

Ε.Μ.Δ : Εποπτικά Μέσα Διδασκαλίας

ΕΠΕΑΕΚ : Επιχειρησιακό Πρόγραμμα για την Εκπαίδευση και την Αρχική  
Επαγγελματική Κατάρτιση

Ι.Ο.Μ : Ινστιτούτο Οπτικοακουστικών Μελετών

ΜΜΕ : Μέσα Μαζικής Επικοινωνίας

ΟΙΕΛΕ : Ομοσπονδία Ιδιωτικών Εκπαιδευτικών Λειτουργών

ΟΛΜΕ : Ομοσπονδία Λειτουργών Μέσης Εκπαίδευσης

Ο.Σ.Κ. : Οργανισμός Σχολικών Κτιρίων

ΠΕΚ : Περιφερειακά Επιμορφωτικά Κέντρα

ρ/τ : Ραδιοτηλεόραση

ΥΠΕΠΘ : Υπουργείο Εθνικής Παιδείας και Θρησκευμάτων

## ΠΙΝΑΚΕΣ-ΕΙΚΟΝΕΣ-ΔΙΑΓΡΑΜΜΑΤΑ

2 . 1	Η γλώσσα του σώματος (μερικά παραδείγματα)	σελίς	43
3 . 1	Σχέση Κοινωνίας - Κράτους – εκπαίδευσης		55
4 . 1	Το εκπαιδευτικό σύστημα και τα υποσυστήματά του		85
4 . 2	Πρόσωπα και ομάδες αναφοράς για τον εκπαιδευτικό		102
5 . 1	Τα ΜΜΕ ως σύστημα		118
5 . 2	Παράγοντες που επηρεάζουν και επηρεάζονται από τα ΜΜΕ		119
6 . 1	Το μοντέλο επικοινωνίας των Riley και Riley		136
6 . 2	Το μοντέλο επικοινωνίας του H. Lasswell		137
6 . 3	Το μοντέλο χρήσεων και επιδράσεων του Sv.Windahl		138
7 . 1	Η λειτουργία της επιστημονικής μεθόδου		172
7 . 2	Σύνολο Δημοσίων σχολείων χώρας		176
7 . 3	Σύνολο Δημοσίων σχολείων 13 Νομών		176
7 . 4	Α' έρευνα: Αποστολή και παραλαβή ερωτηματολογίου		178
7 . 5	Β' έρευνα: Διανομή και παραλαβή ερωτηματολογίου		181
8 . 1	Ο τεχνολογικός άνθρωπος		184
9 . 1	Αριθμός νοικοκυριών με συσκευές ΜΜΕ		225
9 . 2	Ημερήσιος χρόνος τηλεθέασης		225
9 . 3	Οργάνωση εκπαιδευτικής ραδιοτηλεόρασης		235
9 . 4	Παράγοντες που επιδρούν στη διαμόρφωση των στόχων ενός εκπαιδευτικού προγράμματος		247
9 . 5	Στάδια εκπαιδευτικής διαδικασίας που πρέπει να λαμβάνονται υπόψη κατά την παραγωγή των εκπαιδευτικών προγραμμάτων		248
10 . 1	Κατάλογος ΜΜΕ Α/Βάθμιας και Β/Βάθμιας εκπαίδευσης		261
10 . 2	Χορηγηθέντα ΜΜΕ από το 1995 έως το 1998		261
10 . 3	Προϋπολογισμός προγραμμάτων προμηθειών εποπτικού υλικού Α/Βάθμιας και Β/Βάθμιας εκπαίδευσης		262
13 . 1	Αποτελέσματα Α και Β έρευνας		353

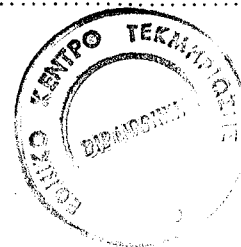

## ΠΡΟΛΟΓΟΣ

Αν, όπως σημειώνει ο καθηγητής Νεοκλής Σαρρής, το αντικείμενο της παρατήρησης είναι μυστήριο, το αντικείμενο «Εκπαίδευση και Μέσα Μαζικής Επικοινωνίας: Η χρήση των ΜΜΕ στην εκπαίδευση», είναι διπλό μυστήριο (μυστήριο τα ΜΜΕ, μυστήριο η εκπαίδευση).

Η διερεύνηση του αντικειμένου έγινε στην εποχή του τέλους: Τέλος των ιδεολογικών (Ντ. Μπέλλ), τέλος της πολιτικής (Π.Μπιρνμπαουμ), τέλος της ιστορίας (Φρ.Φουκουγιάμα), τέλος της εργασίας (Τζ.Ρίφκιν), τέλος του 20ου αιώνα.... Όμως, κάθε τέλος σημαίνει και μια καινούργια αρχή. Και η αρχή είναι το ήμισυ του παντός.

Αν, σύμφωνα με τον Αριστοτέλη, κάθε επιστημονική έρευνα αναμφίβολα αποβλέπει στο αγαθό,<sup>1</sup> κι' αν ο Ερμίας, φίλος του Αριστοτέλη, πριν ξεψυχήσει διαβεβαίωνε «πέστε στους φίλους μου πως δεν έπραξα τίποτε ανάξιον της φιλοσοφίας»<sup>2</sup>, ο γράφων αναρωτιέται αν η έρευνα του αποβλέπει στο αγαθό, κι' αν έπραξε κάτι ανάξιον της εκπαίδευσης και των ΜΜΕ. Ο προβληματισμός γίνεται εντονότερος αν ληφθεί υπόψη ότι «το πιο δύσκολο απ' όλα είναι να καταλήξουμε αν χρειάζεται να βάλουμε ένα και ή αν δε χρειάζεται»<sup>3</sup>.

Με τη σκέψη ότι αυτό που ενδιαφέρει κατ'αρχήν είναι η κοινωνική λειτουργικότητα της γνώσης, η επίλυση των προβλημάτων της κοινωνικής συμβίωσης<sup>4</sup>, και επιπλέον, ότι ο κοινωνιολόγος δεν μπορεί παρά να είναι ταγμένος στην βελτίωση της κοινωνικής ζωής<sup>5</sup>, η συνείδηση πορεύεται ελεύθερη. Πορεύεται έχοντας υπόψη την υποθήκη του Εργότιμου: « Η ασημότητα και η ταπεινότητα της παρουσίας μας σ' αυτόν τον πλανήτη μόνο με την υπευθυνότητα και το υψηλό αίσθημα αλληλεγγύης μπορούν να αντισταθμιστούν»<sup>6</sup>.

Υπευθυνότητα και αλληλεγγύη υπήρχε και κατά τη διάρκεια αυτής της εργασίας. Για την περαίωσή της πολλοί βοήθησαν. Όλους τους ευχαριστώ.

Από όλους πρώτα ευχαριστώ τον καθηγητή Νεοκλή Σαρρή, που ήταν ο επιβλέπων καθηγητής της μελέτης. Αν δεν υπήρχε ο καθηγητής Νεοκλής Σαρρής δεν θα υπήρχε «αυτή» η μελέτη. Η συνεχής υποστήριξη, οι εποικοδομητικές συμβουλές, η συζήτηση για το ερωτηματολόγιο, η προσωπική επιστολή που επισυνάφθηκε στο ερωτηματολόγιο, το ενδιαφέρον για την έρευνα, και προπάντων η εμπιστοσύνη που μου έδειξε, απελευθέρωσαν τη σκέψη. Ήδη με τις πανεπιστημιακές του παραδόσεις, με τη συνολική και συνθετική θέαση της πραγματικότητας, είχε «σημαδέψει» τη σκέψη του γράφοντα.

Η καθηγήτρια Μελίνα Σεραφετινίδου, μέλος της τριμελούς Συμβουλευτικής Επιτροπής, βοήθησε σημαντικά. Ο σαφής προσδιορισμός του αντικειμένου της έρευνας, η βιβλιογραφία, οι υποδείξεις για παραλείψεις, οι παρατηρήσεις για θεωρητική θεμελίωση της έρευνας, βοήθησαν αρκετά. Η καθηγήτρια Μελίνα Σεραφετινίδου, με τις

πανεπιστημιακές της παραδόσεις, τα ερωτήματα και τους προβληματισμούς που έθετε, υπήρξε μία από τις αιτίες για συνέχιση των σπουδών στα Μέσα Μαζικής Επικοινωνίας.

Ο Καθηγητής Γεώργιος Δράκος, μέλος της τριμελούς Συμβουλευτικής Επιτροπής, βοήθησε σημαντικά με τις παιδαγωγικές παρατηρήσεις, τις συζητήσεις σε παιδαγωγικά ζητήματα, το επιστημονικό ενδιαφέρον για την εμπειρική έρευνα. Ο καθηγητής Γεώργιος Δράκος διέθεσε αρκετό χρόνο και ήταν αρκετά προσιτός και προσηνής.

Η καθηγήτρια Νότα Κυριαζή, με τις μεθοδολογικές παρατηρήσεις και τις συμβουλές στην κατασκευή του ερωτηματολογίου.

Η ερευνήτρια του ΕΚΚΕ Λάουρα Μαράτου-Αλιπράντη, με τις μεθοδολογικές παρατηρήσεις και τις συζητήσεις για το ερωτηματολόγιο.

Ο καθηγητής Κωνσταντίνος Παπαθανασόπουλος, ως αντιπρύτανης, με την αμέριστη βοήθεια στην εκτύπωση του ερωτηματολογίου.

Ο καθηγητής του Ε.Μ.Π. Ελευθέριος Καγιάφας, με τη συζήτηση πάνω στο θέμα και την βοήθεια στη βιβλιογραφία.

Ο διευθυντής της Α/Βάθμιας εκπαίδευσης του Νομού Μεσσηνίας Κωνσταντίνος Οικονόμου, με την αποστολή του ερωτηματολογίου.

Ο Διευθυντής της Β/Βάθμιας εκπαίδευσης του Νομού Μεσσηνίας Μιχάλης Σούμπλης, με την αποστολή του ερωτηματολογίου.

Ο συνάδελφος της Α/Βάθμιας εκπαίδευσης και φίλος Υπ.Διδάκτωρ Γιώργος Τύπας, βοήθησε σημαντικά. Ατελείωτες συζητήσεις και προβληματισμοί στο θέμα της έρευνας. Πορευτήκαμε μαζί τρία και πλέον χρόνια.

Ο Μάριος Σκούρτης με την ανάλυση των αποτελεσμάτων της έρευνας στον Ηλεκτρονικό Υπολογιστή. Έκανε πολλή και καλή δουλειά.

Ο αδελφός μου Αλέξανδρος Μάραντος, που πρόσφερε τα πάντα. Από το γραφείο στο οποίο γράφτηκε η μελέτη μέχρι και τη βιβλιοδεσία της.

Όλους τους ευχαριστώ από καρδιάς.

Αθήνα, Ιανουάριος 1999

Παύλος Φ. Μάραντος

- 
1. Αριστοτέλους, Ηθικά Νικομάχεια, Εκδ.Νομική Βιβλιοθήκη, Αθήνα 1993, Βιβλίων Α, 1
  2. Αριστοτέλους, Πολιτικά, Εκδ.Νομική Βιβλιοθήκη, Αθήνα 1989, Τόμος Α, 6.33
  3. Καμύ Αλμπέρ, Η πανούκλα, Εκδ. Εξάντας, Αθήνα 1989, 6.247
  4. Γιανναράς Χρ., Ορθός λόγος και κοινωνική πρακτική, Εκδ.Δόμος, Αθήνα 1990, 6.258
  5. Bottomore T., Κοινωνιολογία, Εκδ. Gutenberg, Γ'έκδοση, Αθήνα 1974, 6.358
  6. Πανάγος Χρ., Το ημερολόγιο ενός Πειραιώτη μεγαλοεπιχειρηματία του 5ου π.χ. αιώνα, έκδοση ΕΒΕΑ, Αθήνα 1995.



## ΕΙΣΑΓΩΓΗ

Το θέμα της έρευνας είναι πάντα επίκαιρο και με έντονο προσωπικό ενδιαφέρον. Η πρόοδος εξαρτάται από την εκπαίδευση. Αυτό είναι η μία ελπίδα στην εποχή της βαρβαρότητας. Η άλλη ελπίδα είναι η επιστροφή στις πηγές. Στους αρχαίους Έλληνες, στον Πλάτωνα και στον Αριστοτέλη, σ' αυτούς που προσπάθησαν για έναν καλύτερο άνθρωπο για μια καλύτερη κοινωνία.

Αντικείμενο της έρευνας είναι η «Εκπαίδευση και Μέσα Μαζικής Επικοινωνίας: Η χρήση των ΜΜΕ στην εκπαίδευση». Ειδικότερα η έρευνα αναφέρεται σε ορισμένα ηλεκτρονικά ΜΜΕ, τα εξής : Ραδιόφωνο, Μαγνητόφωνο, Τηλεόραση, Βίντεο, Ηλεκτρονικός Υπολογιστής, Multimedia. Κεντρικοί άξονες της έρευνας είναι η ύπαρξη, η χρήση και η επίδραση των ΜΜΕ στην εκπαίδευση, στην Α/Βάθμια και Β/Βάθμια εκπαίδευση.

Η διερεύνηση του αντικειμένου είναι θεωρητική και εμπειρική. Το εμπειρικό μέρος αφορά δύο έρευνες με ερωτηματολόγιο. Η πρώτη έρευνα έγινε σε πανελλήνια κλίμακα και απευθυνόταν στους διευθυντές των σχολείων Α/Βάθμιας και Β/Βάθμιας εκπαίδευσης. Η δεύτερη έρευνα απευθυνόταν σε μετεκπαιδευόμενους εκπαιδευτικούς της Α/Βάθμιας (Μαράσλειο) και της Β/Βάθμιας (ΠΕΚ Αθήνας) εκπαίδευσης. Και οι δύο έρευνες έχουν το ίδιο αντικείμενο. Στάλθηκε/μοιράστηκε το ίδιο ερωτηματολόγιο.

Εκπαίδευση και Μέσα Μαζικής Επικοινωνίας είναι δύο θεμελιώδεις θεσμοί της σύγχρονης κοινωνίας. Είναι φτιαγμένοι καθ' εικόνα και ομοίωση της κοινωνίας, αλλά και οι ίδιοι, ως θεμελιώδεις θεσμοί, φτιάχνουν την εικόνα της κοινωνίας. Εφόσον δρουν, επιδρούν στην κοινωνία. Ως πρωτοποριακοί θεσμοί κατευθύνουν τις εξελίξεις. Συνθέτουν, αποσυνθέτουν και ανασυνθέτουν δομές, θεσμούς, λειτουργίες. Ζητούμενο είναι η εκπαίδευση να εκμεταλλευτεί τη δύναμη των ΜΜΕ, να χρησιμοποιεί τα ΜΜΕ στην εκπαιδευτική διαδικασία.

Η κατανόηση του αντικειμένου προϋποθέτει την κατανόηση της Ελληνικής κοινωνίας στο χώρο και χρόνο. Η πορεία της Ελληνικής κοινωνίας είναι μια πορεία αντιθέσεων και αντιφάσεων, μια πορεία διαρκούς μετάβασης. Τα χαρακτηριστικά της αντανακλώνται στο κράτος, στον Έλληνα, στην εκπαίδευση.

Το πολιτικό επίπεδο είναι κυρίαρχο και σ' αυτό κυριαρχούν οι πελατειακές σχέσεις, οι οποίες διαχέονται σ' όλα τα επίπεδα. Δέσμιο του πολιτικού συστήματος, το εκπαιδευτικό σύστημα αδυνατεί να λειτουργήσει ορθολογικά. Αποτέλεσμα, η δυσλειτουργία και η αναποτελεσματικότητα. Απόδειξη, η χρήση / μη χρήση των ΜΜΕ στην εκπαίδευση. Η εμπειρική έρευνα έδειξε ότι : Λίγοι εκπαιδευτικοί γνωρίζουν την ύπαρξη των ΜΜΕ στο σχολείο τους, λίγοι γνωρίζουν τη λειτουργία - χρήση τους, λίγοι τα χρησιμοποιούν στην εκπαιδευτική διαδικασία.

Το σχολείο καλείται να εκ-παιδεύσει. Η χρήση των ΜΜΕ στην εκπαιδευτική διαδικασία έχει στόχο τη διευκόλυνση της εκπαίδευσης, την παροχή περισσότερης και ευκολότερης γνώσης. Και ενώ όλοι σχεδόν αναγνωρίζουν την σπουδαιότητα της χρήσης των ΜΜΕ, εν τούτοις ελάχιστοι ενδιαφέρονται για τη χρήση τους. Οι βασικοί συμμετέχοντες του σχολείου (διευθυντής, εκπαιδευτικοί, μαθητές), αδυνατούν να εκπληρώσουν τις υποχρεώσεις τους. Ο διευθυντής αδύναμος λόγω κομματικού διορισμού. Οι εκπαιδευτικοί αδύναμοι λόγω της δύναμης της αδράνειας. Οι μαθητές αδύναμοι λόγω έλλειψης δύναμης.

Ζητούμενο, η απεμπλοκή του εκπαιδευτικού συστήματος από το πολιτικό πελατειακό σύστημα και η ορθολογική λειτουργία του. Λειτουργία με βάση τις αρχές της κοινωνικής δικαιοσύνης, της κοινωνικής χρησιμότητας και της αποτελεσματικότητας, προς όφελος της εκπαίδευσης και της κοινωνίας. Ζητούμενο, ο εκπαιδευτικός να έχει όραμα, πάθος, έρωτα για την εκπαίδευση. Να είναι, και να αισθάνεται άρχοντας. Έτσι θ' αλλάξει η εκπαίδευση και η εκπαίδευση θ' αλλάξει τον κόσμο. Αλλά θέλει αγώνα και αγωνία διαρκώς. Θέλει δουλειά πολλή, ώστε η παιδεία «να είναι παντοτεινός σύντροφος της Ελλάδος».<sup>1</sup>

Η μελέτη διακρίνεται σε τρία μέρη : Μεθοδολογία, θεωρητική ανάλυση, εμπειρική ανάλυση. Τα τρία μέρη αναλύονται σε 13 κεφάλαια ως εξής ;

- Κεφ. 1 Το αντικείμενο της έρευνας και η προσέγγισή του
- Κεφ. 2 Βασικές έννοιες
- Κεφ. 3 Η Ελληνική κοινωνία
- Κεφ. 4 Το εκπαιδευτικό σύστημα
- Κεφ. 5 Τα Μέσα Μαζικής Επικοινωνίας
- Κεφ. 6 Η χρήση των Μέσων Μαζικής Επικοινωνίας στην εκπαίδευση
- Κεφ. 7 Μέθοδοι και τεχνικές έρευνας
- Κεφ. 8 Εκπαιδευτικό σύστημα και Μέσα Μαζικής Επικοινωνίας
- Κεφ. 9 Τα ηλεκτρονικά Μέσα Μαζικής Επικοινωνίας
- Κεφ.10 Ύπαρξη - Χρήση - Επίδραση Μέσων Μαζικής Επικοινωνίας
- Κεφ.11 Ανάλυση και ερμηνεία αποτελεσμάτων Α' έρευνας
- Κεφ.12 Ανάλυση και ερμηνεία αποτελεσμάτων Β' έρευνας
- Κεφ.13 Αποτελέσματα έρευνας - Συμπεράσματα και Προτάσεις

1. Λεντάκης Α., Ομιλία στη Βουλή για την Παιδεία, 20 Μαρτίου 1995.

# ΜΕΡΟΣ Α

## ΜΕΘΟΔΟΛΟΓΙΑ

### ΚΕΦΑΛΑΙΟ ΠΡΩΤΟ

#### ΤΟ ΑΝΤΙΚΕΙΜΕΝΟ ΤΗΣ ΕΡΕΥΝΑΣ ΚΑΙ Η ΠΡΟΣΕΓΓΙΣΗ ΤΟΥ

«Ίσως το δεδομένο να είναι και το ζητούμενο.  
Μπορεί όμως και το ζητούμενο να είναι δεδομένο.  
Κάθε δεδομένο κατασκευάζει ζητούμενα  
Τι είναι το ζητούμενο;»

Πέπη Ρηγοπούλου

(Από την εισήγηση στο Συνέδριο, Η κατασκευή της  
πραγματικότητας και τα Μέσα Μαζικής Ενημέρωσης)

#### 1.1. Το Πρόβλημα

Πρόβλημα είναι ένα ζήτημα προς επίλυση. Το ζήτημα αυτό μπορεί να αφορά λίγους ή πολλούς. Σπάνια όλους. Γι' αυτό δεν υπάρχει συμφωνία για το «τι εστί πρόβλημα». Πρόβλημα, ορθότερα προβλήματα, υπάρχουν για πολλούς λόγους. Παραδείγματος χάριν, διότι:

- Τα αναδεικνύει η φυσική και κοινωνική πραγματικότητα
- Δεν ικανοποιούνται ανάγκες και στόχοι της κοινωνίας
- Υπάρχει αίτημα ατόμων ή ομάδων
- Δεν υπάρχει συμφωνία για τον ορισμό του προβλήματος, για τα μέσα επίλυσής του κλπ.

Το πρόβλημα τίθεται από οποιονδήποτε: άτομα, ομάδες συμφερόντων, ερευνητές, κράτος. Βέβαια, κάθε πρόβλημα κατανοείται και αντιμετωπίζεται διαφορετικά από τους εμπλεκόμενους και μη. Ζητούμενο είναι η επιστημονική-ορθολογική κατανόηση και αντιμετώπιση κάθε προβλήματος.

Στην παρούσα μελέτη το πρόβλημα είναι η Εκπαίδευση. Ειδικότερα, η χρήση των Μέσων Μαζικής Επικοινωνίας στην εκπαίδευση. Βασικός προβληματισμός, αυτό που θέλει να διακριβώσει η έρευνα είναι: Η ύπαρξη Μ.Μ.Ε. στα σχολεία ως μέσων διδασκαλίας, η χρήση τους από τους εκπαιδευτικούς και αν υπάρχει επίδρασή τους στη μάθηση.

## 1.2. Αντικείμενο της έρευνας

Ο W. Ogburn από τις αρχές του αιώνα έχει επισημάνει τη σημασία της τεχνολογίας ως παράγοντα κοινωνικής μεταβολής. Μάλιστα στη θεωρία του για την πολιτιστική βραδυπορία<sup>1</sup> υποστηρίζει ότι πολλά κοινωνικά προβλήματα οφείλονται στην διαφορετική εξέλιξη του υλικού πολιτισμού σε σχέση με τον μη υλικό πολιτισμό.

Πράγματι η τεχνολογία εξελίσσεται με ταχύτατους ρυθμούς ενώ η εκπαίδευση με αργούς ρυθμούς. Αυτή η διαφορά, η αναντιστοιχία στους ρυθμούς, δημιουργεί το πρόβλημα. Όπως πολύ χαρακτηριστικά σημειώνει η Σοφία Μαντουβάλου<sup>2</sup> υπάρχει από τη μια μεριά ο «άγρυπνος λαγός» (η εκπαιδευτική τεχνολογία) κι' από την άλλη η αργή χελώνα» (η εκπαίδευση). Δηλαδή, υπάρχει μια εκπαιδευτική τεχνολογία που τρέχει με ρυθμούς λαγού και μια εκπαίδευση που σέρνεται σαν τη χελώνα.

Μέχρι σήμερα το πρόβλημα δεν ήταν έντονο, γιατί δεν υπήρχε μεγάλη διαφορά στους ρυθμούς εξέλιξης. Στην εποχή μας η τεχνολογία κάνει άλματα, ενώ η εκπαίδευση αδυνατεί να ακολουθήσει. Κι' αυτό ακριβώς είναι το πρόβλημα. Η αδυναμία της εκπαίδευσης να ακολουθήσει τις τεχνολογικές εξελίξεις. Κι αν ληφθεί υπόψη ότι όλοι οι τομείς της κοινωνίας εξαρτώνται από την εκπαίδευση, τότε το πρόβλημα είναι εντονότερο. Πιστεύεται ότι η χρήση των ΜΜΕ στην εκπαίδευση θα επιταχύνει τους ρυθμούς της εκπαίδευσης, ώστε να μπορεί να ανταποκρίνεται στα αιτήματα της κοινωνίας.

Αντικείμενο της έρευνας είναι: Η χρήση των Μέσων Μαζικής Επικοινωνίας (ΜΜΕ) στην εκπαίδευση. Όσον αφορά τα ΜΜΕ, εξετάζονται μόνο ορισμένα ηλεκτρονικά ΜΜΕ, τα εξής: Ραδιόφωνο, Μαγνητόφωνο, Τηλεόραση, Βίντεο, Ηλεκτρονικός Υπολογιστής, Multimedia. Όσον αφορά την εκπαίδευση, εξετάζεται η Α/Βάθμια και Β/Βάθμια δημόσια εκπαίδευση. Δεν εξετάζεται η τριτοβάθμια εκπαίδευση. Διότι η βαθμίδα αυτή δεν έχει στόχο την εκ-παίδευση, αλλά την γνώση και την έρευνα. Διότι εκπαιδευτές και εκπαιδευόμενοι έχουν μια διαφορετική νοοτροπία από τη νοοτροπία των εκπαιδευτών και εκπαιδευομένων των δύο πρώτων

βαθμίδων εκπαίδευσης. Επίσης, δεν εξετάζεται η Ιδιωτική εκπαίδευση, διότι αυτή που πονάει είναι η δημόσια, αυτή έχει το πρόβλημα, και διότι σ' αυτήν εντοπίζεται το ενδιαφέρον.

Τρεις είναι οι κύριοι άξονες της έρευνας:

- Η ύπαρξη μέσων, δηλαδή συσκευών, στα σχολεία.
- Η χρήση των μέσων στην εκπαιδευτική διαδικασία.
- Η επίδραση των μέσων στη μάθηση.

### 1.3. Στόχος της έρευνας

Κεντρικός στόχος της έρευνας είναι η διαπίστωση της υπάρχουσας κατάστασης, η καταγραφή της και η ενημέρωση των υπευθύνων για τη λήψη των αναγκαίων μέτρων για βελτίωσή της.<sup>3</sup> Εξειδικεύοντας, στόχοι της έρευνας είναι:

- Η παρουσίαση της υπάρχουσας κατάστασης
- Η επισήμανση των προβλημάτων από την έλλειψη μέσων και τη μη χρήση τους στην εκπαιδευτική διαδικασία.
- Η επισήμανση των θετικών και αρνητικών επιδράσεων των μέσων στους μαθητές.
- Η βελτίωση των μέσων διδασκαλίας και κατ' επέκταση η ανάπτυξη των δυνατοτήτων των μαθητών.
- Να ξυπνήσουν οι εκπαιδευτικοί. Να συνειδητοποιήσουν τις δυνατότητες των ΜΜΕ, την ποσοτική και ποιοτική βελτίωση που προσφέρουν στην εκπαιδευτική διαδικασία. Να αποδεχτούν την αναγκαιότητά τους, να διαμορφώσουν θετική εικόνα απέναντί τους, κι' αυτή να την μεταβιβάσουν στους μαθητές.
- Η ενημέρωση όλων των ενδιαφερομένων (εκπαιδευτικών, μαθητών, γονέων, συνδικαλιστών, κυβέρνησης, κοινωνίας).
- Να ταραχθούν τα λιμνάζοντα ύδατα της εκπαίδευσης και να προβληματιστούν όλοι για το σχολείο και την εκπαίδευση στην αυγή του 21<sup>ου</sup> αιώνα.

Υπολανθάνων στόχος είναι η ευρεία εισαγωγή και χρήση των ΜΜΕ, δηλαδή της εκπαιδευτικής τεχνολογίας, στην εκπαίδευση, με απώτερο στόχο την καλύτερη και περισσότερη γνώση στους μαθητές. Αν αυτό δεν γίνει, η εκπαίδευση θα μείνει στο περιθώριο. Η προσαρμογή της εκπαίδευσης στις νέες συνθήκες-τεχνολογίες είναι ανάγκη Εθνική, αλλά προϋποθέτει τη γνώση της υπάρχουσας κατάστασης και στόχους για το παρόν και το μέλλον.

## 1.4. Σημασία και χρησιμότητα της έρευνας.

Οι έρευνες και οι μελέτες στις κοινωνικές επιστήμες είναι πολλές, αλλά ποίο το όφελος; Πόσες αύξησαν το εισόδημα έστω και “μία δραχμή”; Ο αντίλογος είναι ότι οι κοινωνικές έρευνες και μελέτες, κατ’ επέκταση οι κοινωνικές επιστήμες, προσφέρουν μια καινούργια εμπειρία, μια καινούργια πρόταση. Προσφέρουν το “ευ ζην” στο “ζην” που προσφέρουν οι θετικές επιστήμες. Το ευ ζην αναφέρεται στην ποιότητα, στην ικανοποίηση των ανώτερων αναγκών, ψυχικών και κοινωνικών. Έτσι, το αίτημα για το ευ ζην - τουλάχιστον στις οικονομικά ανεπτυγμένες χώρες - γίνεται επιτακτικό. Γι’ αυτό είναι αναγκαίες και χρήσιμες οι κοινωνικές έρευνες και μελέτες.

Η σημασία και η χρησιμότητα της έρευνας προκύπτει από τη σημασία και τη χρησιμότητα της εκπαίδευσης. Στόχος της έρευνας, σε τελευταία ανάλυση, είναι η χρήση των ΜΜΕ στην εκπαίδευση. Στην κοινωνία της γνώσης την εξουσία-δύναμη την έχουν οι κάτοχοι της γνώσης. Η γνώση κτάται με την εκπαίδευση. Και κτάται περισσότερη και καλύτερη αν χρησιμοποιηθούν ΜΜΕ στην εκπαιδευτική διαδικασία. Η χρήση των ΜΜΕ οφείλει να υπηρετεί την εκπαίδευση-παιδεία.

Γενικά με τα Εποπτικά Μέσα Διδασκαλίας (Ε.Μ.Δ.) στην εκπαίδευση υπάρχει μια νοσηρή κατάσταση. Συνήθως δεν υπάρχουν, αλλά κι’ αν υπάρχουν, σπανίως χρησιμοποιούνται. Ουδείς ενδιαφέρεται γι’ αυτά. Και υπάρχουν αρκετές περιπτώσεις που πολλά και ακριβά Εποπτικά Μέσα Διδασκαλίας «σκουριάζουν» στις αποθήκες.

Η έρευνα έχει στόχο να αποδείξει τη σημασία και χρησιμότητα της χρήσης των ΜΜΕ στην εκπαίδευση. Πολλοί εκπαιδευτικοί και υπεύθυνοι της εκπαιδευτικής πολιτικής αγνοούν τι υπάρχει και τι μπορεί να γίνει. Η διαπίστωση της υπάρχουσας κατάστασης στα σχολεία (έλλειψη και μη χρήση των ΜΜΕ) και η γνώση των δυνατοτήτων που προσφέρει η χρήση των ΜΜΕ, πιστεύεται ότι θα ξυπνήσει κάποιες συνειδήσεις.

Η γνώση του προβλήματος είναι προϋπόθεση για την αντιμετώπισή του. Η γνώση αυτή είναι απαραίτητη για όλους τους φορείς που ασκούν εκπαιδευτική πολιτική. Με οδηγό τη γνώση θα οδηγηθούν σε ορθολογικές αποφάσεις για την εκπαίδευση. Η γνώση είναι απαραίτητη και στους εκπαιδευτικούς, στους ανθρώπους της εκπαιδευτικής πράξης. Αυτοί καλούνται να εφαρμόσουν τις όποιες αποφάσεις και πρέπει να ξέρουν.

Ευχή η έρευνα να είναι σημαντική και χρήσιμη για τους ανθρώπους της θεωρίας (την επιστημονική κοινότητα) για τους ανθρώπους των αποφάσεων (τους

φορείς άσκησης εκπαιδευτικής πολιτικής) και για τους ανθρώπους της εκπαιδευτικής πράξης - τους εκπαιδευτικούς.

## 1.5. Βασικές υποθέσεις και ερωτήματα έρευνας

Η Ελληνική κοινωνία είναι ένα σύστημα με ορισμένη δομή και λειτουργία. Ένα από τα βασικά μέρη του συστήματος, ή αλλιώς ένα από τα υποσυστήματα του συστήματος, είναι η εκπαίδευση. Η χρήση των ΜΜΕ στην εκπαίδευση είναι μέρος της εκπαίδευσης.

Το πιο σημαντικό μέρος-υποσύστημα του κοινωνικού συστήματος είναι το πολιτικό. Αλλιώς, το πολιτικό επίπεδο είναι “σε τελευταία ανάλυση” επικαθοριστικό. Κυρίαρχο ρόλο στο πολιτικό επίπεδο παίζουν οι πελατειακές σχέσεις. Οι πελατειακές σχέσεις διαχέονται και κυριαρχούν σ’ όλα τα επίπεδα. Ειδικότερα το εκπαιδευτικό υποσύστημα-επίπεδο είναι δέσμιο του πολιτικού και κατ’ επέκταση δέσμιο των πελατειακών σχέσεων. Αποτέλεσμα: Η παθογένεια και η δυσλειτουργία του πολιτικού συστήματος να επηρεάζουν το εκπαιδευτικό σύστημα. Ακόμα και η χρήση των ΜΜΕ στην εκπαίδευση, εξαρτάται “σε τελευταία ανάλυση”, από το πολιτικό σύστημα και τις πελατειακές σχέσεις.

Η Ελληνική κοινωνία έχει ορισμένα χαρακτηριστικά. Άλλα μόνιμα, άλλα προσωρινά, άλλα βασικά, άλλα δευτερεύοντα. Πολλά από τα χαρακτηριστικά της Νεοελληνικής κοινωνίας, είναι και χαρακτηριστικά του Νεοελληνικού κράτους. Κατ’ επέκταση είναι και χαρακτηριστικά της εκπαίδευσης, αφού η εκπαίδευση αποτελεί βασική λειτουργία του κράτους. Δεδομένης της διαλεκτικής σχέσης κοινωνίας-ατόμου, τα χαρακτηριστικά αυτά είναι και χαρακτηριστικά του Έλληνα. Παράδειγμα: Η συνύπαρξη παράδοσης και εκσυγχρονισμού, χαρακτηρίζει την Ελληνική κοινωνία, το κράτος, την εκπαίδευση, τον Έλληνα. Από το παράδειγμα προκύπτει ότι τα χαρακτηριστικά υπάρχουν και λειτουργούν κατά ζεύγη, αντιθετικά και αντιφατικά. Όλοι οι πρωταγωνιστές (κοινωνία, κράτος, εκπαίδευση, Έλληνας) πορεύονται μια πορεία αντιθέσεων και αντιφάσεων. Μια πορεία δύσκολη και προβληματική. Μια πορεία διαρκούς μετάβασης.

Η πορεία λοιπόν της εκπαίδευσης είναι μια πορεία αντιθέσεων και αντιφάσεων. Δέσμια του πολιτικού συστήματος και των πελατειακών σχέσεων πορεύεται μέσα από συμπληγάδες. Το αποδεικνύουν οι διαρκείς μεταρρυθμίσεις και αντιμεταρρυθμίσεις.<sup>4</sup> Το εξασφαλίζουν οι εμπλεκόμενοι φορείς, αφού έτσι αντιθετικά και αντιφατικά λειτουργούν κι’ αυτοί. Φορείς εκπαιδευτικών, γονέων, μαθητών, λειτουργώντας κομματικά (Κυρίαρχο στοιχείο η σύγκρουση), προσπαθούν να λύσουν προβλήματα εκπαιδευτικά (κυρίαρχο στοιχείο η συναίνεση).

Η εκπαίδευση θεωρείται βασική αξία και θεσμός της Ελληνικής Κοινωνίας. Το κράτος έχει δεσμευτεί Συνταγματικά να προσφέρει δωρεάν παιδεία σε όλους. Ο

Έλληνας πασχίζει για παιδεία. Αν το κράτος δεν εκ-πληρώνει την υποχρέωσή του, κι αν ο Έλληνας πα-σχίζει την παιδεία, είναι κι' αυτό απόδειξη των αντιθέσεων και αντιφάσεων που υπάρχουν στην εκπαίδευση. Οι κυριότερες απ' αυτές είναι: Παράδοση και εκσυγχρονισμός, ανάπτυξη και υπανάπτυξη, σύγκρουση και συναίνεση, συγκέντρωση και αποκέντρωση, έλλειψη και υπερβολή.

Η εκπαίδευση παρέχεται οργανωμένα και συστηματικά από το εκπαιδευτικό σύστημα. Ειδικότερα η Α/Βάθμια και Β/Βάθμια εκπαίδευση παρέχεται από το θεσμό σχολείου. Το σχολείο θεωρείται βασικός φορέας κοινωνικοποίησης και γνώσης. Οι συμμετέχοντες στο θεσμό (π.χ. διευθυντής, εκπαιδευτικοί, μαθητές), παίζουν διάφορους ρόλους. Αν η σχολική τάξη είναι θέατρο, τότε οι συμμετέχοντες είναι ηθοποιοί που παίζουν ρόλους μέσα στην τάξη-θέατρο. Η κοινωνία ως θεατής απαιτεί οι ρόλοι να παίζονται σωστά. Με άλλα λόγια, απαιτεί οι εκπαιδευτικοί να μαθαίνουν τα παιδιά γράμματα.

Ένα από τα βασικά μέσα που πρέπει να έχουν οι συμμετέχοντες για να παίζουν τους ρόλους τους, είναι τα Μ.Μ.Ε. Η εκπαιδευτική διαδικασία είναι μια διαδικασία επικοινωνίας, δηλαδή μια διαδικασία μετάδοσης μηνυμάτων από τον πομπό στο δέκτη και τούμπαλιν. Έρευνες<sup>5</sup> έχουν δείξει ότι η μετάδοση μηνυμάτων γίνεται καλύτερα όταν χρησιμοποιούνται ΜΜΕ. Αλλιώς, η γνώση προσλαμβάνεται ευκολότερα όταν χρησιμοποιούνται περισσότερες αισθήσεις. Η χρήση των ΜΜΕ στη διδασκαλία έχει ακριβώς στόχο να «αγγίζει» τις αισθήσεις, για να επιτυγχάνεται περισσότερη και ευκολότερη η γνώση.

Τα ΜΜΕ λοιπόν θεωρούνται απαραίτητο εργαλείο της διδασκαλίας. Χωρίς αυτά η εκπαιδευτική διαδικασία πάσχει. Η χρήση τους είναι αναγκαία και στις δύο βαθμίδες εκπαίδευσης, Α/Βάθμια και Β/Βάθμια. Περισσότερο αναγκαία είναι στην Α/Βάθμια εκπαίδευση. Σ' αυτή την ηλικία οι μαθητές είναι καλύτεροι δέκτες και επιπλέον έχουν μεγαλύτερη απορία για το ειδέναι. Ιδιαίτερη προσοχή χρειάζεται για τα εκπαιδευτικά προγράμματα των ΜΜΕ. Το πρόγραμμα επηρεάζει σκέψη και συνείδηση, διαμορφώνει συμπεριφορές. Γι' αυτό χρειάζεται, από επιστημονική, τεχνολογική, παιδαγωγική άποψη, να είναι άρτιο. Όλα τα ΜΜΕ ασκούν επιδράσεις, αλλά κάθε μέσο έχει «διαφορετική» επίδραση στην εκπαιδευτική διαδικασία. Παράδειγμα: Με την εικόνα της τηλεόρασης, ο μαθητής μαθαίνει πιο εύκολα, αλλά η εικόνα δεσμεύει τη φαντασία. Με τον λόγο του ραδιοφώνου, ο μαθητής μαθαίνει πιο δύσκολα, αλλά ο προφορικός λόγος απελευθερώνει τη φαντασία.

Με βάση τις παραπάνω βασικές υποθέσεις, έγινε η έρευνα που αφορά τη χρήση των ΜΜΕ στην εκπαίδευση. Η έρευνα αναφέρεται στα ηλεκτρονικά ΜΜΕ (ραδιόφωνο, μαγνητόφωνο, τηλεόραση, βίντεο, Η/Υ, Multimedia). Το ενδιαφέρον εντοπίζεται στη χρήση και παρεπιμτόντος στην ύπαρξη και στην επίδραση των ΜΜΕ. Τα κύρια ερωτήματα της έρευνας είναι τα εξής:

- Αν υπάρχουν και ποια είδη ΜΜΕ στα σχολεία.



- Αν πρέπει τα ΜΜΕ να εισαχθούν στην εκπαίδευση.
- Σε ποια βαθμίδα εκπαίδευσης χρειάζονται περισσότερο.
- Ποίοι φορείς ενδιαφέρονται περισσότερο για την εισαγωγή των ΜΜΕ στην εκπαίδευση.
- Αν οι εκπαιδευτικοί χρησιμοποιούν τα ΜΜΕ στην εκπαιδευτική διαδικασία.
- Αν οι εκπαιδευτικοί πρέπει να υποχρεώνονται να χρησιμοποιούν τα ΜΜΕ.
- Για ποιους λόγους οι εκπαιδευτικοί δε χρησιμοποιούν τα ΜΜΕ.
- Ποια η γνώμη των εκπαιδευτικών για την επίδραση των ΜΜΕ.
- Ποιο ΜΜΕ είναι περισσότερο αποδοτικό-αποτελεσματικό στην εκπαιδευτική διαδικασία.
- Σε ποια μαθήματα χρειάζεται να χρησιμοποιούνται τα ΜΜΕ.

Θεμελιώδεις μεταβλητές της έρευνας είναι: Η ύπαρξη, η χρήση και η επίδραση των ΜΜΕ. Υποστηρίζεται ότι η χρήση των ΜΜΕ στην εκπαιδευτική διαδικασία δεν επηρεάζεται από την ύπαρξή τους. Βέβαια, προϋπόθεση για να χρησιμοποιηθούν είναι να υπάρχουν. Δηλαδή, η ύπαρξη είναι προϋπόθεση της χρήσης. Όμως, η ύπαρξη δεν σημαίνει και χρήση. Σε πολλά σχολεία υπάρχουν ΜΜΕ, αλλά δεν χρησιμοποιούνται. Επομένως, υπάρχουν άλλοι παράγοντες, που συμβάλλουν στη χρήση των ΜΜΕ. Επίσης, η επίδραση των ΜΜΕ δεν εξαρτάται από την ύπαρξή τους, αλλά από την χρήση τους. Η χρήση των ΜΜΕ συνεπάγεται επιδράσεις. Βέβαια, δεν ενδιαφέρουν γενικά οι επιδράσεις, αλλά οι επιδράσεις στη διαδικασία μάθησης. Οι επιδράσεις στη διαδικασία μάθησης ποικίλουν ανάλογα π.χ. με το είδος του ΜΜΕ, ή το περιεχόμενο του προγράμματος. Δηλαδή, υπάρχουν πολλοί παράγοντες της χρήσης που συμβάλλουν στις επιδράσεις. Πρέπει όμως να σημειωθεί ότι η διακρίβωση και η μέτρηση των επιδράσεων είναι ιδιαίτερα δυσχερής. Η επίδραση των ΜΜΕ, θετική ή αρνητική, είναι αναντίρρητη. Το «αποδεικνύουν» πολλές έρευνες. Οι περισσότερες έρευνες για τα ΜΜΕ αφορούν τις επιδράσεις<sup>6</sup>. Άλλωστε, η χρήση των ΜΜΕ στην εκπαιδευτική διαδικασία -ως Εποπτικών Μέσων Διδασκαλίας- γίνεται ακριβώς επειδή ασκούν επιδράσεις. Η διακρίβωση της επίδρασης στην εν λόγω έρευνα θα προκύψει από τις απαντήσεις των εκπαιδευτικών σε ερωτήσεις του τύπου π.χ.: Αν η διδασκαλία του μαθήματος γίνεται και με ΜΜΕ, βελτιώνεται η απόδοση των μαθητών;<sup>7</sup> Ζητούμενο λοιπόν της έρευνας είναι η διερεύνηση ανάμεσα στις τρεις μεταβλητές: Ύπαρξη - χρήση - επίδραση. Ζητούμενο είναι αν υπάρχει σημαντική σχέση μεταξύ αυτών των μεταβλητών κι' αν αυτή η σχέση είναι αιτιώδης. Τονίζεται ότι η επίδραση των ΜΜΕ στην εμπειρική έρευνα, συμπεραίνεται-προκύπτει από τις απαντήσεις των εκπαιδευτικών σε σχετικές ερωτήσεις. Με άλλα λόγια, δε γίνεται ξεχωριστή διερεύνηση της επίδρασης. Ως επίδραση εκλαμβάνεται η γνώμη των εκπαιδευτικών, σε ερωτήσεις για τις επιδράσεις των ΜΜΕ στην εκπαιδευτική διαδικασία. Η έρευνα αναφέρεται στη χρήση. Η

ύπαρξη και η επίδραση είναι «παρακολουθήματα» της χρήσης, αφού η χρήση προϋποθέτει την ύπαρξη και συνεπάγεται επιδράσεις.

Άλλες βασικές μεταβλητές της έρευνας είναι: Πρώτον, η βαθμίδα εκπαίδευσης (Α/Βάθμια και Β/Βάθμια). Ερευνητέον αν η βαθμίδα εκπαίδευσης (ανεξάρτητη μεταβλητή) επηρεάζει την ύπαρξη, τη χρήση, την επίδραση, την αναγκαιότητα των ΜΜΕ (εξαρτημένες μεταβλητές). Δεύτερον, οι εκπαιδευτικοί με μετεκπαίδευση και χωρίς μετεκπαίδευση, της Α/Βάθμιας εκπαίδευσης. Ερευνητέον αν η εκπαιδευτικοί με ή χωρίς μετεκπαίδευση (ανεξάρτητη μεταβλητή) έχουν διαφορετικές γνώμες για την εισαγωγή των ΜΜΕ στην εκπαίδευση, την εκπαίδευση των εκπαιδευτικών, τα μαθήματα στα οποία χρειάζονται ΜΜΕ κλπ. (εξαρτημένες μεταβλητές). Τρίτον, οι εκπαιδευτικοί με θετικές-φυσικές σπουδές και οι εκπαιδευτικοί με θεωρητικές - κοινωνικές σπουδές, της Β/Βάθμιας εκπαίδευσης. Ερευνητέον αν οι εκπαιδευτικοί με φυσικές ή οι εκπαιδευτικοί με κοινωνικές σπουδές (ανεξάρτητη μεταβλητή) έχουν διαφορετικές γνώμες για την εισαγωγή των ΜΜΕ στην εκπαίδευση, την εκπαίδευση των εκπαιδευτικών, τα μαθήματα στα οποία χρειάζονται ΜΜΕ κλπ. (εξαρτημένες μεταβλητές). Τέλος, υπάρχουν κι' άλλες μεταβλητές και ερωτήματα που προσπαθεί να διερευνήσει η έρευνα. Επισημαίνεται ότι οι μεταβλητές είναι θεωρητικό κατάσκευασμα. Ένα πλήθος παραγόντων επιδρούν και αλληλεπιδρούν στη δημιουργία των πραγματικών καταστάσεων και επηρεάζουν τις μεταβλητές. Γι' αυτό πρέπει να γίνει έλεγχος παραγόντων, δηλαδή να "εξουδετερωθούν" οι παράγοντες που επηρεάζουν τις μεταβλητές.

Η χρήση των ΜΜΕ στην εκπαίδευση επιβάλλεται. Παλιότερα η γνώση προχωρούσε από τα γνωστά στα άγνωστα και από τα κοντινά στα μακρινά. Σήμερα το παιδί από νήπιο έρχεται σε επαφή με τα ΜΜΕ, δηλαδή έρχεται σε επαφή με άγνωστα και μακρινά, πριν τα γνωρίσει. Ζούμε σε μία τεχνολογική κοινωνία. Ειδικά σήμερα, η τεχνολογία οδηγεί τις εξελίξεις. Η μη χρήση της εκπαιδευτικής τεχνολογίας, αλλιώς η μη χρήση των ΜΜΕ στην εκπαίδευση, είναι ένα πρόβλημα. Αποτέλεσμα, η υστέρηση της εκπαίδευσης έναντι της κοινωνίας. Η εκπαίδευση αδυνατεί να ακολουθήσει τις εξελίξεις. Κι' όμως, η εκπαίδευση οφείλει να είναι στην πρωτοπορία των εξελίξεων.

Βασική υπόθεση εργασίας είναι ότι στην εκπαίδευση υπάρχουν λίγα ΜΜΕ. Γι' αυτό ευθύνεται πρωτίστως το εκπαιδευτικό σύστημα, κατ' επέκταση οι πελατειακές σχέσεις που κυριαρχούν στο εκπαιδευτικό σύστημα.. Από αυτά τα λίγα που υπάρχουν, μόνο λίγα και από λίγους εκπαιδευτικούς χρησιμοποιούνται στην εκπαιδευτική διαδικασία. Γι' αυτό ευθύνονται πρωτίστως το εκπαιδευτικό σύστημα και δευτερευόντως οι εκπαιδευτικοί. Η αλλαγή νοοτροπίας στους εκπαιδευτικούς είναι επιβεβλημένη. Αυτό επιτυγχάνεται και με την εκπαίδευση. Επομένως, η εκπαίδευση των εκπαιδευτικών είναι όρος εκ των ων ουκ άνευ για τη χρήση των ΜΜΕ στην εκπαιδευτική διαδικασία. Η χρήση των ΜΜΕ θεωρείται απαραίτητη διότι

συνεπάγεται επιδράσεις στη διαδικασία της μάθησης. Ο μαθητής μαθαίνει ευκολότερα και περισσότερα.

Εν κατακλείδι η χρήση των ΜΜΕ στην εκπαίδευση “εξαρτάται”: Πρώτον, από τη δομή και λειτουργία του εκπαιδευτικού συστήματος και ειδικότερα από τις πελατειακές σχέσεις που κυριαρχούν σ’ αυτό. Δεύτερον, από την άσκηση των κοινωνικών ρόλων των βασικών συμμετεχόντων στο σχολείο. Οι συμμετέχοντες (διευθυντής, εκπαιδευτικοί, μαθητές), βολεύονται από τη μη χρήση, λόγω αρχής της ήσσοнос προσπάθειας. Οι θεατές-αποδέκτες των ρόλων (γονείς, εκπαιδευτικό σύστημα, κοινωνία) δεν βολεύονται, λόγω αρχής της αποτελεσματικότητας, αφού μη χρήση σημαίνει μη αποτελεσματική εκπαιδευτική διαδικασία. Ζητούμενο η χρήση των ΜΜΕ στην εκπαιδευτική διαδικασία, γιατί η χρήση συνεπάγεται αποτέλεσμα: Περισσότερη και ευκολότερη γνώση.

## 1.6. Περιορισμοί προσέγγισης - Υπάρχουσα βιβλιογραφία

Οι περιορισμοί και οι επιφυλάξεις υπάρχουν σε κάθε επιστημονική έρευνα. Κατ’ αρχήν, υπάρχουν τα υποκειμενικά όρια. Αλλά υπάρχουν και οι αντικειμενικές δυσκολίες. Χάρην παραδείγματος. Πρώτον, το αντικείμενο της έρευνας «πατάει» τουλάχιστον σε τρεις επιστήμες: Παιδαγωγική, κοινωνιολογία, επικοινωνία. Χρειάζεται θεωρητική γνώση των τριών αυτών επιστημών τουλάχιστον. Δεύτερον, εκπαίδευση και ΜΜΕ βρίσκονται σε εξέλιξη. Ειδικά στον χώρο των ΜΜΕ υπάρχει μια έκρηξη τα τελευταία χρόνια. Τρίτον, έκρηξη υπάρχει και στον χώρο της εκπαιδευτικής τεχνολογίας, δηλαδή των ΜΜΕ που χρησιμοποιούνται στην εκπαίδευση. Οι εξελίξεις είναι ταχύτατες. Αυτό που ισχύει σήμερα δεν θα ισχύει αύριο. Αυτή η διαρκής ρευστότητα δημιουργεί προβλήματα στην προσέγγιση του αντικειμένου. Τέταρτον, η έλλειψη της σχετικής βιβλιογραφίας ήταν ένα ακόμη πρόβλημα. Πέμπτον, πρόβλημα ορολογίας. Η επικοινωνία είναι νέα επιστήμη, και ως νέα δεν έχει αποσαφηνισμένες και γενικά αποδεκτές έννοιες. Πολλές έννοιες είναι εν τω γίνεσθαι. Παράδειγμα: Μ.Μ Ενημέρωσης ή Επικοινωνίας;

Είναι γεγονός ότι υπάρχει εκτεταμένη βιβλιογραφία στα παιδαγωγικά και στην κοινωνιολογία. Τελευταία, την δεκαετία του 1990, αρχίζει να αναπτύσσεται και βιβλιογραφία στον χώρο της επικοινωνίας και των ΜΜΕ. Αυτή η βιβλιογραφία είναι αναγκαία, αφού αποτελεί τη βάση για την έρευνα. Υπάρχει και ελάχιστη Ελληνική βιβλιογραφία «γύρω» από το θέμα όπως: Για τα Εποπτικά Μέσα Διδασκαλίας, για την εκπαιδευτική τεχνολογία (κυρίως για τους Η/Υ στην εκπαίδευση), για τις

επιδράσεις των ΜΜΕ (κυρίως της τηλεόρασης) στα παιδιά και στους νέους. Όμως, από όσο γνωρίζω, δεν υπάρχει ούτε μία έρευνα, ούτε μία μελέτη, με το ίδιο αντικείμενο.

Η έλλειψη βιβλιογραφίας πάνω στο ίδιο αντικείμενο, ήταν ένα πρόβλημα, αλλά ήταν και μία πρόκληση. Η πρόκληση του πρώτου περάσματος, να μην ακολουθείς την πεπατημένη, αλλά ν' ανοίγεις εσύ το μονοπάτι. Στο ξεπέραςμα των δυσκολιών βοήθησαν: Πρώτον, η εμπειρική έρευνα μέσω ενός ερωτηματολογίου. Δεύτερον, η 18χρονη προσωπική εμπειρία στην εκπαίδευση. Τρίτον, η γενικότερη θεωρητική γνώση, που έχει οδηγήσει τον γράφοντα με μια συνθετική και συνολική θέαση των πραγμάτων.

## 1.7. Προσέγγιση του αντικειμένου της έρευνας

### 1.7.1. Αξιολογική ουδετερότητα

Σύμφωνα με τον M. Weber, η επιστημονική προσέγγιση πρέπει να είναι αξιολογικά ουδέτερη. Δηλαδή, δεν πρέπει να υπεισέρχονται ιδεολογικές, θρησκευτικές, πολιτικές κλπ. προκαταλήψεις στην διαδικασία της έρευνας. Η αξιολογική ουδετερότητα είναι απαραίτητη στην επιστημονική έρευνα, αλλά χρειάζεται προσοχή, γιατί όπως είπε ο Πλάτων: Πάσα επιστήμη χωριζόμενη αρετής, πανουργία και ου σοφία φαίνεται. Κάθε απόφαση - και η επιστημονική έρευνα είναι απόφαση- πρέπει να λαμβάνει υπόψη τα εξής:<sup>8</sup>

- Το είδος των συνεπειών της απόφασης
- Το μέγεθος των συνεπειών σε έκταση και ένταση
- Τη διάρκεια των συνεπειών της απόφασης

Όμως, η προσέγγιση του αντικειμένου, εκτός των άλλων, απαιτεί περιγραφή, επιλογή, αξιολόγηση. Και στις τρεις διαδικασίες υπεισέρχονται υποκειμενικά και αντικειμενικά κριτήρια. Αν περιγραφή σημαίνει επιλογή, επιλογή σημαίνει αξιολόγηση, αξιολόγηση σημαίνει κριτική<sup>9</sup>, τότε η αξιολογική ουδετερότητα τίθεται εν αμφιβόλω. Επιπλέον, ο ιδεολογικός-πολιτικός προσανατολισμός της κοινωνιολογίας και του κοινωνιολόγου είναι αναπόφευκτος. Ίσως χρειάζεται να συνειδητοποιηθεί ότι “η κοινωνική χρησιμότητα, η διαμαρτυρία, ο προβληματισμός βρίσκονται στη βάση κάθε κοινωνιολογικής έρευνας”.<sup>10</sup>

Μήπως λοιπόν είναι αδύνατη η αξιολογική ουδετερότητα; Μήπως η ουδέτερη θέση είναι “θέση” που συνήθως εξυπηρετεί την υπάρχουσα τάξη πραγμάτων; Όντως,

η υποκειμενική αξιολόγηση υπάρχει σε κάθε έρευνα. Η επιλογή του θέματος, της μεθοδολογίας, της βιβλιογραφίας κλπ., συνιστούν αξιολογήσεις, που είναι αναπόφευκτες σε κάθε έρευνα. Όμως, αυτή η αναπόφευκτη υποκειμενική αξιολόγηση σε κάθε έρευνα, αντισταθμίζεται από την ακολουθούμενη μεθοδολογία, την παράθεση βιβλιογραφίας, την ανάλυση στατιστικών στοιχείων κλπ. Δεν ξεχνιέται ότι: “Σε όλες τις περιπτώσεις, χωρίς εξαίρεση, ο χαρακτήρας και το ποιόν του προβλήματος, μαζί φυσικά με την τόλμη και την ιδιοτυπία της προτεινόμενης λύσης, καθορίζουν την αξία ή απαξία της επιστημονικής επίδοσης.”<sup>11</sup>

### 1.7.2. Ποσοτικές και ποιοτικές μετρήσεις

Κατ’ αρχήν οι φυσικές επιστήμες χρησιμοποιούν ποσοτικές μεθόδους, ενώ οι κοινωνικές επιστήμες χρησιμοποιούν ποιοτικές μεθόδους.<sup>12</sup> Η κατάσταση αυτή οδήγησε στην αμφισβήτηση της αντικειμενικότητας των κοινωνικών επιστημών, γι’ αυτό και μεταπολεμικά υπήρξε εισβολή ποσοτικών μεθόδων στις κοινωνικές επιστήμες. Προσπάθεια για να πείσουν ότι είναι «αντικειμενικές» επιστήμες. Όμως, η αντικειμενικότητά τους δεν εξαντλείται στις ποσοτικές μετρήσεις, αλλά αποδεικνύεται από την πραγματικότητα. Αυτή είναι που επιβεβαιώνει ή διαψεύδει τις θεωρίες. Ίσως γι’ αυτό στην έρευνα δεν έχουν σημασία οι άδηλες προθέσεις αλλά τα δήλα αποτελέσματα. Παρ’ όλα αυτά στις κοινωνικές επιστήμες «είναι πολύ ευκολότερο απλά να αγνοήσεις τα πράγματα που δεν θέλεις να ακούσεις»<sup>13</sup>.

Οι κοινωνικές επιστήμες και οι κοινωνικές έρευνες προσφέρουν μια καινούργια πρόταση, μια καινούργια εμπειρία. Προσφέρουν το ευ ζην στο ζην, που προσφέρουν οι φυσικές επιστήμες. Προσφέρουν την ποιότητα στην ποσότητα. Τονίζεται ότι «το ποσοτικό και το ποιοτικό είναι προσδιορισμοί που δεν αποκλείουν ο ένας τον άλλο, αλλά που αλληλοκαθορίζονται και αλληλοσυμπληρώνονται»<sup>14</sup>.

Η κοινωνία δεν είναι μόνο ποσότητα, είναι -πρωτίστως- ποιότητα. Γι’ αυτό και οι ποσοτικές μέθοδοι δεν κυριάρχησαν στις κοινωνικές επιστήμες. Γι’ αυτό οι ποιοτικές μέθοδοι γνωρίζουν μια νέα άνθιση. Επιπλέον, απεδείχθη ότι η αντικειμενικότητα, αποτέλεσμα ποσοτικών μετρήσεων, δεν ανταποκρίνεται κατ’ ανάγκην, στην πραγματικότητα. Παράδειγμα: Η ύπαρξη ΜΜΕ στα σχολεία δεν συνεπάγεται και την χρήση τους. Πολλές φορές υπάρχει διάσταση μεταξύ στατιστικών - τυπικών στοιχείων και πραγματικών στοιχείων. Η χρήση ποσοτικών και ποιοτικών μεθόδων γίνεται για να μειωθούν τα μειονεκτήματα της κάθε μεθόδου.

Η κοινωνική πραγματικότητα είναι πολυσύνθετη, δεν τυποποιείται. Το ίδιο ισχύει για την δράση ατόμων και ομάδων. Ο,τι ισχύει για ένα άτομο ή για μια ομάδα, δεν ισχύει αναγκαστικά και για ένα άλλο άτομο ή για μια άλλη ομάδα. Οι διαφορές, οι ανισότητες, οι συγκρούσεις, είναι το κυρίαρχο στοιχείο στην κοινωνία. Επομένως η προσέγγιση πρέπει να γίνεται με βάση τις διαφορές. Στην καθημερινότητα, στο μικρο-επίπεδο του σχολείου, οι διαφορές είναι που έχουν σημασία. Αυτές δίνουν τον τόνο, διευρύνουν τα όρια του σχολείου, προσδιορίζουν το εύρος δράσης της εκπαίδευσης. Τέτοιες διαφορές είναι πχ.: ο περίεργος διευθυντής, ο πρωτοπόρος εκπαιδευτικός, το ποσοστό επιτυχίας μαθητών του συγκεκριμένου σχολείου στην Τριτοβάθμια εκπαίδευση.

Ωστόσο, αυτή η πολυσύνθετη κοινωνική πραγματικότητα, σ' όλα τα επίπεδα ανάλυσης (κοινωνικό, οικονομικό, πολιτικό, πολιτισμικό, τεχνολογικό), διακρίνεται για τις ομοιότητες, τις ομαδοποιήσεις, τις κανονικότητες. Αυτές έχουν ουσιαστική σημασία για ένα σύστημα. Επομένως, η προσέγγιση πρέπει να γίνεται με βάση τις ομοιότητες. Τέτοιες ομοιότητες στο εκπαιδευτικό σύστημα είναι πχ.: Οι συνεχείς μεταρρυθμίσεις, η ανορθολογική λειτουργία του σχολείου, η μη χρήση ΜΜΕ στα σχολεία.

Κάθε προσέγγιση έχει τα πλεονεκτήματά της. Πολλές φορές δεν έχει σημασία η ποσοτική (ομοιότητες), αλλά η ποιοτική (διαφορές) προσέγγιση. Πολλές κοινωνικές αλλαγές δεν έγιναν από την ομοιότητα - πλειοψηφία, αλλά από την διαφορά-μειοψηφία. Από την άλλη μεριά, οι διαφορές είναι λεπτομέρειες και χάνονται μέσα στην πληθώρα των κοινών χαρακτηριστικών, των ομοιοτήτων. Το σύστημα ακολουθεί τη δική του πορεία, πέρα από τις όποιες διαφορές.

Επειδή η πραγματικότητα είναι πολυσύνθετη, εκτός από την ποσοτική και ποιοτική, χρειάζεται και πολυεπιστημονική προσέγγιση. Κάθε επιστήμη εξετάζει «μέρος» της πραγματικότητας. Στην έρευνά μας θα γίνει ιστορική, κοινωνιολογική, παιδαγωγική και επικοινωνιακή προσέγγιση.

### **1.7.3. Πολυεπιστημονική προσέγγιση**

Η πολυεπιστημονική προσέγγιση λοιπόν είναι σήμερα απαραίτητη για κάθε κοινωνική επιστήμη, για κάθε αντικείμενο. Και βέβαια για την εκπαίδευση και τα Μ.Μ.Ε.

Ειδικότερα, η χρήση των ΜΜΕ στην εκπαίδευση θα εξετασθεί ιστορικά, κοινωνιολογικά, παιδαγωγικά, επικοινωνιακά. Η πολυεπιστημονική προσέγγιση είναι σήμερα ο κανόνας.

Ιστορικά, γιατί κάθε φαινόμενο εκτυλίσσεται στον χρόνο. Στη σύγχρονη εποχή ο χρόνος είναι καθοριστικός παράγοντας της κοινωνικής πραγματικότητας. Για την εκπαίδευση και τα Μ.Μ.Ε. ο χρόνος, κυριολεκτικά, είναι χρήμα. Η διαχρονική εξέταση θα βοηθήσει στην κατανόηση και αντιμετώπισή τους στο παρόν και στο μέλλον.

Κοινωνιολογικά, γιατί είναι θεσμοί που λειτουργούν σε ορισμένα κοινωνικά πλαίσια και επιτελούν ορισμένες λειτουργίες. Το περιεχόμενο και ο τρόπος λειτουργίας τους, σε τελευταία ανάλυση, προσδιορίζονται από την κοινωνία εντός της οποίας λειτουργούν. Έτσι π.χ. επειδή η Ελληνική κοινωνία είναι «αυτή που είναι», η χρήση των ΜΜΕ στην εκπαίδευση, είναι «αυτή που είναι».

Παιδαγωγικά, γιατί η εκπαίδευση των νέων γίνεται με βάση ορισμένες παιδαγωγικές αρχές. Η χρήση των Μ.Μ.Ε. στην εκπαιδευτική διαδικασία γίνεται υπέρ και όχι εναντίον της εκπαίδευσης, της μάθησης, της αγωγής.

Επικοινωνιακά, γιατί η διαδικασία της εκπαίδευσης είναι μια διαδικασία επικοινωνίας. Ζητούμενο αν συντελείται η επικοινωνιακή διαδικασία. Αν ο δέκτης - μαθητής προσλαμβάνει και κατανοεί το μήνυμα του πομπού - εκπαιδευτικών. Αν πρόκειται για μια μονόδρομη ή αμφίδρομη διαδικασία επικοινωνίας.

Επισημαίνεται ότι η πολυεπιστημονική θεώρηση είναι αναγκαία. Η συνολική θεώρηση είναι μαγευτική. Όμως, το πλάτος θεώρησης, εύκολα οδηγεί σ' έναν ντιλεταντισμό (ερασιτεχνισμό). Γι' αυτό αναγκαία είναι και η εις βάθος εξέταση του αντικειμένου. Επιπλέον, ανεξάρτητα από πλάτος και βάθος, η θεώρηση είναι διαλεκτική, δηλαδή γίνεται στη βάση δύο αντίθετων-αντιφατικών, και ως εκ τούτου αλληλοαναιρετικών εννοιών.

### *1.7.3.1. Ιστορική προσέγγιση*

Ιστορική προσέγγιση γίνεται, διότι η ιστορία είναι το καλύτερο όπλο των κοινωνικών επιστημών, διότι η ιστορία είναι δημιουργία, ανα-δημιουργία. Δεν γίνεται για να επιβεβαιωθούν οι προσωπικές επιθυμίες και προσδοκίες.

Ιστορική προσέγγιση δεν σημαίνει ότι τα πάντα διέπονται από νομοτέλειες, ότι εξηγούνται από απρόσωπες δυνάμεις, ότι προβλέπονται οι εξελίξεις. Δεν γίνεται δεκτός ένας ιστορικός ντετερμινισμός.

Η σπουδαιότητα της ιστορικής προσέγγισης στην κοινωνική έρευνα αποδεικνύεται εφόσον η ανάλυση επικεντρώνεται στη σχέση υποκειμενικής δράσης και αντικειμενικής δομής. Ερευνητέον αν η ατομική δράση διευκολύνεται ή εμποδίζεται από τις κοινωνικές δομές, ποιες σχέσεις υπάρχουν, ποια τα αίτιά τους και πως επηρεάζουν τις εξελίξεις.<sup>15</sup>

Σε πολλές περιπτώσεις το παρελθόν όχι απλώς επηρεάζει αλλά εξουσιάζει το παρόν. Επομένως, ο διάλογος με το παρελθόν είναι απαραίτητος. Η κατανόηση του παρόντος προϋποθέτει την κατανόηση του παρελθόντος, αλλά και αντίστροφα. Δηλαδή, η ιστορία βοηθά να κατανοήσουμε όχι μόνο το παρελθόν αλλά και το παρόν. Επιπλέον, αυτή η κατανόηση βοηθά -στο μέτρο του δυνατού- στην πρόβλεψη του μέλλοντος.

Η ιστορική γνώση θα βοηθήσει στη σύγκριση παρόντος-παρελθόντος, στην ανίχνευση των λαθών και παραλείψεων, στην ανακάλυψη των αιτιών γι' αυτά που έγιναν και δεν έγιναν.

### *1.7.3.2. Κοινωνιολογική προσέγγιση*

Η κοινωνιολογική προσέγγιση<sup>16</sup> προσπαθεί να αποκαλύψει την κοινωνική διάσταση που έχουν όλα τα φαινόμενα του ανθρώπινου βίου<sup>17</sup>. Εν προκειμένω της εκπαίδευσης και των Μέσων Μαζικής Επικοινωνίας (της εκπαιδευτικής τεχνολογίας). Τίποτα δεν γεννιέται και εξελίσσεται εκτός κοινωνίας. Όλα συμβαίνουν εντός. Όλα έχουν τη σφραγίδα της κοινωνίας, αλλά και θέτουν τη σφραγίδα τους στο κοινωνικό γίγνεσθαι. Αυτή ταύτη η επικοινωνία, όπως και η μαζική επικοινωνία, είναι μια «κοινωνική» διαδικασία. Το Εγώ υπάρχει σε σχέση με τον Άλλον. Κάθε άτομο αναπτύσσει σχέσεις - κοινωνικές σχέσεις. Σχέσεις φιλίας, έρωτα, εξουσίας, εκπαίδευσης κλπ. Όλες αυτές οι σχέσεις είναι σχέσεις επικοινωνίας. Όταν αυτές οι σχέσεις παγιωθούν, μέσα από διαδικασίες θεσμοποίησης και θεσμοθέτησης, είναι θεσμοί (π.χ. εκπαίδευση). Έτσι η επικοινωνία είναι κοινωνικός θεσμός. Η ανάλυση αυτών των θεσμών οδηγεί στην κατανόηση της επικοινωνίας. Δηλαδή, πρόκειται για μια κοινωνιολογία της επικοινωνίας, και κατ' επέκταση, για μια κοινωνιολογία των Μέσων Μαζικής Επικοινωνίας.

Κοινωνική διάσταση σημαίνει ότι τα αίτια και οι συνέπειες των κοινωνικών φαινομένων έχουν κοινωνικές καταβολές και προεκτάσεις, ότι τα κοινωνικά φαινόμενα λειτουργούν σε ορισμένες συνθήκες και διαμορφώνουν ορισμένες σχέσεις αλληλεπίδρασης. Γι' αυτό δεν αρκεί η παρατήρηση και καταγραφή τους. Χρειάζεται



ο εντοπισμός των αιτίων και των συνεπειών τους. Η ανακάλυψη των ομοιοτήτων ή των διαφορών τους, ανάλογα με την προσέγγιση του ερευνητή. Και βέβαια δεν υπάρχει μία αλλά πολλές προσεγγίσεις. Οι νέες συνθήκες στο χώρο της κοινωνίας, αλλά και της επιστήμης, οδηγούν την κοινωνιολογία, στη διαμόρφωση πολλών “παραδειγμάτων” με την έννοια του Thomas Kuhn, οδηγούν στον πλουραλισμό.<sup>18</sup> Σήμερα υπάρχουν πολλές σχολές, τάσεις, προσεγγίσεις. Ο πλουραλισμός στην κοινωνιολογία είναι γεγονός, όπως και ο προβληματισμός για τις “νέες συνθέσεις”<sup>19</sup>

Σε οποιαδήποτε προσέγγιση ο ερευνητής οφείλει να αποφεύγει τις αξιολογήσεις, γιατί έτσι η κοινωνιολογία μετατρέπεται σε δεοντολογία. Άλλο η κοινωνιολογία ως επιστήμη και άλλο η χρήση των συμπερασμάτων της κοινωνιολογίας. Στην επιστήμη απαιτείται επιστημονική πειθαρχία και αξιολογική ουδετερότητα. Στην χρήση των συμπερασμάτων της επιστήμης επιτρέπονται αξιολογικές κρίσεις και ιδεολογικοί προσανατολισμοί. Όπως, σημειώνει ο T.Bottomore «Στην πρακτική εφαρμογή της επιστήμης τους οι κοινωνιολόγοι δεν μπορούν παρά να είναι ταγμένοι στην βελτίωση της κοινωνικής ζωής ή, όπως έλεγαν οι πρώτοι συγγραφείς, στην κοινωνική πρόοδο».<sup>20</sup> Η επιστήμη είναι προϊόν κοινωνικό. Τα πορίσματά της επιδρούν θετικά ή αρνητικά στην κοινωνία. Δικαιώνουν ή αμφισβητούν την υπάρχουσα κατάσταση. Στην κοινωνία υπάρχει και το καλό και το κακό. Τα συμπεράσματα της κοινωνιολογίας μπορούν να χρησιμοποιηθούν είτε για το καλό είτε για το κακό. Και τα δύο είναι πιθανά. Και εδώ ο κοινωνιολόγος έχει χρέος να προσπαθεί ώστε να αποφεύγονται ανεπιθύμητες καταστάσεις και εξελίξεις.

Η κοινωνιολογική προσέγγιση της χρήσης των Μέσων Μαζικής Επικοινωνίας στην εκπαίδευση είναι αναγκαία. Όχι για να εξυπηρετήσει ορισμένες ομάδες και συμφέροντα, ούτε για να δικαιολογήσει ορισμένες δομές και σχέσεις, αλλά για να υπηρετήσει το κοινωνικό σύνολο.

Η Κοινωνιολογική προσέγγιση απαιτεί την εξέταση του αντικειμένου συνολικά και επιμέρους, την εξέταση των αλληλεξαρτήσεων και αλληλεπιδράσεων μεταξύ όλου και μερών, αλλά και των μερών μεταξύ τους. Απαιτεί εν προκειμένω την εξέταση των μηνυμάτων-προγραμμάτων των εκπαιδευτικών ΜΜΕ, αλλά και πως τα μηνύματα αυτά κατανοούνται-αποκωδικοποιούνται από τους μαθητές, στα πλαίσια του Ελληνικού εκπαιδευτικού συστήματος.

Η προσέγγιση της αλήθειας είναι δύσκολη. Τα φαινόμενα φαίνονται πως είναι έτσι, ενώ πολλές φορές είναι διαφορετικά. Αλλά κι’ αν είναι έτσι όπως φαίνονται, φαίνεται μόνον η επιφάνεια και η μία όψη. Υπάρχουν κι’ άλλες όψεις, αλλά υπάρχει

και το βάθος, το κάτω από την επιφάνεια. Κι' αυτά πρέπει να φανούν. Αυτό είναι δύσκολο, αλλά πιο σημαντικό για την έρευνα και την προσέγγιση της αλήθειας. Επιπλέον κάθε φαινόμενο διαμορφώνεται από πολλές και ποικίλες σχέσεις. Η διαπλοκή των σχέσεων επιφέρει εμπλοκή στις αισθήσεις και στην αντίληψη. Έτσι το φαινόμενο - το αντικείμενο της έρευνας- γίνεται μυστήριο<sup>21</sup> που πρέπει να διερευνηθεί και κατανοηθεί.

### *1.7.3.3. Παιδαγωγική προσέγγιση*

Η χρήση των ΜΜΕ στην εκπαιδευτική διαδικασία πρέπει να εξεταστεί και από παιδαγωγική σκοπιά. Να εξεταστεί η επίδραση των ίδιων των μέσων (ως τεχνολογία) και των προγραμμάτων τους στους μαθητές, ως ξεχωριστών προσωπικοτήτων.

Η εκπαιδευτική τεχνολογία, χρησιμοποιείται για να βελτιώσει τη μάθηση και όχι να τη δυσχεράνει. Είναι μέσο για την εξυπηρέτηση του σκοπού, και σκοπός είναι η εκπαίδευση, η ψυχική και νοητική ανάπτυξη του μαθητή, η προσαρμογή του στο κοινωνικό περιβάλλον. Πολλά είναι τα ζητήματα που εξετάζονται από παιδαγωγική σκοπιά. Ανάμεσα σ' αυτά:

- Αν η εκπαιδευτική τεχνολογία εξυπηρετεί τους σκοπούς της εκπαίδευσης, κι αν είναι σύμφωνη με τις παιδαγωγικές αρχές.
- Αν ωφελεί το άτομο και το κοινωνικό σύνολο.
- Αν βοηθάει στην ανάπτυξη της κοινωνικής σχέσης της επικοινωνίας.
- Αν συμβάλλει στη διαμόρφωση εγωκεντρικών και ακοινωνήτων ατόμων.

Τονίζεται ότι από παιδαγωγική σκοπιά, σκοπός της εκπαίδευσης είναι η διάπλαση-μόρφωση των νέων, η συμπλήρωση της ανθρώπινης φύσης. Η χρήση των ΜΜΕ στη διδασκαλία οφείλει να υπηρετεί αυτό τον σκοπό. Άρα, χρειάζεται προσοχή στη χρήση.

### *1.7.3.4. Επικοινωνιακή προσέγγιση*

Στην επικοινωνιακή προσέγγιση ενδιαφέρει η διαδικασία της επικοινωνίας, δηλαδή η μεταβίβαση του μηνύματος από τον πομπό στον δέκτη. Επικοινωνία υπάρχει εφόσον υπάρχει αποτελεσματική ανταλλαγή πληροφοριών. Η πληροφορία αποτελεί θεμελιώδες στοιχείο της επικοινωνίας.

Σύμφωνα με το μοντέλο του H. Lasswell κάθε επικοινωνιακή πράξη περιλαμβάνει τα εξής στοιχεία: Πομπός-μήνυμα-μέσο-δέκτης-αποτέλεσμα. Η

επικοινωνία μπορεί να είναι διαπροσωπική ή διαμεσολαβημένη. Με τη χρήση των ΜΜΕ στην εκπαιδευτική διαδικασία, η επικοινωνία εκπαιδευτικού-μαθητή από διαπροσωπική γίνεται διαμεσολαβημένη, αφού παρεμβάλλονται τα ΜΜΕ. Δεν πρόκειται «καθαρά» για μαζική επικοινωνία αφού λείπει το μαζικό κοινό (το μεγάλο, ανώνυμο και διάσπαρτο κοινό). Εδώ το κοινό είναι οι μαθητές της τάξης. Κατά τα άλλα, τα ΜΜΕ έχουν τα χαρακτηριστικά τους, με τα οποία επηρεάζουν την εκπαιδευτική διαδικασία.

Η χρήση των ΜΜΕ στην εκπαιδευτική διαδικασία είναι μια «οιονεί μαζική επικοινωνία», αφού λείπει το μαζικό κοινό. Ταυτόχρονα διατηρείται και η διαπροσωπική επικοινωνία εκπαιδευτικού-μαθητή. Το ερώτημα είναι ποια από τα δύο είδη επικοινωνίας είναι πιο αποτελεσματικό. Υπάρχουν περιπτώσεις που υπερτερεί η διαπροσωπική επικοινωνία, και υπάρχουν περιπτώσεις που υπερτερεί η μαζική επικοινωνία. Κάθε είδος επικοινωνίας έχει τα πλεονεκτήματά του. Το ζήτημα δεν είναι η κυριαρχία της διαπροσωπικής ή της οιονεί μαζικής επικοινωνίας, αλλά ο συνδυασμός και των δύο για καλύτερα αποτελέσματα στη διαδικασία της μάθησης.

Η χρήση των ΜΜΕ στην εκπαίδευση έχει στόχο τη μάθηση. Η μάθηση είναι μια επικοινωνιακή διαδικασία. Μια επικοινωνιακή προσέγγιση οφείλει να εξετάσει τους παράγοντες εκείνους που διευκολύνουν ή εμποδίζουν την επικοινωνιακή - μαθησιακή διαδικασία (π.χ. πληροφορία, κώδικας, αποκωδικοποίηση, λανθάνον μήνυμα, συμβάσεις).

#### **1.7.4. Μεθοδολογικός αποφατισμός**

Σύμφωνα με τον Αριστοτέλη<sup>22</sup>, όλοι αποδέχονται ότι η επιστημονική έρευνα αποβλέπει σε κάποιο αγαθό. Όλοι επιθυμούν το αγαθό. Είναι ωφέλιμο όταν υπάρχει σ' ένα άτομο, αλλά είναι ωφελιμότερο και θεϊκότερο όταν ανήκει στο σύνολο. Επίσης, επιστήμονας και επιστήμη οφείλουν να αναζητούν το μέτρο και να αποφεύγουν την έλλειψη και την υπερβολή. Η επιστήμη επιτελεί το έργο της καλά «εφόσον έχει υπόψη της το μέσον και καθοδηγεί σύμφωνα μ' αυτό τα έργα της».<sup>23</sup>

Αν γίνει δεκτό ότι «μέτρον πάντων ο άνθρωπος» και ότι ο άνθρωπος είναι φύσει κοινωνικό και επικοινωνιακό ον, τότε η αναζήτηση του μέτρου και η πραγμάτωση του αγαθού επιτυγχάνεται με τον μεθοδολογικό αποφατισμό.<sup>24</sup> Αποφατισμός δεν είναι απλά μία μέθοδος, αλλά καταρχήν μια εκδοχή της γνώσης, που υπηρετεί τις κοινωνικές, δηλαδή τις ανθρώπινες ανάγκες. Αυτό που καταρχήν ενδιαφέρει δεν είναι η κατάκτηση περισσότερης γνώσης ή η αξιοποίησή της, αλλά η

κοινωνική λειτουργία της γνώσης. Δηλαδή η γνώση να υπηρετεί την κοινωνικότητα του ατόμου και να επιλύει τα προβλήματα της κοινωνικής συμβίωσης.

Η επιστήμη είναι αποτελεσματική όταν υπηρετεί την κοινωνική συμβίωση, την κοινωνική σχέση. Σκοπός της γνώσης είναι η κοινωνική σχέση, ο τρόπος ζωής. Ζητούμενο είναι «όχι η χρηστική αποτελεσματικότητα, αλλά η υπαρκτική γνησιότητα, δηλαδή η μη αλλοτρίωση του ανθρώπου». <sup>25</sup> Σύμφωνα με αυτή τη λογική, ο αποφαιτικός λόγος μπορεί να χρησιμοποιηθεί, μεταξύ άλλων και για: <sup>26</sup>

- Χειραφέτηση από την «ιδιοκτησία» της λογικής
- Αποδέσμευση από την επαγγελματική αυθεντία
- Εξισορρόπηση υποκειμενικής εμπειρίας και αντικειμενικής λογικής.

Το πνεύμα του μεθοδολογικού αποφαιτισμού υπεισέρχεται συνειδητά ή ασυνείδητα στην προσέγγιση του αντικειμένου. Είναι κυρίαρχο, κι' όμως δεν κυριαρχεί αλλά υπηρετεί τις άλλες προσεγγίσεις.

# Κ Ε Φ Α Λ Α Ι Ο Π Ρ Ω Τ Ο

## Σ Η Μ Ε Ι Ω Σ Ε Ι Σ

1. Βλ. Τσαούσης Δ, Η κοινωνία του ανθρώπου, Εκδ. Gutenberg, Αθήνα 1983, σελ. 622.
2. Μαντουβάλου Σ., Εισήγηση, Β' Πανελλήνιο Συνέδριο ΜΜΕ, Πρακτικά, Αθήνα 1994, σ. 400.
3. Είναι γνωστό ότι τα προβλήματα της εκπαίδευσης είναι πολλά, ενώ οι έρευνες λίγες. Οι έρευνες είναι αναγκαίες για τη γνώση των προβλημάτων και τη λήψη των αναγκαίων μέτρων από τους φορείς της εκπαιδευτικής πολιτικής. Όμως αν και οι έρευνες είναι λίγες, φαίνεται πως ελάχιστοι και ελάχιστα ενδιαφέρονται γι' αυτές. Δηλαδή, ελάχιστες έρευνες αξιοποιούνται. Ο Λουκάς Βλάχος σημειώνει: «Τα εκπαιδευτικά θέματα και η έρευνά τους πρέπει να ενταχθούν σε μια ενιαία εθνική στρατηγική, ώστε ο κάθε ερευνητής να γνωρίζει ότι η έρευνά του εντάσσεται σε ένα γενικότερο πλάνο με προοπτική αξιοποίησης» (Βλ. Άρθρο, Εφ. Το ΒΗΜΑ, 28 Ιαν. 1996).
4. Βλέπε, αναλυτικά Δημαράς Α., Η μεταρρύθμιση που δεν έγινε, Τόμος Α, εκδ. 1983, Τόμος Β εκδ. 1984, Εκδ. Νέα Ελληνική Βιβλιοθήκη.
5. Βλέπε, Κανάκης Β., Διδασκαλία και μάθηση με σύγχρονα μέσα επικοινωνίας, Εκδ. Γρηγόρη 1989, σ. 181-183.
6. Βλέπε αναλυτικά, Παπαθανασόπουλος Στ., Η δύναμη της τηλεόρασης, Εκδ. Καστανιώτη, Αθήνα 1997, σ. 335 και επόμενες.
7. Περισσότερες ερωτήσεις βλέπε στο Ερωτηματολόγιο της έρευνας που υπάρχει στο παράρτημα.
8. Τάσιος Θ., Άρθρο, Εφ. Το ΒΗΜΑ, 28 Ιαν. 1996
9. Guthrie W., Οι Σοφιστές, Β' Έκδοση, Εκδ. Μ.Ι.Ε.Τ., Αθήνα 1991, σ. 15.
10. Πρυνέντι Ζ., Άρθρο, Οικονομισμός και κοινωνικές επιστήμες: Μια αναθεώρηση, Επιθεώρηση Κοινωνικών Ερευνών, Τεύχος 81, σ. 80.
11. Popper K., στο Επιστημολογία των Κοινωνικών επιστημών, Επιμ. Γ Κουζέλης-Κ. Ψυχοπαίδης, Εκδ. Νήσος, Αθήνα 1996, σ. 307.
12. Η έρευνα στις επικοινωνίες ακολούθησε διαφορετική πορεία στις Η.Π.Α. από την Ευρώπη. Στις Η.Π.Α. η έρευνα προηγήθηκε και ήταν πρωτίστως ποσοτική εμπειρική. Στην Ευρώπη η έρευνα ήταν κυρίως ιστορική-κοινωνιολογική. Διαφορετική ήταν και η πορεία που ακολούθησαν τα ΜΜΕ. Στις Η.Π.Α. αναπτύχθηκαν κυρίως ως ιδιωτικά. Ζητούμενο, το μεγαλύτερο κέρδος που έφερναν τα μεγαλύτερα ποσοστά ανάγνωσης-ακρόασης-θέασης, γι' αυτό και οι συνεχείς ποσοτικές μετρήσεις. Στην Ευρώπη αναπτύχθηκαν κυρίως ως δημόσια. Ζητούμενο ήταν ο ρόλος τους στο κοινωνικό-πολιτικό γίνεσθαι. Να σημειωθεί ότι την δεκαετία του 1980, αρχίζει σ' όλη την Ευρώπη η απελευθέρωση των ΜΜΕ, κυρίως της ραδιοτηλεόρασης, από το κρατικό μονοπώλιο.
13. Chomsky N., Η χειραγώγηση των μαζών, Εκδ. Scripta, Αθήνα 1997, σ. 150.

14. Maletzke G., Θεωρίες μαζικής επικοινωνίας, Εκδ. Παπαζήση, Αθήνα 1991, σ. 68
15. Βλέπε αναλυτικά για την ιστορική-συγκριτική ανάλυση, Κυριαζή Ν., Η κοινωνιολογική έρευνα, Ελληνικές Επιστημονικές Εκδόσεις, Αθήνα 1998 σ. 304-329.
16. Η κοινωνιολογία ως επιστήμη της κοινωνίας καλύπτει όλα τα κοινωνικά φαινόμενα. Όμως στη γέννηση, διατήρηση και μετασχηματισμό κάθε κοινωνικού φαινομένου επιδρούν πολλοί παράγοντες. Γι' αυτό υπάρχουν πολλές σχολές, θεωρίες, μέθοδοι για την προσέγγισή τους. Γι' αυτό οι θεωρητικές συγκρούσεις είναι έντονες, οι αμφισβητήσεις και αναθεωρήσεις συνεχείς. Ένα πρόβλημα της κοινωνιολογίας είναι η αξιολογική ουδετερότητα. Η αξιολόγηση μετατρέπει την κοινωνιολογία σε δεοντολογία. Βέβαια, η κοινωνιολογία προήλθε από την φιλοσοφία και ειδικότερα από τον προβληματισμό: Πως θα έπρεπε να είναι το άτομο και η κοινωνία. Η ανάγκη για μια ιδανική πολιτεία (Πλάτωνας) είναι χαρακτηριστική. Δηλαδή, από τη γέννησή της η κοινωνιολογία, ως κοινωνιολογική σκέψη, υπήρξε δεοντολογική. Αλλά και από τη γέννησή της ως επιστήμη υπήρξε δεοντολογική. Ήρθε για να διορθώσει τα κακώς κείμενα. Αυτή βοήθησε στην επέκταση του προγραμματισμού, «από την ιδέα της προγραμματισμένης οικονομίας στην ιδέα της προγραμματισμένης κοινωνίας» (T. Bottomore, Κοινωνιολογία, Εκδ. Gutenberg, Αθήνα, 1974, σ. 366).
17. Για την κοινωνιολογική μέθοδο και την κοινωνική διάσταση των φαινομένων, βλέπε, Ντιρκάϊμ Ε., οι κανόνες της κοινωνιολογικής μεθόδου, Εκδ. Gutenberg, Αθήνα 1978, σ. 167 και επόμενες.
18. Κονιαβίτης Θ., Πλουραλισμός στην κοινωνιολογία, Τόμος Α', Εκδοση Β', Εκδ. Οδυσσέας, Αθήνα 1993 σ. 53 και 473.
19. Κονιαβίτης Θ., ο.π., σ. 475
20. Bottomore T., Κοινωνιολογία, Εκδ. Guteberg, Αθήνα 1974, σ. 358
21. Σαρρής Ν., Ελληνική κοινωνία και τηλεόραση, Τόμος Α, Εκδ. Γόρδιος, Αθήνα 1992, σ. 13
22. Αριστοτέλης, Ηθικά Νικομάχεια, Κεφ. Α 1,2, Εκδ. Νομική Βιβλιοθήκη Αθήνα 1993
23. ο.π., κεφ. Β.5
24. Βλ. αναλυτικά για τον αποφατισμό, Γιανναράς Χρ., Ορθός λόγος και κοινωνική πρακτική, Εκδ. Δόμος, Αθήνα, σ. 181 και επ. Ο Χρ. Γιανναράς διακρίνει την καταφατική από την αποφατική γνώση με ένα θαυμάσιο παράδειγμα, την κατασκευή ενός αγάλματος: Στην καταφατική γνώση προσθέτουμε πηλό έως ότου φθάσουμε στη ζητούμενη μορφή. Στην αποφατική γνώση αφαιρούμε λοξεύοντας το υλικό έως ότου φθάσουμε στη ζητούμενη μορφή.
25. ο.π. σ. 275
26. ο.π. Βλέπε αναλυτικά σ. 258 και επ.

# ΚΕΦΑΛΑΙΟ ΔΕΥΤΕΡΟ

## ΒΑΣΙΚΕΣ ΕΝΝΟΙΕΣ

### 2.1 Ορισμός εκπαίδευσης

Εκπαίδευση είναι η οργανωμένη και συγκεκριμένη μορφή παιδείας, δηλαδή αγωγής και μόρφωσης, που παρέχεται στους νέους από το σχολείο.

Ο Ε. Durkheim ορίζει την εκπαίδευση ως το μέσο με το οποίο η κοινωνία των μεγάλων επιδρά στους μικρούς με σκοπό να τους κάνει ώριμους φυσικά, πνευματικά, ηθικά, για την κοινωνική ζωή.<sup>1</sup>

Η εκπαίδευση συνδέεται με την αγωγή και την παιδεία. Αγωγή και παιδεία στοχεύουν στην ολόπλευρη ανάπτυξη του νέου ανθρώπου, στη σωματική, ηθική, πνευματική, και ψυχική ανάπτυξη του αφενός, και στην διατήρηση και συνοχή της κοινωνίας αφετέρου. Σύμφωνα με τον Π. Ξωχέλλη, η παιδεία -επομένως και η εκπαίδευση- έχει τουλάχιστον τριπλή σημασία. Σημαίνει:<sup>2</sup>

- α. Το αποτέλεσμα της παιδαγωγικής διαδικασίας κι έτσι ταυτίζεται με τη μόρφωση.
- β. Τις προσπάθειες του κράτους για την οργάνωση και παροχή εκπαίδευσης.
- γ. Είναι συνώνυμο των όρων αγωγή και μάθηση.

Εκπαιδύω (εκ-παιδεύω) σημαίνει παιδαγωγώ, μορφώνω με τη διδασκαλία, οδηγώ από την άγνοια στη γνώση, από το ένστικτο στη λογική. Δηλαδή, η εκπαίδευση στοχεύει στην αγωγή και στην παιδεία. Παιδεία σημαίνει εκπαίδευση, αγωγή, μόρφωση, καλλιέργεια, ανατροφή, κουλτούρα. Η εκπαίδευση, ως αγωγή και ως παιδεία, εξετάζεται από δύο βασικούς κλάδους: την παιδαγωγική και την κοινωνιολογία της παιδείας.

Σημειώνεται ότι οι όροι εκπαίδευση και παιδεία, στην ανάλυσή μας, αναφέρονται με το ίδιο περιεχόμενο, και, ανάλογα με την περίπτωση, έχουν μία από τις παραπάνω σημασίες.

#### 2.1.1 Η παιδαγωγική

Η παιδαγωγική είναι η επιστήμη του “πως”. Το παιδαγωγικό ερώτημα είναι: Ποιος διαπαιδαγωγεί ποιόν, που, πότε, πως και γιατί; Ο Π. Ξωχέλλης<sup>3</sup> θέτει ένα ερώτημα για την έκταση της αγωγής. Η αγωγή αφορά τις σκόπιμες και μεθοδευμένες

επιδράσεις των μεγάλων πάνω στους νέους, ή περιλαμβάνει και τις επιδράσεις χωρίς πρόθεση και μεθόδευση; Η ανάλυσή μας ενδιαφέρεται για έναν τομέα της αγωγής, την σχολική αγωγή. Η αγωγή αυτή είναι σκόπιμη και προσφέρεται από επαγγελματίες, τους εκπαιδευτικούς.

Η αγωγή προσπαθεί να διαμορφώσει τον άνθρωπο, όχι ν'αλλάξει τη φύση του. Η προσπάθεια αλλαγής της φύσης του ανθρώπου είναι αντιπαιδαγωγική. Αυτό είναι ένα βασικό αξίωμα της παιδαγωγικής: επενέργεια αλλά όχι υπέρβαση της φύσης του ανθρώπου.<sup>4</sup> Κατά καιρούς γίνεται λόγος και για το ιδεώδες της αγωγής. Το ιδεώδες της αγωγής έχει στόχο να διαμορφώσει έναν άνθρωπο με ορισμένες αρχές και αξίες και τροποποιείται στην πορεία των χρόνων. Έτσι κατά καιρούς στόχος της αγωγής είναι ένα ιδεώδες πολιτειακό, θρησκευτικό, ανθρωπιστικό, πραγματιστικό, καλαισθητικό, ηθικό.<sup>5</sup>

Για τον Σωκράτη ο σκοπός της αγωγής, δηλαδή της παιδείας, συμπίπτει με τον σκοπό της ζωής. Και σκοπός της ζωής είναι το αγαθό. Ο J. Werner που θεωρεί τον Σωκράτη μέγιστο διδάσκαλο της Ευρωπαϊκής Ιστορίας, θα συμφωνήσει. Σκοπός της αγωγής δεν είναι η καλλιέργεια ορισμένων ικανοτήτων και η μετάδοση ορισμένων γνώσεων. “Η αληθής ουσία της αγωγής είναι, ότι καθιστά τους ανθρώπους ικανούς να εκπληρώσουν τον πραγματικόν σκοπόν της ζωής τους”.<sup>6</sup>

Ο Πλάτων πιστεύει πάνω απ'όλα στην παιδεία για να πραγματώσει την ιδανική του πολιτεία. Η παιδεία αποτελεί τη λύση όλων των άλυτων προβλημάτων και εάν είναι αποτελεσματική δεν χρειάζονται νόμοι.<sup>7</sup>

Η παιδαγωγική διδάσκει τις αρχές και τους κανόνες για την διαπαιδαγώγηση των νέων.<sup>8</sup> Αγωγή και εκπαίδευση αλληλοδιαπλέκονται. Η αγωγή ενδιαφέρεται για την εκπαίδευση και τ'ανάπαλιν.

Η αγωγή έχει ευρύτατο περιεχόμενο. Είναι: Διαδικασία κοινωνικοποίησης, προσπάθεια προσαρμογής, σχέση αλληλεπίδρασης, μηχανισμός καθοδήγησης, σχεδιασμένη μεταβίβαση γνώσεων, μια δημιουργική διαδικασία.<sup>9</sup> Ακριβώς λόγω του ευρύτατου περιεχομένου και της μεγάλης σημασίας που έχει, στηρίζεται σε βασικές παιδαγωγικές αρχές, τις εξής:<sup>10</sup>

- Να αρχίζει έγκαιρα, από μικρή ηλικία.
- Να βαίνει βαθμηδόν, ούτε αργά, ούτε γρήγορα.
- Να είναι συνεχής και όχι διακεκομμένη.
- Να είναι γενική και όχι μονομερής.
- Να επιδιώκει την αυθόρμητη ανάπτυξη των νέων.



– Όλες οι ενέργειες να σκοπούν στην ολοκλήρωση των νέων.

Ο παιδαγωγός, ο άνθρωπος της διαπαιδαγώγησης, οφείλει να έχει την “αίσθηση του παιδιού”, αλλά και γνώσεις παιδαγωγικής, ψυχολογίας και κοινωνιολογίας. Επίσης, όπως σημειώνει ο Ζ.Ζ. Ρουσσώ “πρέπει να είναι νέος και μάλιστα τόσο νέος όσο μπορεί να είναι και σοφός”.<sup>11</sup>

### 2.1.2 Κοινωνιολογία της παιδείας - της εκπαίδευσης

Η κοινωνιολογία της παιδείας ασχολείται με τη σχέση κοινωνίας και παιδείας - εκπαίδευσης. Η εκπαίδευση συντελείται σε ορισμένη κοινωνία και έχει ορισμένα χαρακτηριστικά.

Η διασύνδεση εκπαίδευσης και κοινωνίας είναι δεδομένη. Η εκπαιδευτική διαδικασία πάντοτε έχει μια κοινωνιολογική διάσταση, αλλά και όλα τα κοινωνικά φαινόμενα έχουν την παιδαγωγική τους σημασία.<sup>12</sup> Η εκπαίδευση συντηρεί και αναπαράγει την κοινωνία. “Ότι είναι η τροφή και η ανανέωση για τη φυσική ζωή, είναι η εκπαίδευση για την κοινωνική ζωή”.<sup>13</sup> Αλλά και η εκπαίδευση έχει ανάγκη την κοινωνία, διότι δεν νοείται εκπαίδευση στο “κενό” αλλά σε ορισμένη κοινωνία.

Εκπαίδευση για την κοινωνία ή για αυτοπραγμάτωση του ανθρώπου; Η κλασσική θέση υποστηρίζει ότι οι σκοποί της κοινωνίας πρέπει να είναι και σκοποί της εκπαίδευσης. Δηλαδή, σύμφωνα με την άποψη αυτή η εκπαίδευση είναι μια λειτουργία της κοινωνίας και οφείλει να εξυπηρετεί τις απαιτήσεις της. Η θέση αυτή είναι συντηρητική. Από πολύ νωρίς (π.χ. ο Ρουσσώ στον Αμίλιο, 1760), υποστηρίζεται η αυτονομία της εκπαίδευσης. Έκτοτε, πολλοί παιδαγωγοί και κοινωνιολόγοι (Condorcet, Kant, Humbolt, Marx κ.ά.), ζητούν μια εκπαίδευση που θα οδηγεί στην απελευθέρωση και αυτοπραγμάτωση του ανθρώπου.

Κάθε κοινωνία έχει την εκπαίδευση που της ταιριάζει. Η οργάνωση και λειτουργία της κοινωνίας επηρεάζει την πορεία της εκπαίδευσης, κι’ αυτή επηρεάζει την πορεία της κοινωνίας κ.ο.κ.. Επομένως, η κοινωνία προσδιορίζει και το περιεχόμενο της εκπαίδευσης, κι’ αυτό με τη σειρά του δημιουργεί ή καταστρέφει ανθρώπους και κοινωνία. Αρκεί να αναφερθούν τρία παραδείγματα για να γίνει αντιληπτό ποια σημασία έχει το περιεχόμενο της εκπαίδευσης.

Πρώτον, περιεχόμενο εκπαίδευσης που να συντηρεί ή να αλλάζει την υπάρχουσα κατάσταση; Ενδιαφέρει αυτό που υπάρχει ή αυτό που θα έπρεπε να υπάρχει; Προτεραιότητα στο σήμερα ή στο αύριο; Επιβράδυνση ή επιτάχυνση των εξελίξεων; Αντίσταση ή αποδοχή της τεχνολογίας; Η απάντηση για τον παιδαγωγό

στηρίζεται στην βασική αρχή: ούτε συνολική αποδοχή του παρόντος, ούτε συνολική άρνηση του μέλλοντος.

Δεύτερον, περιεχόμενο εκπαίδευσης που να σμικραίνει ή να μεγαλώνει τις κοινωνικές ανισότητες; Βέβαια, οι ανισότητες στην κοινωνία (καταγωγή, πλούτος, τόπος διαβίωσης κτλ.) αντανakλώνται στην εκπαίδευση. Αν και όλοι σχεδόν ζητούν ίσες ευκαιρίες εκπαίδευσης, εν τούτοις στην πράξη υπάρχουν άνισες ευκαιρίες εκπαίδευσης. Στόχος του κράτους είναι να παρέχει ίσες ευκαιρίες ή να σμικραίνει τις άνισες ευκαιρίες εκπαίδευσης. Αυτόν τον στόχο οφείλει να υπηρετεί το περιεχόμενο της εκπαίδευσης. Διαφορετικά η εκπαίδευση δικαιώνει και αναπαράγει τις κοινωνικές ανισότητες.

Τρίτον, περιεχόμενο εκπαίδευσης που να διευκολύνει ή εμποδίζει την οικονομική ανάπτυξη; Το ότι η εκπαίδευση συμβάλλει στην οικονομική ανάπτυξη είναι αναντίρρητο. Και επειδή ζητούμενο για όλες τις χώρες είναι η οικονομική ανάπτυξη, γι' αυτό όλες οι χώρες ενδιαφέρονται για την εκπαίδευση. Αυξάνουν τις δαπάνες εκπαίδευσης, γιατί η εκπαίδευση αυξάνει την αποτελεσματικότητα των εργαζομένων.<sup>14</sup> Ειδικά σήμερα στην κοινωνία της γνώσης, η γνώση, το ανθρώπινο κεφάλαιο, είναι ο βασικότερος παράγοντας οικονομικής ανάπτυξης.

## 2.2 Ορισμός επικοινωνίας.

Επικοινωνία σημαίνει “κοινωνική αλληλόδραση μέσω μηνυμάτων”.<sup>15</sup> Σύμφωνα με τον Ch. Cooley επικοινωνία “εννοούμε τον μηχανισμό μέσω του οποίου υπάρχουν και αναπτύσσονται οι ανθρώπινες σχέσεις - όλα τα σύμβολα του νου, μαζί με τα μέσα μεταβίβασής τους στο χώρο και διατήρησής τους στο χρόνο”.<sup>16</sup>

Ο James Carey όρισε την επικοινωνία “ως μια συμβολική διαδικασία όπου η πραγματικότητα παράγεται, διατηρείται, ανασκευάζεται και μετασχηματίζεται”.<sup>17</sup>

Για τον Κλήμη Ναυρίδη η επικοινωνία είναι μια κατάσταση που διακινούνται νοήματα και συναισθήματα, άμεσα ή με κάποιο μέσο.<sup>18</sup>

Τι σημαίνει λοιπόν επικοινωνία; Το πιο δύσκολο είναι να ορίσεις μια έννοια.<sup>19</sup> Να ληφθεί υπόψη ότι η έννοια της επικοινωνίας βρίσκεται εν εξελίξει, λόγω των εξελίξεων στην επικοινωνιακή τεχνολογία. Άλλωστε, κάθε έννοια έχει διαφορετικό περιεχόμενο, ανάλογα με τον επιστημονικό κλάδο (κοινωνιολογία, γλωσσολογία κτλ.), στον οποίο εξετάζεται.

Η επικοινωνία είναι ανθρώπινη ανάγκη. Ανάγκη ζωής. Δεν νοείται άνθρωπος χωρίς επικοινωνία, αλλά δεν νοείται και επικοινωνία χωρίς κανόνες. Ένα πλήθος

κανόνων χρησιμοποιείται, συνειδητά ή ασυνείδητα στην επικοινωνία. Η επικοινωνία δεν είναι εύκολη υπόθεση. Χρειάζεται προσπάθεια, εμπιστοσύνη, διακινδύνευση, αμοιβαιότητα. Δεν δωρίζεται, αλλά κερδίζεται. Υπάρχουν κάποιες στιγμές που κάθε άνθρωπος θέλει να είναι μόνος, έχει ανάγκη από μη επικοινωνία με άλλους, ανάγκη μη παρουσίας, ανάγκη για μοναχικότητα. Αυτό ισχύει για όλους και όχι μόνο για τους μοναχικούς. Αλλά κι' αυτό, η ανάγκη για μοναχικότητα, επικοινωνία είναι (ενδοπροσωπική).

Τα πάντα είναι επικοινωνία. Η ίδια η ζωή στηρίζεται στην επικοινωνία. Η ανθρώπινη πράξη είναι επικοινωνία. Η επικοινωνία αλλάζει τον κόσμο. “Τα πάντα ανάγονται σε προβλήματα επικοινωνίας. Από μεγάλους πολιτισμούς μέχρι μεγάλους πολέμους”.<sup>20</sup> Βασική λειτουργία της επικοινωνίας είναι να δώσει νόημα στη ζωή, να ερμηνεύσει τις εμπειρίες μας, να κατανοήσει τον κόσμο.<sup>21</sup>

Υπάρχουν πολλές διακρίσεις της επικοινωνίας. Με κριτήριο τον αριθμό των προσώπων που παίρνουν μέρος στην επικοινωνιακή διαδικασία, διακρίνεται σε:

- Ενδοπροσωπική. Το άτομο επικοινωνεί με τον εαυτό του.
- Διαπροσωπική. Μεταξύ δύο ή περισσότερων προσώπων.
- Δημόσια. Ο πομπός απευθύνεται σε πολλούς, σε ορισμένο ακροατήριο.
- Μαζική. Ο πομπός στέλνει το μήνυμα σε όλους, σε οποιονδήποτε μπορεί να το λάβει.

Με κριτήριο την τυπικότητα της επικοινωνιακής διαδικασίας διακρίνεται σε:

- Τυπική ή απλή. Είναι αυτή που διεξάγεται με καθορισμένους τύπους-κανόνες. Γίνεται απλή ανταλλαγή μηνυμάτων και είναι απαραίτητη για την κοινωνική συμβίωση.
- Άτυπη ή ουσιαστική. Δεν χρειάζονται καθορισμένοι τύποι, αρκούν οι κανόνες καλής συμπεριφοράς. Γίνεται μοίρασμα σκέψης και συναισθήματος του Εγώ με τον Άλλον.

Κάθε είδος επικοινωνίας εμπεριέχει ένα βαθμό ασάφειας και αβεβαιότητας. Γι'αυτό χρειάζεται μια επικοινωνία για την επικοινωνία, δηλαδή μια μετα-επικοινωνία, για πιο σαφή, βεβαία και αποτελεσματική επικοινωνία. Τέσσερις είναι οι παράγοντες που συμβάλλουν στην αποτελεσματική επικοινωνία:<sup>22</sup>

- Η εκφραστικότητα, δηλαδή η μεταφορά ιδεών και συναισθημάτων.
- Η ταχύτητα μεταφοράς του μηνύματος, δηλαδή το ξεπέρασμα του χρόνου.
- Η μόνιμη καταγραφή του μηνύματος, δηλαδή το ξεπέρασμα του χρόνου.

– Η διάδοση του μηνύματος σ'όλους τους ανθρώπους.

Πάνω απ'όλα η επικοινωνία προϋποθέτει τη γνώση των κανόνων επικοινωνίας. Η γνώση τους είναι απαραίτητη, είτε για να τηρούνται, είτε για να παραβιάζονται. Μην ξεχνιέται ότι, όπως υπάρχει η επικοινωνία, υπάρχει και η αδυναμία επικοινωνίας.

Αν μπορεί να γίνει λόγος για μια σύγχρονη θεωρία της επικοινωνίας, αυτή αποτελείται από τη μαθηματική θεωρία των Shannon και Weaver, και από τις γλωσσολογικές και σημειολογικές θεωρίες του Pierce και Saussure. Αν μπορεί να γίνει λόγος για δύο σχολές, για την προσέγγιση της επικοινωνίας, οι σχολές αυτές είναι: Η σχολή της διαδικασίας και η σημειωτική σχολή.

Η σχολή της διαδικασίας δίνει έμφαση στη διαδικασία της επικοινωνίας. Για τη σχολή αυτή επικοινωνία είναι η μετάδοση του μηνύματος από τον Πομπό στο Δέκτη. Τα μοντέλα που εξηγούν την επικοινωνία είναι γραμμικά, και τα όποια βέλη δείχνουν την ροή του μηνύματος. Ακολουθώντας το κλασσικό μοντέλο του Shannon, το ενδιαφέρον εντοπίζεται στους εξής παράγοντες: πηγή → μεταδότη → σήμα → θόρυβο → δέκτη → προορισμό.<sup>23</sup>

Η σημειωτική σχολή δίνει έμφαση στο νόημα του μηνύματος. Για τη σχολή αυτή επικοινωνία είναι η παραγωγή και ανταλλαγή νοημάτων. Τα μοντέλα που εξηγούν την επικοινωνία είναι δομικά, και τα όποια βέλη, δείχνουν τις σχέσεις στοιχείων κατά την παραγωγή νοήματος. Το ενδιαφέρον εντοπίζεται στους εξής όρους: σημείο, εικόνα, σημασιοδότηση, σημαίνον, σημαινόμενο.<sup>24</sup>

Η επικοινωνία είναι σύνθετο φαινόμενο. Εξετάζεται από πολλές επιστήμες. Στην ανάλυσή μας, η επικοινωνία ορίζεται ως μια διαδικασία παραγωγής νοημάτων και μεταβίβασης μηνυμάτων. Απ' αυτή την άποψη ενδιαφέρει πρωτίστως δύο επιστήμες: την γλωσσολογία και την κοινωνιολογία.

### 2.2.1 Η επικοινωνία για την γλωσσολογία

Πρώτο και κυριότερο όργανο επικοινωνίας είναι η γλώσσα. Η ιστορία του ανθρώπου είναι η ιστορία της γλώσσας τους, η ιστορία του λόγου του, αφού άνθρωπος σημαίνει λόγος.<sup>25</sup> Επιπλέον, σύμφωνα με τον L. Wittgenstein, τα όρια της γλώσσας μου σημαίνουν τα όρια του κόσμου μου.<sup>26</sup>

Η γλώσσα συγκροτεί τον λόγο, προφορικό και γραπτό. Ο ανθρώπινος πολιτισμός υπάρχει επειδή μπορεί να συγκροτηθεί σε γλώσσα. Ο κόσμος είναι ένας

κόσμος που διαμεσολαβείται από τη γλώσσα, είναι ένας κόσμος που δομείται γλωσσικά.<sup>27</sup>

Η γλώσσα λειτουργεί σε ορισμένη κοινωνία. Είναι μέσο ατομικής και συλλογικής επικοινωνίας. Εκφράζει την ατομική και συλλογική πραγματικότητα. Την επηρεάζει και επηρεάζεται. Αυτό σημαίνει πως η γλώσσα είναι ζώσα πραγματικότητα. Εξελίσσεται και προσαρμόζεται στις εκάστοτε ανάγκες επικοινωνίας.

Για να λειτουργήσει ως όργανο επικοινωνίας η γλώσσα χρειάζεται να κατανοηθεί. Χρειάζεται η συντακτική, σημασιολογική και επικοινωνιακή γνώση της γλώσσας. Στη διαδικασία της επικοινωνίας, οποιοδήποτε μήνυμα έχει δύο νοήματα, το φανερό (δίνεται από την έννοια της λέξης) και το λανθάνον (σχετίζεται με τις κοινωνικές συνθήκες του μηνύματος). Για τον F. Saussure, κάθε μήνυμα-σημείο έχει δύο διαστάσεις. Το σημαίνον (η μορφή του σημείου) και το σημεινόμενον (το περιεχόμενο του σημείου). Για τον R. Barthes, κάθε σημείο εμπεριέχει την καταδήλωση και την συμπαραδήλωση. Η καταδήλωση αναφέρεται στη φανερή σημασία του σημείου. Η συμπαραδήλωση σχετίζεται με το νόημα-ερμηνεία του σημείου από τον χρήστη.

Η άγνοια ή αγνόηση των δύο νοημάτων κάθε σημείου, δυσχεραίνει ή καθιστά αδύνατη την επικοινωνία.

Η γλώσσα λοιπόν είναι το άπαν της επικοινωνίας, της κοινωνίας, της ιστορίας, του πολιτισμού. Αυτό ισχύει “αν, βεβαίως, δεχθούμε ότι η γλώσσα είναι το κύριο στοιχείο της ταυτότητας ενός λαού και βασικό σημείο αναφοράς για την περασμένη, τη σύγχρονη και τη μελλοντική πορεία του. Αν δεχτούμε την αρχή του Austin ότι γλώσσα σημαίνει πράξη. Αν στοιχίσουμε τη διακήρυξη του Wittgenstein ότι ο κόσμος μας είναι η γλώσσα μας. Αν συμφωνήσουμε με τον Barthes ότι ο κόσμος μας είναι ένας κόσμος κειμένων - προφορικών και γραπτών”.<sup>28</sup>

### **2.2.2 Η επικοινωνία για την κοινωνιολογία**

Εφόσον η γλώσσα είναι το κυριότερο μέσο επικοινωνίας και εφόσον η επικοινωνία λαμβάνει χώραν εν κοινωνία, επόμενο είναι η επικοινωνία να ενδιαφέρει την κοινωνιολογία.

Η επικοινωνία συντελείται όπου υπάρχει κοινωνία και κοινωνία υπάρχει επειδή υπάρχει επικοινωνία. Με την επικοινωνία το άτομο κατανοεί το κοινωνικό

περιβάλλον του, τον πολιτισμό του. Κοινωνικοποιείται με αρχές και αξίες. Μαθαίνει να κατέχει θέσεις και ρόλους, να εξουσιάζει και εξουσιάζεται.

Η επικοινωνία επιδρά στη διαμόρφωση των κοινωνικών δομών και των κοινωνικών σχέσεων. Ομοίως, κοινωνικές δομές και κοινωνικές σχέσεις διαμορφώνουν την επικοινωνία. Έτσι π.χ. πλήθος κανόνων δέχεται, ανέχεται, επιβάλλει, απαγορεύει την επικοινωνία. Και μόνον η ύπαρξη κανόνων δηλώνει την ύπαρξη επικοινωνίας. Η κατανόηση της επικοινωνίας προϋποθέτει την κατανόηση των κανόνων και γενικότερα των κοινωνικών δομών και των κοινωνικών σχέσεων.

Επικοινωνία σημαίνει μεταβίβαση μηνυμάτων από τον πομπό στο δέκτη. Και εφόσον είναι αμφίδρομη, η κωδικοποίηση και αποκωδικοποίηση των μηνυμάτων είναι διαρκής και εναλλασσόμενη για τον πομπό και τον δέκτη. Ιδιαίτερη σημασία στην όλη διαδικασία έχει η πρόθεση, η ακρίβεια και η αποτελεσματικότητα της επικοινωνίας. Η πρόθεση, φανερή ή όχι, συνειδητή ή όχι, προσδιορίζει το περιεχόμενο του μηνύματος. Η ακρίβεια, διευκολύνει την κατανόηση του μηνύματος, ενώ η αποτελεσματικότητα, επιτυγχάνει τον στόχο της επικοινωνίας.

### 2.2.3 Διαπροσωπική επικοινωνία

Διαπροσωπική ή πρόσωπο με πρόσωπο επικοινωνία είναι αυτή που γίνεται μεταξύ δύο ή περισσότερων προσώπων. Αναπτύσσεται πάντοτε στα πλαίσια μικρών ομάδων, όπου διαμορφώνονται έντονες σχέσεις (οικογένεια, γειτονιά, φιλική συντροφιά). Είναι η παλαιότερη, συνηθέστερη και σημαντικότερη μορφή επικοινωνίας.

Η επικοινωνία είναι φύσει ανθρώπινη. Το Εγώ υπάρχει σε σχέση, δηλαδή σε επικοινωνία, με τον Άλλον. Άρα, το Εγώ υπάρχει όταν επικοινωνεί με τον Άλλον. Με την επικοινωνία το Εγώ γίνεται κοινωνικό Εγώ.

Σκοπός της διαπροσωπικής επικοινωνίας η κατανόηση του άλλου, η μετοχή στην κοινή πορεία, το μοίρασμα ιδεών και συναισθημάτων. Η φιλία, ο έρωτας, ο διάλογος, η διδασκαλία κτλ., αποτελούν στιγμές επικοινωνίας. Ο σκοπός της επικοινωνίας δεν επιτυγχάνεται πάντοτε. Προϋπόθεση για την επίτευξη του σκοπού της επικοινωνίας είναι η γνώση του εαυτού. Γνώση του εαυτού σημαίνει: Αυτογνωσία, αυτοαποδοχή, αυτοεκπλήρωση, αυτοαποκάλυψη. Έτσι π.χ. αποκαλύπτω επειδή μου αποκαλύπτεις. Αποκαλύπτω τόσο περισσότερο, όσο περισσότερο μου αποκαλύπτεις. Το ζήτημα είναι να γίνει η αρχή, εδώ ακριβώς εντοπίζεται η δυσχέρεια της επικοινωνίας. Αν γίνει η αρχή, η συνέχεια είναι εύκολη, αφού η αρχή

είναι το ήμισυ του παντός. Ο εκπαιδευτικός οφείλει να γνωρίζει ότι η διδασκαλία είναι επικοινωνία και η επιτυχία της προϋποθέτει τη γνώση του εαυτού.

Υπάρχουν πολλές περιπτώσεις που η διαπροσωπική επικοινωνία είναι προβληματική. Παράδειγμα:

- Νοητική και συναισθηματική κατάσταση των επικοινωνούντων. Για πολλούς λόγους, την ίδια στιγμή, δεν έχουν την ίδια αντίληψη της πραγματικότητας.
- Διαφορετικές προσδοκίες. Όταν π.χ. οι προσδοκίες δύο ερωτευμένων είναι διαφορετικές, επόμενο είναι η μεταξύ της επικοινωνία να είναι προβληματική.
- Αδυναμία αποκωδικοποίησης των μηνυμάτων. Όταν οι συμμετέχοντες αγνοούν τους κώδικες επικοινωνίας, τότε άλλα λέει ο ένας κι άλλα καταλαβαίνει ο άλλος.

Σημαντικό ρόλο στην επικοινωνία παίζει ο χώρος (πλατεία, σπίτι, σχολική τάξη) και οι σχέσεις μεταξύ των επικοινωνούντων (κοινωνικές, οικογενειακές, σχέσεις εκπαιδευτικού-μαθητή). Δηλαδή, ο δημόσιος ή ιδιωτικός χώρος και οι έντονες ή χαλαρές σχέσεις επηρεάζουν την διαπροσωπική επικοινωνία. Όσον αφορά τη διάκριση ιδιωτικού και δημόσιου χώρου παραβιάζεται διαρκώς.<sup>29</sup> Όσον αφορά τη διάκριση των ανθρώπινων σχέσεων, παρατηρείται μια κατάσταση ρευστότητας, που οδηγεί στην αδιακρισία, στη μη διάκριση. Και οι εξελίξεις αυτές δυσχεραίνουν αντί να διευκολύνουν την επικοινωνία.

Μεταξύ των προσώπων που επικοινωνούν υπάρχει κάποια “απόσταση”. Η απόσταση αυτή, μικρή ή μεγάλη, εξαρτάται από το φύλο, την κοινωνική θέση, τη σχέση, την κουλτούρα, κτλ. αυτών που επικοινωνούν. Η απόσταση από ανθρώπους και αντικείμενα είναι απαραίτητη για να υπάρξει επικοινωνία, να αναπτυχθεί η σχέση.

Η διαπροσωπική επικοινωνία εμφανίζει τα εξής χαρακτηριστικά:<sup>30</sup>

α. Είναι αναπόφευκτη. Υπάρχει πάντοτε όταν υπάρχουν δύο ή περισσότερα πρόσωπα.. Η όποια συμπεριφορά, λεκτική ή εξωλεκτική, συνειδητή ή ασυνείδητη είναι μήνυμα.

β. Έχει δύο στοιχεία: τη σχέση και το περιεχόμενο. Η σχέση (ποιό επικοινωνούν) προσδιορίζει και το περιεχόμενο (τι επικοινωνούν) της επικοινωνίας. Παράδειγμα: Ανάλογα με τη σχέση εκπαιδευτικού - μαθητή, το περιεχόμενο της επικοινωνίας τους είναι περισσότερο ή λιγότερο θετικό ή αρνητικό.

γ. Είναι επιλεκτική. Η ανθρώπινη αντίληψη στην διαδικασία της επικοινωνίας λειτουργεί επιλεκτικά. Κάθε πρόσωπο της επικοινωνιακής σχέσης λαμβάνει υπόψη ορισμένα μηνύματα, ενώ αγνοεί άλλα.

δ. Είναι ισότιμη ή ανισότιμη. Ανάλογα με τη σχέση ή την κοινωνική θέση των προσώπων που επικοινωνούν, η επικοινωνία γίνεται μεταξύ ίσων ή μεταξύ άνισων προσώπων. Παράδειγμα: Ισότιμη επικοινωνία υπάρχει στον σύλλογο καθηγητών, ενώ ανισότιμη μεταξύ εκπαιδευτικών και μαθητή.

Στην διαπροσωπική επικοινωνία υπάρχουν αλληλεπιδράσεις στις συμπεριφορές των συμμετόχων. Η συμπεριφορά του ενός προσδιορίζει τη συμπεριφορά του άλλου. Η επικοινωνία είναι αμφίδρομη και οι ρόλοι πομπού και δέκτη εναλλάσσονται συνεχώς. Υπάρχουν αλληλεπιδράσεις όταν υπάρχει συνεύρεση των συμμετόχων, όταν πρόκειται για μια “εστιασμένη συνάντηση”, όπως λει ο E. Gofman.<sup>31</sup>

Διαπροσωπική είναι και η παιδαγωγική επικοινωνία, δηλαδή η επικοινωνία εκπαιδευτικού-μαθητή. Η παιδαγωγική επικοινωνία διαφέρει από τις άλλες επικοινωνίες, στους σκοπούς-στόχους που επιδιώκει.<sup>32</sup> Παράδειγμα: Γενικά, στην επικοινωνία οι ερωτήσεις κάποιου έχουν στόχο τη γνώση-πληροφόρηση και όχι τον έλεγχο του ερωτούμενου. Στο σχολείο, λόγω ακριβώς της παιδαγωγικής επικοινωνίας, ο εκπαιδευτικός κάνει ερωτήσεις για να ελέγξει το μαθητή.

Ακόμη κι’ αν ισχύει ότι καμία επικοινωνία δεν είναι ουδέτερη και αντικειμενική, η παιδαγωγική επικοινωνία, επειδή είναι “ειδική επικοινωνία”, οφείλει να είναι ουδέτερη και αντικειμενική.

#### **2.2.4 Μαζική επικοινωνία**

Η μαζική επικοινωνία είναι δημιούργημα της αστικής - καπιταλιστικής κοινωνίας. Μέχρι τότε η επικοινωνία ήταν, κυρίως, διαπροσωπική. Έκτοτε η επικοινωνία γίνεται όλα και περισσότερο μαζική, γιατί ακριβώς η ίδια η αστική-καπιταλιστική κοινωνία γίνεται ολοένα και περισσότερο μαζική.

Η μαζική επικοινωνία γιγαντώνεται τον 20ο αιώνα. Οι αναγκαίες συνθήκες έχουν προϋπάρξει. Η βιομηχανική επανάσταση, η συγκέντρωση του πληθυσμού στις πόλεις, η ανάπτυξη των μεταφορών και επικοινωνιών, οι τεχνολογικές εφευρέσεις, είναι οι κύριες συνθήκες που δημιούργησαν την μαζική κοινωνία και μαζική επικοινωνία. Έκτοτε μαζική κοινωνία και επικοινωνία συνυπάρχουν. Η μία προϋποθέτει και διαμορφώνει την άλλη.

Η μαζική επικοινωνία προϋποθέτει και την ανάπτυξη της τεχνολογίας. Χωρίς την απαραίτητη τεχνολογία, εκτός εξαιρέσεων, δεν μπορεί να γίνει λόγος για μαζική επικοινωνία. Δηλαδή, μαζική κοινωνία και τεχνολογία αποτελούν τις δύο αναγκαίες



προϋποθέσεις της μαζικής επικοινωνίας. Αυτό σημαίνει ότι η μαζική επικοινωνία έχει δύο διαστάσεις: Κοινωνική και τεχνολογική.

Στην μαζική κοινωνία “οι στέγες των σπιτιών είναι τόσο κοντά και οι καρδιές των ανθρώπων τόσο μακριά”. (Α. Σαμαράκης) Το άτομο νοιώθει μόνο και έρημο, σ’ένα άξενο και αδιάφορο περιβάλλον. Σ’ ένα περιβάλλον που κυριαρχεί “η μιζέρια της μοναξιάς και ο τρόμος της συνύπαρξης”.<sup>33</sup> Η μαζική κοινωνία είναι η κοινωνία του “μοναχικού πλήθους”. Μια κοινωνία που υπάρχει η αδυναμία του ατόμου και η παντοδυναμία των Μ.Μ.Ε..

Για τον D. McQuail η μαζική επικοινωνία, είναι περισσότερο ένα θεωρητικό κατασκεύασμα παρά μια κατάσταση, μια διαδικασία, που υπάρχει στην πραγματικότητα.<sup>34</sup> Είναι, σύμφωνα με την ορολογία του M. Weber, ένας ιδεότυπος. Είτε πραγματικότητα είτε θεωρητικό κατασκεύασμα η μαζική επικοινωνία έχει ορισμένα χαρακτηριστικά.<sup>35</sup>

- Ο πομπός που παράγει το μήνυμα δεν είναι ένα πρόσωπο, αλλά μεγάλες γραφειοκρατικές επιχειρήσεις, που λειτουργούν με επαγγελματικά κριτήρια και στόχο το κέρδος.

- Το μήνυμα μεταβιβάζεται στον δέκτη με ορισμένα μέσα, δηλαδή η επικοινωνία είναι έμμεση. Στη σύγχρονη τεχνολογική εποχή τα μέσα αυτά είναι σύγχρονα τεχνολογικά μέσα.

- Δέκτης του μηνύματος είναι ένα μεγάλο, ανώνυμο, ανομοιογενές και διάσπαρτο στο χώρο κοινό. Θεωρητικά, είναι δυνατόν ένα άτομο (ένας πομπός) να απευθύνεται σε όλο τον κόσμο.

- Η μαζική επικοινωνία είναι δημόσια. Απευθύνεται σε όλους χωρίς αποκλεισμούς. Αν κάποιος δεν έχει πρόσβαση στο μήνυμα, αυτό δεν σημαίνει ότι αποκλείονται.

#### 2.2.4.1 Απαραίτητα στοιχεία της μαζικής επικοινωνίας -

##### *Δομή της μαζικής επικοινωνίας*

Ποία είναι τα απαραίτητα στοιχεία της μαζικής επικοινωνίας; Από την στιγμή που γίνεται λόγος για “απαραίτητα” στοιχεία, αρχίζουν οι διαφορετικές προσεγγίσεις. Κάθε ερευνητής θεωρεί ως απαραίτητα περισσότερα ή λιγότερα στοιχεία, από το πλήθος των στοιχείων που διαμορφώνουν την μαζική επικοινωνία.

Η μαζική επικοινωνία είναι ένα πολύπλοκο και πολυσύνθετο φαινόμενο. Ο διαχωρισμός σε επιμέρους στοιχεία γίνεται για καλύτερη κατανόηση. Όμως αυτή η μερική ανάλυση δεν αρκεί, χρειάζεται συνολική θεώρηση της μαζικής επικοινωνίας.

Έχοντας υπόψη τα παραπάνω, τα βασικά στοιχεία της μαζικής επικοινωνίας, που αν λείπει κάποιο δεν μπορεί να υπάρξει επικοινωνία, είναι τα εξής:

- Πομπός. Επιλέγει και συνθέτει το μήνυμα που στέλνει μέσω κάποιου μέσου στο δέκτη. Στόχος του η αποτελεσματική επικοινωνία. Η δράση του, δηλαδή η επιλογή και αποστολή του μηνύματος, εξαρτάται από το θεσμικό πλαίσιο λειτουργίας του και από τη φύση των άλλων στοιχείων της επικοινωνίας.

- Μήνυμα. Είναι η πληροφορία, το σύνολο των σημείων, που ο πομπός μεταβιβάζει στο δέκτη. Η κατανόηση ή αποδοχή του μηνύματος εξαρτάται από το περιεχόμενο, τη σαφήνεια, την πληρότητα, την εγκυρότητα, την συμφωνία με τις ιδέες του δέκτη κτλ.. Ο στόχος του μηνύματος είναι πολλαπλός: μετάδοση γνώσεων, ανάπτυξη κριτικής σκέψης, αλλαγή συμπεριφοράς. Το μήνυμα είναι αποτελεσματικό αν είναι ακριβές, έντονο, εντυπωσιακό, ψυχαγωγικό. Η κατανόηση του μηνύματος είναι απαραίτητη για να υπάρξει επικοινωνία.

- Μέσο. Μέσο θεωρείται οποιοδήποτε φυσικό ή τεχνικό στοιχείο χρησιμοποιείται για τη μεταβίβαση του μηνύματος από τον πομπό στο δέκτη (π.χ. φωνή, φωτιά). Στη μαζική επικοινωνία χρησιμοποιούνται μαζικά μέσα, κι αυτά είναι: Ο τύπος, το ραδιόφωνο, η τηλεόραση, το Internet κ.τ.λ. Ανάλογα με τις συνθήκες επικοινωνίας επιλέγεται και το μέσο.

- Δέκτης. Είναι αυτός που δέχεται το μήνυμα του πομπού. Στην μαζική επικοινωνία δέκτης είναι το κοινό. Το κοινό διαφοροποιείται ανάλογα με τις συνθήκες επικοινωνίας. Δεν υπάρχει ένα ενιαίο ομοιογενές κοινό, αλλά πολλά επιμέρους κοινά. Υπάρχει π.χ. το ελληνικό κοινό αλλά και το κοινό μιας σχολικής τάξης. Τονίζεται ότι ο δέκτης - το κοινό αντιδρά διαφορετικά στο ίδιο μήνυμα. Ένα πλήθος παραγόντων - μεταβλητών, διαφοροποιούν τον δέκτη (ηλικία, μόρφωση, αξίες κ.τ.λ.).

- Αποτέλεσμα. Η μαζική επικοινωνία δεν γίνεται στο κενό. Έχει στόχο ορισμένο αποτέλεσμα, π.χ. την αλλαγή της συμπεριφοράς του δέκτη. Αποτέλεσμα λοιπόν είναι η επίδραση του μηνύματος πάνω στον δέκτη και ως εκ τούτου η τροποποίηση της συμπεριφοράς του. Για παράδειγμα, η μάθηση είναι αποτέλεσμα της εκπαιδευτικής διαδικασίας.

Για τα παραπάνω απαραίτητα στοιχεία της επικοινωνίας θα γίνει λόγος επανειλημμένως κατωτέρω.

#### 2.2.4.2 Άλλα στοιχεία της επικοινωνίας

Εκτός από τα παραπάνω, στοιχεία υπάρχουν κι άλλα στοιχεία της επικοινωνίας. Αυτά είναι:

- Κώδικας. Ένα σύστημα σημείων που σχηματίζει το μήνυμα. Είναι σημεία και κανόνες ή συμβάσεις που καθορίζουν πως πρέπει να συνδυαστούν τα σημεία για να σχηματισθεί το μήνυμα. Αλλιώς είναι σύστημα σημείων που περιέχουν πληροφορίες με νόημα κοινωνικά καθορισμένο.

Ο κώδικας προσδιορίζεται από τη φύση και τις δυνατότητες του καναλιού και του μέσου. Παράδειγμα, ο προφορικός λόγος (κώδικας), μέσω των ερτζιανών κυμάτων (κανάλι), πηγαίνει στο ραδιόφωνο (μέσο) για να συναντήσει τον δέκτη (κοινό). Για να είναι δυνατή η επικοινωνία, πομπός και δέκτης πρέπει να χρησιμοποιούν τους ίδιους κώδικες.

Πολλά αντικείμενα (αυτοκίνητο, ρούχα, τηλεόραση κ.τ.λ.) λειτουργούν και ως μέσα και ως κώδικες. Παράδειγμα, μια απλή τηλεόραση είναι μέσο επικοινωνίας, ενώ μια τελευταίου τύπου τηλεόραση, είναι κώδικας κοινωνικού status.

Υπάρχουν “άπειροι” κώδικες. Στα μαθηματικά, στην οικονομία, στην πολιτική, στην μουσική, στην ναυτιλία, στο στρατό, στα Μ.Μ.Ε. κ.τ.λ.. Οι κώδικες είναι πολλοί, αλλά “οι λέξεις είναι ο πρωτεύων κώδικας όλων των μαζικών μέσων επικοινωνίας”.<sup>36</sup> Η απειρία κωδικών δημιουργεί πρόβλημα. Παράδειγμα: κάθε επιστημονικός χώρος έχει το δικό του κώδικα. Η συνεχής δημιουργία επιστημονικών τομέων απαιτεί νέους κώδικες. Αυτό βέβαια σημαίνει περισσότερη εξειδίκευση και βαθύτερη γνώση, αλλά σημαίνει και άγνοια αυτών των κωδικών από περισσότερους ανθρώπους. Δηλαδή, ολοένα και περισσότεροι γνωρίζουν μερικά, αλλά ολοένα και περισσότεροι αγνοούν συνολικά.

Υπάρχουν πολλοί λόγοι που σχετίζονται με τον κώδικα και οδηγούν στην αδυναμία επικοινωνίας. Μερικοί λόγοι είναι: Ο “θόρυβος” από διάφορες πηγές, η ατελής κωδικοποίηση ή αποκωδικοποίηση, η στρέβλωση των κανόνων κωδικοποίησης. Όταν υπάρχει πρόβλημα στον κώδικα επικοινωνίας, για να λυθεί το πρόβλημα χρειάζεται επικοινωνία ως προς τους κανόνες επικοινωνίας.<sup>37</sup>

Η κωδικοποίηση και αποκωδικοποίηση απαιτούν τη γνώση του κώδικα. Και οι δύο είναι διαδικασίες γνώσης, ανάγνωσης, κατανόησης, ερμηνείας του

κατακερματισμένου κόσμου, είναι διαδικασίες μάθησης και εκπαίδευσης.<sup>38</sup> Η αντίληψη της πραγματικότητας είναι μια διαδικασία κωδικοποίησης και αποκωδικοποίησης.

- Πληροφορία. Κύριο χαρακτηριστικό της πληροφοριακής εποχής<sup>39</sup> είναι η πληροφορία. Τι είναι όμως πληροφορία; Πληροφορία είναι οτιδήποτε μειώνει την αβεβαιότητα, είναι οτιδήποτε δημιουργεί επικοινωνία, είναι μια φυσική οντότητα.<sup>40</sup> Είναι οι εντολές με τις οποίες ελέγχουμε ή κατευθύνουμε το περιβάλλον. “Είναι το όνομα για το περιεχόμενο της συναλλαγής μας με τον εξωτερικό κόσμο κατά την προσπάθεια προσαρμογής μας σ’ αυτόν, επιδρώντας πάνω του”.<sup>41</sup>

Η πληροφορία είναι ανάγκη και δικαίωμα. Ο άνθρωπος, ως κοινωνικό ον έχει ανάγκη από πληροφορίες για τον άλλον, την ομάδα, την κοινωνία, για να καθορίσει τη συμπεριφορά του. “Αποτελεσματική διαβίωση, σημαίνει διαβίωση με κατάλληλες πληροφορίες”.<sup>42</sup> Η πληροφορία είναι και δικαίωμα. Στις σύγχρονες κοινωνίες, η πληροφόρηση είναι ένα ατομικό δικαίωμα. Η πρόσβαση στην πληροφορία και η διαθεσιμότητα της πληροφορίας είναι στοιχεία μιας δημοκρατικής κοινωνίας.

Η πληροφορία προκαλεί δράση και ανάδραση, επομένως είναι προϋπόθεση για δράση και αλλαγή.<sup>43</sup>

Η πληροφορία είναι απαραίτητη όταν υπάρχει άγνοια. Πληροφορία σημαίνει γνώση, και η γνώση είναι αγαθό που ανταλλάσσεται. Και οτιδήποτε ανταλλάσσεται έχει τιμή, που προσδιορίζεται, κατ’ αρχήν, από τη ζήτηση και προσφορά του υπό ανταλλαγών αγαθού, εν προκειμένω της πληροφορίας. Η πληροφορία είναι αγαθό - εμπόρευμα που δύσκολα αποθηκεύεται γι’ αυτό επιδιώκεται η άμεση κατανάλωσή της.

Η πληροφορία είναι γνώση, αλλά οι πολλές πληροφορίες σε σχέση με τον λίγο χρόνο που υπάρχει για “επεξεργασία” των πληροφοριών, αυξάνει την πίεση και το άγχος. Αν λάβει κανείς υπόψη ότι από το πλήθος των πληροφοριών ελάχιστες είναι χρήσιμες και επιπλέον ελάχιστες μπορεί να αφομοιώσει το άτομο, τότε οι περισσότερες πληροφορίες είναι άχρηστες. Η υπέρ-πληροφόρηση δημιουργεί κινδύνους όπως και η έλλειψη πληροφόρησης. Αποτέλεσμα της υπερ-πληροφόρησης είναι η μη πληροφόρηση. Μέσα στο χάος των πληροφοριών χάνεται το ουσιώδες, το ασήμαντο πνίγει το σημαντικό, το μερικό αναιρεί το γενικό. Τα πάντα γίνονται θρύψαλα, ένας θρυμματισμένος κόσμος. Το άτομο γνωρίζει την λεπτομέρεια και αγνοεί το όλο, είναι ο ειδικός της λεπτομέρειας και ο άσχετος της γνώσης. Ζει στον μικρόκοσμο και όχι στον κόσμο. Μαθαίνει όλο και περισσότερα, αλλά είναι

“μπούφος”. Δεν είναι λοιπόν παράξενο που σ’ αυτόν τον κυκεώνα των πληροφοριών “η αξία της πληροφορίας που περιγράφει την πληροφορία, είναι μεγαλύτερη από την ίδια την πληροφορία”.<sup>44</sup> Η πληροφορία έχει αξία αν ικανοποιεί ανθρώπινες ανάγκες. Και επειδή ικανοποιεί πολλών ειδών ανάγκες (π.χ. οικονομικές, συναισθηματικές), έχει και τις αντίστοιχες αξίες. Πράγματι “η αξία της πληροφορίας καθορίζεται από την αξία των απροσδιόριστων πραγμάτων στα οποία οδηγεί”.<sup>45</sup>

Αν η επικοινωνία συνίσταται στη μεταβίβαση πληροφορίας η κατανόηση της επικοινωνίας προϋποθέτει την κατανόηση της πληροφορίας, γιατί η πληροφορία υπάρχει πριν από την επικοινωνία.<sup>46</sup> Το ίδιο ισχύει και για τα Μ.Μ.Ε. και τη μαζική επικοινωνία. Η κατανόησή της απαιτεί την κατανόηση της πληροφορίας.

- Ανάδραση. Είναι η αντίδραση του δέκτη στο μήνυμα του πομπού. Ο δέκτης αντιδρώντας στέλνει το δικό του μήνυμα στον πομπό. Έτσι ο δέκτης λειτουργεί ως πομπός και ο πομπός ως δέκτης. Αυτή η εναλλαγή πομπού και δέκτη είναι διαρκώς στην αμφίδρομη επικοινωνία.

Γενικά, στα Μ.Μ.Ε. η ανάδραση είναι ελάχιστη. Επειδή η αμφίδρομη επικοινωνία είναι πιο αποτελεσματική, τα Μ.Μ.Ε. προσπαθούν να διαμορφώσουν διάφορα συστήματα ανάδρασης. Η τεχνολογία μετατρέπει τα μέσα μονόδρομης ροής σε μέσα αμφίδρομης ροής (π.χ. αμφίδρομη τηλεόραση).

Η ανάδραση είναι απαραίτητη γιατί βοηθάει στον έλεγχο του συστήματος. Το αποτέλεσμα δράσεως επηρεάζει το ίδιο τη δράση. Χωρίς ανάδραση υπάρχει διαρκής αβεβαιότητα και αμφιβολία για το αποτέλεσμα της επικοινωνίας.

- Σημείο. Είναι υποκατάστατο της πραγματικότητας, του φυσικού και κοινωνικού κόσμου. Είναι συμβάσεις αποδεκτές απ’ αυτούς που τα χρησιμοποιούν, για την συνεννόησή της. Εκτός από σημασίες περιέχουν συναισθήματα και στάσεις ζωής. Το σημείο γίνεται αντιληπτό με τις αισθήσεις μας, αναφέρεται σε κάτι εκτός από αυτό (το σημείο) και εξαρτάται από αυτούς που το χρησιμοποιούν. Τα σημεία, είναι βασικά στοιχεία επικοινωνίας. Ειδικά για τη γλώσσα, σημείο είναι η ελάχιστη μονάδα της φράσης, που διατηρεί την ταυτότητά της και σε άλλο κείμενο, δηλαδή είναι η λέξη (π.χ. σχολείο).

Σύμφωνα με τον F. Saussure, κάθε σημείο αποτελείται από δύο στοιχεία: το σημαίνον και το σημαινόμενο. Σημαίνον είναι η μορφή, η ακουστική εικόνα, ο ήχος της λέξης. Η σημασία του σημείου - λέξης. Σημαινόμενο είναι το περιεχόμενο, το νόημα του σημείου - λέξης. Το σημαινόμενο μπορεί να αναφέρεται - παραπέμπει σε περισσότερες από μία σημασίες.<sup>47</sup>

Σύμφωνα με τον R. Barthes, κάθε σημείο έχει δύο σημασίες - δύο επίπεδα νοήματος: την καταδήλωση και την συμπαραδήλωση. Η καταδήλωση αναφέρεται στο πρώτο επίπεδο νοήματος, στο έκδηλο, στο κυριολεκτικό, στο προφανές νόημα του σημείου. Η συμπαραδήλωση αναφέρεται στο δεύτερο επίπεδο νοήματος, στο μη έκδηλο, στο παραμπεπόμενο νόημα. Το νόημα αυτό είναι περισσότερο υποκειμενικό και συνήθως διαφορετικό για κάθε κουλτούρα. Η συμπαραδήλωση παραπέμπει σε περισσότερα πιθανά νοήματα - σημασίες, από την καταδήλωση.<sup>48</sup>

- Σύμβολο. Είναι μια εικονική παράσταση με συμβατική σημασία. Είναι μία “γλώσσα” που απευθύνεται σε όλους. Μια γλώσσα που αντικαθιστά τα γράμματα και τις λέξεις με σύμβολα, γι’ αυτό είναι κατανοητή και από αυτούς που δεν γνωρίζουν γράμματα. Τα σύμβολα κυριαρχούν σ’ όλους τους τομείς της κοινωνικής ζωής. Στο σπίτι (ασανσέρ), στους δρόμους (τροχαία σύμβολα), στο νοσοκομείο, στο εστιατόριο, στο λεωφορείο, στα ρούχα. Εκτός από πλεονεκτήματα έχουν και μειονεκτήματα όπως:

- Ασάφεια. Δεν αποδίδουν με πλήρη σαφήνεια το μήνυμα που θέλουν.
- Αποκωδικοποίηση. Υπάρχουν σύμβολα που δύσκολα αποκωδικοποιούνται.
- Διαφορές ανά χώρα. Εκτός από τα διεθνώς αναγνωρισμένα σύμβολα, υπάρχουν σύμβολα διαφορετικά στις διάφορες χώρες.
- Πλήθος συμβόλων. Η προσπάθεια συμβολοποίησης των πάντων έχει δημιουργήσει τόσο πολλά σύμβολα που αντί να διευκολύνουν δυσχεραίνουν την επικοινωνία.

- Σύμβαση. Είναι η συμφωνία των μελών της ομάδος ή της κοινωνίας για τις χρήσεις των σημείων. Η σύμβαση - συμφωνία είναι απαραίτητη για την κατανόηση των σημείων.

Η σύμβαση διευκολύνει την αποκωδικοποίηση του μηνύματος. Ισχύει για άτομα της ίδιας κουλτούρας. Κάθε σημείο “δηλώνει” κάτι. Δηλώνει σύμφωνα με ορισμένη κουλτούρα. Παράδειγμα, ο σταυρός για τους Χριστιανούς δηλώνει κάτι, όχι όμως και για τους Μουσουλμάνους.

Τέλος, όσον αφορά τη διάκριση διαπροσωπικής και μαζικής επικοινωνίας,<sup>49</sup>

το κρίσιμο ερώτημα είναι: Ποία από τις παραπάνω επικοινωνίες επηρεάζει περισσότερο το άτομο; Έρευνες, έχουν καταλήξει στο συμπέρασμα ότι η διαπροσωπική υπερέχει της μαζικής επικοινωνίας και επιπλέον είναι η πιο αποτελεσματική όταν στόχος του πομπού είναι η αλλαγή της συμπεριφοράς του δέκτη.<sup>50</sup> Άλλες έρευνες τονίζουν την στενή και συμπληρωματική σχέση

διαπροσωπικής και μαζικής επικοινωνίας. Κάθε μία ανταποκρίνεται σε ορισμένες ανάγκες και προσδοκίες και επιτελεί ορισμένες λειτουργίες.<sup>51</sup>

## 2.3 Μέσα μαζικής επικοινωνίας

Τα μέσα μαζικής επικοινωνίας είναι:

Πρώτον. Μέσα. Γιατί μεσολαβούν ανάμεσα στον πομπό και δέκτη. Όταν είναι δύσκολη ή αδύνατη η διαπροσωπική επικοινωνία, χρησιμοποιούνται διάφορα μέσα για να την διευκολύνουν. Τα μέσα επικοινωνίας είναι τόσο αρχαία όσο και ο πολιτισμός. Για παράδειγμα, στην αρχαία Ελλάδα οι κήρυκες, οι ηθοποιοί, οι ποιητές, οι ρήτορες κ.τ.λ. ήταν μέσα επικοινωνίας. Μέσα προσωπικής επικοινωνίας.

Δεύτερον. Μέσα μαζικά. Δεν είναι μόνο το πλήθος των ανθρώπων αλλά κυρίως ο τρόπος οργάνωσης που κάνει την κοινωνία “μαζική”. Η μαζική κοινωνία είναι δημιούργημα της αστικής - καπιταλιστικής κοινωνίας. Έκτοτε η μάζα και μαζοποίηση είναι χαρακτηριστικά μέσα της κοινωνίας. Η μαζική κοινωνία έχει ανάγκη από μαζικά μέσα, και αυτά ανάγκη από την τεχνολογία. Η ανάπτυξη της τεχνολογίας οδηγεί στην ανάπτυξη των μαζικών μέσων και κατ’επέκταση στη μαζική κοινωνία.

Τα μαζικά μέσα απευθύνονται σε μεγάλα σύνολα ανθρώπων, στη μάζα, και όχι σε ατομικά υποκείμενα, σε μοναχικούς καβαλάρηδες. Απευθύνονται σ’ένα μαζικό κοινό, τυποποιημένο, ομοιομορφοποιημένο, σ’ένα κοινό “μέσου όρου”. Μπορούν να απευθύνονται στο σύνολο του κόσμου. Η τεχνολογία προσφέρει αυτή την δυνατότητα. Θεωρητικά ένα άτομο, μ’ένα μέσο, μπορεί να απευθύνεται σ’όλο τον κόσμο. Ήδη τα μαζικά μέσα έχουν κάνει το θαύμα τους, αφού σύμφωνα με τον G. Gerbner “ποτέ πριν τόσα πολλά άτομα σε τόσα πολλά μέρη δε συμμερίζονταν τόσο πολύ ένα κοινό σύστημα μηνυμάτων και εικόνων και δεν είχαν τόσο ενσωματώσει τις παραδοχές (αυτών των μηνυμάτων και εικόνων) για τη ζωή, την κοινωνία και τον κόσμο ενώ παράλληλα είχαν τόσο λίγο να κάνουν με την παραγωγή τους”.<sup>52</sup>

Να σημειωθεί ότι υπάρχουν αμφισβητήσεις για τον όρο “μαζικό”. Δηλώνει κάτι το οποίο δεν υπάρχει στην πραγματικότητα. Η μάζα δεν είναι ομοιογενής αλλά φύσει και θέσει ανομοιογενής.<sup>53</sup> Επομένως δεν υπάρχει μαζικό κοινό, αλλά επιμέρους κοινά, και σ’αυτά υπάρχουν μερικότερα κοινά κ.ο.κ..

Τρίτον. Μέσα Μαζικής Επικοινωνίας (Μ.Μ.Ε.). Επικοινωνία σημαίνει μεταβίβαση μηνύματος από τον πομπό στον δέκτη. Τα Μ.Μ.Ε. μεταφέρουν το

μήνυμα ταυτόχρονα σε πολλούς δέκτες, με μία μονόδρομη, συνήθως, ροή από τον πομπό στους δέκτες.

Η επικοινωνία είναι έμφυτη ανθρώπινη ανάγκη και δεν χρειάζονται μεσάζοντες. Ο άνθρωπος νοιώθει την ανάγκη της άμεσης επικοινωνίας με τον συνάνθρωπο. Επιζητά την παραγωγή και προαγωγή των ανθρώπινων σχέσεων, της κοινωνικής ζωής. Είναι μια ανάγκη επικοινωνίας και κοινωνίας. Δυστυχώς στην εποχή των Μ.Μ.Ε. η ανάγκη αυτή δύσκολα ικανοποιείται. Όχι πως δεν υπάρχει άμεση και πηγαία ανθρώπινη επικοινωνία. Υπάρχει, αλλά ολοένα και περισσότερο δυσχεραίνεται, λόγω της κυριαρχίας της μάζας και της μαζικής επικοινωνίας. Παρά τις τεράστιες δυνατότητες της τεχνολογικής επικοινωνίας - ήδη η αμφίδρομη επικοινωνία είναι πραγματικότητα - το αίτημα είναι η επικοινωνία. Κι αυτό διότι η επικοινωνία δεν είναι υπόθεση τεχνολογίας, αλλά κοινωνίας - κοινωνικών σχέσεων.

Τονίζεται ότι στην παρούσα μελέτη ο όρος ΜΜΕ αναφέρεται στα εκπαιδευτικά ΜΜΕ, δηλαδή στην εκπαιδευτική τεχνολογία. Άλλοι όροι με το ίδιο περιεχόμενο είναι: Εποπτικά μέσα, Οπτικο-Ακουστικά μέσα, Τεχνολογικά μέσα, Εκπαιδευτική Τεχνολογία, ΜΜΕ. Οι όροι αυτοί έχουν ίδιο περιεχόμενο, σε ένα γενικό επίπεδο, ενώ διαφέρουν, σε ένα ειδικό επίπεδο. Προτιμήθηκε ο όρος ΜΜΕ διότι: Πρώτον, ζούμε στην εποχή των ΜΜΕ. Δεύτερον, ζούμε από τη γέννησή μας με τα ΜΜΕ και είναι “γνωστά”. Τρίτον, συμπληρώνουν αλλά και επηρεάζουν την εκπαιδευτική διαδικασία. Τέλος, αντί του όρου “Εκπαιδευτική Τεχνολογία” προτιμήθηκε ο όρος “ΜΜΕ” για να δειχθεί ο κοινωνιολογικός και όχι ο τεχνολογικός προσανατολισμός της έρευνας. Βέβαια, η έρευνα είναι “κοινωνιολογική” αλλά “μάχεται” για την χρήση των ΜΜΕ - της τεχνολογίας στην εκπαίδευση. Ο όρος “Εκπαιδευτική Τεχνολογία” δημιουργεί αρνητική στάση σ’αυτούς που δεν τα πάνε καλά με την τεχνολογία (εκπαιδευτικοί και μαθητές). Αντίθετα, ο όρος “ΜΜΕ” είναι επιθυμητός, ζητιέται και “φοριέται” πολύ.

### 2.3.1 Μέσα Μαζικής Ενημέρωσης ή Επικοινωνίας

Αλήθεια, ποιος όρος ενδείκνυται: Μ. Μ. Ενημέρωσης ή Μ. Μ. Επικοινωνίας;<sup>54</sup>

Μέσα Μαζικής Ενημέρωσης διότι:

- Στην ενημέρωση αρκεί η μονόδρομη σχέση και τα Μαζικά Μέσα είναι μονόδρομης ροής. Αυτό συμφέρει όσους θέλουν να προβάλλουν και επιβάλλουν ιδέες, πρόσωπα, εμπορεύματα.



- Έτσι λειτουργούν και έτσι τα λένε πολλοί ειδικοί και μη ειδικοί.

- Ιστορικά, το δικαίωμα της ενημέρωσης το έχει ο τύπος. Τη δεκαετία του 1920 εμφανίζεται το ραδιόφωνο και αρχίζει η σύγκρουση για το δικαίωμα ενημέρωσης. Το ραδιόφωνα κέρδισε τη μάχη. Το ίδιο έγινε αργότερα και με την εμφάνιση της τηλεόρασης. Έτσι διαμορφώθηκε λανθασμένα η εντύπωση ότι είναι Μέσα Ενημέρωσης.

Μέσα Μαζικής Επικοινωνίας διότι:

- Στην επικοινωνία χρειάζεται αμφίδρομη σχέση και πολλά Μαζικά Μέσα (π.χ. ραδιόφωνο, τηλεόραση, Η/Υ) μπορούν να λειτουργούν αμφίδρομα. Η επικοινωνία είναι ευρύτερος όρος, εμπεριέχει και την ενημέρωση. Η μαζική επικοινωνία περιλαμβάνει την ενημέρωση, την πληροφόρηση, την μόρφωση, την εκπαίδευση, την ψυχαγωγία κ.τ.λ.. Ένα μέσο (π.χ. ραδιόφωνο) μπορεί να λειτουργεί μόνο ως μέσο ψυχαγωγίας. Η χρήση του όρου ενημέρωση περιορίζει τις δυνατότητες και το ρόλο των μέσων.

- Όπως σημειώνει η Μ. Σεραφετινίδου, βαθμιαία αλλά σταθερά, ο όρος Μ.Μ. Ενημέρωσης τείνει να αντικατασταθεί από τον όρο “μαζικής επικοινωνίας”, για να τονιστεί ότι τα “μέσα” είναι θεσμοί μέσω των οποίων πραγματοποιείται η επικοινωνία, δηλαδή “μοναδικές εμπειρίες μετατρέπονται σε κοινές εμπειρίες”.<sup>55</sup>

- Διεθνώς έχει επικρατήσει ο όρος Media of Mass Communication, δηλαδή Μ.Μ.Επικοινωνίας. Στην Ελλάδα για λόγους οικονομικούς (διαφήμιση) και πολιτικούς (προπαγάνδα) έχει επικρατήσει ο όρος Μ.Μ.Ενημέρωσης. Δηλαδή τα κυρίαρχα στοιχεία των μέσων είναι η ενημέρωση (προπαγάνδα) και το κέρδος (διαφήμιση). Τα ίδια τα ΜΜΕ χρησιμοποιούν τον όρο “ενημέρωση”, και επειδή επιδρούν στη διαμόρφωση όρων, έχει επικρατήσει ο όρος Μ.Μ.Ενημέρωσης. Πάντως, τελευταία όλο και περισσότερο χρησιμοποιείται ο όρος Μ.Μ.Επικοινωνίας.

## 2.4 Η γλώσσα - Λεκτική επικοινωνία.

Η λεκτική επικοινωνία είναι χαρακτηριστικό του ανθρώπου. Μόνο ο άνθρωπος έχει την ικανότητα του λόγου. “Η ιστορία των ανθρώπων είναι η ιστορία του λόγου του· ο άνθρωπος σημαίνει λόγος”.<sup>56</sup> Η λεκτική επικοινωνία είναι η πιο σημαντική. Ο λόγος είναι το σπουδαιότερο και οικονομικότερο σύστημα επικοινωνίας. “Καμιά δύναμη δεν θα φθάσει ποτέ αυτή του λόγου που δημιουργεί τόσο πολλά με τόσο λίγο”.<sup>57</sup> Σύμφωνα με το R. Jakobson “κάθε ανθρώπινη

επικοινωνία με μη λεκτικά μηνύματα προϋποθέτει το κύκλωμα των λεκτικών μηνυμάτων, ενώ το αντίθετο δεν συμβαίνει”.<sup>58</sup>

Ο λόγος μπορεί να είναι προφορικός ή γραπτός. Ο προφορικός στέλνει περισσότερες πληροφορίες, διότι συνοδεύεται από τη γλώσσα του σώματος. Ο γραπτός στέλνει λιγότερες πληροφορίες, αλλά έχει τη δύναμη της μονιμότητας, παραμένει. Ο λόγος είναι το μέσο ανταλλαγής σκέψεων και συναισθημάτων, γεννιέται και μεγαλουργεί με την επικοινωνία.<sup>59</sup> Ο χρόνος εξασφαλίζει την συνέχεια αλλά και αλλοιώνει τη γλώσσα, τον προφορικό και γραπτό λόγο. Δηλαδή η γλώσσα υποχρεώνεται να αλλάζει επειδή συνεχίζεται.<sup>60</sup> Κι αυτό γιατί είναι ανάγκη να προσαρμόζεται στις νέες κοινωνικές συνθήκες.

Η γλώσσα είναι ένα σύνολο συμβόλων και εννοιών, είναι το παλιότερο και σημαντικότερο μέσο επικοινωνίας. Κάθε άνθρωπος, κάθε μέρα, χρησιμοποιεί δύο - τρεις χιλιάδες λέξεις. Από αυτές πολλές έχουν πολλές σημασίες. Η πολυσημία των λέξεων δυσχεραίνει την επικοινωνία. Γι'αυτό όσο καλύτερη γνώση της γλώσσας υπάρχει, τόσο καλύτερη επικοινωνία υπάρχει.

Ένας από τους στόχους τους σχολείου είναι: Να μάθουν τα παιδιά τη γλώσσα τους, προφορική και γραπτή. Δεν αρκεί όμως η εκμάθηση, χρειάζεται και η προστασία της. Ο γλωσσικός λαϊκισμός, η γλωσσική βαρβαρότητα, η κακοποίηση της γλώσσας έχουν ξυπνήσει πολλές συνειδήσεις.

Όσον αφορά την κακοποίηση της γλώσσας από τα Μ.Μ.Ε., η πολιτεία με τον Ν. 2328/1995 προβλέπει ότι οι τηλεοπτικοί σταθμοί είναι υποχρεωμένοι να παίρνουν τα αναγκαία μέτρα για τη σωστή χρήση της ελληνικής γλώσσας από όλους τους συντελεστές των εκπομπών.

Η ελληνική γλώσσα, ως μητέρα πολλών γλωσσών, και έχουσα μοναδική συνέχεια και πληρότητα, έχει ιδιαίτερη αξία,<sup>61</sup> γι'αυτό και χρειάζεται ιδιαίτερη προστασία.

## 2.5 Η γλώσσα του σώματος - Εξωλεκτική επικοινωνία

Η λεκτική επικοινωνία συμπληρώνει και συμπληρώνεται από την εξωλεκτική επικοινωνία. Αλλιώς, η γλώσσα συμπληρώνει και συμπληρώνεται από την γλώσσα του σώματος. Η λεκτική επικοινωνία κυριαρχεί στο γνωστικό επίπεδο, ενώ η μη λεκτική στο συναισθηματικό επίπεδο. Γενικά, η μη λεκτική επικοινωνία αποτελεί τα 2/3 της επικοινωνίας. Υπάρχουν ορισμένοι τομείς που χρησιμοποιείται σε μεγαλύτερο ή σε μικρότερο ποσοστό.

Η γλώσσα του σώματος, σε μεγάλο βαθμό είναι επίκτητη. Η σημασία πολλών κινήσεων, εκφράσεων κ.τ.λ. προσδιορίζεται από την κουλτούρα της κοινωνίας. Υπάρχουν όμως και κάποιες κινήσεις, εκφράσεις κ.τ.λ. που είναι παντού ίδιες (π.χ. οι ευτυχισμένοι χαμογελούν)! Πάντως, ο άνθρωπος “σπάνια έχει συνείδηση των στάσεων του σώματός του, των κινήσεων και των χειρονομιών του που μπορεί να λένε μια ιστορία, ενώ η φωνή του να λέει μια άλλη”.<sup>62</sup>

Η γλώσσα του σώματος πρέπει να εξετάζεται συνολικά και μέσα στα πλαίσια τα οποία λειτουργεί. Όπως κάθε γλώσσα, έτσι και η γλώσσα του σώματος αποτελείται από “λέξεις” και λειτουργεί με κανόνες. Για την κατανόησή της απαιτείται η γνώση της σημασίας των “λέξεων” (π.χ. χειρονομίες), και των κανόνων λειτουργίας της.

Η εξωλεκτική επικοινωνία γίνεται με παραστατικούς κώδικες (βλέμμα, ντύσιμο, χειρονομίες, τόνος φωνής κ.τ.λ.). Επειδή το ανθρώπινο σώμα είναι αυτό που κατ'εξοχήν μεταδίδει παραστατικούς κώδικες, γίνεται λόγος για γλώσσα του σώματος. Τι περιλαμβάνει η γλώσσα του σώματος; Περιλαμβάνει τη γενική εμφάνιση, τη στάση, τις κινήσεις, τις χειρονομίες, τις κινήσεις ματιών, χεριών, κεφαλιού, το ντύσιμο, τις εκφράσεις του προσώπου, το γέλιο, την αδιαφορία, τη σιωπή κ.τ.λ.. Το άτομο χρησιμοποιεί τη γλώσσα του σώματος κάθε στιγμή, συνειδητά ή ασυνείδητα, μαζί ή χωρίς την λεκτική επικοινωνία.

Η γλώσσα του σώματος χρησιμοποιείται κυρίως στη διαπροσωπική επικοινωνία. Μεταδίδει μηνύματα εδώ και τώρα, στον παρόντα χώρο και χρόνο. Η εξωλεκτική επικοινωνία έχει ορισμένα χαρακτηριστικά:<sup>63</sup>

- Είναι αποκλειστική στην αρχή της ζωής κάθε ανθρώπου.
- Προϋπάρχει της λεκτικής.
- Υπάρχει σε κάθε στιγμή επικοινωνίας.
- Μερικά μη λεκτικά μηνύματα είναι οικουμενικά (π.χ. χαμόγελο).

Η σημασία της μη λεκτικής επικοινωνίας είναι μεγάλη, αφού καλύπτει τα μεγαλύτερο μέρος της επικοινωνίας. Σε ορισμένες περιπτώσεις αντικαθιστά πλήρως την λεκτική επικοινωνία (π.χ. κωφοί). Σε κάποιες άλλες περιπτώσεις (π.χ. χορός, θέατρο) κυριαρχεί αλλά και πλεονεκτεί σε σχέση με τη λεκτική επικοινωνία. Η σημασία της αποδεικνύεται αν ληφθούν υπόψη ότι:<sup>64</sup>

- Συμπληρώνει και διευκολύνει την λεκτική επικοινωνία.
- Βοηθά στη διάκριση σημαντικών λεκτικών μηνυμάτων.
- Η ροή της επικοινωνίας καθορίζεται από μη λεκτικά μηνύματα.
- Καθορίζει αν και ποια σχέση θα δημιουργηθεί μεταξύ των επικοινωνούντων.

- Εκφράζει καλύτερα τα συναισθήματα.
- Είναι οικονομικό μέσο επικοινωνίας.
- Εξυπηρετεί την μετα-επικοινωνία, δηλαδή την κατανόηση των προθέσεων και των κινήτρων των επικοινωνούντων.
- Αποτελεί το πλέον κατάλληλο μέσο έκφρασης σε ορισμένες στιγμές επικοινωνίας (π.χ. μεταξύ ερωτευμένων).

Σε κάθε μορφή επικοινωνίας, λεκτικής και μη λεκτικής, επικρατεί ο κανόνας: Πρέπει να τηρούνται οι αποστάσεις. Η τήρηση των κατάλληλων αποστάσεων διευκολύνει την επικοινωνία. Πολλοί παράγοντες προσδιορίζουν τις κατάλληλες αποστάσεις. Ανάμεσα σ' αυτούς: Η ηλικία, το φύλο, ο χώρος που συμβαίνει η επικοινωνία, το θέμα-αντικείμενο της επικοινωνίας, οι σχέσεις και η κουλτούρα των επικοινωνούντων.<sup>65</sup>

### 2.5.1 Γλώσσα σώματος και εκπαιδευτικός-Παραστατικοί κώδικες

Δεδομένου ότι η γλώσσα του σώματος αποτελεί τα 2/3 της επικοινωνίας, είναι ανάγκη να χρησιμοποιείται στην εκπαιδευτική διαδικασία. Η γλώσσα του σώματος δεν σιωπά ποτέ, γι' αυτό ο εκπαιδευτικός μπορεί να στέλνει και να δέχεται συνεχώς μηνύματα. Ιδιαίτερη προσοχή χρειάζεται η γλώσσα του σώματος στα εκπαιδευτικά προγράμματα των Μ.Μ.Ε.

Η γλώσσα του σώματος χρησιμοποιεί παραστατικούς κώδικες. Οι κυριότεροι από αυτούς και τα μηνύματα που μεταβιβάζουν είναι οι εξής:<sup>66</sup> (Μερικά παραδείγματα υπάρχουν στον Πίνακα 2.1.)

- Γενική εμφάνιση. Η εμφάνιση λέει πολλά. Εκφράζει την προσωπικότητα του ατόμου. Δείχνει τη συμμόρφωση, αλλά την αμφισβήτηση. Η “πρώτη εντύπωση” παίζει σημαντικό ρόλο, γι' αυτό πολλές υπηρεσίες και επιχειρήσεις έχουν καθιερώσει ειδικές στολές. Ειδικές στολές υπήρχαν -και υπάρχουν σε άλλα κράτη- και για τους μαθητές, αλλά καταργήθηκαν. Βέβαια, “το ράσο δεν κάνει τον παπά”, αλλά “η ευπρέπεια είναι αρετή”. Η γενική εμφάνιση έλκει ή απωθεί.

Η γενική εμφάνιση εκπαιδευτικού και μαθητών οφείλει να είναι τέτοια, ώστε να έλκει κι' όχι να απωθεί. Πιστεύεται ότι η μαθητική στολή είναι προτιμότερη από το σημερινό αλαλούμ.

Η γλώσσα του σώματος (μερικά παραδείγματα)

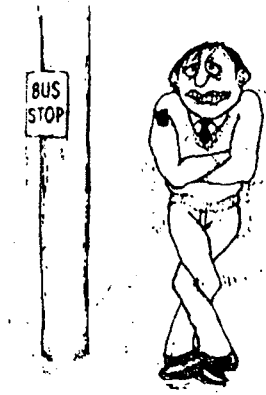

Δεν είναι αμυντικός, απλά κρυώνει.



Το παιδί όταν λέει ψέματα.



Ο έφηβος όταν λέει ψέματα.



Ο ενήλικος όταν λέει ψέματα.

ΚΙΝΗΣΕΙΣ ΚΑΙ ΣΗΜΑΤΑ ΕΡΩΤΟΤΡΟΠΙΑΣ

Το σήμα του γόνατου.

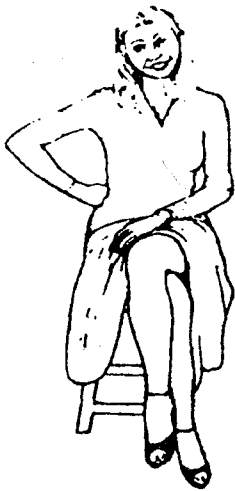

Το σταύρωμα των ποδιών.



Το σήμα του καουτσαιού.

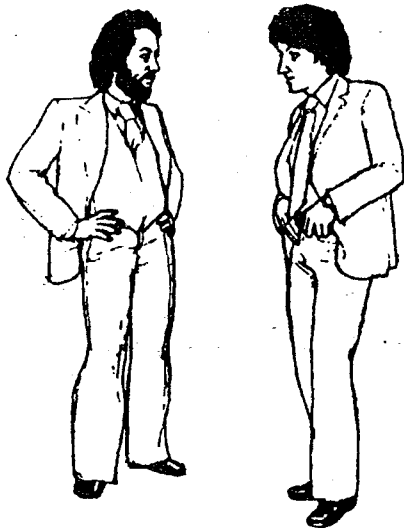

Μετρώντας ο ένας τον άλλον.

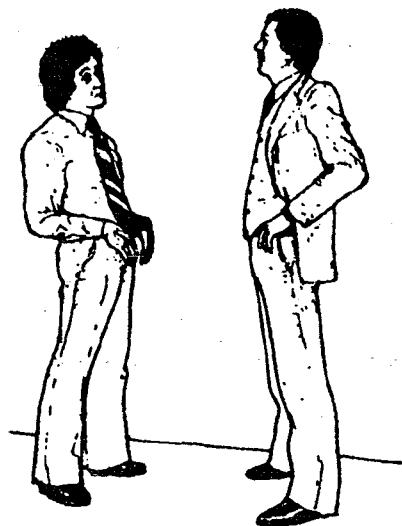

Επικείμενη φασαρία.

- Στάση σώματος. Η στάση του σώματος είναι φορέας σημαντικών μηνυμάτων. Λέει πολλά κυρίως για την συναισθηματική κατάσταση του ατόμου. Δηλώνει φιλικά εχθρικά συναισθήματα, διάθεση κυριαρχίας ή ισοτιμίας, διάθεση προσφοράς ή οκνηρίας

Ο εκπαιδευτικός χρειάζεται να μεριμνά για την στάση του σώματός του, γιατί αυτή ασκεί θετική ή αρνητική επίδραση στους μαθητές. Από τον εκπαιδευτικό που είναι καρφωμένος στην έδρα, μέχρι τον εκπαιδευτικό που γυρίζει σαν σβούρα στην τάξη, κι' από τον εκπαιδευτικό που στέκεται σαν λόρδος, μέχρι τον εκπαιδευτικό που στέκεται σαν καμπούρης, υπάρχουν πολλές ενδιάμεσες καταστάσεις.

- Σωματική επαφή. Η σωματική επαφή συνήθως δημιουργεί ευχάριστα συναισθήματα. Ειδικά στα βρέφη προσφέρει αγάπη και ασφάλεια, στοιχεία απαραίτητα για την ανάπτυξή τους. Υπάρχουν πολλές μορφές σωματικής επαφής, όπως: Πρώτον, μεταξύ γνωστών, φίλων, συγγενών. Δεύτερον, επαγγελματικές επαφές. Τρίτον, κοινωνικές επαφές. Τέταρτον, σεξουαλικές επαφές (αποτελούν την πιο σημαντική μορφή ανθρώπινης επικοινωνίας, δημιουργούν ισχυρά θετικά και αρνητικά συναισθήματα). Ποιον, που, πότε, πώς αγγίζουμε έχει σημασία για τις σχέσεις μας. Πρέπει να σημειωθεί ότι κάθε άνθρωπος έχει ένα προσωπικό χώρο (50-150 εκ.), που θεωρείται "χώρος ασφαλείας". Η παραβίασή του επιτρέπεται σε γνωστά πρόσωπα. Δηλαδή, η πολύ κοντινή, όπως και η πολύ μακρινή, απόσταση, εμποδίζουν την επικοινωνία. Η επικοινωνία θέλει μια μέση απόσταση.

Η παιδαγωγική επικοινωνία, η επικοινωνία εκπαιδευτού-μαθητή επιτυγχάνεται σε οποιαδήποτε απόσταση. Ο χώρος της σχολικής τάξης είναι δεδομένος και μέσα σ' αυτόν τον χώρο ο εκπαιδευτικός μπορεί να επικοινωνεί απ' όλες τις αποστάσεις. Στην τάξη σημασία έχει η ψυχική και όχι η χωρική απόσταση. Ο εκπαιδευτικός οφείλει να είναι κοντά στον μαθητή. Η παιδαγωγική σωματική επαφή λειτουργεί θετικά.

- Χειρονομίες. Αποτελούν σημαντικό μέρος των κινήσεων του σώματος. Συνήθως συμπληρώνουν τον λόγο. Αυτό συμβαίνει κυρίως με τους μεσογειακούς λαούς, που διακρίνονται για τις χειρονομίες τους. Χρησιμοποιούνται για πολλούς λόγους: Δείχνουν ανθρώπους, μετρούν περιπτώσεις, δίνουν έμφαση στον λόγο κ.τ.λ..

Ο εκπαιδευτικός αν θέλει να είναι παραστατικός και πλήρης στον λόγο του, είναι ανάγκη να χρησιμοποιεί τις χειρονομίες. Χρειάζεται όμως προσοχή, γιατί ορισμένες χειρονομίες μπορούν να δημιουργήσουν αρνητικό κλίμα στην τάξη.

- Πρόσωπο. Το πρόσωπο τα λέει όλα. Είναι η έκφραση της ψυχής. Δείχνει το φύλο, τη φυλή, την ηλικία, την διάθεση. Δείχνει τα συναισθήματα. Επειδή τα συναισθήματα κυκλοφορούν ταχύτατα, γι' αυτό ταχύτατες είναι και οι αλλαγές στις εκφράσεις του προσώπου. Υπάρχουν εκφράσεις του προσώπου που είναι κοινές σε όλους τους ανθρώπους (π.χ. το κοκκίνισμα του προσώπου από ντροπή). Υπάρχουν και εκφράσεις που χαρακτηρίζουν ορισμένη κοινωνία και πολιτισμό.

Αφού το πρόσωπο είναι ο καθρέφτης της ψυχής, ο εκπαιδευτικός μπορεί να κατανοεί τους μαθητές, ανάλογα με τις εκφράσεις τους. Το πρόσωπο στέλνει πλήθος μηνυμάτων, κι' αυτό οφείλει να το γνωρίζει και να το χρησιμοποιεί ο εκπαιδευτικός. Παράδειγμα, ένα χαμογελαστό πρόσωπο μπορεί να δημιουργήσει το κατάλληλο κλίμα στην τάξη.

- Βλέμμα. Το βλέμμα λειτουργεί διπλά. Στέλνει και παίρνει πλήθος πληροφοριών. Δηλώνει την έναρξη, αλλά και κατευθύνει την ροή της επικοινωνίας. Το έντονο βλέμμα σημαίνει επιθυμία για επικοινωνία, ενώ η αποφυγή του βλέμματος σημαίνει μη επιθυμία επικοινωνίας. Το βλέμμα μπορεί να είναι φιλικό, ερωτικό, απλανές, διαπεραστικό, επιθετικό, διερευνητικό κ.τ.λ.. Έχει τεράστια δύναμη, αφού το βλέμμα “καρφώνει”, “σκοτώνει” ή “αφοπλίζει”. Η δύναμη των ματιών αποδεικνύεται και στον έρωτα.<sup>67</sup> Το βλέμμα χαρακτηρίζεται από διάρκεια, ένταση, έκφραση, συχνότητα, αμοιβαιότητα κ.τ.λ.. Οι συνομιλητές κοιτάζουν ο ένας τον άλλον, για λόγους ευγένειας, αλλά και για πληρέστερη επικοινωνία. Έχει διαπιστωθεί ότι οι ακροατές κοιτούν τους ομιλητές σχεδόν διπλάσιο χρόνο απ' ότι κοιτούν οι ομιλητές τους ακροατές.

Πράγματι, ο ακροατής-μαθητής κοιτάζει τα μάτια του ομιλητή-εκπαιδευτικού, περισσότερο απ' ότι ο εκπαιδευτικός τα μάτια του μαθητή. Αυτό οφείλει να το εκμεταλλευθεί ο εκπαιδευτικός. Μπαίνοντας στην τάξη, χρειάζεται πρώτα να επικοινωνήσει με τα μάτια και μετά με τον λόγο. Κατά την διάρκεια του μαθήματος, το βλέμμα του οφείλει να γεμίζει την αίθουσα, να διαβάσει τα πρόσωπα των μαθητών. Το βλέμμα του εκπαιδευτικού οφείλει να εμπνέει και να ενθαρρύνει, να λειτουργεί σαν μαγνήτης.

- Παραγωγικά στοιχεία. Τα σημαντικότερα είναι: η άρθρωση, η ένταση της φωνής, ο ρυθμός (ταχύτητα) ομιλίας, οι παύσεις, ο χρωματισμός της φωνής, το ύφος.

Ο εκπαιδευτικός οφείλει να γνωρίζει και να χρησιμοποιεί όλα τα παραγωγικά στοιχεία κατά τον καλύτερο τρόπο. Η κατάλληλη χρήση τους

απογειώνει την παιδαγωγική επικοινωνία. Παράδειγμα, ο χρωματισμός της φωνής. Η μονότονη φωνή προκαλεί πλήξη, βαριεστημάρα. Ο χρωματισμός της φωνής διεγείρει τα συναισθήματα, προκαλεί το ενδιαφέρον, διευκολύνει την επικοινωνία.

Υπόψη ότι ένας καλός τρόπος βελτίωσης της ομιλίας είναι η μαγνητοφώνηση της ομιλίας-διδασκαλίας. Η βελτίωση στην γλώσσα του σώματος γίνεται με την ομιλία-διδασκαλία μπροστά στον καθρέφτη. Αν υπάρχουν τα μέσα (π.χ. βιντεοκάμερα) ο καλύτερος τρόπος είναι η βιντεοσκόπηση της ομιλίας-διδασκαλίας.

Πρέπει να γίνουν δύο επισημάνσεις για την εξωλεκτική επικοινωνία: Πρώτον, τα μηνύματα που μεταβιβάζουν οι παραστατικοί και παραγλωσσικοί κώδικες, είναι διαφορετικά σε ανθρώπους διαφορετικής κουλτούρας. Επομένως, η κουλτούρα αποτελεί τον βασικό προσδιοριστικό παράγοντα για την κωδικοποίηση και αποκωδικοποίηση των μηνυμάτων που στέλνονται με τους παραπάνω κώδικες. Δεύτερον, οι παραστατικοί και παραγλωσσικοί κώδικες στέλνουν μηνύματα, εφόσον λειτουργούν ως κώδικες επικοινωνίας και όχι “αναγκαστικά”. Παράδειγμα, η σωματική επαφή στο γεμάτο αστικό λεωφορείο, πιθανόν, δεν δηλώνει τίποτα, εφόσον είναι αναγκαστική.

## 2.6 Η γλώσσα των Μ.Μ.Ε.

Η γλώσσα που εκφέρουν τα Μ.Μ.Ε. είναι γλώσσα: Αποσπασματική, αφού αναφέρεται σε μερικές-ελάχιστες όψεις της πραγματικότητας. Κατασκευασμένη, αφού κατασκευάζεται - συντάσσεται έτσι ώστε να γραφεί ή να ειπωθεί ή να δειχθεί. Χειραγωγική, αφού επιδιώκει να επηρεάξει ή κατευθύνει το κοινό. Με μια τέτοια γλώσσα, γλώσσα αντικριτική, τα Μ.Μ.Ε. διαμορφώνουν νόθες συνειδήσεις για τον κόσμο.<sup>68</sup>

Η γλώσσα των Μ.Μ.Ε. εξαρτάται από το καθεστώς εντός του οποίου λειτουργούν (π.χ. αυταρχικό, δημοκρατικό) και από τον τρόπο οργάνωσης και λειτουργίας τους. Συχνά τα Μ.Μ.Ε. χρησιμοποιούν ιδεολογική γλώσσα. Η ιδεολογική γλώσσα είναι εξουσιαστική. Αφαιρεί τον λόγο από τον δέκτη. Επιβάλλει τη σιωπή. Ο διάλογος μετατρέπεται σε μονόλογο. Έτσι η επικοινωνία ακυρώνεται.<sup>69</sup> Όμως πρέπει να γίνει διάκριση ανάμεσα στη γλώσσα και τις χρήσεις της γλώσσας. Η γλώσσα, ως όργανο επικοινωνίας, είναι ουδέτερη, ενώ η χρήση της είναι ιδεολογική. Η ιδεολογία, όπως και η εξουσία, σχετίζεται με τον λόγο, την ομιλία.<sup>70</sup> Μιλώ σημαίνει υποτάσσω.<sup>71</sup>



Όταν τα Μ.Μ.Ε. χρησιμοποιούνται ως μέσα διδασκαλίας, η γλώσσα που εκφέρουν οφείλει να μην έχει τα παραπάνω χαρακτηριστικά. Η διδασκαλία απαιτεί πληρότητα, σύνθεση, κριτική σκέψη, ελεύθερη έκφραση, διάλογο. Ο διάλογος κάνει την επικοινωνία αμφίδρομη, αναπτύσσει την επικοινωνία. Δεν στοχεύει στην επιβολή της μιας αλήθειας αλλά στην αναζήτηση της αλήθειας. Γι' αυτό η γλώσσα των Μ.Μ.Ε. οφείλει να είναι γλώσσα διαλόγου και όχι μονολόγου, πλήρης και όχι αποσπασματική, κριτική και όχι χειραγωγική.

Η γλώσσα που χρησιμοποιούν τα Μ.Μ.Ε. στην εκπαιδευτική διαδικασία εμπεριέχει πολλές επιμέρους γλώσσες: γλώσσα λόγου, γλώσσα εικόνας, γλώσσα σώματος κ.τ.λ.. Η ιδιαίτερη φροντίδα για όλες τις γλώσσες στα εκπαιδευτικά ΜΜΕ είναι αυτονόητη. Άλλωστε, η αναφορά στη γλώσσα, στη λεκτική και εξωλεκτική επικοινωνία, έγινε για να τονιστεί η σημασία της. Ειδικότερα, όσον αφορά τον λόγο και την εικόνα, λεκτέα τα εξής:

Ο λόγος, γραπτός και προφορικός, είναι η κατ'εξοχήν γλώσσα. Οι λέξεις είναι συμβάσεις, με σταθερό και κοινό περιεχόμενο, για διευκόλυνση της επικοινωνίας. Ο λόγος είναι μια ανθρώπινη ανάγκη, μια ανάγκη επικοινωνίας. Ολόκληρος ο ανθρώπινος πολιτισμός στηρίζεται στον λόγο. Ο λόγος είναι γνωστός. Σήμερα, όλοι σχεδόν γνωρίζουν τον λόγο, γραπτό και προφορικό. Ο άνθρωπος έχει συνηθίσει τόσο πολύ τον λόγο, ώστε εύκολα αντιλαμβάνεται τα τεχνάσματά του (π.χ. μεταφορά, ειρωνεία). Ο λόγος υπερτερεί της εικόνας, διότι έχει σταθερό και κοινό, επομένως, κατανοητό περιεχόμενο. Επιπλέον, ο προφορικός λόγος, η ομιλία, απαιτεί την παρουσία των συνομιλητών. Η παρουσία επιτρέπει την συν-ομιλία και τον διάλογο. Αντίθετα, η κινητή εικόνα -εν προκειμένω η εικόνα των ηλεκτρονικών Μ.Μ.Ε.- εμποδίζει ή δυσκολεύει τον διάλογο.<sup>72</sup> Να σημειωθεί ότι η ακίνητη εικόνα (π.χ. φωτογραφία) επιτρέπει ένα είδος εσωτερικού διαλόγου ανάμεσα στον θεατή και στην εικόνα.

Σε αντίθεση με την γλώσσα του λόγου - των λέξεων, η γλώσσα της εικόνας είναι ελεύθερη, δεν δεσμεύεται από συμβάσεις. Μια εικόνα έχει πολλές σημασίες, μιλάει διαφορετικά στον καθένα (πολυσημία της εικόνας). Κάθε δέκτης της εικόνας, είναι και δημιουργός, εφόσον ερμηνεύει με δικό του τρόπο το μήνυμα της εικόνας. Αυτό συνιστά την δύναμη και την αδυναμία της εικόνας.<sup>73</sup> Από μια άποψη η εικόνα είναι ισχυρότερη από τη γραφή. Το βεβαιώνει η γνωστή Κινέζικη παροιμία λέει "Μια εικόνα ίσον χίλιες λέξεις". Η εικόνα φέρει πολλές πληροφορίες. Δείχνει την πραγματικότητα, φανερώνει την αλήθεια. Το κάθε τι φαίνεται από όλους, δια γυμνού

οφθαλμού, γι'αυτό η εικόνα πείθει. Από την άλλη μεριά, η εικόνα δύσκολα κάταννοείται. Οι πολλές πληροφορίες μπερδεύουν. Χρειάζεται αποκωδικοποίηση. Καθένας κάνει την δική του αποκωδικοποίηση. Αν εξαιρέσει κανείς τις εικόνες - σύμβολα, οι εικόνες δύσκολα ερμηνεύονται, γι'αυτό έχουν λιγότερη επιρροή από τον λόγο.<sup>74</sup> Η “γραμματική” του λόγου είναι γνωστή σε όλους, γι'αυτό και ο λόγος “διαβάζεται” εύκολα από όλους. Η “γραμματική” της εικόνας είναι άγνωστη. Ελάχιστοι μπορούν να “διαβάσουν” τις εικόνες. Οι πολλοί είναι οι αναλφάβητοι της εικόνας.<sup>75</sup>

Τα παραπάνω οδηγούν στο συμπέρασμα ότι η γλώσσα των Μ.Μ.Ε. στην εκπαιδευτική διαδικασία, στο σύνολό της (λόγος, εικόνα, γλώσσα σώματος, κ.τ.λ.), οφείλει να είναι ιδιαίτερα επιμελημένη. Επίσης χρειάζεται ο συνδυασμός και συντονισμός όλων των γλωσσών που χρησιμοποιούν εκπαιδευτικοί και Μ.Μ.Ε.. Πάνω και πρώτα απ'όλα χρειάζεται οι μαθητές -για τους εκπαιδευτικούς είναι αυτονόητο- να γνωρίζουν τη γλώσσα των Μ.Μ.Ε., για να καταλαβαίνουν το μάθημα, γιατί αλλιώς... φωνή βοώντος εν τη ερήμω.

# ΚΕΦΑΛΑΙΟ ΔΕΥΤΕΡΟ

## ΣΗΜΕΙΩΣΕΙΣ

1. Βλέπε ορισμούς για την εκπαίδευση: Βουδούρης Κ., Η φιλοσοφία της παιδείας, Αθήνα 1980, σ. 25. Επίσης, Παπανούτσος Ε., Η παιδεία το μεγάλο μας πρόβλημα, Εκδ. Δωδώνη, Αθήνα 1976, σ. 258.
2. Ξωχέλλης Π., Θεμελιώδη προβλήματα της παιδαγωγικής επιστήμης, Εισαγωγή στη συστηματική και ιστορική παιδαγωγική, Θεσσ/κη 1983, σ. 14.
3. Ξωχέλλης Π., ό.π, σ. 9
4. Φράγκος Χρ., Ψυχοπαιδαγωγική, Εκδ. Παπαζήση, Αθήνα 1977, σ. 36.
5. Φράγκος Χρ. ό.π, Βλ. αναλυτικά σ. 46-47.
6. Werner J., Παιδεία, Γ΄ Έκδοση, Τόμος Β, Εκδ. Παιδεία, Αθήνα 1971, σ. 128.
7. Werner J. ό.π, σ. 301 και 303.
8. Μελάς Λ-9\*68, Παιδαγωγικόν εγχειρίδιον, Εκδ. Τυπογραφείον Σ. Βλαστού, Αθήνα 1871, σ.1.
9. Παπάς Α., Σύγχρονη θεωρία και πράξη της παιδείας, Εκδ. Ελληνικά Γράμματα, 1988, σ. 26.
10. Μελάς Α., ό.π. σ. 9. Επίσης, Μιαλαρέ Γκαστόν, Εισαγωγή στην παιδαγωγική, σ. 105 και επ.
11. Ρουσσώ Ζ.Ζ., Αμιλίος, Τόμος Α, Εκδ. Αναγνωστίδη, σ. 43.
12. Χενέκα Χ., Βασική κατεύθυνση της κοινωνιολογίας της εκπαίδευσης, Εκδ. Καστανιώτη, Αθήνα 1989, σ. 35.
13. Κακαλέτρης Γ., Άρθρο, Περ. Λόγος και πράξη, Τεύχος. 33-35, Εκδ. ΟΛΜΕ.
14. Φραγκουδάκη Α., Κοινωνιολογία της εκπαίδευσης, Εκδ. Παπαζήση, Αθήνα 1985, σ.36.
15. Fiske J., Εισαγωγή στην επικοινωνία, Εκδ. Επικοινωνία και κουλτούρα, 1992, σ. 18.
16. Cooley ch., Η σημασία της επικοινωνίας, στο, Το μήνυμα του μέσου, Εκδ. Αλεξάνδρεια, Β΄ Έκδοση, 1990, σ. 30
17. ΜακΚουέιλ Ντ., Εισαγωγή στη θεωρία της μαζικής επικοινωνίας, Εκδ. Καστανιώτη, 1997, σ. 158
18. Ναυρίδης Κλήμης, Εισαγωγή στην Ψυχολογία της επικοινωνίας, Πανεπ. σημειώσεις, σ.1.
19. Βλ. άλλους ορισμούς για την επικοινωνία: Πιπερόπουλος Γ., Επικοινωνώ άρα υπάρχω, Εκδ. Ελληνικά Γράμματα 1996; σ. 47. Επίσης, Καζάζη Μ., Ανθρώπινες σχέσεις και επικοινωνία, Εκδ. Έλλην 1995, σ. 78. Επίσης, Σακαλάκη Μ., Ψυχολογία της επικοινωνίας, Εκδ. Παπαζήση 1994, σ. 98-100. Επίσης, Schefflen Α., στο Συλλογικό, Επικοινωνία, Εκδ. Μάγια, Θεσσ/κη. 1993, σ.140.
20. Νότας Μ., Εισήγηση, Β΄ Πανελλήνιο Συνέδριο ΜΜΕ, πρακτικά, Αθήνα 1994, σ. 427.
21. Σεραφεινίδου Μ., Κοινωνιολογία των ΜΜΕ, τεύχος Β΄, Εκδ. Gutenberg, Αθήνα 1987, σ. 267.
22. Cooley Ch., στο Μήνυμα του μέσου, Εκδ. Αλεξάνδρεια, Εκδ. Β, 1990, σ. 34.
23. Μοντέλο Shannon και Weaver, στο ΜακΚουέιλ Ντ. - Βιντάλ Σβεν, Μοντέλα Επικοινωνίας, Εκδ. Καστανιώτη, Αθήνα 1991, σ.41.
24. Μοντέλα Pierce, Saussure κ.ά., στο Fiske J., Εισαγωγή στην επικοινωνία, Εκδ. Επικοινωνία και Κουλτούρα, Αθήνα 1992, σ. 65 και επόμενες
25. Χειμωνάς Γ., Έξι μαθήματα για τον λόγο, Εκδ. Ύψιλον 1984, σ.13.
26. Wittgenstein L., Tractatus, Εκδ. Παπαζήση 1978, 5.6.
27. Τσαρδάκης Δ., Μαζική επικοινωνία και πραγματικότητα, Εκδ. Παπαζήση 1990, σ. 38.
28. Μπαμπινιώτης Γ., Άρθρο, Εφ. ΤΟ ΒΗΜΑ, 4 Ιαν. 1998
29. Η παραβίαση του ιδιωτικού χώρου από τα ΜΜΕ δεν έχει όρια. Οι πιο ιδιωτικές στιγμές γίνονται ο πιθανός βοσκοτόπος των ΜΜΕ, αλλά και το σύμπαν ολόκληρο εισβάλλει απρόσκλητο στην οικογενειακή εστία. Δηλαδή, ο ιδιωτικός χώρος έπαψε να είναι μυστικός, και ο δημόσιος χώρος έπαψε να είναι θέαμα. (Βλέπε J. Baudrillard, Η έκσταση της επικοινωνίας, Εκδ. Καρδαμήτσα, Αθήνα 1991, σ. 31).
30. Για μια διαφορετική και αναλυτική παρουσίαση των χαρακτηριστικών της διαπροσωπικής επικοινωνίας βλέπε: Αντωνιάδης Α., Οδοιπορικό στις σχέσεις επικοινωνίας, Αθήνα 1993, σ. 15-34.
31. Gofman E., Συναντήσεις, Εκδ. Αλεξάνδρεια, Αθήνα 1996, σ. 16.
32. Γκοτοβός Α., Παιδαγωγική αλληλεπίδραση, Εκδ. Gutenberg, Αθήνα 1994, σ. 24.
33. Σεραφεινίδου Μ., Κοινωνιολογία Μ.Μ.Ε., Τεύχος Α, Εκδ. Gutenberg, Αθήνα 1987, σ. 36
34. Μακ Κουέιλ Ντ., Εισαγωγή στη θεωρία της μαζικής επικοινωνίας, Εκδ. Καστανιώτη, Αθήνα 1995, σ. 40-41.

35. Βλ. αναλυτικά, Maletzke G., θεωρίες της μαζικής επικοινωνίας, Εκδ. Παπαζήση, Αθήνα 1991, σ. 9-10.
- Επίσης, Σεραφετινίδου Μ., ό.π., σ. 21-23.
36. Κρισέλ Α., Η γλώσσα του ραδιοφώνου, Εκδ. Επικοινωνία και Κουλτούρα, Αθήνα 1991, σ. 105.
37. Bateson Gr., Επιμέλεια Yves winkin, Εκδ. Μάγια, Θεσ/κη 1993, σ. 118.
38. Τσαρδάκης Δ., Μαζική επικοινωνία και πραγματικότητα, Εκδ. Παπαζήση, Αθήνα 1990, σ. 35.
39. Σύμφωνα με τον Μ. Δερτούζο πέντε είναι οι στυλοβάτες της πληροφοριακής εποχής (Βλέπε αναλυτικά, Μ. Δερτούζος, Τι μέλλει γενέσθαι, Εκδ. Νέα Σύνορα, Αθήνα 1998, σ.637-657):
- α. Για την αναπαράσταση των πληροφοριών χρησιμ.οποιούνται αριθμοί.
  - β. Αυτοί οι αριθμοί εκφράζονται με την τιμή 1 και 0
  - γ. Οι υπολογιστές μετατρέπουν τις πληροφορίες κάνοντας αριθμητικές πράξεις με αυτούς τους αριθμούς
  - δ. Τα συστήματα επικοινωνίας μετακινούν ολόγυρα τις πληροφορίες μετακινώντας αυτούς τους αριθμούς
  - ε. Οι υπολογιστές και συστήματα επικοινωνίας συνδυάζονται για να σχηματίσουν δίκτυα υπολογιστών. Τα δίκτυα υπολογιστών αποτελούν τη βάση των πληροφοριακών υποδομών του αύριο, που με τη σειρά τους αποτελούν τη βάση της Πληροφοριακής Αγοράς
40. Καμπουράκης Γ. - Νότας Μ. - Γουλιάμος Κ., Εισήγηση, Β' Πανελλήνιο Συνέδριο Μ.Μ.Ε., Πρακτικά, Αθήνα 1994, σ. 430 και επ.
41. Wiener N., Κυβερνητική και κοινωνία, Εκδ. Παπαζήση, Αθήνα 1970, σ. 3.
42. Wiener N., ό.π. σ. 3
43. Δίτζελος Θ., Θεωρία των κοινωνικών πληροφοριών, Εκδ. Παπαζήση, 1978, σ. 70.
44. Νεγροπόντης Ν., Ψηφιακός Κόσμος, Εκδ. Καστανιώτη, Αθήνα 1995, σ. 165
45. Δερτούζος Ν., Τι μέλλει γενέσθαι, Εκδ. Νέα Σύνορα, Αθήνα 1998, σ. 145
46. Νότας Μ., Εισήγηση, Β' Πανελλήνιο Συνέδριο Μ.Μ.Ε., Πρακτικά, Αθήνα 1994, σ. 427.
47. Αρκεί ένα παράδειγμα για την κατανόηση του σημαίνοντος και του σημαινομένου. Παράδειγμα : Ένα "κόκκινο τριαντάφυλλο". Σημαίνον είναι αυτό το κόκκινο τριαντάφυλλο, το οποίο θα μπορούσε να ήταν άσπρο, ροζ κ.τ.λ. Σημαινομενο είναι το περιεχόμενο - νόημα του κόκκινου τριαντάφυλλου (π.χ. είμαι ερωτευμένος). Δηλαδή το νόημα εξαρτάται π.χ. από ποιον σε ποιόν δίνεται το κόκκινο τριαντάφυλλο.
48. Ένα παράδειγμα για την κατανόηση της καταδήλωσης και συμπαραδήλωσης. Παράδειγμα : Η φράση "σ'αγαπώ". Καταδήλωση, είναι αυτό που λέγεται - δηλώνεται, δηλαδή σ'αγαπώ. Συμπαραδήλωση είναι το πως λέγεται (π.χ. ο τόνος της φωνής).
49. Η διαπροσωπική και η μαζική επικοινωνία έχουν ομοιότητες και διαφορές. Οι ομοιότητες διαπροσωπικής και μαζικής επικοινωνίας είναι :
- Συμμετέχουν οι ίδιοι παράγοντες (πομπός, μέσο, μήνυμα, δέκτης κ.τ.λ.)
  - Υπάρχει διαρκής αλληλεξάρτηση και αλληλεπίδραση των παραγόντων επικοινωνίας
  - Παράγεται ορισμένο αποτέλεσμα θετικό ή αρνητικό
- Οι διαφορές διαπροσωπικής και μαζικής επικοινωνίας είναι :
- Η διαπροσωπική είναι προσωπική, ενώ η μαζική είναι απρόσωπη
  - Η διαπροσωπική είναι αμφίδρομη, ενώ η μαζική είναι, συνήθως, μονόδρομη
  - Η πρώτη επηρεάζεται σημαντικά από το περιβάλλον, ενώ η δεύτερη από το μέσο
  - Στη πρώτη κυριαρχεί η κυκλοφορία συναισθημάτων , ενώ στη δεύτερη η κυκλοφορία συμφερόντων.
  - Στη διαπροσωπική ο δέκτης έχει υποχρέωση, ευθύνη να απαντήσει στο συνομιλητή, ενώ στη μαζική, όντας μέλος ενός απρόσωπου κοινού, δεν έχει τέτοια υποχρέωση
50. Maletzke G., Θεωρίες μαζικής επικοινωνίας, Εκδ. Παπαζήση, Αθήνα 1991, σ. 35-36.
51. Maletzke G., ό.π., σ. 41.
52. Σεραφετινίδου Μ., Κοινωνιολογία Μ.Μ.Ε., τεύχος Α, Εκδ. Gutenberg, 1987, σ. 23.
53. Γουλιάμος Κ., Εισήγηση, Β' Πανελλήνιο Συνέδριο Μ.Μ.Ε., Πρακτικά, Αθήνα 1994, σ. 549. Επίσης, Μακ Κουέιλ Ντ.-Ντιβάλ Σβ., Μοντέλα Επικοινωνίας, Εκδ. Καστανιώτη, Αθήνα 1991, σ. 34-35.
54. Ο όρος Μέσα Μαζικής Επικοινωνίας είναι προτιμότερος για τους λόγους που αναφέρονται. Ο Μ. Νότας υποστηρίζει ότι είναι σοβαρότατο σφάλμα να λέγονται Μ.Μ. Ενημέρωσης. Επίσης, ο Θ. Κόλλιας προκρίνει τον όρο Μ.Μ. Επικοινωνίας. (Βλ. Β' Πανελλήνιο Συνέδριο Μ.Μ.Ε., Πρακτικά, Αθήνα 1994, σ. 427 και 489). Επίσης, ο Στ. Καστόρας υποστηρίζει ότι είναι λάθος να λέγονται Μέσα Ενημέρωσης (Βλ. Καστόρας Στ., Οπτικό-Ακουστικά Μ.Μ.Ε., Εκδ. Παπαζήση, Αθήνα 1990, σ. 27, Υποσημείωση).
55. Σεραφετινίδου Μ., Κοινωνιολογία των Μ.Μ.Ε., τεύχος Α, Εκδ. Gutenberg, Αθήνα 1987, σ. 19-20.

56. Χειμωνάς Γ., Έξι μαθήματα για τον λόγο, Εκδ. Ύψιλον, Αθήνα 1984, σ. 13.
57. Φραγκουδάκη Α., Γλώσσα και ιδεολογία, Εκδ. Οδυσσεάς, Αθήνα 1987, σ. 19.
58. Φραγκουδάκη Α., ό.π., σ. 29.
59. Χειμωνάς Γ., ό.π., σ. 13.
60. Saussure de F., Μαθήματα γενικής γλωσσολογίας, Εκδ. Παπαζήση, Αθήνα 1979, σ. 109.
61. Η σπουδαιότητα και αξία της ελληνικής γλώσσας αποδεικνύεται από τα εξής:
- α. Η Ελληνική γλώσσα είναι αναπόσπαστα συνδεδεμένη με την Ορθοδοξία. Αρκεί να ληφθεί υπόψη ότι η Καινή Διαθήκη γράφτηκε στην Ελληνική γλώσσα, και ότι η Παλαιά Διαθήκη έγινε γνωστή με τη μετάφρασή της στην Ελληνική (μετάφραση των Εβδομήκοντα).
- β. Οι Η.Π.Α., στις αρχές του αιώνα, πρότειναν την Ελληνική ως επίσημη γλώσσα τους. Τελική στη ψηφοφορία που έγινε στη Βουλή, επικράτησε η Αγγλική με δύο ψήφους διαφορά από την Ελληνική.
- γ. Πρόσφατα, στις 22 Μαρτίου 1995, οι Βάσκοι Ελληνιστές, Sagredo και Puhana, υπέβαλλαν, μέσω των Ισπανών Ευρωβουλευτών, στ Ευρωκοινοβούλιο πρόταση να καθιερωθεί η Ελληνική ως επίσημη γλώσσα της Ευρωπαϊκής Ένωσης. Οι Βάσκοι Ελληνιστές στην πρότασή τους μεταξύ άλλων ανέφεραν: “Η Ελληνική Γλώσσα και Παιδεία αποτελούσι τη βάση του Δυτικού Πολιτισμού. ΑΠΑΙΤΟΥΜΕΝ επεξεργάζεσθαι Πρόγραμμα Σπουδών της Κλασικής Ελληνικής Γλώσσης και Παιδείας ώστε η Ελληνική Γλώσσα, όλων των Ευρωπαίων κοινή γλώσσα γίνηται... Εύχομαι ότι πειθήτε τας Έλληνας Ευρωβουλευτάς όπως αυτήν υποστηρίζωσιν εν των Ευρωπαϊκώ Κοινοβουλίω άνω πολιτικών ιδεολογιών. Πάντες γαρ, και ιδιαιτέρως Ευρώπη, οφειλέται της Ελλάδος εσμέν”. (Juan Jose Puhana Arza)
- δ. Η Jacqueline de Romilly, Ελληνίστρια της Γαλικής Ακαδημίας, μας επισημαίνει: Αν η σύγχρονη Ελλάδα αγνοούσε τη δόξα της προς τα έξω και πρέπει να μείνει το καύχημά της: το ότι άνοιξε τον δρόμο στον δυτικό πολιτισμό ... Ένας γνωστός μου νεαρός Κινέζος μεταφράζει στη γλώσσα του τον Θουκυδίδη: Πως να δεχτώ ότι ένας Έλληνας δεν έχει τη δυνατότητα να τον διαβάσει με ευχέρεια.” (Βλέπε, Άρθρο, Ο παρατηρητής, Εφ. Η καθημερινή, 2 Μαρτίου 1997).
- ε. Ο Κωνσταντίνος Τσάτσος, πρώην Πρόεδρος της Ελληνικής Δημοκρατίας, υποστηρίζει ότι η διαχρονική ενότητα της Ελληνικής γλώσσας φτάνει μέχρι τα βάθη των αιώνων. Αναφέρει χαρακτηριστικά: “Γιατί οι αληθινές ρίζες της Ελληνικής γλώσσας εμπλέκονται αδιαχώριστα στην λαλιά του Μακρυγιάννη και στην γλώσσα των δημοτικών τραγουδιών, στους βυζαντινούς ύμνους και στην γλώσσα του Ευαγγελίου, στην γλώσσα των έργων των κλασικών συγγραφέων μας μέχρι τα ηρωικά τραγούδια στου “παππού των Ελλήνων” του Ομήρου” (Βλέπε, Συλλογικό, Ελληνικός γλωσσικός όμιλος, Ελληνική γλώσσα, Α, Εκδ. Καρδαμίτσα, Αθήνα 1984, σ.145)
- στ. Ο Κλαύδιος Φωριέλ (1772-1884), Γάλλος ακαδημαϊκός και ποιητής, υποστηρίζει ότι η Ελληνική γλώσσα συγκεντρώνει : τον πλούτο και την ομοιογένεια της Γερμανικής, την σαφήνεια της Γαλικής, τη λυγεράδα της Ισπανικής και την μουσικότητα της Ιταλικής. (Βλέπε, Παυλάκος Γ., Άρθρο, Εφ. Ελληνική Αγωγή, Αρ. Φύλλου 3, Σεπτ. 1996)
- ζ. Αξίζει να αναφερθεί η άποψη του Κικέρωνα, του μεγαλύτερου ρήτορα της Ρώμης, και του δικού μας Νομπελίστα ποιητή Οδυσσεά Ελύτη. Ο Κικέρων είπε: “Ει οι θεοί διαλέγονται την των Ελλήνων γλώτταν χρώνται”. Ο Οδυσσεάς Ελύτης είπε: “Τη γλώσσα μου έδωσαν Ελληνική”, γι’ αυτό, “Μονάχη έγνοια η γλώσσα μου”.
- Να σημειωθεί ότι κάποιοι θεωρούν συντηρητικό, δηλαδή αρνητικό, την προστασία της γλώσσας, της κληρονομιάς μας. Ίσως γι’ αυτό καταργήθηκε η συνέχεια της γλώσσας, μια συνέχεια 5000 χρόνων, μοναδική σ’ ολόκληρο τον κόσμο. Με νόμους, το 1976 επιβλήθηκε η Δημοτική γλώσσα και το 1982 επιβλήθηκε το μονοτονικό. “Αυτή είναι η δραματική μοίρα του σύγχρονου Ελληνισμού” (Βλέπε Αργυριάδης Φ., Η γραπτή μας γλώσσα και οι διαφορές της, Έκδοση Γ’, Αθήνα 1990, σ. 64)
62. Pease A., Η γλώσσα του σώματος, Εκδ. Έσοπτρον, Αθήνα 1991, σ. 13.
63. Παπαδάκη-Μιχαηλίδη Ε., Η σιωπηλή γλώσσα των συναισθημάτων, Εκδ. Ελληνικά Γράμματα, Αθήνα 1996, σ. 23 και επ.
64. Βλ. αναλυτικά, Παπαδάκη-Μιχαηλίδη Ε., ό.π., σ. 27-31. Επίσης, Αντωνιάδης Α., Οδοιπορικό στις σχέσεις επικοινωνίας, Αθήνα 1993, σ. 136-142.
65. Ο Ε. Hall διακρίνει και προσδιορίζει τις αποστάσεις που πρέπει να τηρούνται ως εξής:
- α. Ιδιαίτερη απόσταση. Διακρίνεται σε μικρή (μέχρι 15 εκ.) και σε μεγάλη (15-45 εκ.) Αφορά κυρίως την ανταλλαγή μηνυμάτων προσωπικών και εμπιστευτικών (π.χ. μεταξύ εραστών).
- β. Προσωπική απόσταση. Διακρίνεται σε μικρή (45-75 εκ.), και σε μεγάλη (75-120 εκ.). Αφορά κυρίως ανταλλαγή διαπροσωπικών μηνυμάτων (π.χ. μεταξύ συζύγων).
- γ. Κοινωνική απόσταση. Είναι από 120-350 εκ. Αφορά κυρίως την ανταλλαγή μηνυμάτων στον εργασιακό χώρο και στις κοινωνικές σχέσεις (π.χ. μεταξύ μελών Διοικητικού Συμβουλίου).

δ. Δημόσια συζήτηση. Είναι πάνω από 350 εκ. Είναι έξω από τα όρια της διαπροσωπικής επικοινωνίας και συνήθως δεν υπάρχει ανατροφοδότηση. Αφορά κυρίως την μεταφορά μηνυμάτων από τον πομπό στο απρόσωπο κοινό (π.χ. ομιλία σε συγκέντρωση). Δηλαδή πρόκειται για μαζική επικοινωνία. (Βλ. Hall E., *The Silent Language*, Greenwich, Conn: Fawcett Publications, Inc., 1959 p. 163-164).

Υπόψη ότι τα παραπάνω όρια είναι σχετικά. Πολλοί παράγοντες, όπως ο χώρος, ο χρόνος, οι σχέσεις, οι προσδοκίες, συμβάλλουν στην αυξομείωση των παραπάνω αποστάσεων. Γενικά, η μικρή απόσταση φέρνει κοντά τους ανθρώπους ενώ η μεγάλη τους απομακρύνει. (Ο λαός λέει: μάτια που δεν βλέπονται γρήγορα λησμονιούνται).

66. Για γλώσσα σώματος και παραστατικούς κώδικες βλέπε αναλυτικότερα: Fiske J., εισαγωγή στην επικοινωνία, σ. 89-92. Επίσης, Παπαδάκη Ε.- Μιχαηλίδη, Η σιωπηλή γλώσσα των συναισθημάτων, σ.57 και επ. Επίσης, Κανάκη Ι., Διδασκαλία και μάθηση με σύγχρονα μέσα επικοινωνίας, σ. 29 και επ. Επίσης, Γεώργας Δ., Κοινωνική Ψυχολογία, Τόμος Α, Έκδοση Δ', σ. 285-304.

67. Ο λαός λέει για τον έρωτα: “Από τα μάτια πιάνεται, στα χείλη κατεβαίνει...”. Επιπλέον είναι γνωστό ότι οι ερωτευμένοι μιλούν με τα μάτια.

68. Τσαρδάκης Δ., Μαζική επικοινωνία και πραγματικότητα, Εκδ. Παπαζήση, Αθήνα 1990, σ. 47.

69. Φραγκουδάκη Α., Γλώσσα και ιδεολογία, Εκδ. Οδυσσέας, Αθήνα 1987, σ. 182-183.

70. Σακαλάδη Μ., Ψυχολογία της επικοινωνίας, Εκδ. Παπαζήση, 1994, σ. 73

71. Σακαλάκη Μ., ό.π., σ. 72.

72. Ο Β. Καραποστόλης, όσον αφορά την τηλεοπτική εικόνα, αναφέρει δύο χαρακτηριστικά της, που περιορίζουν τον διάλογο. Πρώτον, “Η τηλεοπτική εικόνα είναι παν περιεκτική, δηλαδή φιλοδοξεί να περιβάλλει τα πάντα, έχει μία φιλοδοξία πληρότητας και συνεπώς ότι είναι πλήρες αχρηστεύει και την ανάγκη ενός σχολείου. Δεν χρειάζεται τίποτα να προσθέσεις πάνω σε αυτό ..... Δεύτερο χαρακτηριστικό της τηλεοπτικής εικόνας είναι η μετατροπή της ποικιλίας, των συμβάντων σε ισοδύναμα. Όλα δηλαδή τείνουν να γίνουν ισοδύναμα και συνεπώς η ανάγκη της ομιλίας εξουδετερώνεται διότι για να μιλήσει κανείς πρέπει να αρχίσει να διακρίνει ...” (Βλ. Καραποστόλης, Εισήγηση, Γ' Πανελλήνιο δημοσιογραφικό συνέδριο, Πρακτικά, Εκδ. Νομαρχία Έβρου, σ. 71).

73. Μπαμπινιώτης Γ., Άρθρο, Εφ. ΤΟ ΒΗΜΑ, 25 Μαΐου 1997

74. Ψυχογιός Δ., Άρθρο, Εφ. ΤΟ ΒΗΜΑ, 10 Αυγ. 1997

75. Μουλόπουλος Β., Άρθρο, Εφ. ΤΟ ΒΗΜΑ, 3 Αυγ. 1997

# ΜΕΡΟΣ Β

## ΘΕΩΡΗΤΙΚΗ ΑΝΑΛΥΣΗ

### ΚΕΦΑΛΑΙΟ ΤΡΙΤΟ

#### Η ΕΛΛΗΝΙΚΗ ΚΟΙΝΩΝΙΑ

“Πόσες και πόσες ιστορίες  
Πόσες και πόσες απορίες”  
Μπέρλοτ Μπρέχτ

#### 3.1 Θεωρία και εμπειρία

Η θεωρία προσπαθεί να κατανοήσει και ερμηνεύσει τη σύνθετη πραγματικότητα. Αν γίνει δεκτό ότι υπάρχει διαλεκτική σχέση μεταξύ θεωρίας και πραγματικότητας, τότε η θεωρία σχετίζεται με την πραγματικότητα. Αν είναι “άσχετη”, τότε είναι και άχρηστη, αλλοιώς αχρείαστη. Αυτή τη διαλεκτική σχέση φαίνεται πως τη γνωρίζει ο Αριστοτέλης, αφού επιζητεί την επιβεβαίωση των φαινομένων από τη θεωρία και αντιστρόφως.<sup>1</sup> Αλλά και ο Ρουσσώ στον Αμιίλιο τονίζει τη σημασία τόσο της θεωρίας όσο και της εμπειρίας και του παραδείγματος.<sup>2</sup> Επιπλέον, κάθε θεωρία είναι προσωρινή και σχετική, αφού κάθε πραγματικότητα είναι προσωρινή και αφού εξετάζει μόνο ένα μέρος της πραγματικότητας.<sup>3</sup>

Η πράξη, σε αντίθεση με τη θεωρία, μεταβάλλει την πραγματικότητα. Η ανθρώπινη πράξη-δράση στόχο έχει να αλλάξει την πραγματικότητα, φυσική και κοινωνική, εφόσον αυτή δεν είναι επιθυμητή. Επομένως, ο άνθρωπος, δεν εξαρτιέται από ιστορικές αναγκαιότητες, αλλά από τις πράξεις του, ατομικές και συλλογικές. Αλλοιώς, η κοινωνική πραγματικότητα είναι αποτέλεσμα της ανθρώπινης πράξης.

Η θεωρητική γνώση είναι απαραίτητη για την κατανόηση και ερμηνεία της εκπαιδευτικής πραγματικότητας, αλλά και της πράξης των ατόμων και των φορέων που εμπλέκονται σ'αυτή την πραγματικότητα. Η εκπαίδευση ασκείται από και απευθύνεται σε Έλληνες, είναι μία από τις λειτουργίες του κράτους, και το κράτος είναι δημιουργήμα και δρα εντός της κοινωνίας. Γι'αυτό η ανάλυση -αναγκαστικά σύντομη- αναφέρεται στην Ελληνική κοινωνία, το Ελληνικό κράτος τον Έλληνα, την Ελληνική εκπαίδευση.

### 3.2 Κοινωνία και άτομο

Υπάρχει μια θεμελιώδης διαλεκτική σχέση μεταξύ ατόμου και κοινωνίας. Το άτομο είναι δημιουργός και ταυτόχρονα δημιούργημα της κοινωνίας. Ποιος όμως έχει τον πρωτεύοντα ρόλο; Κατά καιρούς έχουν υποστηριχθεί και οι δύο απόψεις. Οι μεν “ατομιστές” υποστηρίζουν ότι το άτομο έχει τον πρώτο ρόλο, οι δε “κοινωνιστές” υποστηρίζουν ότι η κοινωνία είναι η κινητήρια δύναμη. Εννοείται ότι ανάμεσα στις δύο ακραίες απόψεις υπάρχουν πολλές ενδιάμεσες απόψεις που υποστηρίζουν περισσότερο ή λιγότερο τον πρωτεύοντα ρόλο του ατόμου ή της κοινωνίας. Και, όπως συνήθως, η αλήθεια βρίσκεται κάπου στη μέση.<sup>4</sup>

Βέβαια, άτομο και κοινωνία, ακολουθούν ταυτόχρονα ξεχωριστή και κοινή πορεία. Ξεχωριστή γιατί π.χ. το άτομο μετά από ορισμένα χρόνια πεθαίνει, ενώ η κοινωνία συνεχίζει να υπάρχει. «Οι ζωές μας δεν είναι παρά επεισόδια στη μαγικόπρεπη πορεία τους μέσα στο χρόνο».<sup>5</sup> Κοινή γιατί δεν μπορούν να διαχωριστούν. Το ένα προϋποθέτει, εξαρτάται και προσδιορίζει το άλλο. Έτσι π.χ. το άτομο δημιουργεί θεσμούς -κοινωνικούς θεσμούς- για να συν-υπάρξει, να συν-πορευθεί. Για πληρέστερη, επιστημονική προσέγγιση, απαραίτητη είναι η μελέτη και της κοινωνίας και του ατόμου. Μάλιστα όπως λέγει ο Ζ.Ζ. Ρουσσώ “πρέπει να μελετάμε την κοινωνία από τους ανθρώπους και τους ανθρώπους από την κοινωνία”<sup>6</sup>

Κοινωνία σημαίνει επι-κοινωνία. Η επικοινωνία προϋποθέτει και δημιουργεί την κοινωνία. Και αφού ο άνθρωπος είναι από τη φύση του κοινωνικό ον, τότε είναι από τη φύση του επικοινωνιακό ον. Αυτό σημαίνει ότι ο άνθρωπος από τη φύση του δεν αρκείται στην ικανοποίηση των βιολογικών αναγκών του. Επιθυμεί την συν-ύπαρξη, την συν-οίκηση. Επιθυμεί να τον επιθυμούν, να τον αγαπούν, να τον αναγνωρίζουν. Μόνο ο άνθρωπος επιθυμεί ένα άχρηστο από βιολογική σκοπιά, αλλά χρήσιμο από κοινωνική σκοπιά αντικείμενο. Επιθυμεί π.χ. μία πατρίδα, ένα χρώμα, την ελευθερία, την εκπαίδευση, επειδή τα επιθυμούν και οι άλλοι, επειδή είναι κοινωνικές αξίες. Δηλαδή η κοινωνία με τις δομές και τις αξίες της επιβάλλεται στον άνθρωπο. Κι’ αυτός προσαρμόζεται στα όσα ορίζει η κοινωνία, αλλά μπορεί και να αντιστέκεται.<sup>7</sup> και να δημιουργεί τις δομές και τις αξίες της κοινωνίας.

### 3.3. Κοινωνία - κράτος - εκπαίδευση

Η Ελληνική κοινωνία έχει ορισμένη δομή που επηρεάζει τη δομή και τα χαρακτηριστικά του κράτους και της εκπαίδευσης. Δομές και λειτουργίες “εκπαιδεύουν” τους σημερινούς μαθητές και αυριανούς πολίτες, οι οποίοι με τη σειρά τους «εκπαιδεύουν» την κοινωνία κ.ο.κ. Η σχέση μεταξύ κοινωνίας - κράτους - εκπαίδευσης, μια σχέση διαρκούς αλληλεπίδρασης, φαίνεται στο Διάγραμμα 3.1.



### Διάγραμμα 3.1

Σχέση κοινωνίας - κράτους - εκπαίδευσης

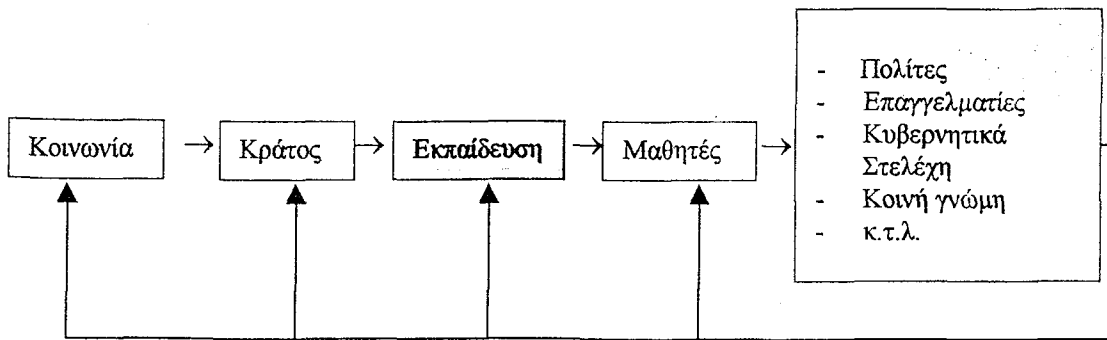

Στην Ελληνική κοινωνία κυρίαρχο ρόλο παίζει το πολιτικό σύστημα. Αυτό, σε τελευταία ανάλυση, προσδιορίζει το εκπαιδευτικό σύστημα. Όμως, η Ελληνική κοινωνία επηρεάζει το κράτος (πολιτικό σύστημα) και κατ' επέκταση την εκπαίδευση. Δηλαδή, η Ελληνική κοινωνία επηρεάζει άμεσα και έμμεσα την εκπαίδευση. Οι δομές, και οι αξίες, οι θεσμοί και οι κανόνες της Ελληνικής κοινωνίας κατευθύνουν την οργάνωση και λειτουργία της εκπαίδευσης. Αυταρχική ή δημοκρατική, δημόσια ή ιδιωτική, εκπαίδευση με χρήση ΜΜΕ ή χωρίς χρήση ΜΜΕ κλπ., προσδιορίζονται από την κοινωνία.

Το κράτος είναι ο κυρίαρχος θεσμός της κοινωνίας. Βέβαια είναι δημιουργήμα της κοινωνίας και ως τέτοιο φέρει ως ένα βαθμό τα χαρακτηριστικά της. Επειδή όμως είναι ο κυρίαρχος θεσμός, με την εξουσία του προσδιορίζει και την εξουσία των άλλων θεσμών. Επιπλέον υποστηρίζεται (βλέπε κεφ. 3.4.4) ότι το πολιτικό επίπεδο, δηλαδή το κράτος, είναι σε «τελευταία ανάλυση» καθοριστικό για τη λειτουργία των άλλων επιπέδων. Αλλωστε, αν και δημιουργήμα της κοινωνίας, το κράτος, κυριάρχησε πάνω στην κοινωνία, όπως υποστηρίζει ο Κορνήλιος Καστοριάδης.<sup>8</sup> Έγινε το κέντρο της κοινωνίας. Αναλαμβάνει πλήθος δραστηριοτήτων που δεν έχουν τίποτα το «κρατικό». Και βέβαια, έχει αναλάβει, σχεδόν καθ' ολοκληρίαν, την εκπαίδευση, την οποία χειρίζεται ως βούλεται.

Το Νεοελληνικό κράτος διαμόρφωσε ορισμένα χαρακτηριστικά (κράτος πελατειακό, συγκεντρωτικό, παρεμβατικό κλπ.). Αυτά τα χαρακτηριστικά, περισσότερο ή λιγότερο, «πέρασαν» και στην εκπαίδευση. Παράδειγμα: το συγκεντρωτικό κράτος δημιούργησε μια συγκεντρωτική εκπαίδευση. Το Ελληνικό κράτος είναι συνδεδεμένο στενά με την εκπαίδευση. Με Συνταγματική διάταξη (Άρθρο 16) η εκπαίδευση αποτελεί βασική αποστολή του κράτους και παρέχεται δωρεάν σ' όλους τους Έλληνες, σ' όλες τις βαθμίδες. Υλοποιείται έτσι το αίτημα και η ανάγκη της ελληνικής κοινωνίας για εκπαίδευση. Το ερώτημα είναι αν το κράτος παρέχει το «επίπεδο εκπαίδευσης» που έχει ανάγκη η ελληνική κοινωνία.

Το εκπαιδευτικό σύστημα λοιπόν αντανακλά το πολιτικό σύστημα. Αντανακλά, κυρίως, τις πελατειακές σχέσεις, τις κομματικές αντιπαραθέσεις, τις αδυναμίες του κοινωνικο-πολιτικού συστήματός. Η δυσκαμψία και η αναποτελεσματικότητα παράγουν και αναπαράγουν στασιμότητα, ήσσονα προσπάθεια, συντήρηση κεκτημένων. Όλα αυτά τη στιγμή που χρειάζονται επαναστατικές αλλαγές, ανατροπή κεκτημένων και προσαρμογή της εκπαίδευσης στις εξελίξεις της οικονομίας και κοινωνίας. Οι συνεχείς μεταρρυθμίσεις είναι μία επιπλέον αδυναμία του εκπαιδευτικού συστήματος. Συνήθως, είναι μπαλώματα, δεν ανταποκρίνονται στα αιτήματα των καιρών.

Η εκπαιδευτική πολιτική για την χρήση των ΜΜΕ στην εκπαίδευση είναι μέρος της όλης εκπαιδευτικής πολιτικής. Και στον τομέα αυτό παρατηρούνται οι μεταπτώσεις στο ενδιαφέρον της πολιτείας, που σχετίζονται με τις αλλαγές κυβερνήσεων και Υπουργών Παιδείας. Αν και φαίνεται πως υπάρχει γενική συμφωνία και συναίνεση για την εισαγωγή και χρήση τους στην εκπαιδευτική διαδικασία, εν τούτοις τα επουσιώδη και οι διαδικασίες καθυστερούν ή και εμποδίζουν την εισαγωγή και χρήση τους. Το κράτος ελάχιστα ενδιαφέρεται αν υπάρχουν ΜΜΕ στα σχολεία. Και δεν ενδιαφέρεται καθόλου, αν αυτά που υπάρχουν, χρησιμοποιούνται. Τελευταία φαίνεται πως κάτι κινείται. Η πίεση της Ευρωπαϊκής Ένωσης (ανάγκη απορρόφησης κονδυλίων) και η πίεση των καιρών, δεν περιμένουν.

Η εκπαίδευση μορφώνει τον άνθρωπο, αλλά τον μορφώνει περισσότερο και καλύτερα αν χρησιμοποιεί στην εκπαιδευτική διαδικασία ΜΜΕ. Η χρήση των ΜΜΕ στην εκπαίδευση επηρεάζει την εξέλιξη της εκπαίδευσης. Αν η εκπαίδευση είναι σύγχρονη ή παραδοσιακή, ευχάριστη ή μονότονη, αποτελεσματική ή όχι, εξαρτάται από την χρήση των ΜΜΕ στην εκπαιδευτική διαδικασία. Η εισαγωγή και χρήση ΜΜΕ δεν είναι εύκολη υπόθεση. Οι αγκυλώσεις του εκπαιδευτικού συστήματος είναι πολλές. Κουλτούρα τεχνολογίας, παιδαγωγικές αντιλήψεις, οικονομικά εκπαίδευσης κλπ., επηρεάζουν τη χρήση των ΜΜΕ στην εκπαίδευση. Όμως, ανεξάρτητα από τις όποιες δυσκολίες, η χρήση των ΜΜΕ στην εκπαίδευση πρέπει να είναι ένας από τους βασικούς στόχους της Ελληνικής κοινωνίας, του κράτους, της εκπαίδευσης.

### **3.4 Η δομή της Ελληνικής Κοινωνίας.**

Η δομή της Ελληνικής Κοινωνίας προσδιορίζεται από τον χρόνο και το χώρο. Η πορεία της μέσα στον χρόνο, το χθες, το σήμερα, το αύριο, η ιστορία της, είναι ο ένας παράγοντας. Ο άλλος παράγοντας είναι ο γεωγραφικός χώρος, που είναι χώρος Ανατολής και Δύσης.

Η αρχαιοελληνική και βυζαντινή παράδοση, η μακρόχρονη (400 χρόνια) τουρκική κυριαρχία, οι επεμβάσεις των ξένων από γεννέσεως Νεοελληνικού κράτους,

μαζί με την καθημερινή πρακτική του Έλληνα, έχουν επηρεάσει τη διαμόρφωση των στοιχείων που χαρακτηρίζουν την Ελληνική κοινωνία. Όλα αυτά γίνονται σε ορισμένο χώρο, στο όριο Ανατολής και Δύσης, χώρος συνάντησης και σύγκρουσης, που έχει επηρεάσει τη διαμόρφωση της Ελληνικής κοινωνίας.

Χρόνος, χώρος και καθημερινή πράξη φτιάχνουν ένα εκρηκτικό μείγμα που χαρακτηρίζει και οδηγεί την Ελληνική κοινωνία. Αυτό το μείγμα δημιουργεί τη δομή, τυπική και άτυπη, τους θεσμούς και τις σχέσεις, που λειτουργούν τυπικά και άτυπα.

Η κοινωνία είναι μία σύνθετη πραγματικότητα με πολλά επίπεδα: κοινωνικό, οικονομικό, πολιτικό. Η εξέταση της Ελληνικής κοινωνίας απαιτεί την εξέταση όλων αυτών των επιπέδων. Σύμφωνα με μια άποψη, είναι δύσκολο να αποφανθούμε για τη δομή της Ελληνικής κοινωνίας, γιατί δεν έχει μελετηθεί.<sup>9</sup> Σύμφωνα με μια άλλη άποψη, η Ελληνική κοινωνία έχει μελετηθεί, όπως και οι κοινωνικοπολιτικές αντιξοότητες, μέσα στις οποίες αναπτύχθηκε.<sup>10</sup> Ανεξάρτητα από τις διαφωνίες σε θεωρητικό επίπεδο, στις γραμμές που ακολουθούν θα επισημανθούν ορισμένα στοιχεία που προσδιορίζουν τη δομή και τα χαρακτηριστικά της Ελληνικής Κοινωνίας. Τα στοιχεία αυτά είναι: Η ιστορική πορεία της Ελλάδας, η ταυτόχρονη συμμετοχή σε Δύση και Ανατολή, η θεσμική και παραθεσμική λειτουργία και οι πελατειακές σχέσεις.

### 3.4.1 Σύντομη Ιστορική επισκόπηση.

Ο Ελληνικός χώρος από την αρχαιότητα μέχρι σήμερα, υπήρξε χώρος σύγκρουσης Ανατολής-Δύσης (Πέρσες, Άραβες, Οθωμανοί κτλ.). Σ' αυτόν τον χώρο, στα σύνορα Ανατολής - Δύσης καταλήγουν οι επιθέσεις της Ανατολής (π.χ. Ναυμαχία Σαλαμίνας, 480 π.Χ., Ναυμαχία Ναυπάκτου, 571 μ.Χ.).

Επειδή ο Ελληνικός χώρος είναι στο μεταίχμιο Ανατολής - Δύσης, δεν είναι μόνο χώρος σύγκρουσης, αλλά και συνύπαρξης. Από τα χρόνια του Μεγαλέξανδρου μέχρι την επανάσταση του 1821 και την δημιουργία του Νεοελληνικού κράτους, ο χώρος αυτός είναι παγκόσμιος, όπως και το Ελληνικό πνεύμα. Δεν πρέπει να ξεχνιέται ότι και οι δύο αυτοκρατορίες που δημιούργησαν οι Έλληνες, (Μεγάλου Αλεξάνδρου και Βυζαντινή) υπήρξαν πολυεθνικές - πολυπολιτισμικές. Λόγω χώρου και πολιτισμού ο Ελληνικός χώρος είναι χώρος κοσμοπολίτικος, και ο Έλληνας κοσμοπολίτης.

Η μάχη του Μάντζικερτ (1071 μ.Χ.) αποτελεί ορόσημο για την πορεία του Ελληνισμού. Έκτοτε, αρχίζει η συρρίκνωση του Ελληνισμού, που φθάνει στην πτώση της πόλης (1453 μ.Χ.) και τελικά της αυτοκρατορίας.<sup>11</sup> Η απώλεια της αυτοκρατορίας οδηγεί στην απώλεια της κοσμοπολίτικης διάστασης. Ο Έλληνας αρχίζει να αποκτά την εθνική του ταυτότητα. Μια ταυτότητα αντίθετη από αυτή του βάρβαρου κατακτητή. Αυτή η αντίθεση και αντιπάθεια οδήγησε στην υποτίμηση και άγνοια του αντιπάλου. "Από τότε μέχρι και σήμερα η αδυναμία βαθύτερης γνώσης

του αντιπάλου σημαδεύει τόσο την ιδιωτική όσο και τη δημόσια πραξιολογία του νεοελληνικού φαινομένου”.<sup>12</sup> Αλλά και για την Τουρκία ο Ελληνισμός είναι η αντίπαλη δύναμη και αποτελεί μέτρο σύγκρισης.<sup>13</sup>

Η εθνική αυτοσυνειδησία ολοκληρώνεται με την δημιουργία του Νεοελληνικού κράτους. Όλα τα χρόνια της Οθωμανικής κυριαρχίας, οι Έλληνες μένουν έξω από τις Ευρωπαϊκές αξίες (ουσιαστικά Ελληνικές αξίες) και εξελίξεις. Αλλά και μετά την δημιουργία του Νεοελληνικού κράτους η αποκοπή από τους Οθωμανούς δεν είναι εύκολη για πολλούς λόγους. Πρώτον, τα τετρακόσια χρόνια σκλαβιάς έχουν αφήσει τη σφραγίδα τους. Δεύτερον, το μεγαλύτερο μέρος των Ελλήνων συνεχίζει να ζεί υπό την κυριαρχία των Τούρκων. Τρίτον, η Κωνσταντινούπολη συνεχίζει (μέχρι το 1922) να είναι το Εθνικό κέντρο, η μητρόπολη του Ελληνισμού. Εδώ βρίσκεται το Οικουμενικό Πατριαρχείο. Εδώ ιδρύθηκε και το πρώτο Ελληνικό Πανεπιστήμιο.<sup>14</sup> Δύο από τις μεγαλύτερες μορφές των πραγμάτων, ο Α. Κοραής και ο Κ. Παπαρηγόπουλος, θα εκφράσουν την Νεοελληνική συνείδηση με τον όρο “Ελληνοχριστιανικός”. Ο Ελληνοχριστιανικός πολιτισμός αποτελεί σύνθεση της Αρχαιοελληνικής κληρονομιάς και του Βυζαντινού χριστιανισμού. Η συνείδηση αυτή που θα επηρεάσει ολόκληρο τον 19ο αιώνα και θα εκφραστεί με το όραμα της Μεγάλης Ιδέας, δηλαδή με την απελευθέρωση όλων των υπόδουλων Ελλήνων και κατ’επέκταση με την ταύτιση των ορίων του Ελληνικού κράτους με το Ελληνικό Έθνος. Κύριο αίτημα της Μεγάλης Ιδέας ήταν ακριβώς η Εθνική ενοποίηση.<sup>15</sup>

Η ίδρυση και η πορεία του Νεοελληνικού κράτους δεν πραγμάτωσε τα οράματα πολλών Ελλήνων. Ακόμα και σήμερα παραμένει “περιφέρεια” για πολλούς λόγους. Οι κυριότεροι από αυτούς, περιληπτικά, είναι:

α. Εθνικοί: Η ίδρυση ενός μικρού κράτους, άφηγε εκτός των ορίων του το μεγαλύτερο μέρος των Ελλήνων. Ο αγώνας για απελευθέρωση και των υπόλοιπων συνεχίζεται για εκατό περίπου χρόνια, και επιτυγχάνεται ως ένα βαθμό με τους Βαλκανικούς πολέμους (1912-1913). Σε λίγο θα έρθει η Μικρασιατική καταστροφή (1922), αποτέλεσμα κι’αυτή του Εθνικού διχασμού, με το ξερίζωμα 1,5 εκατομμυρίων Ελλήνων από τις προγονικές εστίες, και να αρχίσει ο λόγος για αλησμόνητες πατρίδες. Ο Β’ Παγκόσμιος Πόλεμος έφερε τα Δωδεκάνησα αλλά και τον εμφύλιο. Έφερε και την “συμμαχία” Ελλάδας-Τουρκίας. Όχι όμως και τη λύση των Εθνικών προβλημάτων. Αυτά συνεχίζουν να υπάρχουν. Απόδειξη: Οι διωγμοί των Ελλήνων από την Πόλη, το άλυτο Κυπριακό πρόβλημα, η εμφάνιση της τραγωδίας των Ελλήνων της Βορείου Ηπείρου κ.τ.λ. Αυτοί οι δύο περίπου αιώνες για Εθνική ολοκλήρωση στοίχισαν ακριβά, σε έμψυχο και άψυχο υλικό.

β. Πολιτικοί. Ο Εθνικός διχασμός μεσούντος του αγώνος του 1821, οδήγησε στην αδυναμία αυτοαπελευθέρωσης και στην αίτηση προστασίας προς τις Μεγάλες Δυνάμεις ((Αγγλία, Γαλλία, Ρωσία). Έκτοτε έγιναν προστάτιδες δυνάμεις.

Νοιώθοντας την προστασία οι Έλληνες, από τα πρώτα χρόνια του απελευθερωτικού αγώνα ίδρυσαν αντίστοιχα πολιτικά κόμματα (Αγγλικό, Γαλλικό, Ρωσικό). Οι επεμβάσεις των ξένων στην πολιτική ζωή της χώρας τελειωμό δεν έχουν. Το ίδιο και οι επεμβάσεις της εκάστοτε εξουσίας. Ολόκληρη η πολιτική ιστορία της Νεώτερης Ελλάδας είναι “ανώμαλη”. Αποδεικνύει την πολιτική υπανάπτυξη της χώρας. Μόνο μετά το 1974 μπορεί να γίνει λόγος για ομαλό πολιτικό βίο.

γ. Κοινωνικοί. Στην Ελλάδα δεν διαμορφώθηκαν “κλειστές” κοινωνικές τάξεις με σαφή όρια. Υπήρξαν όμως κλειστές επαγγελματικές ομάδες (αρτοποιοί, συμβολαιογράφοι κ.ά.). Έννοείται πως υπάρχουν διαφόρων ειδών κοινωνικές ανισότητες (πλούσιοι και φτωχοί, βιομήχανοι και αγρότες κ.ά.), αλλά η έντονη κινητικότητα και η ανεκτικότητα της Ελληνικής κοινωνίας, αποφορτίζουν, ως ένα βαθμό, τις εντάσεις και εκρήξεις. Έννοείται πως υπάρχουν κοινωνικές τάξεις και ότι ο αριθμός τους ποικίλει, ανάλογα με τα κριτήρια που χρησιμοποιούνται για διάκρισή τους. Ένα σημαντικό ζήτημα που απασχόλησε για μεγάλο χρονικό διάστημα την Ελληνική Κοινωνία ήταν οι Εθνικές γαίες.<sup>16</sup> Ένα άλλο πρόβλημα είναι η αστικοποίηση η οποία αποτελεί μία επιπλέον ιδιαιτερότητα της Ελλάδας σε σχέση με τη Δύση. Όχι μόνον άργισε (αρχίζει τέλη του 19ου αιώνα) αλλά και δεν ήταν αποτέλεσμα της εκβιομηχάνισης και της γενικότερης οικονομικής ανάπτυξης. Ήταν αποτέλεσμα μιας παρασιτικής συγκέντρωσης στις πόλεις, χωρίς να υπάρχει η αναγκαία υποδομή. Το όραμα ήταν -και είναι- μια θεσούλα στο δημόσιο. Οι πελατειακές σχέσεις γι’ αυτό υπάρχουν.

δ. Οικονομικοί. Τα δάνεια, εσωτερικά και εξωτερικά, αρχίζουν κατά τη διάρκεια του αγώνα. Η χώρα έχει τεράστιες ανάγκες. Οι δανειστές επιβάλλουν τους όρους τους. Έτσι αρχίζει η οικονομική εξάρτηση της χώρας. Το Ελληνικό κράτος διαρκώς δανείζεται και μη ασκώντας συνετή διαχείριση διαρκώς πτωχεύει, δηλαδή δηλώνει αδυναμία να πληρώσει τους δανειστές του. Το 1843 ο Όθωνας, το 1893 ο Χαρ. Τρικούπης, το 1932 ο Ελ. Βενιζέλος, αναγκάζονται να κυρήξουν πτώχευση. Από άποψη παραγωγής δραστηριότητας, η Ελλάδα είναι χώρα γεωργική χωρίς γεωργία. Ακόμα και τα λεγόμενα εθνικά προϊόντα (λάδι, καπνός, βαμβάκι) είναι προβληματικά, γιατί δεν είναι ανταγωνιστικά. Μια μικρή και προβληματική βιομηχανία και και ένας υπερδιογκωμένος και παρασιτικός τριτογενής τομέας χαρακτηρίζουν την Ελληνική οικονομία. Πρέπει να σημειωθεί ότι μεταπολεμικά υπήρξε σημαντική οικονομική ανάπτυξη. Οι κλάδοι των κατασκευών, του τουρισμού και της ναυτιλίας, και όχι μόνον, έχουν σημαντική ανάπτυξη.

Αυτή η σύντομη αναδρομή δείχνει την ιστορία της Ελλάδος, μια ιστορία που κυριαρχείται από την ιδέα της “διαρκούς παρουσίας της Ελλάδος”.<sup>17</sup>

### 3.4.2 Όχι Ανατολή ή Δύση αλλά Ανατολή και Δύση

Από πολύ παλιά υπάρχουν δύο βασικές αντιλήψεις για την πορεία της χώρας. Η πρώτη υποστηρίζει: Να παραμείνουμε Ανατολή. Η δεύτερη: Να φτάσουμε τη Δύση.

Η διαμάχη είναι παλιά. Ίσως έχει αφετηρία την πρώτη άλωση της Πόλης από τους Σταυροφόρους (1204 μ.Χ.). Αυτή η άπρεπη συμπεριφορά των Δυτικών έναντι του Βυζαντίου, έκανε τον Λουκά Νοταρά, Μέγα Δούκα του Κωνσταντίνου Παλαιολόγου, να ειπεί με αγανάκτηση: “κρειττότερον ειδέναι εν μέση τη πόλει βασιλεύον φακιόλιον Τούρκου ή καλύπτραν λατινικήν”.<sup>18</sup> Αλλά η τελική άλωση της Πόλης από τους Οθωμανούς (1453 μ.Χ.) έφερε περισσότερα δεινά, αφού η βαρβαρότητα επεβλήθη του πολιτισμού. Πολλοί στράφηκαν προς τη Δύση για να ξεχωρίσουν από τη βάρβαρη Ανατολή.

Η διαμάχη, έστω ως δείγμα, υπάρχει πριν και μετά την επανάσταση του 1821. Οι Έλληνες της ρομαντικής παράδοσης αναζητούν τη συνέχεια στο παρελθόν, το Βυζάντιο και την ορθοδοξία, την κοινότητα, ενώ οι εκσυγχρονιστές αναζητούν την Νεοελληνική ταυτότητα στην αρχαία Ελλάδα και στη Δυτική Ευρώπη.

Η διαμάχη, έστω ως δείγμα, συνεχίζεται και μετά από την οριστική ένταξη της χώρας στην Ευρωπαϊκή Ένωση (1981). Κάποιοι επιμένουν, πάσει θυσία να μείνουμε Ανατολή γιατί κινδυνεύουμε από τους Δυτικούς. Κάποιοι άλλοι επιμένουν πάσει θυσία να φτάσουμε τη Δύση. Ποιός φοβάται τη Δύση; Όλοι. Την ζητούμε και την διώχνουμε, την απαιτούμε και την τρέμουμε, την θεωρούμε δική μας και ξένη.<sup>19</sup>

Το δίλλημα, να παραμείνουμε Ανατολή ή να φτάσουμε τη Δύση είναι ψευτοδίλλημα. Η Ελλάδα διαφέρει από την Ανατολή και τη Δύση, γιατί ακριβώς είναι ταυτόχρονα Ανατολή και Δύση. Αυτό είναι μέγα προνόμιο, αλλά και εμπόδιο ένταξης, είτε στην Ανατολή, είτε στη Δύση. Προνόμιο που αυξάνει τις δυνατότητες και επιλογές μας, αλλά που μας δημιουργεί και προβλήματα. Και βέβαια τα προβλήματα δεν λύνονται με προσφυγή σε έτοιμες συνταγές που προσφέρει η Ανατολή και η Δύση.<sup>20</sup>

Η Ελλάδα είναι ταυτόχρονα: Ελλάδα, Βαλκάνια, Μεσόγειος, Ευρώπη, Ανατολή, Δύση. Αυτό το είναι, η θέση και ο ρόλος της, μεταβάλλεται ανάλογα με τις εξελίξεις οικονομικές, πολιτικές, τεχνολογικές, στρατιωτικές, στους χώρους αυτούς. Ο Ελληνικός χώρος, ακριβώς λόγω θέσης, έχει λειτουργήσει και λειτουργεί σαν σταυροδρόμι Ανατολής - Δύσης, Βορρά - Νότου. Το σταυροδρόμι δεν είναι μόνο γεωγραφικό αλλά και πνευματικό.<sup>21</sup> Κι' αυτό είναι πλεονέκτημα. Η γεωγραφική και πολιτισμική θέση δίνουν την ομορφιά, την ιδιαιτερότητα και τη διαχρονικότητα στον Ελληνισμό. Το σταυροδρόμι, η Ελλάδα, είναι ο χώρος της σύνθεσης. Αν κάθε κοινωνία είναι μάγμα, η Ελληνική κοινωνία -και ο Ελληνικός πολιτισμός- είναι μάγμα και μάγμα μαγμάτων.<sup>22</sup> Εκ των πραγμάτων, ο χώρος, η ιστορία, η παράδοση, η γλώσσα, δεν επιτρέπουν την ταύτιση της Ελλάδας με τη Δύση.<sup>23</sup> Ούτε βέβαια με την

Ανατολή. Η Ελλάδα γεννήσε τη Δύση, αλλά αυτή στην πορεία απέκτησε διαφορετική οντολογία από την Ελλάδα. Η Ελλάδα δεν είναι Ανατολή γιατί δεν είναι δεσποτεία, αλλά ορθοδοξία, ορθή σκέψη και ορθή δόξα.

Η Ελλάδα, ως χώρος λοιπόν είναι το όριο της Ανατολής και της Δύσης. Η Ελλάδα ως πολιτισμός είναι το όριο της Ανατολικής σοφίας και του Δυτικού Ορθολογισμού, μόνο που σοφία και ορθολογισμός είναι έννοιες Ελληνικές. Επομένως, η Ελλάδα είναι Ανατολή και Δύση, κι'αυτό συνεπάγεται προνόμια και υποχρεώσεις. Σε μια ταραγμένη εποχή, που η Ανατολή αναζητά τη Δύση και η Δύση την Ανατολή, η Ελλάδα δικαιούται και υποχρεούται να προσφέρει στην Ανατολή Δύση και στη Δύση Ανατολή.

### 3.4.3 Θεσμική και Παρα-θεσμική λειτουργία

Οι θεσμοί αποτελούν τον ακρογωνιαίο λίθο κάθε κοινωνίας. Ο χαρακτήρας μιας κοινωνίας αποτυπύεται στους θεσμούς. Η γνώση των θεσμών οδηγεί και στη γνώση της κοινωνίας και αντιστρόφως. Οι θεσμοί δημιουργούνται με δύο τρόπους: Με θεσμοποίηση και θεσμοθέτηση. Στην θεσμοποίηση, οι θεσμοί πηγάζουν μέσα από την κοινωνία. Στην θεσμοθέτηση, οι θεσμοί τίθενται εκ των άνω από την εξουσία, κυρίως την κρατική.

Η θεσμοθέτηση από γεννέσεως Νεοελληνικού Κράτους είναι προβληματική. Ίσως γιατί προβληματική υπήρξε και η δημιουργία του Νεοελληνικού Κράτους. Όντως η αδυναμία αυτοαπελευθέρωσης και η αίτηση προστασίας προς τις Μεγάλες Δυνάμεις μαζί με τις συνεχείς επεμβάσεις τους, έχουν σημαδέψει την πορεία της Ελλάδας. Άλλοτε η επιβολή θεσμών από τους ξένους και άλλοτε η άκριτη εισαγωγή θεσμών από τους Έλληνες, οδηγεί στην προβληματική λειτουργία τους. Η επιβολή δημιουργεί προβλήματα γιατί γίνεται για να εξυπηρετήσει τα συμφέροντα αυτών που τους επιβάλλουν. Η εισαγωγή γιατί ακριβώς γίνεται άκριτα, χωρίς να ανταποκρίνεται στις ανάγκες και ιδιομορφίες της χώρας. Αλλά και οι θεσμοί που δημιουργούνται από το Ελληνικό κράτος κι'αυτοί είναι προβληματικοί.

Υπάρχουν πολλά στοιχεία που αποδεικνύουν την προβληματική λειτουργία των θεσμών. Παράδειγμα: Η τυπολατρεία - νομολατρεία. Η επιμονή στον τύπο και όχι στην ουσία, έχει σαν αποτέλεσμα η συζήτηση ή σύγκρουση να γίνεται για την διαδικασία και όχι για το περιεχόμενο. Αποτέλεσμα, ο τύπος να πνίγει την ουσία. Ο φορμαλισμός-νομικισμός μεταθέτει το ενδιαφέρον από τα ουσιαστικά στα επουσιώδη προβλήματα. Κι'αυτό χαρακτηρίζει την πολιτική και πολιτιστική μας υπανάπτυξη.<sup>24</sup> Για τα πάντα χρειάζεται νόμος, που να ορίζει και να προσδιορίζει δικαιώματα και υποχρεώσεις. Νόμος που να μπορεί να βρεί καθένας το δίκιο του. Και σε μια εποχή που πολλά πρέπει να ρυθμιστούν και που πολλά συνεχώς αλλάζουν, το αποτέλεσμα είναι η πολυνομία. Αν προστεθούν, η έλλειψη προγραμματισμού και οι

ρουσφετολογικές ρυθμίσεις, τότε γίνεται λόγος για βιομηχανία νόμων.<sup>25</sup> Οι νόμοι τίθενται, αλλά τίθενται για να παραβιάζονται (από τους πολίτες), και για να μην εφαρμόζονται (από την Κυβέρνηση). Βέβαια, όλοι επικαλούνται τους νόμους για τους άλλους, ενώ την ίδια στιγμή όλοι τους παραβιάζουν.

Η απουσία νόμων στον ιδιωτικό και δημόσιο βίο είναι χαρακτηριστική. Γενικότερα, δεν υπάρχουν κανόνες και αξίες, ως σημεία αναφοράς, που να καθοδηγούν και να δεσμεύουν, τις ατομικές και συλλογικές συμπεριφορές. Τα πάντα σχεδόν είναι ρευστά. Αποτέλεσμα: Δίπλα στην επίσημη δομή λειτουργεί η παραδομή, δίπλα στη θεσμική λειτουργία μια παρα-θεσμική λειτουργία. Δίπλα στο κάθε τι υπάρχει ένα “παρά”. Αυτό δεν δηλώνει αντίθεση και αντίδραση στην τυπική λειτουργία, αλλά δηλώνει αδυναμία λειτουργίας “εντός” της τυπικής λειτουργίας. Έτσι δίπλα στο τυπικό επίσημο και νόμιμο, λειτουργεί πάντοτε το άτυπο, το ανεπίσημο και παράνομο.<sup>26</sup> Το “παρά” λειτουργεί σ’όλους τους τομείς της κοινωνικής ζωής. Χάριν παραδείγματος:

- Παρα-οικονομία. Δίπλα στην επίσημη οικονομία υπάρχει η παραοικονομία. Το μέγεθός της είναι σημαντικό και βαίνει αυξανόμενο. Ένας ολόκληρος κόσμος δεν μπορεί να λειτουργήσει οικονομικά εντός των ορίων της τυπικότητας και λειτουργεί εκτός, είναι ο κόσμος της παραοικονομίας.<sup>27</sup> Είναι τα παρα-μάγαζα, οι παρα-τράπεζες, το παρα-εμπόριο κ.τ.λ..

- Παρα-πολιτική. Δίπλα στην επίσημη εξουσία και πολιτική, υπάρχει η παρα-εξουσία και παρα-πολιτική. Δεν είναι λίγες οι φορές που σε αυτόν τον τόπο η πραγματική εξουσία δεν ασκείται από τα θεσμικά όργανα που προβλέπεται (Βουλή, Κυβέρνηση κ.τ.λ.), αλλά από εξωθεσμικά όργανα. Είναι ένας ολόκληρος κόσμος, ο κόσμος της παραπολιτικής. Είναι το παρα-κράτος, το παρα-Σύνταγμα η παρα-κυβέρνηση, οι παρα-κοιμώμενοι, οι παρα-τρεχάμενοι κ.τ.λ..

- Παρα-παιδεία. Το κράτος προσφέρει σ’όλους τους Έλληνες δωρεάν παιδεία. Την ίδια στιγμή οι Έλληνες έχουν πεισθεί ότι η παιδεία χωλαίνει. Το φροντιστήριο είναι απαραίτητο. Πολλοί Υπουργοί έχουν προσπαθήσει να περιορίσουν το φαινόμενο (κρατικά φροντιστήρια, αυστηρές ποινές κ.τ.λ.), αλλά απέτυχαν. Η δημόσια παιδεία έχει αδυναμίες και κενά, κι’αυτά έρχεται να τα καλύψει η παραπαιδεία. Όλοι φωνάζουν εναντίον της, κι’όλοι προσφεύγουν στις υπηρεσίες της. Είναι και η παραπαιδεία μία από τις ιδιοτυπίες της Ελληνικής Κοινωνίας.

Επαναλαμβάνεται ότι το “παρά” λειτουργεί σ’όλους τους τομείς της κοινωνικής ζωής. Έτσι γίνεται λόγος για: παρα-πληροφόρηση, παρα-κίνηση, παρα-χάραξη, παρα-υγεία κ.τ.λ..



### 3.4.4 Πελατειακές σχέσεις.

Το Ελληνικό κράτος αν και έχει ένα δυτικό μοντέλο διακυβέρνησης, δεν λειτουργεί σύμφωνα με αυτό, αλλά σύμφωνα με το μοντέλο των πελατειακών σχέσεων. Οι πελατειακές σχέσεις χαρακτηρίζουν το Ελληνικό κράτος από τη γέννησή του μέχρι σήμερα. Δηλαδή, η Ελλάδα αν και υιοθετεί τους Ευρωπαϊκούς πολιτικούς θεσμούς, ακολουθεί μία ιδιότυπη πορεία μέσα στο Ευρωπαϊκό σύστημα.<sup>28</sup> Οι πελατειακές σχέσεις καλούνται να λειτουργήσουν στα πλαίσια εισαγόμενων πολιτικών θεσμών (Κοινοβουλευτική δημοκρατία), γι' αυτό υπάρχουν δυσλειτουργίες.<sup>29</sup>

Οι σχέσεις κράτους-πολίτη δεν είναι άμεσες, αλλά έμμεσες. Ανάμεσα τους βρίσκεται ο πολιτικός πάτρωνας ο οποίος μεσολαβεί μεταξύ κράτους και πολίτη. Ο πολιτικός εξυπηρετεί τον πολίτη στη σχέση του με το κράτος (π.χ. του βρίσκει θέση στο νοσοκομείο), αλλά κυρίως του βρίσκει μια θέση στο δημόσιο. Από την άλλη μεριά, ο πολίτης είναι πελάτης-ψηφοφόρος, και όταν χρειάζεται, τρέχει να βοηθήσει τον πολιτικό.

Ο πολιτικός θεωρεί το κράτος τσιφλίκι του και χώρο βολέματος των ψηφοφόρων του. Συνήθως δίνει κάθε είδους υποσχέσεις, “τάζει λαγούς με πετραχείλια”, διακυρρήτει ότι διαθέτει τη δύναμη και τα μέσα για ό,τι θελήσουν οι ψηφοφόροι. Έτσι διαμορφώνει την τεράστια πελατεία του, η οποία τροφοδοτεί έναν τεράστιο κρατικό μηχανισμό.<sup>30</sup>

Έτσι διαμορφώθηκαν τα πολιτικά τζάκια, ως μόνιμο στοιχείο του πολιτικού συστήματος. Ο πολίτης δεν έχει ουσιαστικό λόγο στην πολιτική. Χρειάζεται μόνο την ημέρα της ψηφοφορίας για να νομιμοποιήσει με την ψήφο του την κυριαρχία των κυβερνώντων.<sup>31</sup>

Το κράτος μέσω των πολιτικών ή των κομμάτων προσφέρει θέσεις αλλά και άλλες χορηγήσεις, επιδοτήσεις, παροχές. Πολλές από αυτές τις παροχές δίνονται είτε για το συμφέρον του κόμματος, είτε για το συμφέρον του μέλους-οπαδού. Ο πολίτης-πελάτης-οπαδός τρέχει να δώσει το παρόν όποτε τον καλεί ο πολιτικός ή το κόμμα, γιατί ξέρει ότι “η πολιτική ένταξη χαρίζει ή στερεί προνόμια”.<sup>32</sup> Εάν στις μέρες μας τον πρώτο λόγο τον έχει το κόμμα και τον δεύτερο ο πολιτικός, αυτό δεν σημαίνει πως δεν συνεχίζονται οι πελατειακές σχέσεις. Τα βουλευτικά και τα κομματικά γραφεία άλλοτε δρουν παράλληλα και άλλοτε ανταγωνιστικά για την εξυπηρέτηση της πελατείας-ψηφοφόρων. Τα γραφεία αυτά καθημερινά είναι γεμάτα. Κόσμος πολύς πάει και έρχεται. Άλλος γιατί έχει μόνον αυτή την οδό για να επιτύχει το στόχο του. Άλλος γιατί δεν έχει άλλη οδό για να βρει το δίκιο του. Δηλαδή πολιτικοί και κόμματα έχουν εξελιχθεί σε “εταιρείες πελατειακών σχέσεων”.

Οι πελατειακές σχέσεις έχουν φθείρει και διαφθείρει πολιτικούς, κόμματα, πολίτες, κράτος. Όσον αφορά το κράτος, έχει εξελιχθεί σ'ένα ιδιότυπο πελατειακό-κοινωνικό κράτος. Για λόγους ιστορικούς το κράτος δεν ήταν έξω αλλά μέσα στην οικονομία. Κυριαρχούσε στην οικονομία. Δεν υπήρξε αυτονομία της οικονομίας από το κράτος.<sup>33</sup> Ούτε και σήμερα υπάρχει. Αντίθετα, ο Ν. Μουζέλης υποστηρίζει ότι από τη δεκαετία του 1920, η οικονομία καθίσταται κυρίαρχη σε σχέση με την πολιτική και την ιδεολογία.<sup>34</sup> Όμως, το πελατειακό κράτος, αυτός ο κρατικός-κομματικός παρεμβατισμός έφτασε στα όρια του.<sup>35</sup> Δεν πάει άλλο.

Οι πελατειακές σχέσεις δεν δείχνουν μόνο την παθογένεια του πολιτικού συστήματος, δείχνουν και την κυριαρχία του πολιτικού σε σχέση με τα άλλα επίπεδα. Αλλιώς, υποστηρίζεται ότι το πολιτικό επίπεδο είναι καθοριστικό “σε τελευταία ανάλυση” σύμφωνα με την ορολογία του L. Althusser.<sup>36</sup> Το πολιτικό επίπεδο καθορίζει ποιο επίπεδο (οικονομικό, πολιτικό, ιδεολογικό) θα είναι κυρίαρχο. Το πολιτικό επίπεδο, κυρίως οι πελατειακές σχέσεις, κινούν ή ακινητοποιούν, δίνουν τον ρυθμό, στα άλλα επίπεδα. Η πολιτική είναι αγκυλωμένη σε ξεπερασμένες μεθόδους και πρακτικές, είναι δέσμια των πελατειακών σχέσεων. Δηλαδή η υστέρηση, είναι υστέρηση της πολιτικής. Αυτή κυριαρχεί κι'αυτή επηρεάζει τα άλλα επίπεδα. Έτσι εξηγούνται πολλές δυσλειτουργίες του εκπαιδευτικού συστήματος. Έτσι εξηγούνται πολλές δυσλειτουργίες, αγκυλώσεις και παράξενα της κοινωνικής ζωής μας, όπως:

- Τα δανεικά και αγύριστα που δίνει ο κομματικά διορισμένος διοικητής τράπεζας στον φίλο επιχειρηματία.
- Ο κομματικά διορισμένος αστυφύλακας, που είναι ανίκανος να εκτελέσει τα καθήκοντά του.
- Η χρηματοδότηση υμετέρων ανθρώπων της τέχνης για να παράγουν τέχνη, που δεν μπορούν να παράγουν.
- Ο γιατρός που χρησιμοποιεί το δημόσιο νοσοκομείο για να εξυπηρετεί την προσωπική του πελατεία.

### **3.5 Χαρακτηριστικά - Αντιθέσεις και αντιφάσεις της**

#### **Ελληνικής κοινωνίας.**

Η Ελληνική κοινωνία πορεύεται ανάμεσα σε συμπληγάδες, σε αντιθέσεις και αντιφάσεις. Στη μακρόχρονη πορεία της δημιουργεί και καταστρέφει, καταστρέφει και δημιουργεί. Είναι μια πορεία διαλεκτική, μια πορεία θέσεων-αντιθέσεων-συνθέσεων, γι'αυτό είναι συγχρόνως δύσκολη και μαγευτική. “Αυτό που μου αρέσει από την Ελλάδα είναι η Ελληνικότητά της ...Αυτό που είναι καλό με την Ελλάδα είναι ότι είναι παράλογη, παράδοξη, μια αντίφαση από τη μια άκρη ως την άλλη.

Ποτέ όμως δεν είναι “χλωμή”, ποτέ “σκυθρωπή”.<sup>37</sup> Μία διαρκής αντίφαση και κρίση, αφού προσπαθεί να ισορροπήσει ανάμεσα: στο χθες και στο αύριο, στο παραδοσιακό και στο σύγχρονο, στην αρχαία Ελλάδα και στη σημερινή Ευρώπη, στην ανέχεια και στον καταναλωτισμό, στον κοινωνικό ολοκληρωτισμό και στην ατομική αυθαιρεσία, στον υπαρκτό σοσιαλισμό και στην ανύπαρκτη δημοκρατία, στην αριστερή συνείδηση και στην δεξιά πράξη.<sup>38</sup> Αυτή τη διαρκή αντίφαση της Ελλάδας, σημειώνει πολύ χαρακτηριστικά σ’ένα ποίημά της η Μαρία Σεφέρου.<sup>39</sup>

Αφού τα πάντα ρει, η αλλαγή είναι νόμος ζωής. Η αλλαγή χαρακτηρίζει και την Ελληνική κοινωνία. Αλλά ποιό είναι το “χαρακτηριστικό” της αλλαγής; Από κοινωνιολογική άποψη αλλαγή είναι η μετάβαση: Από το απλό στο σύνθετο (F. Tonnies), από το ομοιογενές στο ετερογενές (H. Maine), από την κοινότητα στην κοινωνία (G. Simmel), από την μηχανική στην οργανική αλληλεγγύη (E. Durkheim), από τον καπιταλιστικό στον κουμμουνιστικό τρόπο παραγωγής (K. Marx), από την παραδοσιακή στην ορθολογική εξουσία (M. Weber.) Τα χαρακτηριστικά αυτά, προηγούμενα και επόμενα, ως μείγμα, χαρακτηρίζουν την Ελληνική κοινωνία. Πρόκειται για ένα μείγμα εκρηκτικό, αφού συνυπάρχουν δύο αλληλοαναιρούμενα χαρακτηριστικά. Ειδικότερα, στην Ελληνική κοινωνία συνυπάρχουν τα εξής χαρακτηριστικά:

α. Παράδοση και εκσυγχρονισμός. Αρχαιότητα, Βυζάντιο, Ορθοδοξία, Γλώσσα, και όχι μόνον. Μια παράδοση αιώνων που πασχίζει να συντηρηθεί. Μια κληρονομιά βαριά που πρέπει να διατηρηθεί. Κι η Ελλάδα έχει χρέος να μεριμνά για την παράδοσή της γιατί, όπως είχε ειπεί ο αείμνηστος Α. Τρίτσης, στον καινούργιο κόσμο της μεταβιομηχανικής κοινωνίας και της τεχνολογίας, θα μπορούμε με τα αρχαία Ελληνικά. Γεγονός είναι ότι η παράδοση συνεχίζει να υπάρχει, κυρίως, στην ύπαιθρο χώρα και στις παρυφές του Ελληνισμού.

Σε αντίθεση με την παράδοση είναι ο εκσυγχρονισμός. Υπάρχει το “μοντέρνο”, που μάχεται το παραδοσιακό, κι’αυτό είναι πρόβλημα. Η Ελληνική κοινωνία δεν μπορεί να απεμπολήσει την παράδοσή της. Υπάρχει και το “σύγχρονο”, που θέλει να προσαρμόσει το παραδοσιακό στη σημερινή πραγματικότητα. Η τεχνολογική εξέλιξη, η ορθολογική οργάνωση, η τυπικότητα των σχέσεων, η πολιτιστική βιομηχανία, η κατάργηση της κοινότητας, είναι εξελίξεις της εποχής μας. Είναι στοιχεία εκσυγχρονισμού. Αυτές τις εξελίξεις δεν μπορεί να τις αφομοιώσει η Ελλάδα, γι’αυτό μοιάζει να βρίσκεται στη μέση της στράτας, στις ιδέες, στις λειτουργίες, στην ανάπτυξη.<sup>40</sup>

Ζητούμενο είναι η συνύπαρξη παράδοσης και εκσυγχρονισμού. Η παράδοση να μην εμποδίζει τον εκσυγχρονισμό, αλλά και ο εκσυγχρονισμός να μην μάχεται την παράδοση. Σε μια εποχή ταχύτατης εμφάνισης και εξαφάνισης,<sup>41</sup> αν η παράδοση εξαφανιστεί, ο άνθρωπος νοιώθει ξεκρέμαστος. Βρίσκεται στο κενό, και το κενό δεν

αντέχεται. Γι'αυτό η διατήρηση και διαχείριση της παράδοσης είναι όρος ζωής. Η διατήρηση της παράδοσης είναι απόδειξη προόδου. Επιπλέον, η παράδοση, το παρελθόν, "είναι η μοναδική δυνατότητα, η οποία μπορεί να αμφισβητήσει το παρόν".<sup>42</sup> Ο παιδευτικός χαρακτήρας της παράδοσης είναι αναμφισβήτητος. Δεν ξεχνιέται ότι δίπλα στην αποτρεπτική υπάρχει η προτρεπτική παράδοση.<sup>43</sup>

Στην Ελληνική κοινωνία συνυπάρχουν, θετικά και αρνητικά, παράδοση και εκσυγχρονισμός, σε όλα τα επίπεδα, και μάλιστα σε ένταση. Ο Έλληνας που πολεμάει την παράδοση είναι ο ίδιος που δεν μπορεί να ζήσει χωρίς αυτή. Είναι ο ίδιος που όταν κοιτάζει τον εαυτό του στον καθρέφτη, βλέπει πάντα τον Μεγαλέξανδρο, ποτέ τον καραγκιόζη.<sup>44</sup>

Η διαφύλαξη της πολιτιστικής κληρονομιάς, ο σεβασμός στην παράδοση, η συνεχής αναδρομή στο παρελθόν, δημιουργούν την εντύπωση της στασιμότητας, ότι τίποτα δεν αλλάζει σ'αυτόν τον τόπο. Γι'αυτό και η μεγάλη αντίδραση στην παράδοση και η αναζήτηση του καινούριου. Απόδειξη οι διαρκείς αλλαγές-μεταρρυθμίσεις των πάντων (και της παιδείας). Ακριβώς αυτές οι διαρκείς μεταρρυθμίσεις αναιρούν την αλλαγή, γι'αυτό γίνεται λόγος για στασιμότητα.

Αν και η έννοια της μετάβασης είναι προβληματική, δεδομένου ότι κάθε κοινωνία μεταβαίνει σε άλλα στάδια οργάνωσης, δύναται να υποστηριχθεί ότι η Ελληνική κοινωνία είναι κατ'εξοχήν μια κοινωνία διαρκούς μετάβασης. Αυτή η κατάσταση κάνει την Ελληνική κοινωνία να ζει διαρκώς σ'ένα κενό, σε μια κατάσταση ρευστότητας. Σε μια κατάσταση που όλα φαίνονται στάσιμα ενώ αλλάζουν, και που όλα φαίνονται ότι αλλάζουν ενώ είναι στάσιμα. Αυτή η διαρκής μετάβαση είναι που συνεπάγεται την διαρκή κρίση της Ελληνικής κοινωνίας.

β. Ανάπτυξη και υπανάπτυξη. Η Ελλάδα είναι μια αναπτυγμένη χώρα. Οι ομοιότητες με τις αναπτυγμένες χώρες είναι πολλές, και αφορούν όχι μόνον την οικονομία αλλά όλα τα επίπεδα ανάπτυξης. Το υψηλό βιοτικό επίπεδο, η λειτουργία των πολιτικών θεσμών, ο υψηλός μέσος όρος ζωής, το μορφωτικό επίπεδο κ.τ.λ. είναι στοιχεία που χαρακτηρίζουν τις αναπτυγμένες χώρες. Ο Οργανισμός Ηνωμένων Εθνών,εξετάζοντας την κοινωνική και οικονομική ανάπτυξη χρησιμοποιώντας πολλούς δείκτες ανάπτυξης, κατατάσσει την Ελλάδα στην 25η θέση ανάμεσα σ'όλες τις χώρες του κόσμου. Κι'αυτή η θέση χωρίς να υπολογίζεται η παραοικονομία και τα εισοδήματα των Ελλήνων του εξωτερικού.

Δίπλα στην ανάπτυξη υπάρχει η υπανάπτυξη. Και στην περίπτωση της υπανάπτυξης, οι ομοιότητες της χώρας με τις υπανάπτυκτες κοινωνίες είναι πολλές και αφορούν όλα τα επίπεδα ανάπτυξης. Η παθολογική συγκέντρωση πληθυσμού στην πρωτεύουσα, οι πελατειακές σχέσεις, η ανορθολογική οργάνωση του κράτους, η κατεδάφιση της πολιτιστικής κληρονομιάς, η άνιση σχέση κέντρου-περιφέρειας, οι

μεγάλες κοινωνικές και οικονομικές ανισότητες, είναι μερικά από τα δείγματα της υπανάπτυξης.<sup>45</sup>

Έχει γίνει πλέον συνείδηση και στη χώρα μας ότι η παραγωγή και κατανάλωση όλο και περισσότερων αγαθών δεν σημαίνει υποχρεωτικά ανάπτυξη. Έτσι π.χ. το γκρέμισμα μιας παραδοσιακής κατοικίας και η ανέγερση μιας σύγχρονης πολυκατοικίας, δεν σημαίνει ανάπτυξη. Δεν είναι δείγμα ανάπτυξης το παραλήρημα του καταναλωτισμού, που εκφράζεται στις Η.Π.Α. με το σλόγκαν: “ένα δώρο γι’ αυτόν που ήδη έχει τα πάντα”.<sup>46</sup> Ζητούμενο ένα ανώτερο ποσοτικά αλλά και ποιοτικά επίπεδο. Αυτό πραγματώνεται με δράσεις ανάπτυξης και όχι υπανάπτυξης.

γ. Σύγκρουση και συναίνεση. Το Νεοελληνικό κράτος από τη γέννησή του βρίσκεται σε διαρκή απειλή από εξωτερικούς εχθρούς. Βρίσκεται σε μια συνεχή προετοιμασία πολέμου, γιατί ο εχθρός είναι εν όψει. Έτσι αναγκάζεται να βρίσκεται σε διαρκή κινητοποίηση και ανασφάλεια.

Η ανισορροπία και ανασφάλεια υπάρχει και στον κοινωνικό χώρο, στις κοινωνικές σχέσεις. Στην οικογένεια, στο σχολείο, στην εργασία, στην πολιτική, παντού κυριαρχεί η σύγκρουση. Η λογική αυτή της σύγκρουσης στηρίζεται στη διάκριση φίλου-εχθρού που έκανε ο C. Smith. Ο άλλος, αφού δεν είναι φίλος, είναι εχθρός. Κι’ αφού είναι εχθρός πρέπει να νικηθεί, η σύγκρουση είναι αναπόφευκτη. Δεν ενδιαφέρει αν είναι κακός, άσχημος, επιζήμιος. Αρκεί που είναι ο άλλος, ο ξένος, ο διαφορετικός, ο αντίθετος. Αποτέλεσμα: η κυριαρχία της βίας σ’ όλες τις μορφές της.

Σύμφωνα με κάποιους θεωρητικούς, οι κοινωνικές συγκρούσεις είναι αρνητικές, ενώ σύμφωνα με άλλους, είναι θετικές. Έτσι π.χ. ο T. Parsons υποστηρίζει ότι οι συγκρούσεις υπονομεύουν τους θεσμούς, απορρυθμίζουν την κοινωνία, είναι μια ασθένεια της κοινωνίας. Ο K. Marx, αντίθετα, υποστηρίζει ότι οι συγκρούσεις οδηγούν στην πρόοδο και είναι αναπόφευκτες, εφόσον υπάρχουν αντίθετα ταξικά συμφέροντα.

Στην προκειμένη περίπτωση δεν γίνεται λόγος για τις ταξικές συγκρούσεις, αλλά για κάθε μορφής σύγκρουση που εμφιλοχωρεί σε κάθε διάσταση του κοινωνικού βίου. Η σύγκρουση είναι ενδημικό φαινόμενο της Ελληνικής κοινωνίας. Ίσως λόγω κυριαρχίας των συναισθηματικών αντιδράσεων. Ίσως λόγω προσωπικής και συλλογικής ανασφάλειας. Ίσως για άλλους λόγους. Αντίθετα, η συναίνεση σπάνια υπάρχει. Συνήθως εμφανίζεται όταν υπάρχει κίνδυνος για την προσωπική και συλλογική μας ύπαρξη. Λείπει η συναίνεση γιατί λείπουν οι κοινές αξίες, οι κοινές αναφορές, ο κοινός κώδικας, δηλαδή όλα αυτά που είναι αναγκαία για ομαλή συν-ύπαρξη.

δ. Συλλογική δράση στην κοινότητα, ατομική δράση στην κοινωνία. Οι κοινές αξίες, οι κοινές αναφορές, οι κοινές προσδοκίες κ.τ.λ. υπάρχουν, όπου υπάρχει κοινότητα, (π.χ. τοπική κοινότητα, οικογένεια). Εδώ ο χώρος είναι οικείος, φιλικός.

Υπάρχει εμπιστοσύνη και ασφάλεια. Το άτομο χωρίς φόβο μπορεί να απελευθερώσει τις δημιουργικές του δυνάμεις. Όντως, ο Έλληνας έχει εμπιστοσύνη στην κοινότητα, ενδιαφέρεται για τις τοπικές υποθέσεις. Το ίδιο συμβαίνει και στην οικογένεια. Η εμπιστοσύνη, το ενδιαφέρον, η συνεργασία, οι ισχυροί δεσμοί, χαρακτηρίζουν την Ελληνική οικογένεια.

Αν η κοινότητα είναι χώρος χαράς, η κοινωνία είναι χώρος λύπης, γι' αυτό και αποστροφής. Το άγνωστο, το αβέβαιο, η ανωνυμία τρομάζουν. Όλα μοιάζουν εχθρικά. Όλοι είναι απέναντι, αντίπαλοι. Άρα, η συνεργασία και συλλογική δράση δύσκολη, αν όχι αδύνατη. Αυτή η αντιπαλότητα και αντιφατικότητα φαίνεται στις σχέσεις πολίτη-κράτους. Υπάρχει μια αμοιβαία δυσπιστία, ο ένας δεν εμπιστεύεται τον άλλον. Ο πολίτης νοιώθει το κράτος σαν ξένο και εχθρικό, γι' αυτό το αντιμετωπίζει ανάλογα. Επιδιώκει να παίρνει περισσότερα και να δίνει λιγότερα. Το κράτος θεωρεί τον πολίτη υπήκοο, που έχει μόνο υποχρεώσεις και όχι δικαιώματα. Επιδιώκει να εισπράτει περισσότερα και να παρέχει λιγότερα. Αποτέλεσμα: ο πολίτης προσπαθεί να ρίξει το κράτος και το κράτος προσπαθεί να εκμεταλλευτεί τον πολίτη. Το κράτος δεν λειτουργεί και ο πολίτης ταλαιπωρείται. Υπάρχει αδιαφορία του πολίτη για το κράτος και ανικανότητα του κράτους να ικανοποιήσει στοιχειώδεις ανάγκες του πολίτη. Με δύο λόγια, λείπει ο δεσμός και η αλληλεγγύη ανάμεσα στον πολίτη και το κράτος.

Η Ελλάδα του σήμερα δεν είναι ούτε κοινότητα, ούτε κοινωνία. Η διάλυση της κοινότητας δεν αναπληρώθηκε από την κοινωνία. Για να χρησιμοποιήσουμε την ορολογία του E. Durkheim, οι δεσμοί μηχανικής συνοχής και αλληλεγγύης, χαρακτηριστικό της κοινότητας, δεν αντικαταστάθηκαν από δεσμούς οργανικής συνοχής και αλληλεγγύης, γιατί ακριβώς δεν λειτουργεί η κοινωνία-κράτος. Αλλιώς, η διάλυση της κοινότητας προσώπων παραχώρησε τη θέση της στην απρόσωπη κοινωνία.

Πάντως, ο Έλληνας δρα συλλογικά, όπου υπάρχει κοινότητα, είτε τοπικής είτε παγκόσμιας κλίμακας. Κοινότητα οραμάτων, αξιών, προσδοκιών. Δεν είναι λοιπόν παράξενο που ο Έλληνας μεγαλουργεί και οι Ελληνικές-οικουμενικές αξίες πραγματώνονται, είτε σε τοπικό, είτε σε παγκόσμιο επίπεδο. Αντίθετα, όπου υπάρχει κοινωνία, υπάρχει το απρόσωπον και ανώνυμον, γι' αυτό υπάρχει δυσκολία δράσης για τον Έλληνα, ο οποίος αναζητά το πρόσωπον και το όνομα.

ε. Διάλογος και μονόλογος. Όπως και το μέτρο έτσι και ο διάλογος είναι γέννημα Ελληνικό. Ίσως γι' αυτό δεν υπάρχουν. Από τον Ηράκλειτο και τον Σωκράτη, έως τον Hegel και τον Marx, ο διάλογος και η διαλεκτική χρησιμοποιούνται ως εργαλεία κατανόησης της νόησης και της πραγματικότητας.

Ο διάλογος, η διαλεκτική, ως σύνθεση αντιθέτων (Θέση-Αντίθεση → Σύνθεση), οδηγεί στην εξαγωγή αδιαμφισβήτητων συμπερασμάτων. Είναι μια λογική αντιπαράθεση επιχειρημάτων και επικράτηση του λογικά ισχυρότερου. Αυτό είναι αυτονόητον.

Το αυτονόητον είναι δύσκολα νοητόν για τον Έλληνα, ο οποίος αρέσκεται στον μονόλογο. Πρόσωπα και φορείς κόπτονται για διάλογο, επικαλούνται τον διάλογο, την στιγμή που μονολογούν. Σε προσωπικό επίπεδο, οι συμμετέχοντες στον διάλογο, δεν κάνουν διάλογο. Ο ένας δεν ακούει τον άλλον, ο λόγος του ενός δεν απαντάει στον λόγο του άλλου. Ο ένας προσπαθεί να επιβληθεί στον άλλον ποικιλοτρόπως. Δεν υπάρχει συζήτηση-διάλογος, αλλά επιμέρους μονόλογοι. Κι' αυτό χαρακτηρίζεται σαν διάλογος. Το ίδιο συμβαίνει και σε συλλογικό επίπεδο. Οι συμμετέχοντες κωλυσιεργούν, αναλώνονται στη διαδικασία, παραβιάζουν βασικούς κανόνες επικοινωνίας. Δεν προσπαθούν να συμβιβάσουν αντιτιθέμενα συμφέροντα, δεν θέλουν αμοιβαίες υποχωρήσεις, δεν επιδιώκουν τη σύνθεση ως απόληξη του διαλόγου. Αποτέλεσμα: Αδυναμία επικράτησης της λογικής, της ηθικής, του δικαίου. Αδυναμία συνεννόησης, αφού κανένας δεν κάνει διάλογο με κανέναν.

Αυτή ακριβώς η αδυναμία διαλόγου, που σημαίνει αδυναμία συνεννόησης και επομένως συνύπαρξης, αναγκάζει όλους να επικαλούνται τον διάλογο. Ο διάλογος μυθοποιείται, είναι πανάκεια, αφού γιατρεύει “πάσαν νόσον και πάσαν μαλακίαν”.

στ. Έλλειψη και υπερβολή. Αν η Ελλάδα δεν είναι καταρχήν ένας τόπος, αλλά ένας τρόπος ζωής,<sup>47</sup> τότε στον τρόπο ζωής της Νεοελληνικής κοινωνίας, απουσιάζει κάθε μέτρο. Μέτρο ή μεσότητα, σύμφωνα με τον Αριστοτέλη, είναι η απουσία της έλλειψης και της υπερβολής.<sup>48</sup>

Στον τόπο που γεννήθηκε το μέτρο και έγινε τρόπος ζωής, σήμερα σ' αυτό τον τόπο λείπει το μέτρο ως τρόπος ζωής. Σε όλες τις εκφάνσεις του βίου κυριαρχούν τα άκρα, δηλαδή η έλλειψη και η υπερβολή. Γιατί; Ίσως γιατί οι Έλληνες είναι αιωνίως έφηβοι ή γιατί γέρασαν. Έφηβοι και γέροντες βρίσκονται στα άκρα και δεν γνωρίζουν από μέτρο. Ίσως γιατί αναζητούν το απόλυτο, τα θέλουν όλα ή τίποτα. Δηλαδή αναζητούν τα άκρα. Ίσως γιατί αγαπούν τη ζωή και τα θέλουν όλα εδώ και τώρα. Όχι αύριο ή σ' ένα λογικό χρονικό διάστημα. Ο χρόνος, ως διάρκεια αναμονής, είναι “μεγάλος”, δεν περνάει, δεν υποφέρεται. Γι' αυτό δεν υπάρχει προγραμματισμός του μέλλοντος. Κανείς δεν ξέρει τι ξημερώνει αύριο. Το βέβαιον σήμερα είναι προτιμότερον από το αβέβαιον αύριο. Ίσως ...

Η απουσία του μέτρου υπάρχει παντού. Ιδού μερικά παραδείγματα συνύπαρξης των δύο άκρων, της έλλειψης και της υπερβολής:

- Φτώχεια και πλούτος. Πολλοί είναι φτωχοί, όπως και πλούσιοι. Άλλοι πεθαίνουν από πείνα κι' άλλοι πεθαίνουν από φαγητό. Ακόμα και το ίδιο το κράτος πένεται την ίδια στιγμή που οι πολίτες πλουτίζουν. Από τη μια μεριά η κοινωνία της

ανέχειας κι'από την άλλη μεριά η κοινωνία της σπατάλης. Από τη μια μεριά διαδηλώσεις για την παράταση της λιτότητας, κι'από την άλλη μεριά διαδηλώσεις για την μη παράταση στο ξενύχτι-στη σπατάλη.

- Περιφέρεια και κέντρο. Περιφέρεια-ύπαιθρος, σημαίνει ερήμωση και εγκατάλειψη. Κέντρο-μεγαλόπολις, σημαίνει υπερσυγκέντρωση και αδιαχώρητο. Λείπει το μέτρο. Λείπει η πόλη ως τόπος και τρόπος ζωής, ως έκφραση μέτρου. Ήδη από την εποχή του Πλάτωνα η ιδανική πολιτεία είναι το ζητούμενο. Απαραίτητα στοιχεία της ιδανικής πολιτείας σύμφωνα με τον Πλάτωνα είναι η γεωγραφική θέση, το κλίμα, το έδαφος, η κοινή γλώσσα, θρησκεία, καταγωγή, ο νόμος και ο αριθμός των πολιτών (αριθμός πολιτών: 5040).

Σήμερα δεν υπάρχει το χωριό και η πόλη, ως τόπος και τρόπος ζωής. Κι'όπου υπάρχει, υπάρχει, γιατί έτσι ονομάζεται. Το χωριό, είτε έχει ερημώσει (το χωριό είναι ανύπαρκτο), είτε έχει αλωθεί από την πόλη (το χωριό είναι σαν την πόλη). Το ίδιο ισχύει και για την πόλη. Κυριαρχούν είτε τα στοιχεία της υπαίθρου (η πόλη είναι σαν χωριό), είτε τα στοιχεία της μεγάλης πόλης (η πόλη είναι σαν Αθήνα). Υπάρχουν τα άκρα, η ύπαιθρος και η μεγάλη πόλις. Και βέβαια “η μεγέθυνση της συμμετρίας οδήγησε στην ασυμμετρία, ο υπερβολικός τόνισμός της γαλήνης στην ταραχή, της τάξης στην αταξία”.<sup>49</sup>

- Ενδιαφέρον για τα ξένα και και αδιαφορία για τα Ελληνικά εκπαιδευτικά ιδρύματα. Μια ακόμα από τις ακρότητες και αντιφάσεις της Ελληνικής κοινωνίας. Πολιτικοί, εκπαιδευτικοί, εκπαιδευόμενοι, θαυμάζουν τα καλά ξένα εκπαιδευτικά ιδρύματα (Harvard, M.I.T., L.S.E. κ.τ.λ.). Πολλοί θα ήθελαν να έχουν σπουδάσει ή να σπουδάσουν σ'αυτά, γιατί ακριβώς λειτουργούν κανονικά, όπως πρέπει να λειτουργούν. Οι ίδιοι πολιτικοί, εκπαιδευτικοί, εκπαιδευόμενοι, αδιαφορούν για τα Ελληνικά εκπαιδευτικά ιδρύματα. Η λειψή χρηματοδότηση, η ετεροαπασχόληση, οι καταλήψεις, είναι μερικά δείγματα αδιαφορίας. Το τραγικό είναι ότι η αδιαφορία προέρχεται από αυτούς που ωφελούνται. Αυτή είναι η “μαγκιά” του Έλληνα: να μάχεται αυτό που τον ωφελεί. Αυτό συνιστά μια Ελληνική τραγωδία.

ζ. Άλλες αντιθέσεις και αντιφάσεις. Οι παραπάνω αντιθέσεις και αντιφάσεις δεν είναι οι μόνες. Υπάρχουν πολλές. Χάριν παραδείγματος: φιλοπατρία και προδοσία, σεβασμός και καταστροφή της πολιτιστικής κληρονομιάς, εργασία (δουλειά) και αεργία (όνειδος), συνύπαρξη νομιμότητας και παρανομίας, επιβράβευση γνώσης και άγνοιας.



### 3.6 Χαρακτηριστικά - Αντιθέσεις του Ελληνικού κράτους.

Το κράτος είναι δημιούργημα της κοινωνίας. Αυτό ήταν μια επανάσταση. Η αληθινή επανάσταση στην ιστορία της ανθρωπότητας είναι η πολιτική επανάσταση, δηλαδή η εμφάνιση του κράτους.<sup>50</sup>

Ανεξάρτητα από τον τρόπο δημιουργίας του, στην πορεία του χρόνου, πήρε διάφορες μορφές. Η πόλη-κράτος, το Ελληνιστικό κράτος, το Ρωμαϊκόν κράτος, το Βυζάντιο, το Εθνικό κράτος, είναι μερικές από τις μορφές του κράτους. Σήμερα, σε παγκόσμια κλίμακα, κυριαρχεί το Εθνικό κράτος. Αλλά και το Εθνικό κράτος από την γέννησή του (16ος αιώνας) μέχρι σήμερα έχει πάρει διάφορες μορφές. Το εμπυροκρατικόν, τον φιλελεύθερον, το κράτος δικαίου, το κοινωνικό, το γραφειοκρατικό, το παρεμβατικό, το νεοφιλελεύθερο, είναι μορφές του Εθνικού κράτους.

Το Νεοελληνικόν κράτος είναι δημιούργημα της επανάστασης του 1821. Η αδυναμία αυτοαπελευθέρωσης και το αίτημα προστασίας προς τις Μεγάλες Δυνάμεις αφενός, και ο διαρκής αγώνας για εθνική ολοκλήρωση αφετέρου, σημάδεψαν την πορεία του Νεοελληνικού κράτους. Μερικά από τα χαρακτηριστικά του Νεοελληνικού κράτους είναι:

α. Συγκεντρωτικό και γραφειοκρατικό. Από την ίδρυσή του οργανώθηκε συγκεντρωτικά. Η επιλογή αυτή ήταν επιτακτική, αφού υπήρχε ανάγκη για ένα ισχυρό εθνικό κέντρο που να καθοδηγεί και, επιπλέον, ανάγκη για πολιτισμική ενοποίηση του Ελληνισμού. Και πρέπει να σημειωθεί ότι η συγκεντρωτική διοίκηση και παιδεία πρόσφεραν σημαντικά στον σκοπό αυτό. Σήμερα όμως ο συγκεντρωτισμός είναι αναχρονισμός.

Σήμερα το συγκεντρωτικό κράτος έχει γίνει ένα τεράστιο δυσκίνητο γραφειοκρατικό κράτος. Έχει αναπτυχθεί μια γραφειοκρατία που αντί να λύνει δημιουργεί προβλήματα. Δρα ανορθολογικά και κοστίζει ακριβά σε χρόνο και χρήμα. Μια λειτουργία της γραφειοκρατίας που κάνει τους πολίτες να ζητούν από τον Πρωθυπουργό: “Σώστε μας από το δημόσιο κατεστημένο”.<sup>51</sup> Ο δε Πρωθυπουργός απευθυνόμενος προς τα μέλη του Υπουργικού Συμβουλίου και αναφερόμενος στο θέμα της γραφειοκρατίας να λέει: “Ακούω πολύ δυσάρεστα πράγματα”.<sup>52</sup>

β. Παρεμβατικό και αναποτελεσματικό. Ομοίως, για λόγους ιστορικούς, ήταν επιτακτική ανάγκη να δημιουργηθεί ένα παρεμβατικό κράτος. Έπρεπε να παρέμβει για να σώσει ό,τι μπορούσε να περισωθεί και να δημιουργήσει ό,τι μπορούσε. Τον 20ο αιώνα η διεθνής συγκυρία (π.χ. οικονομική κρίση 1929, Β' παγκόσμιος πόλεμος), βοηθά στην επέκταση του κρατικού παρεμβατισμού. Όσο μεγαλώνει η οικονομία, μεγαλώνει και ο κρατικός παρεμβατισμός. Το κράτος σήμερα δεν είναι μόνο ένας μηχανισμός καταναγκασμού. Είναι ένας μηχανισμός διεύθυνσης και διαχείρισης όχι

μόνο της οικονομίας αλλά πολλών δραστηριοτήτων.<sup>53</sup> Δεν υπάρχει τομέας που να μην παρεμβαίνει το κράτος.

Η αύξηση του παρεμβατισμού συνεπάγεται αύξηση της γραφειοκρατίας και κατ'επέκταση αύξηση της αναποτελεσματικότητας. Η συγκέντρωση των εξουσιών και η διάχυση των ευθυνών είναι τέτοια ώστε κανένας δεν έχει την εξουσία να διεκπεραιώσει μια υπόθεση, αλλά και κανένας δεν έχει ευθύνη, αν η υπόθεση δεν διεκπεραιωθεί. Γραφειοκρατία σημαίνει δημόσια διοίκηση<sup>54</sup> και δημόσια διοίκηση ασκεί το κράτος. Επομένως, το κράτος είναι παρεμβατικό αλλά αναποτελεσματικό.

γ. Ισχυρό κράτος ανίσχυρη κοινωνία. Η ύπαρξη μιας ισχυρής “πολιτικής κοινωνίας” (κράτους), μπλοκάρει την ανάπτυξη της “κοινωνίας των πολιτών” (κοινωνίας). Το κράτος είναι ο κυρίαρχος πολιτικός θεσμός στην Ελληνική κοινωνία. Με τις εξουσίες του, τυπικές και άτυπες, προσδιορίζει τη δράση των άλλων θεσμών. Οι άλλοι πολιτικοί θεσμοί (π.χ. κόμματα, συνδικάτα) αδυνατούν να διατηρήσουν την αυτονομία τους. Αποτέλεσμα, το κράτος να μεγαλώνει και η κοινωνία να μικραίνει. Κι'όσο μεγαλώνει, τόσο μεγαλώνει η εξάρτηση, όλο και μεγαλύτερων τμημάτων του πληθυσμού, από αυτό.<sup>55</sup>

Ισχυρό κράτος και ανίσχυρη κοινωνία συνεπάγεται συγκέντρωση εξουσίας και έλλειψη δημοκρατίας. Κατ'επέκταση, το κράτος δεν υπηρετεί τα συμφέροντα του κοινωνικού συνόλου, αλλά τα συμφέροντα αυτών που καταλαμβάνουν και διαχειρίζονται τους μηχανισμούς και εξουσίες του. Όλοι αυτοί αποτελούν την νομενκλατούρα, δηλαδή μια τάξη ανθρώπων που κυριαρχεί και νέμεται τα προνόμια της εξουσίας. Και επειδή ακριβώς βολεύεται από το Status, αντιδρά σε κάθε εκσυγχρονισμό του κράτους.

δ. Παραδοσιακό και σύγχρονο. Ο δημιουργός του Εθνικού κράτους, Ν. Μακιαβέλι, στον Ηγεμόνα, σημειώνει τη δυσκολία και αβεβαιότητα των μεταρρυθμίσεων. Όλοι αυτοί που έχουν συμφέρον από το Status αντιδρούν στον εκσυγχρονισμό. Γι'αυτό το Ελληνικό κράτος, παραπαίει ανάμεσα στο παραδοσιακό και στο σύγχρονο. Ο συγκεντρωτισμός, ο παρεμβατισμός, οι πελατειακές σχέσεις, υπάρχουν από γενέσεως Νεοελληνικού κράτους, αποτελούν την παράδοσή του. Και η παράδοση δύσκολα ξεπερνιέται. Γι'αυτό και ο εκσυγχρονισμός του κράτους είναι δύσκολος. Μπορεί ένα αναποτελεσματικό κράτος, ένα κράτος πελατειακών σχέσεων, να εκσυγχρονιστεί; Η απάντηση είναι ναι, διότι ο εκσυγχρονισμός αποτελεί όρον επιβίωσης του ίδιου του κράτους.

Στο Ελληνικό κράτος το παραδοσιακό μάχεται με το σύγχρονο. Ζητούμενο η συνύπαρξη, και όχι ξεπερασμένα συστήματα και πρακτικές να εμποδίζουν τον εκσυγχρονισμό. Η εξάλειψη των πελατειακών σχέσεων, η αυτοτέλεια και συνέχεια των θεσμών, η διαφανής και αξιοκρατική λειτουργία του κράτους, είναι μερικά στοιχεία εκσυγχρονισμού.<sup>56</sup> Η προσπάθεια εκσυγχρονισμού δεν είναι εύκολη, αν

ληφθεί υπόψη ότι όλες οι μεταπολεμικές προσπάθειες σκόνταψαν στο πολιτικό επίπεδο. Πάντως είναι αδήριτη ανάγκη να περιοριστεί η δέσμια των κομμάτων, άκρως διεφθαρμένη και σουλτανικού τύπου Ελληνική γραφειοκρατία.<sup>57</sup>

### 3.7 Χαρακτηριστικά -Αντιθέσεις και αντιφάσεις του Έλληνα

Αν ο άνθρωπος είναι δημιουργός και δημιούργημα της κοινωνίας και αν οφείλει την ανθρωπιά του στην κοινωνία, τότε καθένας μπορεί να ισχυριστεί: Εικόνα σου είμαι κοινωνία και σου μοιάζω. Κι' αυτό ισχύει, αφού αντανακλά τα χαρακτηριστικά που του επιβάλλει η κοινωνία. "Αυτή διαμορφώνει τις έμφυτες τάσεις και τις ροπές μας, καθοδηγεί και ελέγχει τις ορμές και τις ανάγκες μας."<sup>58</sup> Οι επιλογές του ατόμου επιβάλλονται, λιγότερο ή περισσότερο, από την κοινωνία. Ακόμα και οι επιταγές που επιβάλλει η κοινωνία, βιώνονται από το άτομο ως λογικές και αυτονόητες.

Ο Έλληνας, ως δημιουργός και δημιούργημα της Ελληνικής κοινωνίας, έχει διαμορφώσει τα εξής χαρακτηριστικά:

α. Παραδοσιακός και σύγχρονος. Έχοντας μια ιστορία χιλιετιών δεν μπορείς παρά να ενδιαφέρεσαι γι' αυτήν. Και όταν αυτή η ιστορία έχει λαμπρές περιόδους, τότε η νοσταλγία του παρελθόντος, της παράδοσης, είναι μεγαλύτερη. Η αναζήτηση της παράδοσης περιλαμβάνει όλες τις δραστηριότητες. Η παραδοσιακή κατοικία, το παραδοσιακό φαγητό, η παραδοσιακή γιορτή είναι μερικές από τις δραστηριότητες που ανα-ζητώνται.

Την ίδια στιγμή ο Έλληνας είναι σύγχρονος. Ζει την εποχή του, συμπορεύεται με τους μοντέρνους λαούς του πλανήτη. Δίπλα στην παραδοσιακή, υπάρχει η σύγχρονη δραστηριότητα. Δεν είναι λίγες οι πρωτοπορίες που έχουν να δείξουν οι Έλληνες σήμερα.<sup>59</sup> Η συνύπαρξη, ορθότερα η άμμετρη συνύπαρξη, παραδοσιακού και σύγχρονου στην ψυχή του Έλληνα, οδηγούν μερικούς να βλέπουν μόνο την μία όψη και να υποστηρίζουν ότι ο Έλληνας είναι παραδοσιακός και κατ'επέκταση η Ελληνική κοινωνία παραδοσιακή. Ενώ κάποιοι άλλοι υποστηρίζουν ότι Έλληνας και Ελληνική κοινωνία είναι στο χώρο του σύγχρονου.

β. Άρχοντας και δούλος. Αρχοντιά λόγω αρχαιοελληνικής ανωτερότητας και βυζαντινής μεγαλοπρέπειας. Κι αν αυτά είναι περασμένα μεγαλεία, η αρχοντιά παρέμεινε, γιατί ο Έλληνας δεν αλλάζει, αφού είναι κάτοχος κάποιων μόνιμων και οικουμενικών χαρακτηριστικών.

Αν και του Έλληνος ο τράχηλος ζυγόν δεν υπομένει, η τουρκική κατάκτηση και βαρβαρότητα υπήρξε. Ζώντας υποτελείς, στη φτώχεια, στο σκοτάδι, έβλεπε τη Δύση να προοδεύει πολιτικά, οικονομικά, τεχνολογικά. Θέλησε να φτάσει τη Δύση. Βάλθηκε να γίνει υποτελής στο καπιταλιστικό και μαρξιστικό σύστημα, σ' αυτές τις

δύο “μορφές της ανενδοίαστης βαρβαρότητας που μετράει την ανθρώπινη ύπαρξη και τη ζωή με οικονομικά, πριν από όλα, κριτήρια”.<sup>60</sup>

γ. Υπεύθυνος και ανεύθυνος. Λείπει η υπευθυνότητα και κυριαρχεί η ανευθυνότητα σε ατομικό και συλλογικό επίπεδο. Κανένας δε φταίει - δεν είναι υπεύθυνος - και για τίποτε. Και επειδή “κάποιος” τελικά φταίει, βολεύει η μετάθεση ευθύνης. Έτσι το άτομο δε φταίει ποτέ, φταίει το κράτος, η κοινωνία, ο λαός. Αλλά και ως σύνολο “εμείς” δεν φταίμε ποτέ, φταίνει οι άλλοι, οι ξένοι, οι μεγάλοι. Αποτέλεσμα, η ατομική και συλλογική ζωή να μπλοκάρεται, να είναι αναποτελεσματική.

Υπάρχουν βέβαια και περιπτώσεις ανάληψης ευθύνης, ατομικής και συλλογικής. Ευθύνης που φτάνει τα όρια της θυσίας. Οι περιπτώσεις ατομικής και συλλογικής θυσίας είναι πολλές (από τη θυσία του ενός για την φίλια, μέχρι τη θυσία των πολλών για την ελευθερία).

δ. Ατομιστής και κρατιστής. Όταν όλος ο χώρος καταλαμβάνεται από το εγώ, δεν υπάρχει χώρος για τον άλλον. Ο άλλος εμποδίζεται, συκοφαντείται, διώκεται. Κάθε εγώ δεν ανέχεται να το ξεπεράσει κάποιος άλλος. Έτσι “στην προσπάθειά μας να μην προηγείται κανείς, μένουμε όλοι στάσιμοι.”<sup>61</sup> Επίσης ο Έλληνας αποστρέφεται και μάχεται το κράτος, είναι αντικρατιστής. Υπάρχει μια διαρκής αντιπαλότητα. Ίσως γιατί το κράτος από υπηρέτης εξελίχθηκε σε δυνάστη, ενώ ο πολίτης από αφέντης έγινε υπήκοος. Την ίδια στιγμή που το Εγώ δεν ανέχεται τον άλλον και το κράτος απαιτεί τα πάντα από τον άλλον και από το κράτος. Βέβαια, το Ελληνικό κράτος διαμορφώθηκε πατερναλιστικά. Από τα πρώτα χρόνια της απελευθέρωσης έμαθε τους Έλληνες να περιμένουν τα πάντα από το κράτος.<sup>62</sup> Πάντοτε το ερώτημα είναι τι κάνει ή έκανε το κράτος, και όχι αν πρέπει ή έπρεπε να το κάνει.

ε. Ο άνθρωπος της υπερβολής. Αυτός είναι ο Έλληνας, ο τρόπος ζωής του. Είναι ο άνθρωπος των άκρων κι' αυτό αποτελεί την αιτία των καταστροφών και των δημιουργημάτων του.

Όπως έχει αναφερθεί παραπάνω (παρ. 3.5.στ), στον τόπο αυτό γεννήθηκε το μέτρο, επειδή ακριβώς ήταν ζητούμενο. Το μέτρο συνεχίζει και σήμερα να είναι το ζητούμενο, γιατί ακριβώς συνεχίζει να κυριαρχεί η υπερβολή. Οι ακρότητες, η έλλειψη και η υπερβολή, μπλοκάρουν τη σκέψη. Δεν υπάρχει χώρος για τα αυτονόητα, για ορθο-λογική λύση. Έτσι η ατομική και συλλογική πορεία, είναι μια πορεία επί ξύρου ακμής. Η πορεία των άκρων έχει, μεταξύ άλλων, και τις εξής συνέπειες:

- Μονόλογος και όχι διάλογος. Το πάθος των Ελλήνων για προφορικότητα, για εξιστόρηση, για παραμύθια (το παραμύθι της γιαγιάς) οδηγεί στον μονόλογο. Το πάθος συνεπάγεται ευχαρίστηση, όπως και ο μονόλογος, ο παθιασμένος μονόλογος, που απευθύνεται στον απέναντι. Γι' αυτό και ο διάλογος γεννήθηκε στον τόπο αυτό,

διότι ήταν -και συνεχίζει να είναι- ζητούμενο. Και βέβαια καθένας μονολογώντας πιστεύει πως κάνει διάλογο. Ο διάλογος, που είναι μονόλογος, θεωρείται πανάκεια, έχει λάβει μυθικές διαστάσεις.

- Σύγκρουση και όχι συναίνεση. Επόμενο είναι η έλλειψη διαλόγου να οδηγεί σε συγκρούσεις. Εδώ γίνεται λόγος για τις α-νόητες συγκρούσεις της τυπικής (π.χ. μεταξύ πολίτη-κράτους) και άτυπης (π.χ. μεταξύ επιβατών λεοφωρείου) καθημερινότητας. Η συναίνεση προϋποθέτει την αποδοχή του άλλου, του διαφορετικού. Απαιτεί προσιτό συνομιλητή με προσινή στάση και ήπιο λόγο.<sup>63</sup> Επειδή ακριβώς λείπουν αυτά, οι συναναστροφές των Ελλήνων είναι γεμάτες προστριβές, η συμβίωση και επικοινωνία στην Ελλάδα έχει προβλήματα.<sup>64</sup>

στ. Άλλες αντιθέσεις και αντιφάσεις. Όπως η Ελληνική κοινωνία, έτσι και ο Έλληνας είναι γεμάτος αντιθέσεις και αντιφάσεις. Είναι ο άνθρωπος του τοπικού και του παγκόσμιου, του μη ζην και του ευ ζην, της νίκης και της ήττας, του μαύρου και του άσπρου, δεξιός στην πράξη και αριστερός στη συνείδηση, ήρωας και προδότης, δημιουργός και καταστροφέας. Αυτός που έχει τη δύναμη να ευτελίζει τα πάντα.

Ποιός είναι ο Έλληνας; Ο Ευρωπαίος της ανατολής ή ο ανατολίτης της Ευρώπης, ο αναπτυσσόμενος του νότου ή ο υπανάπτυκτος του βορρά;<sup>65</sup> Είναι ο άνθρωπος της λογικής δράσης ή της συναισθηματικής έκρηξης; Είναι το προπολεμικά υποσιτιζόμενο και μεταπολεμικά υπερκαταναλωτικό ον; Είναι αυτός που γκρεμίζει μισεί και λατρεύει τη θρησκεία, την πατρίδα, την οικογένεια; Είναι “Ένας κόσμος που φαίνεται αλλά δεν είναι. Κι’ένας κόσμος, που είναι, αλλά δεν φαίνεται”;<sup>66</sup>

Τελικά, ποιος είναι ο Έλληνας και ποιές οι αιτίες της συμπεριφοράς του; Μερικά από τα χαρακτηριστικά του αναφέρθηκαν παραπάνω και αποδεικνύουν τον αντιθετικό και αντιφατικό χαρακτήρα του.<sup>67</sup> Όσον αφορά τις αιτίες αυτού του χαρακτήρα, είναι ατομικές και συλλογικές. Οι ατομικές, πέραν της κληρονομικότητας, οφείλονται στην υπερπροστατευτική οικογενειακή κοινωνικοποίηση. Οι συλλογικές οφείλονται στην ιστορική πορεία των Ελλήνων και στην παιδεία, τυπική και άτυπη, που παρείχετο σ’αυτή την πορεία.

Ελληνική κοινωνία, Ελληνικό κράτος και Έλληνας δεν είναι ή το ένα ή το άλλο, άλλο είναι και το ένα και το άλλο, συν κάτι επιπλέον, γιατί είναι αποτέλεσμα σύνθεσης. Και η σύνθεση εμπεριέχει στοιχεία των αντιθέσεων, αλλά είναι μια καινούρια θέση. Παράδειγμα: παραδοσιακό και σύγχρονο. Μπορεί να μάχονται μεταξύ τους, μπορεί αλλού να κυριαρχεί το ένα κι’αλλού να κυριαρχεί το άλλο, μπορεί άλλοτε να είναι ζητούμενο η παράδοση και άλλοτε ο εκσυγχρονισμός. Όμως, γεγονός είναι ότι η Ελληνική κοινωνία, το Ελληνικό κράτος, ο Έλληνας, χαρακτηρίζονται, περισσότερο ή λιγότερο και από το παραδοσιακό και από το σύγχρονο.

# ΚΕΦΑΛΑΙΟ ΤΡΙΤΟ

## ΣΗΜΕΙΩΣΕΙΣ

<sup>1</sup> Σκαλτσάς Θ., Ο χρυσούς αιών της αρετής, Αριστοτελική Ηθική, Εκδ. Αλεξάνδρεια 1993, σ.141

<sup>2</sup> Ρουσσώ Ζ.Ζ., Αιμίλιος, Τόμος Α, σ.100, 111, 117, τ.Β, σ.47 και 63, Εκδ.Αναγνωστίδη, Αθήνα

<sup>3</sup> Popper K., Η ανοιχτή κοινωνία, τ.Β, Εκδ. Δωδώνη, 1982, σ. 385-386

<sup>4</sup> Την σχέση αυτή τη γνώριζαν οι αρχαίοι Έλληνες. Ο Αριστοτέλης υποστηρίζει ότι «το όλον πρότερον αναγκαίον είναι του μέρους». Επίσης, προκύπτει από τον διάλογο του Θεμιστοκλή με έναν νησιώτη από τη Σέριφο. Ο Σερίφιος λέει στον Θεμιστοκλή: Την δόξα σου δεν την οφείλεις στην προσωπική σου αξία, αλλά στην τύχη γιατί γεννήθηκε, σε μια πλούσια και μεγάλη Αθήνα. Και ο Θεμιστοκλής απαντά: Αλήθεια λες, γιατί ούτε εγώ θα γινόμουν ένδοξος, αν ήμουν από τη Σέριφο, αλλά ούτε εσύ αν ήσουν Αθηναίος.

Για το ίδιο θέμα ο Ευάγγελος Παπανούτσος σημειώνει: “Ορθά λοιπόν βλέπουν το ζήτημα οι “ατομιστές”. Το νέο στην ιστορία είναι πάντοτε μία προσωπική, επώνυμη κατάκτηση. Αλλά και οι “κοινωνιστές” δεν αστοχούν όταν υποστηρίζουν ότι η μετακίνηση από το παλαιό προς το καινούργιο καθεστώς ευοδώνεται μόνο όταν μετατοπισθεί ολόκληρο το κοινωνικό σώμα, και όχι ορισμένα μόνο “προνομιούχα μέλη του... Το ευοίανο αποτέλεσμα έρχεται μόνο εκεί όπου από αγαθή συγκυρία, υπάρχουν και συμπράτουν αλληλέγγυα (όχι ανεξάρτητα το ένα από το άλλο) και τα δύο γενεσιουργά στοιχεία” Παπανούτσος Ε., Το δίκαιο της πυγμής, Εκδ. Δωδώνη, Αθήνα, σ. 31 και 33

<sup>5</sup> Μπέγκερ Π., Πρόσκληση στην κοινωνιολογία, Εκδ. Μπουκουμάνης, Αθήνα 1985 σ. 111

<sup>6</sup> Ρουσσώ Ζ.Ζ., Αιμίλιος, τ.Β, Εκδ Αναγνωστίδη, σ.45

<sup>7</sup> Σαρρής Ν., Ελληνική Κοινωνία και τηλεόραση, τόμος Α. Εκδ. Γόρδιος, Αθήνα 1992, σ. 18 και 20.

8. Ο Κορνήλιος Καστοριάδης αναφέρει: «Το κράτος δεν είναι πια μόνο ένας μηχανισμός καταναγκασμού που ανυψώθηκε «πάνω» από την κοινωνία η είναι το κεντρικό κομμάτι του καθημερινού μηχανισμού της λειτουργίας της κοινωνίας και, οριακά, απορροφά όλες τις κοινωνικές δραστηριότητες. Πέρα από την «εξουσία» με την αυστηρή έννοια, το σύγχρονο κράτος αναλαμβάνει κάθε μέρα έναν πιο σημαντικό ρόλο διεύθυνσης και διαχείρισης όχι μόνο της οικονομίας, αλλά και πολλών άλλων κοινωνικών δραστηριοτήτων. Παράλληλα, παίρνει στα χέρια του δραστηριότητες που καθαυτές δεν έχουν τίποτε το «κρατικό», αλλά έχουν γίνει πολύτιμα εργαλεία του εξουσιαστικού ρόλου του ή προϋποθέτουν τη χρησιμοποίηση σημαντικών μέσων που μόνο το κράτος κατέχει» (Βλέπε Κ. Καστοριάδης, Το περιεχόμενο του σοσιαλισμού, Εκδ. Γνώση, 1986, σ. 136).

9. Καββαδίας Γ., Στο συλλογικό, η δομή της ελληνικής κοινωνίας, εκδόσεις Κένταυρος, Αθήνα 1996 σελ. 58

<sup>10</sup> Ρήγος Α., στο συλλογικό, Η δομή της Ελληνικής Κοινωνίας, Εκδ. Κένταυρος, Αθήνα 1986, σ.81

<sup>11</sup> Σαρρής Ν., Ελληνική κοινωνία και τηλεόραση, Τόμος 2ος, Εκδ. Γόρδιος, Αθήνα, σ.48

<sup>12</sup> Σαρρής Ν., ό.π., σ.60

<sup>13</sup> Σαρρής Ν., Εξωτερική πολιτική και πολιτικές εξελίξεις στην πρώτη Τουρκική Δημοκρατία, Εκδ. Γόρδιος, Αθήνα 1992, σ.50

<sup>14</sup> Το πρώτο Ελληνικό Πανεπιστήμιο ιδρύθηκε στην Πόλη, το 1805 από τον Δημήτριο Μουρούζη. Το δεύτερο ήταν η Ιόνιος Ακαδημία και ιδρύθηκε το 1824 (Βλ. Σαρρής Ν., Ελληνική κοινωνία και τηλεόραση, σ.87 και 102)

<sup>15</sup> Κιτρομηλίδης Π., στον τόμο, Θέματα Νεοελληνικής Ιστορίας (18ος-20ος αιώνας), Επιμέλεια Γ. Δερτιλής - Κ. Κωστής, Εκδ. Σάκκουλα, 1991, σ.66-67

<sup>16</sup> Το πρόβλημα των εθνικών γαιών λύθηκε μερικά από τον Α. Κουμουνδούρο (1871) και ολοκληρωτικά μετά τη Μικρασιατική καταστροφή (1922). Πρέπει όμως να σημειωθεί ότι η διανομή εθνικών γαιών βοήθησε στην αποκατάσταση των ακτημόνων και των προσφύγων, αλλά την περίοδο που έγινε ήταν αναχρονιστική. Η επικράτηση της μικρής και μεσαιάς έγγειας ιδιοκτησίας αποδεικνύεται εμπόδιο για τον εκσυγχρονισμό του αγροτικού τομέα.

<sup>17</sup> Σβορώνος Ν., Επισκόπηση της Νεοελληνικής Ιστορίας, ΙΒ' Έκδοση, Εκδ. Θεμέλιο, Αθήνα, σ.155

<sup>18</sup> Σαρρής Ν., Οσμανική πραγματικότητα, Τόμος Ι, Εκδ. Αρσενίδη, Αθήνα, σ.150

<sup>19</sup> Δήμου Ν., Οι νέοι Έλληνες, Έκδοση 7η, Εκδ. Νεφέλη, Αθήνα 1984, σ.76-77

<sup>20</sup> Μουζέλης Ν., Νεοελληνική κοινωνία, όψεις υπανάπτυξης, Εκδ. Β', Εκδ. Εξάντας, Αθήνα 1978, σ.337

<sup>21</sup> Τσάκωνας Δ., Κοινωνιολογία του Νεοελληνικού πνεύματος, Εκδ. Γ', Εκδ. Ελληνικά Γράμματα, Αθήνα 1972, σ.181

<sup>22</sup> Καστοριάδης Κ., Φαντασιακή θέσμιση της κοινωνίας, Εκδ. Ράππα, Αθήνα, σ.327. Για σημασία μάγματος βλέπε σ.479

<sup>23</sup> Τσάκωνας Δ., ό.π., σ.181

<sup>24</sup> Βλέπε αναλυτικά, Μουζέλης Ν., ό.π. σ.303 και επ.

<sup>25</sup> Έρευνα που έκανε η Σχολή Δημόσιας Διοίκησης, με υπεύθυνο τον καθηγητή της Σχολής Π. Καρκατσούλη έδειξε ότι, κατά την περίοδο 1975-1993, η Βουλή ψήφισε: 2178 Νόμους, 14248 Προεδρικά Διατάγματα, 17638 Υπ. Αποφάσεις. Όσον αφορά τη νομοτεχνική διαδικασία η έρευνα επισημαίνει ότι: α. Η γλώσσα είναι στρυφνή και το ύφος αυστηρό και ξερό. β. Συντηρεί και αναπαράγει τη λογική του νομικισμού, που είναι χαρακτηριστικό της γραφειοκρατίας. γ. Είναι αντίθετη στην βασική αρχή του δικαίου ότι οι κανόνες οφείλουν να είναι απλοί και σαφείς. Δηλαδή δεν είναι μόνο η πολυνομία, αλλά και η ακαταλαβίστικη γλώσσα που επιτείνει το πρόβλημα. Το γενικό συμπέρασμα της έρευνας είναι ότι η νομοθετική λειτουργία παρουσιάζει προβλήματα. Η αδυναμία επίλυσης αλλά και η επίτασή τους θα έχει δυσμενείς συνέπειες για την λειτουργία του πολιτεύματος και για την εναρμόνιση του εθνικού δικαίου με το δίκαιο της Ευρωπαϊκής Ένωσης. (Βλ. έρευνα, Οι δυσλειτουργίες της νομοθετικής παραγωγής στην Ελλάδα, επιστ. Υπεύθυνος, Π. Καρκατσούλης, 1995)

<sup>26</sup> Όσον αφορά το παράνομο πρέπει να γίνει διάκριση μεταξύ τυπικής και ουσιαστικής παρανομίας. Μια τυπικά παράνομη πράξη δεν είναι οπωσδήποτε και ουσιαστικά παράνομη. Έτσι π.χ. το κτίσιμο ενός σπιτιού χωρίς άδεια ή η διακίνηση προϊόντων χωρίς τιμολόγιο είναι παράνομες πράξεις, επειδή ακριβώς ο νόμος - ο τύπος το ορίζει. Θα μπορούσε να μην το όριζε, οπότε δε θα ήταν παράνομες. Στην ανάλυσή μας βέβαια γίνεται λόγος για την τυπική παρανομία, η οποία είναι και ουσιαστική παρανομία.

<sup>27</sup> Βλέπε τη σημαντική μελέτη του καθηγητή Παν. Παυλόπουλου, Η παραοικονομία στην Ελλάδα, Έκδ. Ι.Ο.Β.Ε., Αθήνα 1987, σ.93 και επ.

<sup>28</sup> Τσουκαλάς Κ., Κοινωνική ανάπτυξη και κράτος, Δ' Έκδοση, Εκδ. Θεμέλιο, Αθήνα 1989, σ.31

<sup>29</sup> Μουζέλης Ν., στο συλλογικό, Θέματα Νεοελληνικής Ιστορίας (18ος-20ος), Επιμ. Γ. Δερτιλής-Κ. Κωστής, Εκδ. Σάκκουλας, 1991, σ.229

<sup>30</sup> Μουζέλης Ν., Η Νεοελληνική κοινωνία όψεις υπανάπτυξης, ό.π., σ.38

<sup>31</sup> Χαραλάμπης Δ., Πελαταιακές σχέσεις και λαϊκισμός, η εξωθεσμική συναίνεση στο Ελληνικό πολιτικό σύστημα, Εκδ. Εξάντας, Αθήνα 1989, σ.34

<sup>32</sup> Καραποστόλης Β., Συμβίωση και επικοινωνία στην Ελλάδα, Εκδ. Γνώση, Αθήνα 1987, σ.70

<sup>33</sup> Σακελλαρόπουλος Θ., Κράτος και ανάπτυξη, Αθήνα 1988, σ.201

<sup>34</sup> Μουζέλης Ν., στο συλλογικό, Θέματα Νεοελληνικής Ιστορίας (18ος-20ος αιώνας), ό.π. σ.246

<sup>35</sup> Χαραλάμπης Δ., ό.π., σ.322-323

<sup>36</sup> Ο L. Althousser απορρίπτει τον οικονομικό ντετερμινισμό και υποστηρίζει τη σχετική αυτονομία της πολιτικής και της ιδεολογίας από την οικονομία. Κάθε ένα επίπεδο (οικονομικό, πολιτικό, ιδεολογικό) μπορεί να είναι κυρίαρχη δομή σε έναν κοινωνικό μετασχηματισμό. Αλλά το ποια δομή θα είναι κυρίαρχη, το καθορίζει “σε τελευταία ανάλυση” η οικονομική δομή (Βλ. Μ. Carnoy, κράτος και πολιτική θεωρία, Εκδ. Οδυσσέας, σ.126). Αξίζει να αναφερθεί ότι “Η Ελληνική κλασική σκέψη δεν κάνει ποτέ τελευταία ανάλυση, κάνει πάντα προτελευταία ανάλυση, ξέροντας ότι υπάρχει μια επόμενη, που κι’ αυτή είναι προτελευταία” (Βλ. Ζουράρις Κ, Εισήγηση, Γ’ Πανελλήνιο Δημοσιογραφικό Συνέδριο, Τα Μ.Μ.Ε. στον 21ο αιώνα, Πρακτικά εργασιών, Νομαρχιών Έβρου).

<sup>37</sup> Μίλερ Χ., Πρώτες εντυπώσεις από την Ελλάδα, Εκδ. Νεφέλη 1985, (Βλ. Εφ. ΤΟ ΒΗΜΑ, 8 Φεβρ. 1998)

<sup>38</sup> Λεβεντάκος Δ., Πρόλογος, στο βιβλίο, Α. Κρισέλ, Η γλώσσα του ραδιοφώνου, Εκδ. επικοινωνία και κουλτούρα, Αθήνα 1991, σ.13

### <sup>39</sup> Αφιερωμένο στην Ελλάδα

Ελλάδα του βράχου και της θάλασσας  
του Μεγαλέξανδρου και του Εφιάλτη,  
του “λευτεριά ή θάνατος”

Ελλάδα του διχασμού,

Ελλάδα των ξεριζωμένων πατρίδων,

ΜΠΟΡΕΙΣ ΝΑ ΞΑΝΑΓΕΝΝΗΘΕΙΣ ΕΛΛΑΔΑ!!!

Ελλάδα του φιλότιμου και Ελλάδα της κατάρας,

της ξαστεριάς και της αντάρας,

του πτυχίου και της κομπίνας

Ελλάδα με “καμάκι”

Ελλάδα με “σύριγγα”

ΜΠΟΡΕΙΣ ΝΑ ΞΑΝΑΓΕΝΝΗΘΕΙΣ ΕΛΛΑΔΑ!

Ελλάδα του “σεις”, του “ρε” και του “οκέυ”,

του πράσινου του κόκκινου και του γαλάζιου,

του κουρελαϊκού και του πανκατιναϊκού,

Ελλάδα της Ελλάδας,

Ελλάδα της Αμερικής ...

ΜΠΟΡΕΙΣ ΝΑ ΞΑΝΑΓΕΝΝΗΘΕΙΣ ΕΛΛΑΔΑ!

Ελλάδα που δολοφονείς τους “Καποδίστριες”

φυλακίζεις τους “Κολοκοτρώνηδες”

αναθεματίζεις τους “Βενιζέλους”

Ελλάδα της Ακαδημίας

Ελλάδα του “εδώ παπάς”

ΜΠΟΡΕΙΣ ΝΑ ΞΑΝΑΓΕΝΝΗΘΕΙΣ ΕΛΛΑΔΑ!

Ελλάδα τραγική μικρογραφία της γης μας,

Ελλάδα που φτερώνεις τη σκέψη μου,



φλογίζεις την καρδιά μου,  
ματώνεις το βλέμμα μου,  
Ελλάδα που σταυρώνεις τις ελπίδες μου,  
τσακίζεις τα όνειρα μου,  
ανασταίνεις τις προσευχές μου,  
Ελλάδα πατρίδα αγαπημένη του κόσμου όλου!  
ΠΡΕΠΕΙ Ν' ΑΝΑΣΤΗΘΕΙΣ ΕΛΛΑΔΑ!  
ΜΠΟΡΕΙΣ ΝΑ ΞΑΝΑΓΕΝΝΗΘΕΙΣ ΕΛΛΑΔΑ!  
Ο ΘΕΟΣ Σ' ΑΓΑΠΑ ΕΛΛΑΔΑ\*

\*Σκέψεις πάνω στο ποίημα του Λουκά Αγαπητού "Ο Θεός σ' αγαπά Ελλάδα"

(Μαρία Σεφέρου, Ρωτήστε την κοινωνία σας, Αθήνα 1987)

<sup>40</sup> Τσουκαλάς Κ., Ελληνική Επιθεώρηση Πολιτικής Επιστήμης, Τεύχος 1, Ιαν. 1993, σ.26

<sup>41</sup> Λάββας Γ., Πολιτιστική κληρονομιά, Αθήνα 1993, σ.6

<sup>42</sup> Λάββας Γ., ό.π., σ.6

<sup>43</sup> Μεραικλής Μ., Έντεχνος λαϊκός λόγος, Εκδ. Καρδαμίτσας, Αθήνα 1993, σ. 313-314

<sup>44</sup> Δήμου Ν., Η δυστυχία να είσαι Έλληνας, 17η Έκδοση, Εκδ. Νεφέλη 1993, σ.20

<sup>45</sup> Ίσως η καλύτερη μαρτυρία για την κατάσταση στην Ελλάδα είναι η γνώμη ενός μεταπτυχιακού φοιτητή από την Ρουάντα, ο οποίος έλεγε: Εδώ στην Ελλάδα είναι σαν την πατρίδα μου

<sup>46</sup> ECO U., Κήσσορες και θεράποντες, Εκδ. Γνώση, Αθήνα 1994, σ.467

<sup>47</sup> Γιανναράς Χρ., Η νεοελληνική ταυτότητα, Εκδ. Γρηγόρη, Αθήνα 1978, σ.8

<sup>48</sup> Ο Αριστοτέλης ορίζει ως εξής το μέσο-μεσότητα: "Αλλά το ίσο βρίσκεται στη μέση μεταξύ υπερβολής και της ελλείψεως. Λέγοντας δε σύμφωνο προς το μέσο, εννοώ εκείνο που αντέχει εξ ίσου από τα δύο άκρα, και αυτό είναι για όλους ένα και το αυτό. Μέσο δε σύμφωνο σχετικά με μας ονομάζω εκείνο που δεν είναι ούτε υπερβολικό, ούτε ελλειπές. Αυτό όμως δεν είναι ούτε το ίδιο για όλους... Η μεσότητα είναι σχετικά με όλα αξιέπαινη, ενώ οι ακρότητες δεν είναι μήτε σωστές μήτε αξιέπαινες αλλά άξιες κατηγορίας". (Αριστοτέλους, Ηθικά Νικομάχεια, Β, VI, VII, Εκδ. Νομική Βιβλιοθήκη, Αθήνα 1993)

<sup>49</sup> Σαρρής Ν., Ελληνική κοινωνία και τηλεόραση, τόμος 1, Εκδ. Γόρδιος, Αθήνα 1992, σ.312

<sup>50</sup> Clastres P., Η κοινωνία ενάντια στο κράτος, Εκδ. Αλεξάνδρεια, Αθήνα 1992, σ.212

<sup>51</sup> Λουκάκης Θ., Άρθρο-επιστολή, Εφ. ΤΟ ΒΗΜΑ, 17 Μαρτ. 1996

<sup>52</sup> Λουκόπουλος Γ., Ρεπορτάζ, Εφ. ΤΟ ΒΗΜΑ, 21 Ιαν. 1996

<sup>53</sup> Καστοριάδης Κ., Το περιεχόμενο του σοσιαλισμού, Εκδ. Γνώση, 1986, σ.136

<sup>54</sup> Αθανασόπουλος Δ., Η Ελληνική διοίκηση, Εκδ. Παπαζήση, Αθήνα 1983, σ.117

<sup>55</sup> Τσουκαλάς Κ., Κράτος κοινωνία εργασία στη μεταπολεμική Ελλάδα, Εκδ. Θεμέλιο, 1987, σ.21

<sup>56</sup> Τσούκας Χ. - Παπούλιας Δ., Άρθρο, Εφ. ΤΟ ΒΗΜΑ, 3 Νοεμβρίου 1996

<sup>57</sup> Μουζέλης Ν., Άρθρο, Εφ. ΤΟ ΒΗΜΑ, 5 Ιαν. 1997

<sup>58</sup> Σαρρής Ν., Ελληνική κοινωνία και τηλεόραση, ό.π., σ.60

<sup>59</sup> Για παράδειγμα, στην ποίηση: Καβάφης, Καζαντζάκης, Σεφέρης, Ρίτσος, Ελύτης. Στην μουσική: Ξενάκης, Παπαθανασίου, Θεοδωράκης. Στη φιλοσοφία: Καστοριάδης, Αξελός, Κονδύλης. Στην πληροφορική: Δερτούζος, Νεγρατόντης. Πολλοί είναι οι Έλληνες που διακρίνονται σε πολλές χώρες σε πολλούς τομείς, της τέχνης, της επιστήμης, του πολιτισμού.

<sup>60</sup> Γιανναράς Χρ., Η Νεοελληνική ταυτότητα, Εκδ. Γρηγόρη, Αθήνα 1978, σ.113

<sup>61</sup> Δήμου Ν., Οι Νέοι Έλληνες, Έκδοση 7η, Εκδ. Νεφέλη, Αθήνα 1984, σ.17-18

<sup>62</sup> Φίλιας Β., Κοινωνιολογικές προσεγγίσεις, Εκδ. Σύγχρονη Εποχή, Αθήνα 1983, σ.262

<sup>63</sup> Βλ. Καραποστόλης Β., Ήπιος λόγος, Εκδ. Πλέθρον, Αθήνα 1989, σ.51 και επ.

---

<sup>64</sup> Βλ. Καραποστόλης Β., Συμβίωση και επικοινωνία στην Ελλάδα, Εκδ. Γνώση, Αθήνα 1987, σ.25 και επ., 113 και επ.

<sup>65</sup> Δήμου Ν., Η δυστυχία του να είσαι Έλληνας, ό.π., σ.36

<sup>66</sup> Τσαρούχας Κ., Κοινωνία Ελλάς, Εκδ. Δωδώνη, 1992, σ.15

<sup>67</sup> Μια θαυμάσια περιγραφή του χαρακτήρα του Έλληνα κάνει ο Μ. Κέλλυ, Αμερικανός δικαστής, ο οποίος πήρε το πρώτο βραβείο του διαγωνισμού της εφημερίδας Ουάσινγκτον Πόστ, το 1939, για τον καταλληλότερο χαρακτήρα ενός λαού. Γράφει για τους Έλληνες: “Προ του δικαστηρίου της αδεκάστου ιστορίας ο Έλληνα απεδείχθη ανέκαθεν κατώτερος των περιστάσεων καίτοι από απόψεως διανοητικής κατείχε πάντοτε τα πρωτεία. Ο Έλληνα είναι ευφύεστατος αλλά αμέθοδος, φιλότιμος αλλά και πλήρης προλήψεων, θερμόαιμος, ανυπόμονος και καλός πολεμιστής. Έκτισε τον Παρθενώνα και μεθυσμένος από την αίγλη του τον άφησε να γίνει στόχος οβίδων. Ανέδειξε τον Σωκράτη για να τον δηλητηριάσει. Εθαύμασε τον Θεμιστοκλή για να τον εξορίσει, υπηρέτησε τον Αριστοτέλη για να τον καταδιώξει. Έκτισε το Βυζάντιο για να το εκτουρκεύσει, έφερε το 1821 για να το διακυβεύσει, εδημιούργησε το 1909 δια να το λησμονήσει. Την μίαν στιγμήν κόπτεται για την αλήθεια και την άλλην μισεί τον αρνούμενο να υπηρετήσει το ψεύδος. Πλάσμα παράδοξον, ατίθασον, περιεργον, ημικάλον, αυθάδες, εγωπαθές και σοφόμωρον. Ο Έλληνας οικτιρά. Θαυμάστε τον εάν θέλετε, ταξινομήστε τον εάν μπορείτε”. (Τσαρούχας Κ., Κοινωνία Ελλάς, Εκδ. Δωδώνη, 1992, σ.26-27).

# ΚΕΦΑΛΑΙΟ ΤΕΤΑΡΤΟ

## ΤΟ ΕΚΠΑΙΔΕΥΤΙΚΟ ΣΥΣΤΗΜΑ

### 4.1 Η εκπαίδευση ως αξία και θεσμός της Ελληνικής κοινωνίας

Όπως κάθε κοινωνία έτσι και η Ελληνική έχει τις αξίες και τους θεσμούς της. Οι θεσμοί διαμεσολαβούν για την πραγμάτωση των αξιών, αλλά δρουν μέσω των προσώπων - εκπροσώπων τους. Επομένως, θεσμοί και πρόσωπα ευθύνονται για την πραγμάτωση των αξιών. Απέναντι στις αξίες διαμορφώνεται μια θετική ή αρνητική στάση. Ζητούμενο είναι η a priori διαμόρφωση θετικής στάσης, διότι a posteriori δύσκολα τροποποιείται η στάση.

Αξίες και θεσμοί μεταβάλλονται. Οι ίδιοι οι θεσμοί πραγματώνουν αλλά και διαμορφώνουν αξίες. Οι θεσμοί, ως μήτρες μετασχηματισμού, οριοθετούν και παράγουν αντιφάσεις,<sup>1</sup> συμβάλλουν στην διατήρηση και στην αλλαγή της υπάρχουσας κατάστασης. Για τη διατήρηση μάχονται όσοι ωφελούνται, για την αλλαγή όσοι βλάπτονται.

Εμπόδια για την αλλαγή της υπάρχουσας τάξης πραγμάτων υπάρχουν πολλά, σ'όλες τις κοινωνίες, και σχετίζονται με τη νοοτροπία και κουλτούρα κάθε λαού. Σε μια εποχή που όλος ο κόσμος αλλάζει και μάλιστα με ταχείς ρυθμούς το κρίσιμο ερώτημα που θέτει ο P. Kennedy είναι: Ποιά χαρακτηριστικά και ποιές δυνάμεις πρέπει να έχει μια κοινωνία, σε μια εποχή που τα πάντα αλλάζουν ταχύτατα και απροσδόκητα;<sup>2</sup> Αλλαγές ναι, αλλά προς ποιά κατεύθυνση, είναι ένα ερώτημα που απασχολεί, όχι άδικα, πολλούς. Επιπλέον, οι αλλαγές πρέπει να είναι σταδιακές - συνεχείς μεταρρυθμίσεις-, ή επαναστατικές;<sup>3</sup>

Οι αξίες μεταδίδονται με την κοινωνικοποίηση. Οι φορείς κοινωνικοποίησης είναι πολλοί, ανάμεσά τους και το σχολείο - η εκπαίδευση. Παρά την μειωμένη σημασία του στη σημερινή κοινωνία, ο ρόλος του συνεχίζει να είναι σημαντικός.

Η εκπαίδευση, με την έννοια της παιδείας, αποτελεί μια διαχρονική αξία της Ελληνικής κοινωνίας. Η Ελληνική κοινωνία πασχίζει για παιδεία, ανεξάρτητα σε ποιο βαθμό το κατορθώνει. Επίσης, δεν υπάρχει Ελληνική οικογένεια, που να μην έχει "επαφή" με την εκπαίδευση. Ο έχων παιδεία θεωρείται μορφωμένος και βρίσκεται ψηλά στην κοινωνική ιεραρχία. "Σπουδαίος, εξέχων για τον Έλληνα είναι ο Σπουδαγμένος, ο άνθρωπος της παιδείας".<sup>4</sup> Αντίθετα, ο μη έχων παιδεία θεωρείται αμόρφωτος και βρίσκεται χαμηλά στην κοινωνική ιεραρχία. Ο άνθρωπος γίνεται άνθρωπος μέσα στην κοινωνία, με την επικοινωνία και την εκπαίδευση. Ο αγώνας για παιδεία είναι ένα αγώνας για αναγνώριση. Καθένας επιζητά την αναγνώριση, ως

προσωπικότητα ξεχωριστή, ως φορέας ορισμένων ιδιοτήτων, ότι του πρέπει αξία, δηλαδή αξιοπρέπεια. Καθένας πασχίζει για αναγνώριση, να αποκτήσει κύρος, γόητρο, πλούτο, παιδεία, γιατί αυτά θεωρούνται αξίες. Για να ικανοποιήσει αυτή την επιθυμία του, την επιθυμία για αναγνώριση, πολλές φορές θέτει σε κίνδυνο τη ζωή του. Συγκρούεται, μάχεται, αγωνίζεται μέχρι εσχάτων.<sup>5</sup> Η επιθυμία για αναγνώριση και τα συνεπαγόμενα συναισθήματα οργής, ντροπής, υπερηφάνειας κ.τ.λ., αποτελούν, σύμφωνα με τον Hegel, την κινητήρια δύναμη της ιστορίας.<sup>6</sup> Εμείς θα προσθέταμε ότι η επιθυμία για παιδεία και τα συνεπαγόμενα συναισθήματα, από την εκπλήρωση ή μη της επιθυμίας, αποτελούν μια από τις βασικές κινητήριες δυνάμεις του Έλληνα και της Ελληνικής κοινωνίας. Το ίδιο και η επιθυμία για ένα ιδεώδες εκπαιδευτικό σύστημα. Μόνο που “το ιδεώδες εκπαιδευτικό σύστημα είναι εξίσου απρόσιτο όσο είναι και η ιδεώδης κοινωνία”.<sup>7</sup>

Η εκπαίδευση αποτελεί έναν από τους θεμελιώδεις θεσμούς της Ελληνικής κοινωνίας. Θεσμός που κύριο στόχο έχει την κοινωνικοποίηση των νέων, τη διάπλαση πνεύματος, σώματος και ψυχής, τη μόρφωση του ανθρώπου, μόρφωση που είναι χαρακτηριστικό του ανθρώπου και τον βοηθά να προσαρμόζεται στην φύση και στην κοινωνία. Η εκπαίδευση, ως διαχρονική αξία, οφείλει να καλλιεργεί τις αιώνιες και απαρασάλευτες αξίες της ανθρωπότητας (π.χ. σεβασμός στη ζωή).

## 4.2 Η ιστορία της Νεοελληνικής εκπαίδευσης:

### Μια ιστορία μεταρρυθμίσεων

Δεν μπορεί παρά να συμφωνήσει κανείς με την άποψη ότι “Η ιστορία της Ελλάδας είναι η Ιστορία της παιδείας της”.<sup>8</sup> Η πορεία και τα χαρακτηριστικά της Ελληνικής κοινωνίας, “κατασκευάζουν” την πορεία και τα χαρακτηριστικά της Ελληνικής εκπαίδευσης.

Οι Έλληνες είναι εραστές της παιδείας. Στην αρχαιότητα, η διάκριση μεταξύ Ελλήνων και βαρβάρων γίνεται με βάση την εκπαίδευση. (“Έλληνες εισί οι της ημετέρας παιδείας μετέχοντες”). Στην Ρωμαϊκή περίοδο, οι Έλληνες με την παιδεία κατακτούν τους Ρωμαίους κατακτητές. Η Ρωμαϊκή αυτοκρατορία μετατρέπεται σε Βυζαντινή, μοναδικό φαινόμενο στην Ιστορία της ανθρωπότητας.

Μετά την άλωση της Πόλης αρχίζει η σκλαβιά, και πλήρης έλλειψη σχολείων. Εκκλησία και διάφοροι πλούσιοι συνειδητοποιούν αυτή την έλλειψη και αρχίζουν σιγά-σιγά να δημιουργούν σχολεία στα κέντρα του Ελληνισμού (Αθήνα, Θεσσαλονίκη, Γιάννενα, Κύπρος κ.τ.λ.). Τον 18<sup>ο</sup> αιώνα υπάρχει πνευματική και οικονομική πρόοδος. Είναι η περίοδος του Νεοελληνικού διαφωτισμού.<sup>9</sup> Ιδρύονται πολλά σχολεία από πολλούς ευεργέτες, εντός και εκτός του σημερινού Ελλαδικού χώρου. Στις παραμονές της επανάστασης του 1821, η εκπαίδευση έχει απλωθεί σημαντικά. Μάλιστα, προτείνεται να είναι υποχρεωτική.

Ο Ι. Καποδίστριας είναι ο θεμελιωτής της εκπαίδευσης στο Νεοελληνικό κράτος. Έδειξε ιδιαίτερο ενδιαφέρον για την παιδεία.<sup>10</sup> Από τον πρώτο κυβερνήτη της Ελλάδος μέχρι σήμερα, η ιστορία της εκπαίδευσης είναι μια ιστορία μεταρρυθμίσεων.<sup>11</sup> Αρκεί να αναφερθεί ότι μόνο την περίοδο 1975-1993 ψηφίστηκαν 53 νόμοι για την παιδεία.<sup>12</sup> Οι μεταρρυθμίσεις μπορεί να αναφέρονται στη φιλοσοφία και στις γενικές επιπτώσεις του εκπαιδευτικού συστήματος ή να αφορούν επιμέρους και μικρής κλίμακας αλλαγές. Ένας από τους λόγους των πολλών μεταρρυθμίσεων είναι πως “όλοι τα θέλουν όλα εδώ και τώρα”. Όλοι βιάζονται, ενώ τα αποτελέσματα των μεταρρυθμίσεων αργούν να φανούν, γι’ αυτό και νέες μεταρρυθμίσεις κ.ο.κ.. Ένας άλλος λόγος, συναφής προς τον πρώτο, είναι η αδυναμία προγραμματισμού. Ο Έλληνας, άνθρωπος του “εδώ και τώρα”, ουδέποτε είχε καλές σχέσεις με τον προγραμματισμό. Σημασία έχει το βέβαιον σήμερα και όχι το αβέβαιον αύριο. Ένας τρίτος λόγος, είναι η ασυνέχεια της εκπαιδευτικής πολιτικής. Είναι γνωστό σε όλους ότι η εκπαιδευτική πολιτική αλλάζει όταν αλλάζει η κυβέρνηση αλλά και, πολλές φορές, όταν αλλάζει Υπουργός Παιδείας στην ίδια κυβέρνηση. Δεν είναι λοιπόν παράξενο που και στην εκπαίδευση “όλα είναι χύμα”.

Η ιστορία της εκπαίδευσης είναι μια αγωνιώδης προσπάθεια αναζήτησης ισορροπίας ανάμεσα σ’ ένα ένδοξο παρελθόν και σ’ ένα απαιτητικό παρόν.<sup>13</sup> Αλλά είναι και μια αγωνιώδης προσπάθεια κυριαρχίας του πολιτικού πάνω στο εκπαιδευτικό, όπως και προσπάθεια κυριαρχίας ορισμένων πολιτικών δυνάμεων πάνω στις άλλες.

Ο καθηγητής Θ. Τριλιανός<sup>14</sup> διακρίνει τη Νεοελληνική εκπαίδευση σε δύο περιόδους και αναφέρει: Την πρώτη περίοδο (1821-1900) κυριαρχεί ο σχολαστικισμός και η ακαμψία στο εκπαιδευτικό σύστημα. Την δεύτερη περίοδο (1901-1986) κυριαρχούν οι ριζικές μεταρρυθμίσεις και παλινδρομήσεις στην εκπαίδευση. Μερικές από τις πιο σημαντικές μεταρρυθμίσεις που έγιναν στην Νεοελληνική εκπαίδευση είναι οι εξής:

- |  |                                    |
|--|------------------------------------|
| - 1829 από Κυβ. Ι. Καποδίστρια         | - 1964 από Κυβ. Γ. Παπανδρέου      |
| - 1833-36 από βασιλεία Όθωνα           | - 1969 από Κυβ. Γ. Παπαδόπουλου    |
| - 1895,1896 από Κυβ. Θ. Δηλιγιάννη     | - 1976 από Κυβ. Κ. Καραμανλή       |
| - 1895,1899 από Κυβ. Χ. Τρικούπη       | - 1982-1985 από Κυβ. Α. Παπανδρέου |
| - 1913,1917,1929 από Κυβ. Ε. Βενιζέλου | - 1992 από Κυβ. Κ. Μητσοτάκη       |
| - 1937,1939 από Κυβ. Ι. Μεταξά         | - 1997,1998 από Κυβ. Κ. Σημίτη     |
| - 1959 από Κυβ. Κ. Καραμανλή           |                                    |

Υπόψη ότι στη διάρκεια του Νεοελληνικού βίου έχουν αλλάξει “αμέτρητοι” Υπουργοί Παιδείας.<sup>15</sup> Αν ληφθεί υπόψη ότι κάθε Υπουργός Παιδείας φιλοδοξεί να αφήσει τη σφραγίδα του στην εκπαίδευση, τότε η Ιστορία της Νεοελληνικής εκπαίδευσης, είναι μια ιστορία μεταρρυθμίσεων που δεν έγιναν ή δεν μπορούσαν να γίνουν. Είναι βέβαιον ότι οι πιο καλές και αγαθές μεταρρυθμιστικές προθέσεις “μπορεί να γίνουν άθυρμα αν κανένας δεν πιστεύει στην ειλικρίνειά τους”.<sup>16</sup>

Οι συνεχείς μεταρρυθμίσεις δημιουργούν προβλήματα ισορροπίας στο εκπαιδευτικό σύστημα. Πρωτίστως όμως δημιουργούν προβλήματα στους εκπαιδευόμενους, σ’ αυτούς που ενδιαφέρεται να μορφώσει όχι να παρα-μορφώσει. Η κριτική δεν αναφέρεται στις αναγκαίες μεταρρυθμίσεις, που είναι αποτέλεσμα οικονομικών και τεχνολογικών εξελίξεων, αλλά στις άστοχες και άκαιρες που είναι αποτέλεσμα κομματικών ανταγωνισμών. Η ιστορία δείχνει πως όταν μια πολιτική ομάδα ανεβαίνει στην εξουσία ανατρέπει τις μεταρρυθμίσεις της προηγούμενης, ενώ οι δικές της μεταρρυθμίσεις ανατρέπονται από την επόμενη πολιτική ομάδα κ.ο.κ..<sup>17</sup> Αλλιώς, κάθε κυβέρνηση, αλλά και κάθε Υπουργός, θέλουν να συνδέσουν το όνομά τους με μια μεταρρύθμιση. Πολλοί είναι αυτοί που μάχονται για τη διατήρηση ή την ανατροπή μιας μεταρρύθμισης. Ανάμεσα σ’ αυτούς που έγραψαν ιστορία: Ο Γιάννης Ψυχάρης, ο Αλ. Δελμούζος, ο Μαν. Τριανταφυλλίδης, ο Δημ. Γλυνός, ο Ευαγγ. Παπανούτσος, ο Γεράσιμος Αρσένης.

Πρέπει να σημειωθεί ότι η υπόθεση της παιδείας αφορά πολλούς: κοινωνία, κράτος, κυβέρνηση, γονείς, εργοδότες, συνδικαλιστές, εκπαιδευτικούς, μαθητές. Επιπλέον, κάθε φορέας έχει διαφορετικά συμφέροντα και προσδοκίες από την εκπαίδευση. Έτσι π.χ. οι εργοδότες επιθυμούν περισσότερη και σύγχρονη γνώση (αρχή μείζονος αποτελέσματος) ενώ οι μαθητές επιθυμούν λιγότερη γνώση (αρχή ήσσονος προσπάθειας). Επομένως, η αποδοχή ή η αντίδραση στις μεταρρυθμίσεις σχετίζεται με τα συμφέροντα και τις προσδοκίες τους. Αν αυτό είναι σωστό, τότε οι συνεχείς κρίσεις στην παιδεία μήπως δεν οφείλονται στην ποσοτική και ποιοτική καθυστέρηση της εκπαίδευσης, αλλά στην μη ικανοποίηση των προσδοκιών που έχουν οι διάφορες κοινωνικές ομάδες και κατηγορίες από την λειτουργία του εκπαιδευτικού συστήματος;<sup>18</sup> Μήπως, επειδή ακριβώς η εκπαίδευση είναι υπόθεση πολλών, “οι απομεμονωμένες παιδαγωγικές μεταρρυθμίσεις, όσο αναπόφευκτες κι αν είναι, δεν βοηθούν από μόνες του”,<sup>19</sup> αλλά χρειάζεται συνολική και συνθετική θεώρηση; Μήπως, ένα ανίκανο και διεφθαρμένο κράτος δε μπορεί να εκσυγχρονίσει την παιδεία και η μόνη ρεαλιστική λύση, όπως σημειώνει ο καθηγητής Χρ. Γιανναράς,<sup>20</sup> είναι το δημοψήφισμα για τα προβλήματα της παιδείας;

### 4.3 Εκπαιδευτικό σύστημα και εκπαιδευτική πολιτική

Το εκπαιδευτικό σύστημα με τα υποσυστήματά του (αυτά που ενδιαφέρουν την έρευνα) φαίνονται στο διάγραμμα 4.1. Υπόψη ότι ανάμεσα στο σύστημα και τα υποσυστήματα, όπως και μεταξύ των υποσυστημάτων υπάρχει συνεχής αλληλεξάρτηση και αλληλεπίδραση.

#### Διάγραμμα 4.1

Το εκπαιδευτικό σύστημα και τα υποσυστήματά του

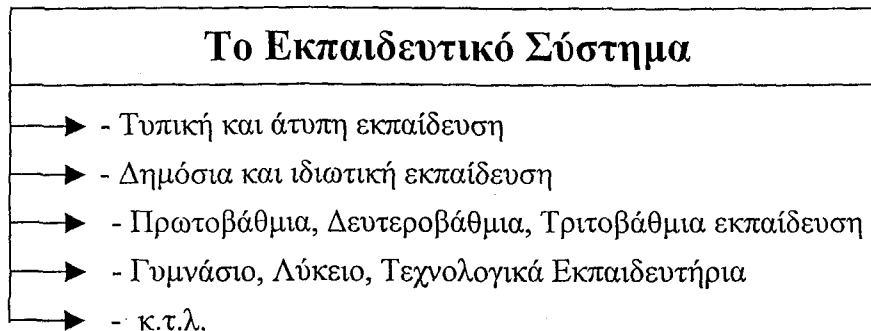

Η έρευνα ενδιαφέρεται για την τυπική, δημόσια, Α/Βάθμια και Β/Βάθμια (γενική) εκπαίδευση.

Η τυπική εκπαίδευση παρέχεται σε οργανωμένα σχολεία, έχει διάρκεια τουλάχιστον ένα έτος, δίνει τίτλο σπουδών που πιστοποιεί την ποσότητα και ποιότητα της γνώσης του εκπαιδευόμενου και δίνει ορισμένα δικαιώματα. Σε αντίθεση, η άτυπη εκπαίδευση δεν έχει τους περιορισμούς της τυπικής. Τα Κέντρα Ελευθέρων Σπουδών, τα φροντιστήρια ξένων γλωσσών, τα προγράμματα λαϊκής επιμόρφωσης κ.τ.λ. ανήκουν στην άτυπη εκπαίδευση. Η τυπική εκπαίδευση ελέγχεται από το Υπουργείο Παιδείας, ενώ η άτυπη από πολλούς φορείς (Υπουργείο Παιδείας, Εμπορικής Ναυτιλίας, Εργασίας, Υγείας κ.τ.λ.).

Η δημόσια εκπαίδευση παρέχεται δωρεάν από το κράτος, σε αντίθεση με την ιδιωτική που παρέχεται από ιδιωτικούς φορείς, και πληρώνονται δίδακτρα.

Η Α/Βάθμια εκπαίδευση περιλαμβάνει τα Δημοτικά και η Β/Βάθμια τα Γυμνάσια και Λύκεια. Από την Β/Βάθμια ενδιαφέρουν μόνο τα Γενικά Λύκεια (ΓΕΛ) και όχι οι άλλοι τύποι Λυκείων (ΤΕΛ, ΕΠΛ), διότι τα Γενικά Λύκεια αποτελούν τον κορμό της εκπαίδευσης. Υπόψη ότι με την τελευταία μεταρρύθμιση (Νόμος 2525/1997), καταργούνται οι διάφοροι τύποι Λυκείων και δημιουργείται το Ενιαίο Λύκειο με τρεις κατευθύνσεις: Θεωρητική, θετική, τεχνολογική.

Το εκπαιδευτικό σύστημα προσδιορίζει και προσδιορίζεται από την εκπαιδευτική πολιτική. Η εκπαιδευτική πολιτική είναι μέρος της ευρύτερης κρατικής-κυβερνητικής πολιτικής.<sup>21</sup> Αντικείμενο της εκπαιδευτικής πολιτικής είναι η εκπαίδευση. Η εκπαίδευση είναι μία από τις βασικότερες λειτουργίες του σύγχρονου κράτους. Είναι μία λειτουργία δημοσίου συμφέροντος, αφού ωφελείται και το εκπαιδευόμενο άτομο

και το κοινωνικό σύνολο. Θεωρείται ένας από τους κυριότερους θεσμούς της σύγχρονης κοινωνίας, διότι αποτελεί προϋπόθεση για ατομική και συλλογική πρόοδο.

Η εκπαιδευτική πολιτική ενδιαφέρεται για οτιδήποτε αφορά την εκπαίδευση. Οι αξίες, οι ανάγκες, οι σκοποί, τα μέσα, η οργάνωση και διοίκηση, η χρηματοδότηση, τα προσόντα των εκπαιδευτικών, τα σχολικά προγράμματα, τα βιβλία, τα Εποπτικά Μέσα Διδασκαλίας, η χρήση των Μ.Μ.Ε. στην εκπαιδευτική διαδικασία κ.τ.λ., είναι θέματα που αφορούν την εκπαιδευτική πολιτική.

Υπάρχουν πολλοί παράγοντες εκτός του εκπαιδευτικού συστήματος, που επηρεάζουν την εκπαιδευτική πολιτική. Σε γενικό επίπεδο, οι παράγοντες αυτοί είναι:<sup>22</sup>

- Γεωγραφικοί - π.χ. το φυσικό περιβάλλον.
- Ιστορικοί - π.χ. ο αγώνας για εθνική ολοκλήρωση.
- Θρησκευτικοί - π.χ. η σύνδεση της Ελλάδας με την Ορθοδοξία.
- Κοινωνικοί - π.χ. οι πληθυσμιακές εξελίξεις.
- Οικονομικοί - π.χ. οι τομείς και κλάδοι της οικονομίας.
- Πολιτισμικοί - π.χ. οι Εθνικές παραδόσεις.
- Τεχνολογικοί - π.χ. οι τεχνολογικές εξελίξεις.
- Διεθνείς - π.χ. η χρηματοδότηση από την Ευρωπαϊκή Ένωση.
- Ψυχολογικοί - π.χ. Ο συναισθηματισμός του Έλληνα.

Ποιός από τους παραπάνω παράγοντες είναι σημαντικότερος και σε ποιο βαθμό, είναι δύσκολο να απαντηθεί. Στην πορεία του χρόνου, άλλοτε σημαντικότερος είναι ο ένας και άλλοτε ο άλλος. Στη μια περίπτωση σημαντικότερος είναι ο ένας και στην άλλη ο άλλος. Δεν πρέπει να ξεχνιέται ότι εκτός από την θεσμική - τυπική σημαντικότητα, υπάρχει και η παρα-θεσμική - ουσιαστική σημαντικότητα.

Ο σχεδιασμός και η εφαρμογή της εκπαιδευτικής πολιτικής είναι δύσκολη για πολλούς ειδικότερους λόγους, π.χ.:

- Η εκπαίδευση εμπεριέχει τόσο τη διαδικασία μάθησης, τη μετάδοση γνώσεων, όσο και την κοινωνικοποίηση, τη μετάδοση αξιών.
- Υπάρχουν πολλοί φορείς που την επηρεάζουν (κοινωνία, οικογένεια, εκκλησία, κόμματα, εκπαιδευτικοί κ.τ.λ.). Επιπλέον, οι φορείς αυτοί συνήθως έχουν αντικρουόμενες απόψεις και στόχους.
- Η γραφειοκρατία, όλος ο γραφειοκρατικός μηχανισμός του Υπουργείου Παιδείας, που υπάρχει χάριν της εκπαίδευσης. Η λειτουργία της γραφειοκρατίας επηρεάζει θετικά ή αρνητικά την λειτουργία της εκπαίδευσης. Η κυριαρχία των πελατειακών σχέσεων στον γραφειοκρατικό μηχανισμό εμποδίζει την ορθολογική λειτουργία της εκπαίδευσης.
- Οι συνεχείς εξελίξεις απαιτούν συνεχή προσαρμογή της εκπαίδευσης. Αυτό είναι αντίθετο στους σχεδιασμούς και μάλιστα στους μακροχρόνιους. Αλοίμονο στην



εκπαίδευση που δεν μπορεί να προσαρμοστεί. Ειδικά σήμερα, κοινωνία που δεν προσαρμόζει έγκαιρα την εκπαίδευσή της, οδηγείται στο περιθώριο.

Εκτός από τους σχεδιασμούς επί χάρτου υπάρχει η δύναμη της πραγματικότητας. Δηλαδή, το αποτέλεσμα της εκπαίδευσης (το εκπαιδευτικό προϊόν) εξαρτάται και από την ασκούμενη εκπαιδευτική πολιτική, και από τις πρακτικές της καθημερινότητας, θεσμικές και εξωθεσμικές, που έχουν τη δική τους δυναμική.

Ποιά είναι η εκπαιδευτική πολιτική που ασκήθηκε μεταπολεμικά; Είναι σωστή η άποψη ότι “Με διαστρεβλωμένη ή και λαθεμένη αντίληψη της ατομικής και κοινωνικής πραγματικότητας, ο νέος ελέγχεται ευκολότερα, κατευθύνεται αποτελεσματικότερα, κυριαρχείται μονιμότερα”,<sup>23</sup> αλλά δεν γίνεται δεκτή η άποψη ότι η εκπαιδευτική πολιτική απέβλεπε να διαμορφώσει μια στρεβλή αντίληψη στους μαθητές για την ατομική και κοινωνική πραγματικότητα.<sup>24</sup> Γίνεται δεκτή η άποψη ότι η πολιτική αυτή είχε στόχο τη διατήρηση και αναπαραγωγή του υπάρχοντος συστήματος,<sup>25</sup> κυρίως την διατήρηση και αναπαραγωγή των πελατειακών σχέσεων. Βέβαια οι αλλαγές στο πολιτικό και εκπαιδευτικό υπο-σύστημα είναι συνεχείς, αλλά αυτές είναι οριακές και δεν θίγουν τις πελατειακές σχέσεις.

Η εκπαιδευτική πολιτική αποτελεί μέρος της κρατικής πολιτικής, είναι μία από τις λειτουργίες του κράτους. Οι λειτουργίες που ασκεί το κράτος και η έκτασή τους σχετίζονται με τον ρόλο που παίζει το κράτος στην κοινωνία. Και γι’ αυτό έχουν διατυπωθεί διάφορες θεωρίες.

#### 4.3.1 Θεωρίες εκπαιδευτικής πολιτικής

Το σύγχρονο κράτος αποφασίζει κυριαρχικά για την εκπαιδευτική πολιτική. Νομοθετεί και εκτελεί. Το κράτος είναι πανίσχυρο, αφού με τη Νομοθετική του εξουσία προσδιορίζει τα όρια δράσης και των άλλων φορέων. Επομένως, οι θεωρίες της εκπαιδευτικής πολιτικής, σχετίζονται με τις θεωρίες περί κράτους. Στην προκειμένη περίπτωση σημασία έχει ο ρόλος του κράτους. Δεν έχει σημασία η μορφή του (π.χ. δημοκρατία, δικτατορία), αλλά η ουσία, το περιεχόμενό του. Σημασία έχει αν το κράτος είναι ουδέτερο ή ταξικό, αν λειτουργεί προς όφελος ολόκληρης της κοινωνίας ή προς όφελος της κυρίαρχης τάξης. Σημασία έχει αν η εκπαιδευτική πολιτική του κράτους, ως θεωρία και πράξη, είναι παράγοντας αναπαραγωγής ή παράγοντας μετασχηματισμού και ανατροπής του συστήματος.

Οι κυριότερες σύγχρονες θεωρίες εκπαιδευτικής πολιτικής και οι θέσεις που υποστηρίζουν είναι επιγραμματικά οι εξής:<sup>26</sup>

##### α. Φιλελεύθερες θεωρίες - θέσεις:

- Η δημόσια εκπαίδευση είναι γραφειοκρατική και αναποτελεσματική.
- Οι δυνάμεις της αγοράς μπορούν να προσφέρουν καλύτερες λύσεις.

- Το κράτος οφείλει να προστατεύει την ελευθερία και το δικαίωμα επιλογής του ατόμου.

**β. Μαρξιστικές θεωρίες - θέσεις:**

- Η εκπαίδευση είναι μία από τις λειτουργίες του καπιταλιστικού κράτους που εξυπηρετεί την κυρίαρχη τάξη.
- Υπάρχει διαπλοκή της εκπαίδευσης με άλλες λειτουργίες και θεσμούς.
- Η εκπαίδευση είναι ένας από τους ιδεολογικούς μηχανισμούς του κράτους.

**γ. Πλουραλιστικές θεωρίες - θέσεις:**

- Το κράτος οφείλει να εξασφαλίζει ένα minimum αναγκών για όλους.
- Η εκπαιδευτική πολιτική είναι ουδέτερη, αποτέλεσμα διαπραγμάτευσης πολλών ομάδων συμφερόντων.
- Η κοινωνική αλληλεπίδραση εξασφαλίζει κοινωνική συναίνεση και ισορροπία στο σύστημα.
- Η παροχή εκπαίδευσης συμβάλλει στην κοινωνική ισότητα και κοινωνική δικαιοσύνη, και ωφελεί το δημόσιο συμφέρον.

### 4.3.2 Η άσκηση της εκπαιδευτικής πολιτικής

#### 4.3.2.1 Οι φορείς

Από γεννέσεως Νεοελληνικού κράτους η εκπαιδευτική πολιτική ήταν δέσμια της “πολιτικής” των πελατειακών σχέσεων. Με την ένταξή μας στην Ευρωπαϊκή Ένωση (1981), η άσκηση εκπαιδευτικής πολιτικής είναι, ως ένα βαθμό, περιορισμένη και ελεγχόμενη. Αυτό δεν σημαίνει πως δεν υπάρχουν περιθώρια άσκησης πολιτικής. Σήμερα, η εκπαιδευτική πολιτική είναι ο κατ’εξοχήν χώρος άσκησης πολιτικής.<sup>27</sup> Αν μπορούσε κάποιος να κάνει μια πρόταση στους φορείς άσκησης εκπαιδευτικής πολιτικής ή, όπως λέει ο Στ. Ράμφος,<sup>28</sup> να αφήσει μια υποθήκη προς τις εξουσίες της χώρας, είναι να μεριμνούν για τη γλώσσα και την παιδεία. Η χρήση των ΜΜΕ στοχεύει ακριβώς σ’αυτό: Στη βελτίωση της παιδείας.

Τα προβλήματα που καλούνται να επιλύσουν οι φορείς άσκησης εκπαιδευτικής πολιτικής είναι πολλά. Ανάμεσα σ’αυτά:<sup>29</sup> Ελλείψεις σε ανθρώπινα και τεχνικά μέσα, οργάνωση και λειτουργία της εκπαίδευσης, σύνδεση της εκπαίδευσης με τις ανάγκες της κοινωνίας και οικονομίας, η υποβάθμιση της δημόσιας εκπαίδευσης, εκπαιδευτικό και διοικητικό προσωπικό, προγράμματα σπουδών, επαγγελματικός προσανατολισμός, αξιολόγηση εκπαιδευτικών και εκπαιδευομένων.

Υπάρχουν πολλοί φορείς, θεσμοποιημένοι και μη θεσμοποιημένοι, που εμπλέκονται στην εκπαιδευτική πολιτική. Οι κυριότεροι από αυτούς είναι:

- Η κυβέρνηση μέσω του Υπουργείου Παιδείας είναι ο κατ’εξοχήν φορέας άσκησης εκπαιδευτικής πολιτικής.

- Παιδαγωγικό Ινστιτούτο. Είναι ο επίσημος σύμβουλος της κυβέρνησης για παιδαγωγικά θέματα. Κύρια αποστολή του είναι η παρακολούθηση και ο συντονισμός των προγραμμάτων Α/Βάθμιας και Β/Βάθμιας εκπαίδευσης.
- Συνδικάτα εκπαιδευτικών. Συμμετέχουν σε διάφορα όργανα, επιτροπές κ.τ.λ., που ασχολούνται με εκπαιδευτικά ζητήματα.
- Σύλλογοι γονέων και μαθητών. Συμμετέχουν σε όργανα και επιτροπές, που ασχολούνται με εκπαιδευτικά ζητήματα.
- Διάφορες ομάδες πίεσης (κόμματα, εκκλησία, πανεπιστήμια, επιστημονικές οργανώσεις κ.τ.λ.) που κατά καιρούς συμμετέχουν στη θέσπιση και υλοποίηση της εκπαιδευτικής πολιτικής.
- Πρόσωπα κύρους (Ακαδημαϊκοί, καθηγητές, παιδαγωγοί, σύμβουλοι κ.τ.λ.).
- Εκπαιδευτικοί και μαθητές. Είναι οι τελικοί αποδέκτες, αυτοί που εφαρμόζουν καθημερινά την εκπαιδευτική πολιτική.

Σε μια κοινωνία που κυριαρχεί το πολιτικό επίπεδο και οι πελατειακές σχέσεις, επόμενο είναι και οι παραπάνω φορείς να είναι δέσμιοι αυτής της κατάστασης. Αποτέλεσμα, να ενδιαφέρονται περισσότερο για την πολιτική και λιγότερο για την παιδεία. Οι φορείς εμφορούνται από αξίες, οι οποίες προσδιορίζουν την στάση τους έναντι της εκπαίδευσης. Οι αξίες της κοινωνίας και ειδικότερα οι αξίες των φορέων προσδιορίζουν και τους σκοπούς-στόχους, τα μέσα-μέτρα και τα αποτελέσματα της εκπαιδευτικής πολιτικής. Παράδειγμα:

Αξία: Η γνώση

Σκοπός-στόχος: Περισσότερη γνώση

Μέσα-Μέτρα: Χρήση των Μ.Μ.Ε. στην εκπαιδευτική διαδικασία

Αποτέλεσμα: Περισσότερη γνώση

#### 4.3.2.2 Οι αξίες - επιδιώξεις

Κάθε κοινωνία έχει τις αξίες της. Η ίδια η εκπαίδευση είναι μια αξία. Μάλιστα, η εκπαίδευση είναι ένα μέσο για πραγμάτωση κι' άλλων αξιών. Η εκπαίδευση "θα έπρεπε να μας βοηθήσει να ανακαλύψουμε αιώνιες αξίες, ώστε να μην προσκολλόμαστε απλώς σε συνταγές ή να επαναλαμβάνουμε συνθήματα".<sup>30</sup> Ποιο το όφελος, αν η εκπαίδευση διατηρεί την αμάθεια και σύγχυση, την αδικία και εκμετάλλευση, την αθλιότητα και βαρβαρότητα; Μήπως η επιστροφή στις κλασικές Ελληνικές αξίες (Ανθρωπισμός, δικαιοσύνη, παιδεία κ.τ.λ.) είναι η διέξοδος από τη σημερινή κρίση; Μήπως η κοινωνικότητα και η προσφορά, η ευγένεια και η αρχοντιά είναι ζητούμενα;

Η εκπαίδευση οφείλει να διαμορφώνει στάση ζωής, να δίνει νόημα στην α-νόητο βίο, να βοηθά στην κατανόηση του εαυτού και των άλλων. Το Σωκρατικόν "γνώθι σ'αυτόν", είναι προϋπόθεση γνώσης του άλλου, γι' αυτό και χρειάζεται να είναι το

“κέντρον” της εκπαίδευσης. Η εκπαίδευση οφείλει να είναι συνολική και συνθετική, διαφορετικά διαμορφώνει εσφαλμένη θεώρηση του κόσμου και οδηγεί σε αντιφάσεις.

Τα ερωτήματα που σχετίζονται με τις αξίες και κατ'επέκταση τις ανάγκες της κοινωνίας είναι πολλά, π.χ.:

- Ποιές συγκεκριμένες αξίες οφείλει να υπηρετεί η εκπαίδευση, είναι αξίες γενικής ή μερικής ισχύος;
- Η εκπαίδευση πρέπει να καλύπτει τις πραγματικές ανάγκες των ανθρώπων ή τις απαιτήσεις της οικονομίας;
- Γιατί εκπαίδευση και γιατί “αυτή” η εκπαίδευση;<sup>31</sup>

Οι αξίες είναι αναζητήσεις-επιδιώξεις της κοινωνίας. Η ύπαρξη πολλών διαφορετικών αξιών και η αδυναμία ταυτόχρονης πραγμάτωσής τους, απαιτεί την ιεράρχησή της. Αλλά με τί κριτήρια θα γίνει η ιεράρχηση; Ανεξάρτητα από τις ιεραρχήσεις, όλες οι αξίες-επιδιώξεις της κοινωνίας συμπυκνούνται σε μία: στη μεγιστοποίηση της κοινωνικής ευημερίας, όπως την εννοεί η συγκεκριμένη κοινωνία, στο συγκεκριμένο χρόνο.

#### 4.3.2.3 Οι σκοποί - στόχοι

Οι σκοποί αναφέρονται σε ορισμένες και συγκεκριμένες αξίες-επιδιώξεις της κοινωνίας. Ενώ οι στόχοι αποτελούν ποσοτική και χρονική εξειδίκευση των σκοπών.

Παράδειγμα:

Αξία: Πολιτιστική κληρονομιά.

Σκοπός: Η διατήρηση της πολιτιστικής κληρονομιάς.

Στόχος: Επίσκεψη μαθητών σε αρχαιολογικούς χώρους.

Οι σκοποί αποτελούν τη βάση του εκπαιδευτικού συστήματος. Σε γενικό επίπεδο διατυπώνονται στο Σύνταγμα. Το Άρθρον 16 του ισχύοντος Συντάγματος ορίζει τον σκοπό της εκπαίδευσης ως εξής: “Η παιδεία αποτελεί βασική αποστολή του κράτους και έχει σκοπό την ηθική, πνευματική, επαγγελματική και φυσική αγωγή των Ελλήνων, την ανάπτυξη της εθνικής και θρησκευτικής συνείδησης και τη διάπλασή τους σε ελεύθερους και υπεύθυνους πολίτες”.<sup>32</sup>

Ο γενικός αυτός σκοπός εξειδικεύεται σε επιμέρους σκοπούς και στόχους, με διάφορα Νομοθετικά κείμενα (Νόμοι, Προεδρικά Διατάγματα, Υπουργικές Αποφάσεις). Σε τελική ανάλυση, διατυπώνονται στο αναλυτικό πρόγραμμα και γίνονται πράξη με την εκπαιδευτική διαδικασία και διδασκαλία.

Σκοπός της εκπαίδευσης είναι η ανάπτυξη της ατομικότητας και κοινωνικότητας, η απελευθέρωση των δημιουργικών ικανοτήτων του ανθρώπου, η ατομική και συλλογική ολοκλήρωση, η πραγμάτωση των κοινωνικών αξιών. Δηλαδή οι επιμέρους σκοποί της εκπαίδευσης πρέπει να λαμβάνουν υπόψη.<sup>33</sup>

- Τις αξίες της κοινωνίας και κυρίως τις διαχρονικές αξίες. Να προσφέρεται στα παιδιά παιδεία.
- Τη συγκεκριμένη κοινωνία και τις ανάγκες της. Το σχολείο λειτουργεί σε ορισμένη κοινωνία και οφείλει να προετοιμάζει τους νέους για την κοινωνική ζωή.
- Την παιδαγωγική επιστήμη και τα πορίσματά της. Δηλαδή με ποιά μέθοδο η εκπαιδευτική διαδικασία θα είναι αποτελεσματικότερη για τον μαθητή και την κοινωνία.

Δεν αρκεί να τίθενται σκοποί. Χρειάζεται οι σκοποί να είναι εφικτοί από οικονομική, τεχνολογική, διοικητική κ.τ.λ. άποψη. Επιπλέον, όπως και στις αξίες έτσι και στους σκοπούς, χρειάζεται ιεράρχηση. Οι συγκρούσεις και τα διλήμματα είναι αναπόφευκτα: Παράδειγμα: Σκοπός της εκπαίδευσης η αποτελεσματικότητα -το περισσότερο ή η ποιότητα- το καλύτερο; Επίσης, χρειάζεται προσαρμογή των σκοπών στις μεταβαλλόμενες συνθήκες. Έτσι π.χ. σκοπός της εκπαίδευσης σήμερα πρέπει να είναι η εκπαίδευση με και στις νέες τεχνολογίες.

#### 4.3.2.4 Τα μέσα-μέτρα

Εφόσον έχει καθοριστεί ο σκοπός, εξετάζονται τα μέσα που θα τον πραγματοποιήσουν. Κι'αν αυτά είναι πολλά, ερευνητέον με ποιά μέσα θα επιτευχθεί ο σκοπός ευκολότερα ή καλύτερα.<sup>34</sup>

Τα μέσα αποτελούν την δράση του κράτους για την επίτευξη των σκοπών. Τα μέσα είναι η συγκεκριμενοποίηση των μέσων. Η εκπαιδευτική πολιτική προσπαθεί να επιλέξει εκείνα τα μέσα που θα πραγματώσει τους σκοπούς της. Το κράτος διαθέτει πολλά μέσα για την πραγμάτωση ενός σκοπού. Τίθεται λοιπόν πρόβλημα επιλογής μέσων. Στην επιλογή επιδρούν διάφοροι παράγοντες-κριτήρια, όπως:

- Ωφελιμότητα για το κοινωνικό σύνολο.
- Αποτελεσματικότητα των μέσων για την επιτυχία του σκοπού.
- Κόστος μέσων για το κοινωνικό σύνολο.
- Σκοπιμότητα, όπως πολιτικό κόστος από την λήψη ενός μέτρου.
- Αστάθητοι παράγοντες, όπως ο επείγων χαρακτήρας ενός μέτρου.

#### 4.3.2.5 Το αποτέλεσμα

Ανάλογα με τις αξίες - επιδιώξεις της κοινωνίας και τις ανάγκες των μαθητών, επιλέγονται οι σκοποί-στόχοι, εφαρμόζονται μέσα-μέτρα, για να παραχθεί κάποιο αποτέλεσμα. Η εκπαιδευτική πολιτική κρίνεται εκ του αποτελέσματος.

Είναι μάλλον δύσκολο να βρεθούν κάποιοι που είναι ευχαριστημένοι από τα αποτελέσματα, είτε αυτοί ανήκουν στην πλευρά των εκτελεστών, είτε ανήκουν στην πλευρά των αποδεκτών, της εκπαιδευτικής πολιτικής. Κι'αυτό συνεχίζεται για χρόνια. Το κράτος ξοδεύει, οι εκπαιδευτικοί εργάζονται, οι γονείς και οι μαθητές ανησυχούν, αλλά εκπαίδευση δεν υπάρχει.<sup>35</sup>

Είναι απαραίτητος ο προσδιορισμός της αποτελεσματικότητας, της απόδοσης του εκπαιδευτικού συστήματος, στο σύνολό του αλλά και ξεχωριστά κάθε εκπαιδευτικής μονάδας. Ο προσδιορισμός μπορεί να γίνει με πολλούς τρόπους. Ένας τρόπος είναι η κλασική συνάρτηση παραγωγής.<sup>36</sup> Υπάρχουν κι' άλλοι τρόποι, όπως:

- Σύγκριση αποτελεσμάτων διαφορετικών σχολείων ή εκπαιδευτικών συστημάτων.
- Αριθμός καινοτομιών, π.χ. αριθμός σχολείων που χρησιμοποιούν Μ.Μ.Ε. στην εκπαιδευτική διαδικασία.
- Δείκτης ικανοποίησης των αποδεκτών, δηλαδή των μαθητών.
- Δείκτης ικανοποίησης του προσωπικού, κυρίως των εκπαιδευτικών.

Εκτός από τη μέτρηση, χρειάζεται και η αξιολόγηση των αποτελεσμάτων, και η αναγκαία ανατροφοδότηση του εκπαιδευτικού συστήματος με νέα στοιχεία για την βελτίωσή του. Ο διεθνής ανταγωνισμός και η παγκοσμιοποίηση απαιτούν αποτελεσματική εκπαίδευση. Γι' αυτό είναι αναγκαία η αξιολόγηση της εκπαίδευσης, δηλαδή η αξιολόγηση των αποτελεσμάτων της.

#### **4.4 Χαρακτηριστικά - Αντιθέσεις και αντιφάσεις της Ελληνικής εκπαίδευσης.**

Τα χαρακτηριστικά, οι αντιθέσεις και αντιφάσεις της Ελληνικής κοινωνίας, του Ελληνικού κράτους και του Έλληνα, που αναφέρθηκαν στο προηγούμενο κεφάλαιο, είναι και χαρακτηριστικά, αντιθέσεις και αντιφάσεις της εκπαίδευσης. Εδώ επισημαίνονται μερικά από τα μόνιμα χαρακτηριστικά της εκπαίδευσης. Ειδικότερα:

α. Παράδοση και εκσυγχρονισμός. Η παράδοση και ο εκσυγχρονισμός υπάρχουν σ' όλο το φάσμα της εκπαίδευσης, από τον σχεδιασμό μέχρι την καθημερινή εφαρμογή της στις σχολικές αίθουσες.

Η εκπαίδευση ως θεωρία και πράξη μπορεί να έχει στόχο είτε τη συντήρηση, είτε την αλλαγή, είτε την ανατροπή της υπάρχουσας τάξης πραγμάτων, στο εκπαιδευτικό σύστημα ή στο κοινωνικό σύστημα. Επειδή τίποτα δεν μένει στάσιμο, και επειδή η ανατροπή γέμει απροσδόκητων δεινών, ο στόχος εντοπίζεται στους ρυθμούς αλλαγής. Βέβαια, σε μια εποχή ταχύτατων κοινωνικών αλλαγών, επιβάλλεται να υπάρχουν και αντίστοιχοι ρυθμοί εκπαιδευτικών αλλαγών, αλλιώς υπάρχει πρόβλημα συγχρονισμού. Εκσυγχρονισμός δεν σημαίνει αλλαγή καταστάσεων που ωφελούν την εκπαίδευση και την κοινωνία. Σημαίνει αλλαγή εκείνων των καταστάσεων που βλάπτουν εκπαίδευση και κοινωνία.

Η συνύπαρξη, θετική ή αρνητική, παράδοσης και εκσυγχρονισμού, είναι αναμφισβήτητη. Αρκούν δύο παραδείγματα:

Πρώτον, η παραδοσιακή, από καθέδρας, διδασκαλία και η χρήση Μ.Μ.Ε. στην εκπαιδευτική διαδικασία (θετική συνύπαρξη).

Δεύτερον, βιβλία παλιά και ξεπερασμένα και βιβλία σύγχρονα (αρνητική συνύπαρξη).

Προτάσεις εκσυγχρονισμού της εκπαίδευσης υπάρχουν πολλές.<sup>37</sup> Το ζήτημα είναι αν υπάρχει πολιτική βούληση. Οι εκπαιδευτικοί είναι πρόθυμοι να παρακολουθήσουν και ακολουθήσουν τις προτάσεις εκσυγχρονισμού, όταν μάλιστα θίγονται κεκτημένα; Μήπως η δύναμη της συνήθειας και των κεκτημένων εμποδίζει τον εκσυγχρονισμό; Μήπως το δυσκίνητο κράτος είναι ανίκανο να εκσυγχρονίσει την εκπαίδευση;

Η Ελλάδα χρειάζεται μια εκπαίδευση που θα αντλεί από την παράδοση, που θα προσφέρει μόρφωση, που θα σέβεται το παρελθόν, που θα ανταποκρίνεται στα μηνύματα των καιρών.

β. Ανάπτυξη και υπανάπτυξη. Η ανάπτυξη και υπανάπτυξη της Ελληνικής κοινωνίας αντανακλάται και στην εκπαίδευση. Υπάρχουν νησίδες εκπαιδευτικής ανάπτυξης και πελάγη εκπαιδευτικής υπανάπτυξης.

Τα χρήματα θα μπορούσαν να βοηθήσουν την ανάπτυξη της εκπαίδευσης, αλλά η χώρα δεν διαθέτει τους αναγκαίους πόρους στην εκπαίδευση. Δίνει το μικρότερο ποσοστό του Α.Ε.Π. ανάμεσα στις χώρες της Ευρωπαϊκής Ένωσης. Είναι γνωστό ότι οι επενδύσεις στην παιδεία είναι οι πλέον αποδοτικές, αλλά οι επενδύσεις είναι ελάχιστες. Γίνεται δεκτό ότι η εκπαιδευτική τεχνολογία μειώνει τις εκπαιδευτικές ανισότητες, αλλά η τεχνολογία δεν εισάγεται στα σχολεία. Αποτέλεσμα, να κυριαρχούν φαινόμενα υπανάπτυξης στην εκπαίδευση.

Ο ανύπαρκτος προγραμματισμός, η έλλειψη των αναγκαίων μέσων, η εξωθεσμική λειτουργία των λειτουργών της εκπαίδευσης, τα σχολεία - στάβλοι, είναι δείγματα υπανάπτυξης. Από την άλλη μεριά, τα πρωτοποριακά προγράμματα, η μικρή αναλογία διδασκόντων - διδασκομένων, η διάκριση των Ελλήνων μαθητών στο διεθνή χώρο, η ελευθερία στη διδασκαλία, είναι δείγματα ανάπτυξης.

Η εκπαίδευση είναι παράγοντας ανάπτυξης. Όσο περισσότερη εκπαίδευση, τόσο περισσότερη ανάπτυξη κ.ο.κ.. Η διαρκής εκπαίδευση είναι αίτημα των καιρών, γι' αυτό το Συμβούλιο της Ευρώπης, όρισε το 1996 ως "έτος διαρκούς εκπαίδευσης". Τη σπουδαιότητα της εκπαίδευσης και του προγραμματισμού ως παράγοντα ανάπτυξης την ήξεραν από πολύ παλιά οι κινέζοι.<sup>38</sup>

γ. Σύγκρουση και συναίνεση. Η εκπαίδευση είναι ο χώρος εκείνος που απαιτεί συναίνεση. Και ενώ όλοι το γνωρίζουν και το διακηρύττουν, συνήθως στην πράξη αναιρούν τη συναίνεση. Δύο παραδείγματα αρκούν:

Πρώτον, Δημόσια και ιδιωτική εκπαίδευση. Είναι γενικά αποδεκτό ότι η εκπαίδευση αποτελεί κοινωνικό αγαθό, και ως τέτοιο πρέπει να παρέχεται δωρεάν. Πράγματι στα σύγχρονα Συντάγματα, και στο Ελληνικό, κατοχυρώνεται η Δημόσια Εκπαίδευση. Η δωρεάν εκπαίδευση, οι ίσες ευκαιρίες εκπαίδευσης σε όλους, αποτελούν δημοκρατικές κατακτήσεις.

Δίπλα στη Δημόσια υπάρχει και η Ιδιωτική εκπαίδευση. Αυτή μάχονται περισσότερο από όλους οι εργαζόμενοι σ' αυτή, δηλαδή οι εκπαιδευτικοί. Υποστηρίζουν ότι “ο θεσμός της ιδιωτικής εκπαίδευσης είναι αντιδημοκρατικός, αντιλαϊκός, αντικοινωνικός, αντισυνταγματικός και αντιδραστικός... Είναι αδιανόητο για μια δημοκρατική πολιτεία να επιτρέπει την ύπαρξη της ιδιωτικής εκπαίδευσης”.<sup>39</sup>

Κατά καιρούς λειτούργησαν και λειτουργούν ιδιωτικά σχολεία. Σχολεία “καλά” και “άχρηστα”. Για πολλούς λόγους, πολλοί γονείς στέλνουν τα παιδιά τους στα ιδιωτικά σχολεία. Ένας από τους λόγους είναι τα “χάλια” της Δημόσιας εκπαίδευσης. Και είναι γεγονός ότι όταν η Δημόσια εκπαίδευση προοδεύει, η Ιδιωτική φθίνει, αλλά και το αντίστροφο. Σήμερα, η άνθηση των καλών ιδιωτικών σχολείων αποδεικνύει την χρεοκοπία της δημόσιας εκπαίδευσης. Αυτό αποδεικνύει και η αυξανόμενη παραπαιδεία. Οι αδυναμίες της παιδείας έθρεψαν την παρα-παιδεία. Κι' αυτήν στα λόγια πολλοί μάχονται, και στην πράξη πολλοί την καλλιεργούν. Αλήθεια, αυτοί που μάχονται την ιδιωτική εκπαίδευση, γιατί δεν μάχονται και την παραπαιδεία; Μήπως δεν είναι ιδιωτική εκπαίδευση; Ζητούμενο είναι η αναβάθμιση της δημόσιας και όχι η κρατικοποίηση της ιδιωτικής εκπαίδευσης.

Δεύτερον, Ελεύθερη είσοδος στην τριτοβάθμια εκπαίδευση και εξασφάλιση διορισμού στο δημόσιο. Είναι γεγονός ότι η ζήτηση για τριτοβάθμια εκπαίδευση είναι μεγάλη. Σχεδόν όλοι επιθυμούν να εισαχθούν στην τριτοβάθμια εκπαίδευση, αλλά, δεν υπάρχει η αναγκαία υποδομή που θα επέτρεπε την ικανοποίηση της ζήτησης. Διαβάζοντας το παρελθόν είναι γεγονός ότι κανένα καθεστώς, κανένα σύστημα δεν μπορεί να ικανοποιήσει παντού όλους τους ανθρώπους.<sup>40</sup> Κι' όμως την ίδια στιγμή ενώ γνωρίζουν την κατάσταση, όλοι φωνάζουν, ότι όλοι πρέπει να εισάγονται ελεύθερα στα πανεπιστήμια.

Το κρίσιμο ερώτημα είναι αν αυτοί που φωνάζουν, μαθητές και λοιποί, νοιώθουν πραγματική ανάγκη για περισσότερη γνώση, ή μήπως η ανάγκη είναι ψυχολογική. Μήπως η στέρηση υπάρχει επειδή υπάρχει υστέρηση; Αν αυτό συμβαίνει, δεν υπάρχει πραγματική ανάγκη για γνώση. Η ανάγκη είναι ψυχολογική. Η στέρηση “δεν είναι γι' αυτά που λείπουν αλλά γι' αυτά που θα μπορούσαν να αποκτηθούν, αν δεν τα αποκτούσαν άλλοι”.<sup>41</sup>

Το αίτημα για ελεύθερη πρόσβαση στα πανεπιστήμια συνοδεύεται από το αίτημα για ελεύθερους διορισμούς στο δημόσιο. Γενική είναι η πεποίθηση ότι η πόρτα του πανεπιστημίου ανοίγει την πόρτα του δημοσίου, έστω κι' αν αυτή η πόρτα δεν χωράει άλλους. Αλήθεια, γιατί δεν μπορεί να κατανοηθεί το αυτονόητο, ότι δηλαδή η ελεύθερη εισαγωγή στα πανεπιστήμια δεν εξασφαλίζει διορισμό στο δημόσιο; Αλήθεια πως να εξηγηθούν τα ακατανόητα, όπως:



- Φοιτητές παιδαγωγικών σχολών μάχονται να μην καταργηθεί η επετηρίδα διορισμού τους, ενώ είναι βέβαιον ότι μόνο με την κατάργησή τους μπορούν να διορισθούν.
- Το κράτος να έχει σχολές εκπαιδευτικών, να δέχεται υποψήφιους εκπαιδευτικούς, αλλά να μην τους εκπαιδεύει για εκπαιδευτικούς-παιδαγωγούς;

Ανεξάρτητα από τα παραπάνω, φαίνεται πως η λαχτάρα για μάθηση είναι ευρύτατα διαδεδομένη στην Ελληνική κοινωνία. Οι λόγοι πολλοί: Γιατί οι Έλληνες ανέκαθεν αγαπούσαν τη γνώση. Γιατί είναι αξία και συνεπάγεται κοινωνική άνοδο και καταξίωση. Γιατί η εκπαίδευση συνεπάγεται και φυγή από το χωριό και τη μιζέρια. Γιατί το θέλει η οικογένεια.<sup>42</sup>

δ. Συγκεντρωτική και αποκεντρωτική. Το συγκεντρωτικό κράτος έθεσε την σφραγίδα του παντού, και στην εκπαίδευση. Η οργάνωση και διοίκηση της εκπαίδευσης, ακολούθησε την οργάνωση και διοίκηση του κράτους. Ο μεγάλος συγκεντρωτισμός και παρεμβατισμός, οδήγησε σε μια μεγάλη και δυσκίνητη γραφειοκρατία. Σήμερα, στην εποχή της ταχύτητας και ευελιξίας χρειάζεται ένα αποκεντρωμένο εκπαιδευτικό σύστημα. Αυτό σημαίνει μεταφορά εξουσιών, αρμοδιοτήτων, πόρων, από το κεντρικό κράτος στην τοπική κοινωνία. Όμως επειδή όλοι μιλούν για αποκέντρωση, τονίζεται ότι αυτή δεν είναι πανάκεια. Έχει κι'αυτή τα προβλήματά της (διαφοροποίηση εκπαίδευσης, πρόβλημα συντονισμού, υψηλό κόστος κ.τ.λ.). Άλλωστε παρά το συγκεντρωτικό της χαρακτήρα, υπάρχουν και περιπτώσεις αποκέντρωσης. Τα προβλήματα όμως υπάρχουν.

Χρειάζεται προσοχή γιατί η αποκέντρωση μπορεί να οδηγήσει σε μεγαλύτερες εκπαιδευτικές ανισότητες. Το παράδειγμα των Η.Π.Α. είναι χαρακτηριστικό. Υπάρχει πλήρης αποκέντρωση, αλλά υπάρχουν μεγάλες ανισότητες στην εκπαίδευση. Τόσο μεγάλες διαφορές, που έχουν αρνητικές επιπτώσεις και οποιαδήποτε προσπάθεια μεταρρύθμισης συναντά την αντίδραση των θιγομένων.<sup>43</sup>

Στην Ελλάδα που όλα λειτουργούν θεσμικά και παρα-θεσμικά χρειάζεται ιδιαίτερη προσοχή. Προτείνεται ως καλύτερη λύση η αποκέντρωση των αρμοδιοτήτων που απελευθερώνουν το εκπαιδευτικό σύστημα από χρονοβόρες διαδικασίες και αγκυλώσεις, και η συγκέντρωση των αρμοδιοτήτων εκείνων που συμβάλλουν στην σμίκρυνση των εκπαιδευτικών ανισοτήτων. Η εκπαίδευση χρειάζεται να είναι τόσο συγκεντρωτική, όσο συμβάλλει στην αποτελεσματικότητα του εκπαιδευτικού συστήματος και στη μείωση των κοινωνικών ανισοτήτων. Χρειάζεται να είναι τόσο αποκεντρωτική, όσο συμβάλλει στην απελευθέρωση των δυνάμεων της εκπαίδευσης και στην προσαρμογή της εκπαίδευσης στις αναγκαίες τοπικές ιδιαιτερότητες. Ζητούμενο η σωστή μείξη.

ε. Έλλειψη και υπερβολή. Η έλλειψη του μέτρου είναι χαρακτηριστική και στην εκπαίδευση. Τα παραδείγματα είναι πολλά:

- Περιφέρεια και κέντρο. Υπάρχει η περιφέρεια-ύπαιθρος με τα μονοθέσια και ρημαγμένα σχολεία. Υπάρχει και το κέντρο - το άστυ που τα΄χει όλα. Έτσι είναι ή έτσι πιστεύουν όσοι ζουν την εκπαίδευση στην περιφέρεια. Η έλλειψη και η αίσθηση της έλλειψης δημιουργούν το ίδιο αποτέλεσμα: την ύπαρξη αναγκών. Γεγονός είναι ότι υπάρχουν εκπαιδευτικές ανισότητες ανάμεσα στο κέντρο και στην περιφέρεια.
- Φτώχεια και πλούτος. Ανισότητες δεν υπάρχουν μόνο στα σχολεία της περιφέρειας και του κέντρου. Υπάρχουν και στα σχολεία των υποβαθμισμένων και των αναπτυσσόμενων περιοχών (π.χ. τα Βόρεια και τα Νότια προάστια της Αθήνας). Υπάρχουν σχολεία που έχουν και σχολεία που δεν έχουν (κτίρια, εξοπλισμό, εκπαιδευτικούς κ.τ.λ.), σχολεία που σπαταλούν και σχολεία που στερούνται εκπαιδευτικούς πόρους. Και για την σπατάλη ή στέρηση δεν ευθύνεται μόνο το κράτος.
- Ενδιαφέρον για τον ιδιωτικό και αδιαφορία για τον δημόσιο χώρο. Μια αντίφαση που δύσκολα μπορεί να εξηγηθεί. Οι ίδιοι φορείς της εκπαιδευτικής κοινότητας (Διευθυντής, εκπαιδευτικοί, μαθητές), που φροντίζουν το δικό τους, αδιαφορούν για το δημόσιο. Το σχολείο βιάζεται καθημερινά, μερικές φορές με απίστευτη αγριότητα. Οι βανδαλισμοί γίνονται από αυτούς που φροντίζει το σχολείο, από αυτούς που έχουν χρέος να το φροντίζουν. Αν αυτό δεν είναι παραφροσύνη, τι είναι; Ίσως κάτι χειρότερο: Αχαριστία.

στ. Άλλα χαρακτηριστικά της εκπαίδευσης. Εκτός από τα αναφερθέντα η εκπαίδευση έχει κι'άλλα χαρακτηριστικά. Το σημαντικότερο απ'όλα τα χαρακτηριστικά, αναφερθέντα και μή, είναι η ύπαρξη πελατειακών σχέσεων. Οι πελατειακές σχέσεις είναι το κυρίαρχο, και δίπλα στο κυρίαρχο υπάρχει το οριακό, κι'αυτό είναι η αξιοκρατία. Όπου υπάρχει θεσμική δέσμευση (π.χ. μεταθέσεις) λειτουργεί η αξιοκρατία, ενώ όπου δεν υπάρχει (π.χ. αποσπάσεις), λειτουργούν οι πελατειακές σχέσεις.

Οι πελατειακές σχέσεις δεν θα μπορούσαν να λείψουν από την εκπαίδευση, σε μια κοινωνία που κυριαρχείται από τις πελατειακές σχέσεις. Απόδειξη, συζητήσεις και πρακτικές σε θέματα εκπαίδευσης, κρίνονται κομματικά. Κομματικά στελέχη καταλαμβάνουν θέσεις "κλειδιά" για να εξυπηρετούν την κομματική πελατεία. Σε θέσεις κύρους, εξουσίας, προνομίων, προωθούνται "ημέτεροι", για να εξυπηρετήσουν "ημέτερους". Οπουδήποτε δεν υπάρχει νομική υποχρέωση, κυριαρχούν οι πελατειακές σχέσεις. Η κυριαρχία του πολιτικού σε βάρος του εκπαιδευτικού στοιχείου είναι δεδομένη.<sup>44</sup> Και αφού στο πολιτικό κυριαρχούν οι πελατειακές σχέσεις, επόμενο είναι να κυριαρχούν και στην εκπαίδευση. Επαναλαμβάνεται, η αξιοκρατία δεν λείπει τελείως από την εκπαίδευση. Η χρεοκοπία των πελατειακών σχέσεων, σημαίνει και την αξιοκρατική λειτουργία της εκπαίδευσης. Και η πορεία

προς την αξιοκρατία είναι δεδομένη, έστω και αργή. Η χρεοκοπία των πελατειακών σχέσεων είναι δεδομένη, όπως και οι δεσμεύσεις από την συμμετοχή της χώρας στην Ευρωπαϊκή Ένωση.

#### 4.5 Μύθοι και πραγματικότητες της Ελληνικής εκπαίδευσης

Ο Έλληνας, δημιουργός του μύθου και ζώντας με τον μύθο, έχει φθάσει στο σημείο να τον μπερδεύει με την πραγματικότητα. Επίσης, κάποιιοι μη μπορώντας να ασκήσουν πολιτική, “πλάθουν” μύθους. Αποτέλεσμα, δημιουργοί και αποδέκτες των μύθων να μάχονται γι’αυτούς και όχι για την πραγματικότητα. Οι μύθοι στο Ελληνικό εκπαιδευτικό σύστημα είναι πολλοί, μεγάλοι και μικροί. Παράδειγμα:

α. Ο μύθος της δωρεάν παιδείας. Το Σύνταγμα μπορεί να κατοχυρώνει την δωρεάν παιδεία, αλλά ο Έλληνας γονιός πληρώνει πολλά. Δεν πληρώνει μόνο γι’αυτά που έπρεπε να προσφέρει το σχολείο και δεν τα προσφέρει (ξένες γλώσσες, μουσική κ.τ.λ.). πληρώνει και γι’αυτά που προσφέρει, αλλά τα προσφέρει λειψά (μαθηματικά, ξένες γλώσσες κ.τ.λ.). Ο γιγαντισμός και τα ποσά που δαπανώνται στην παρα-παιδεία, αποδεικνύουν τον μύθο της δωρεάν παιδείας.

β. Ο μύθος του διαλόγου. Ο ίδιος ο μύθος είναι αφήγηση, μονόλογος. Ο Έλληνας, δημιουργός του μύθου, αρέσκειται στον μονόλογο. Οι αδυναμίες του μονόλογου τον οδήγησαν να εφεύρει τον διάλογο, τη διαλεκτική. Η ίδια η ζωή προχωρά διαλεκτικά μέσα από συνθέσεις των αντιθέσεων. Ο Έλληνας όμως είναι εθισμένος στον μονόλογο, γνωρίζει τις αδυναμίες του, και για άλλοθι ζητά διάλογο. Στον χώρο της εκπαίδευσης, πολλοί προβάλλουν το αίτημα του διαλόγου, ενώ οι ίδιοι μονολογούν. Κι’όταν οι αιτούντες συναντηθούν για διάλογο και τότε μονολογούν. Μετά, καθένας, ανάλογα πως τον βολεύει, διακηρύττει ότι έγινε ή δεν έγινε διάλογος. Η ίδια η διαδικασία της εκπαίδευσης καλλιεργεί τον μονόλογο και όχι τον διάλογο.

γ. Οι μεγάλες ελλείψεις σε ανθρώπινα και υλικά μέσα φτάνει για τα χάλια της εκπαίδευσης.<sup>45</sup> Το αίτημα είναι περισσότερα σχολεία και περισσότεροι διορισμοί. Κι’όμως οι ελλείψεις σε σχολεία και εκπαιδευτικούς είναι ελάχιστες. Πολλοί φωνάζουν για κτίσιμο σχολείων και κανένας δεν βλέπει ότι τα σχολεία στην περιφέρεια είναι σχεδόν άδεια, και στα αστικά κέντρα έχουν αρχίσει να αδειάζουν. Δεν υπάρχουν μαθητές λόγω μειωμένης γεννητικότητας. Κι’αυτό θα έχει επιπτώσεις στο επίπεδο εκπαίδευσης του Ελληνικού πληθυσμού.<sup>46</sup> Ευτυχώς που παλινοστούν οι Έλληνες και έρχονται μετανάστες. Όσον αφορά τους διορισμούς, η αναλογία διδασκομένων / διδασκόντων, σε εθνικό επίπεδο, είναι πολύ ικανοποιητική.<sup>47</sup> Ο Μέσος Όρος μαθητών ανά τάξη, ακόμα και στα μεγάλα αστικά κέντρα, δεν είναι μεγάλος. Δεν είναι αυτός που λένε αυτοί που φωνάζουν.

δ. Τα προγράμματα σπουδών είναι απαράδεκτα. Κυρίως τα βλέπουν απαράδεκτα οι διάφορες ομάδες συμφερόντων. Παράδειγμα, οι διάφορες ειδικότητες

εκπαιδευτικών, εφόσον θίγονται από το πρόγραμμα, το θεωρούν απαράδεκτο. Και είναι γεγονός ότι οι διάφορες ειδικότητες εκπαιδευτικών (φιλόλογοι, μαθηματικοί κ.τ.λ.) επιδιώκουν να “περάσουν” τα δικά τους μαθήματα σπουδών. Όμως, τα προγράμματα σπουδών, είναι παραδεκτά παρά τις αδυναμίες τους. Και βέβαια ευθύνονται τα προγράμματα για την κατάσταση στην εκπαίδευση. Οι αδυναμίες υπάρχουν στην εφαρμογή των προγραμμάτων, όπως οι ελλείψεις των σχολικών βιβλίων, των εκπαιδευτικών, της διοίκησης.

Άλλοι μύθοι στο Ελληνικό εκπαιδευτικό σύστημα είναι π.χ.:

- Η αποκέντρωση θα λύσει πολλά προβλήματα της εκπαίδευσης.
- Η ελεύθερη είσοδος στα Πανεπιστήμια θα λύσει το πρόβλημα της παιδείας.
- Το πολλαπλό βιβλίο θα ανεβάσει το επίπεδο της εκπαίδευσης.

#### 4.6 Το σχολείο ως φορέας κοινωνικοποίησης

Οι φορείς κοινωνικοποίησης είναι πολλοί: οικογένεια, εκκλησία, κόμματα, ΜΜΕ, φίλοι, κράτος, σχολείο κ.τ.λ.. Το σχολείο έχει ιδιαίτερη σημασία γιατί για πρώτη φορά το παιδί αρχίζει να ζει σε οργανωμένο περιβάλλον (εκτός της οικογενείας του) και να συνυπάρχει με άλλα παιδιά που έχουν μεγαλώσει σε διαφορετικά πολιτισμικά περιβάλλοντα.

Η κοινωνικοποίηση του σχολείου είναι σε άμεση συνάρτηση με τους άλλους φορείς κοινωνικοποίησης. Έτσι π.χ. η σχολική επιτυχία ή αποτυχία δεν είναι μόνο προϊόν της σχολικής αλλά και της οικογενειακής κοινωνικοποίησης. Αποδεικνύεται δηλαδή ότι η διαδικασία της κοινωνικοποίησης είναι αδιάσπαστη και ενιαία.<sup>48</sup>

Το σχολείο παρά τη μείωση της σημασίας του συνεχίζει να είναι σημαντικός φορέας κοινωνικοποίησης. Κάθε άτομο βρίσκεται στο σχολείο για δώδεκα χρόνια, χρόνος αρκετά μεγάλος. Στόχος του σχολείου η ένταξη του νέου ατόμου στην κοινωνία, η διαμόρφωση μιας κοινωνικής προσωπικότητας.<sup>49</sup> Στόχος του σχολείου είναι η ανάπτυξη της κοινωνικής συνείδησης και αλληλεγγύης, η βελτίωση της κοινωνίας. Το σχολείο μπορεί να βοηθήσει ώστε οι σημερινοί μαθητές και αυριανοί πολίτες και πολιτικοί, να μεριμνήσουν για την σμίκρυνση των κοινωνικών και εκπαιδευτικών ανισοτήτων, να αγωνισθούν για να σπάσει ο φαύλος κύκλος της πενίας.

Το σχολείο “μαθαίνει” το μαθητή. Τον μαθαίνει αρχές και αξίες, κανόνες και ρόλους, πρότυπα συμπεριφοράς. Κι’όλα αυτά εξυπηρετούν την αναπαραγωγή του συστήματος. Πώς λοιπόν μπορεί να σπάσει ο φαύλος κύκλος; Μπορεί διότι το σχολείο εκτός από μηχανισμός αναπαραγωγής, είναι και μηχανισμός αλλαγής του συστήματος, γιατί όπως σημειώνει ο B. Bernstein δεν μπορεί ο έλεγχος να ελέγξει τον εαυτό του, όπως δεν μπορεί ο λόγος να ελέγξει το λόγο”.<sup>50</sup>

Η εκπαίδευση, είτε δημόσια είτε ιδιωτική, καθορίζεται από το κράτος. Το κράτος θέτει τους σκοπούς, ορίζει τα προγράμματα σπουδών, λαμβάνει μέτρα υλοποίησης κ.τ.λ.. Επομένως ο ρόλος του κράτους, μέσω του σχολείου, ως κοινωνικοποιητικού παράγοντα είναι κυρίαρχος. Γι'αυτό οφείλει να θέτει και να σέβεται αξίες, να μορφώνει τους νέους, να αναπτύσσει την κριτική συνείδησή τους. Μια συνείδηση που θα αμφισβητεί τα αρνητικά στοιχεία και θα αναζητά την κοινωνική πρόοδο.<sup>51</sup>

Θεωρίες κοινωνικοποίησης υπάρχουν πολλές. Ανάμεσά τους και η θεωρία της συμβολικής αλληλεπίδρασης. Θεμελιωτής ο G. Mead, αλλά πολλά έχουν προσφέρει και οι Ch. Cooley, T. Parsons, E. Shils, J. Moreno, H. Blumer, E. Goffman. Θεωρείται η σημαντικότερη για την κοινωνικοποίηση σε μικρο-επίπεδο, στις σχέσεις πρόσωπο με πρόσωπο.<sup>52</sup> Η θεωρία της συμβολικής αλληλεπίδρασης δίνει σημασία στη συμπεριφορά και τη ρύθμισή της, που είναι αποτέλεσμα των κοινωνικών ρόλων. Εστιάζει το ενδιαφέρον της στην επικοινωνία μεταξύ των ατόμων και όχι στο άτομο και στην κοινωνική δομή. Τα σύμβολα, λεκτικά και εξωλεκτικά, είναι πολύ σημαντικά για την εμφάνιση και διατήρηση της αλληλεπίδρασης, δηλαδή της επικοινωνίας. Το άτομο δεν διαμορφώνεται αποκλειστικά από την κοινωνία, αλλά συμμετέχει και αυτό στη διαμόρφωσή του. Η αλληλεπίδραση, δηλαδή η επικοινωνία συγκροτεί την κοινωνία.<sup>53</sup>

Ανεξάρτητα από τις θεωρίες, ο εκπαιδευτικός πάντα αντιμετωπίζει το πρόβλημα: Μέχρι ποίου σημείου έχει παιδαγωγικό καθήκον να “δασκαλεύει” τα μικρά (κυρίως) παιδιά να προσαρμοστούν στην πραγματικότητα και μέχρι ποίου σημείου να τα “δασκαλεύει” να αγνοήσουν την πραγματικότητα και να δημιουργήσουν έναν κόσμο φαντασιώσεων;<sup>54</sup>

## 4.7 Κοινωνικός ρόλος: Η κοινωνία είναι θέατρο και το

### θέατρο κοινωνία.

Πράγματι, “ο κόσμος είναι θέατρο ή καλύτερα: το θέατρο αναδημιουργεί τον κόσμο”.<sup>55</sup> Πιθανόν όλος ο κόσμος να μην είναι θέατρο, αλλά δεν είναι εύκολο να ισχυριστεί κανείς και το αντίθετο, ότι δηλαδή ο κόσμος δεν είναι θέατρο.<sup>56</sup>

Η κοινωνία είναι ένα μεγάλο θέατρο, που τα άτομα υποδύονται τους ρόλους, τους οποίους αναθέτει η κοινωνία. Οι ρόλοι, είτε στο θέατρο είτε στην κοινωνία απαιτούν συνεργασία.<sup>57</sup> Όπως και στο θέατρο έτσι και στην κοινωνική ζωή ζούμε διπλή ζωή.<sup>58</sup> Ότι συμβαίνει στο θέατρο συμβαίνει και στην κοινωνική ζωή. Με τη διαφορά ότι στο θέατρο η συμπεριφορά αναπαριστά την κοινωνική ζωή, ενώ στην κοινωνική ζωή η συμπεριφορά έχει αποτελέσματα και συνέπειες. Αλλά κάθε παράσταση, θεατρική ή κοινωνική, είναι μοναδική.

Υπάρχουν ομοιότητες και διαφορές ανάμεσα στον κοινωνικό και θεατρικό ρόλο. Τον ρόλο ή τους ρόλους που παίζει στην κοινωνία το άτομο τους αναθέτει η

κοινωνία, ενώ τους ρόλους στο θέατρο τους αναθέτει ο σκηνοθέτης. Το άτομο στην κοινωνία παίζει τον ρόλο του σύμφωνα με τις κοινωνικές επιταγές, ενώ ο ηθοποιός σύμφωνα με το θεατρικό έργο. Αν η κοινωνία είναι θέατρο, το θέατρο είναι μια αναπαράσταση της κοινωνίας. Μόνο που το θέατρο της κοινωνίας - της ζωής, βρίσκεται σε διαρκή λειτουργία. “Τα δράματα στη ζωή, δεν τελειώνουν με μια αυλαία που πέφτει, και τίποτε δεν τελειώνει ολοκληρωτικά”.<sup>59</sup>

Στην κοινωνία και στο θέατρο υπάρχει η σκηνή και το παρασκήνιο. Στη σκηνή οι ρόλοι παίζονται σύμφωνα με τις προδιαγραφές. Στο παρασκήνιο υπάρχει απόκλιση και παραβίαση των ρόλων. Όχι λίγες φορές, το παρασκήνιο μετατρέπεται σε σκηνή και η σκηνή σε παρασκήνιο. Παράδειγμα, το σαλόνι του σπιτιού γίνεται παρασκήνιο και η κουζίνα προσκήνιο.<sup>60</sup> Η διαρκής τήρηση των υποχρεώσεων που επιβάλλει ο ρόλος κουράζει, γ'αυτό επιτρέπονται παρεκκλίσεις. Η κακοκεφιά, η ειρωνεία, ο αστεϊσμός, είναι συμπεριφορές που επιτρέπουν παρέκκλιση από τους περιορισμούς του ρόλου.<sup>61</sup> Ρόλος και υλοποίηση του ρόλου δε συμπίπτουν ποτέ ολότελα.<sup>62</sup> Άτομα και κοινωνία ανέχονται τις ιδιομορφίες και παρεκκλίσεις.

Κάθε άτομο παίζει πολλούς ρόλους. Όσο πιο σύγχρονη είναι η κοινωνία τόσο περισσότερους ρόλους παίζει το άτομο. Πολλοί και διαφορετικοί ρόλοι, καλοί και κακοί, επιβαλλόμενοι και επιλεγόμενοι, δύσκολοι και εύκολοι κ.τ.λ.. Ανάλογα με τις ομάδες που συμμετέχει και ανάλογα με τις περιστάσεις που αντιμετωπίζει, κάθε άτομο παίζει περισσότερους ή λιγότερους ρόλους. Κάποιοι από τους ρόλους απαιτούν αντικρουόμενες συμπεριφορές, οπότε γίνεται λόγος για σύγκρουση ρόλων (π.χ. η γυναίκα ως εργαζόμενη και μητέρα).

Ολόκληρη η κοινωνική ζωή δεν είναι παρά μια επικοινωνία μέσα από ρόλους, τυπικούς και άτυπους, που στηρίζονται σε κανόνες, τυπικούς και άτυπους. Οι ρόλοι είτε αποδίδονται, είτε αποκτώνται. Αποδίδονται ανεξάρτητα από τη θέληση του ατόμου (π.χ. ρόλος φύλου, ρόλος εθνικότητας). Αποκτώνται μέσα από τη διαδικασία κοινωνικοποίησης (π.χ. ρόλος εκπαιδευτικού). Συνήθως χρειάζεται προσπάθεια για απόκτηση ενός ρόλου.<sup>63</sup> Κάποιοι ρόλοι απαιτούν ορισμένη συμπεριφορά μόνον σε ορισμένο τομέα της κοινωνικής ζωής (π.χ. ο ρόλος του ιδιωτικού υπαλλήλου απαιτεί ορισμένη συμπεριφορά στον χώρο εργασίας του). Κάποιοι άλλοι ρόλοι απαιτούν ορισμένη συμπεριφορά σε όλους τους τομείς της κοινωνικής ζωής (π.χ. ο ρόλος του πρωθυπουργού).

#### 4.7.1 Ρόλος του εκπαιδευτικού

Η μάθηση είναι ατομική αλλά και κοινωνική υπόθεση. Ο μαθητής μαθαίνει μέσα από τη σχέση του με τον εκπαιδευτικό και σε σχέση με τους άλλους μαθητές. Η σχολική τάξη είναι μια ομάδα με σχέσεις διαρκούς αλληλεπίδρασης, δηλαδή

επικοινωνίας. Όσο μεγαλύτερη είναι η συνοχή και αποδοχή των μελών της ομάδας, τόσο μεγαλύτερη επικοινωνία μεταξύ τους.<sup>64</sup>

Στην αλληλεπίδραση υπάρχει ένα συνεχές δούναι και λαβείν, μία συνεχής διαπραγματεύση, με βάση κάποιους κανόνες, τυπικούς και άτυπους, που στηρίζονται σε κάποιους ρόλους. Δηλαδή η αλληλεπίδραση είναι μια διαδικασία επικοινωνίας μεταξύ εκπαιδευτικού - μαθητών και μαθητών μεταξύ τους, ως φορέων κοινωνικών ρόλων. Κατά τη διαδικασία επικοινωνίας οι ρόλοι εναλλάσσονται, ο πομπός γίνεται δέκτης και ο δέκτης γίνεται πομπός. Επομένως, ο ρόλος του εκπαιδευτικού είναι σημαντικός. Οφείλει να οδηγεί-καθοδηγεί τον μαθητή. Οφείλει να αναρωτιέται διαρκώς για τη συμπεριφορά του στο σχολείο, συνολικά, γιατί λειτουργεί ως πρότυπο.

Ο ρόλος απαιτεί ορισμένη συμπεριφορά κοινωνικά αποδεκτή. Κάθε άτομο, φορέας ενός ρόλου, έχει ορισμένη συμπεριφορά που αρμόζει στον ρόλο του. Αλλά και προσδοκά από το άλλο άτομο, φορέα ενός άλλου ρόλου, ορισμένη συμπεριφορά. Έτσι, η συμπεριφορά του ατόμου, εφόσον είναι κοινωνικά αποδεκτή, είναι προβλέψιμη.

Η άσκηση του ρόλου έχει ιδιαίτερη σημασία. Ασκείται σε σχέση με άλλους και σύμφωνα με προσδοκίες και επιταγές. Οι άλλοι, που αποτελούν τις ομάδες αναφοράς, έχουν συγκεκριμένες συμπεριφορές, πράξεις ή παραλείψεις. Και βέβαια οι προσδοκίες των διαφόρων ομάδων, εφόσον είναι αντιφατικές, δημιουργούν συγκρούσεις στο ρόλο. Αλλά οι συγκρούσεις προέρχονται και από τους πολλούς και συχνά αντιφατικούς ρόλους που παίζει το άτομο.

Ο εκπαιδευτικός - δάσκαλος στην άσκηση του ρόλου του έχει να αντιμετωπίσει πολλά πρόσωπα και πολλές ομάδες αναφοράς, (Βλέπε Διάγραμμα 4.2) που έχουν και αντικρουόμενες προσδοκίες. Πώς τελικά θα ασκήσει το ρόλο του ο εκπαιδευτικός; Ποιές από τις προσδοκίες / επιταγές θα ικανοποιήσει; Σε ποιές πιέσεις θα υποκύψει; Η τελική άσκηση του ρόλου του εξαρτάται από τις σχέσεις του εκπαιδευτικού με όλες αυτές τις κοινωνικές ομάδες, που αναμένουν ορισμένη συμπεριφορά. Οι σχέσεις αυτές καθορίζονται: Πρώτον, από την κοινωνική θέση του εκπαιδευτικού (τα ατομικά και κοινωνικά χαρακτηριστικά του). Δεύτερον, από τις κοινωνικές θέσεις των ατόμων και ομάδων που διατυπώνουν τις σχετικές προσδοκίες και επιταγές (π.χ. γονείς, διευθυντής). Τρίτον, την αντίληψη που έχει για την άσκηση του ρόλου του ο εκπαιδευτικός. Η αντίληψη αυτή μαθαίνεται, αλλά καθένας μαθαίνει διαφορετικά, γι' αυτό ασκεί διαφορετικά και το ρόλο του.

## Διάγραμμα 4.2

### Πρόσωπα και ομάδες αναφοράς για τον εκπαιδευτικό

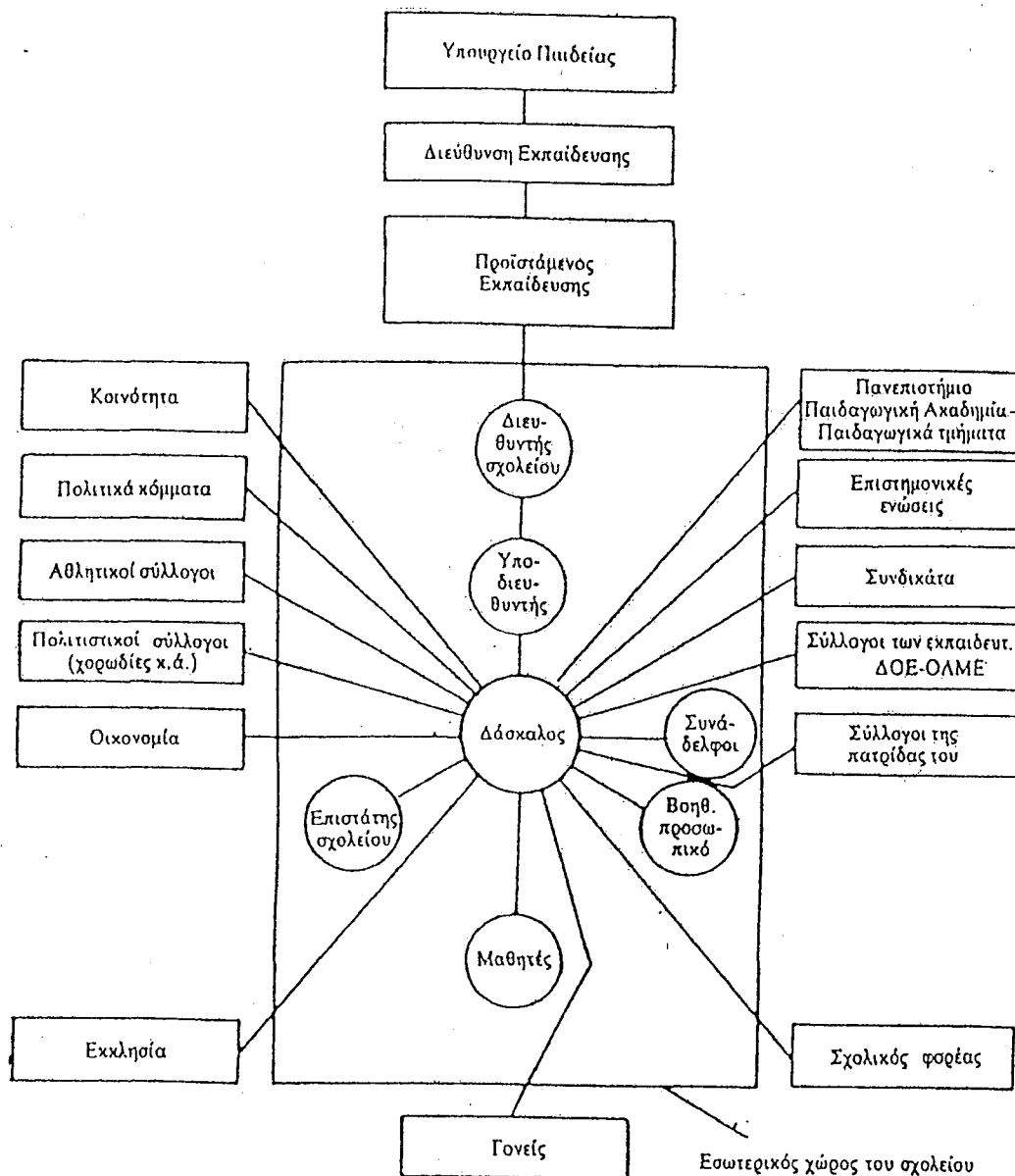

Πηγή: Χ. Π. Χενέκα, Βασική κατεύθυνση της Κοινωνιολογίας της Εκπαίδευσης, Εκδ.Καστανιώτη σ.125

Συγκρούσεις υπάρχουν και γιατί ο εκπαιδευτικός είναι φορέας πολλών και συχνά αντιφατικών ρόλων. Είναι "αναγκασμένος" να παίζει π.χ. τους εξής ρόλους: Πατέρας, εκπαιδευτικός, υπάλληλος, μέλος κόμματος, δημοτικός σύμβουλος, σύζυγος επαγγελματία της περιοχής. Οι συγκρούσεις είναι δυνατόν να μειωθούν ή επιλυθούν με τους εξής μηχανισμούς:<sup>65</sup>

- Μηχανισμός διαφοροποιούμενης έντασης των προσδοκιών των ρόλων.
- Μηχανισμός εκμετάλλευσης των διαφορών δύναμης στα πρόσωπα και στις ομάδες αναφοράς.
- Μηχανισμός προστασίας της λειτουργίας των ρόλων από την παρατήρηση των άλλων.
- Μηχανισμός αμοιβαίας κοινωνικής στήριξης μεταξύ των φορέων.
- Μηχανισμός περιορισμού του πεδίου των ρόλων.

Η κοινωνική και εκπαιδευτική αλλαγή συνεπάγεται και αλλαγή στο περιεχόμενο του ρόλου. Το ίδιο συμβαίνει και με τον ρόλο του εκπαιδευτικού. Μάλιστα



υποστηρίζεται ότι σήμερα έχει αποδυναμωθεί ο ρόλος του εκπαιδευτικού. Ίσως να μην έχει αποδυναμωθεί, αλλά να έχει τροποποιηθεί. Άλλος είναι ο ρόλος του στο δασκαλοκεντρικό κι'άλλος ο ρόλος του στο μαθητοκεντρικό σχολείο.<sup>66</sup> Δεν πρέπει να ξεχνιέται ότι ο ρόλος του εκπαιδευτικού είναι πολύπλοκος, έχει πολλές διαστάσεις, είναι: Φορέας κοινωνικοποίησης, φορέας μετάδοσης γνώσεων, υπεύθυνος για την εφαρμογή της εκπαιδευτικής πολιτικής, συνεργάτης των συναδέλφων, των γονέων κ.τ.λ..<sup>67</sup> Ο Δ. Τσαρδάκης<sup>68</sup> εξετάζει τρεις διαστάσεις του ρόλου του εκπαιδευτικού: Πρώτη, ιστορική. Κάθε κοινωνία έχει τα δικά της κριτήρια αξιολόγησης του ρόλου, τα οποία τροποποιούνται στην πορεία του χρόνου. Δεύτερη, ιδεολογικοπολιτική. Ο εκπαιδευτικός έχει μια στάση απέναντι στην εκπαίδευση. Τρίτη, παιδαγωγική-διδασκτική. Η επιστημονική και παιδαγωγική γνώση είναι απαραίτητη σ' αυτόν που ρόλος του είναι να παιδαγωγεί και να διδάσκει.

Ανεξάρτητα από προσδοκίες, συγκρούσεις, αλλαγές, ο ρόλος του εκπαιδευτικού είναι σημαντικός γιατί καλείται να οργανώσει, συνθέσει και μεταβιβάσει τη γνώση, να εξηγήσει τη μερική και συχνά αντιφατική εικόνα της πραγματικότητας, που σχηματίζουν οι μαθητές.<sup>69</sup> Ένας τέτοιος σημαντικός ρόλος απαιτεί:

- Επιλογή των καλύτερων για να παίξουν το ρόλο του εκπαιδευτικού.
- Εκμάθηση του ρόλου από τον εκπαιδευτικό και καλό παίξιμό του.
- Διαρκή επιμόρφωση στο αντικείμενο της επιστήμης και στον ρόλο.

Ο σημαντικός ρόλος απαιτεί και σημαντικά πρόσωπα -εκπαιδευτικούς. Εκπαιδευτικούς που θα έχουν, ως θεωρία και πράξη, όραμα και πάθος για μια καλύτερη κοινωνία και παιδεία. Εκπαιδευτικούς που θα διαφωτίζουν την κοινωνία και θα συμβάλλουν στην βελτίωση της παιδείας.<sup>70</sup> Τότε όντως ο ρόλος του εκπαιδευτικού θα "είναι πάντα ένα εγχείρημα υπαρξιακής παρουσίας".<sup>71</sup>

#### 4.7.2 Ρόλος του μαθητή

Ο μαθητής είναι ο άλλος πόλος της εκπαιδευτικής διαδικασίας. Ταυτόχρονα είναι το αντικείμενο στο οποίο απευθύνεται η εκπαίδευση.

Τα όσα αναφέρθηκαν για τον ρόλο του εκπαιδευτικού ισχύουν αναλογικά και για τον ρόλο του μαθητή. Δηλαδή και ο μαθητής είναι πομπός και δέκτης της εκπαιδευτικής επικοινωνίας. Απαιτείται να έχει ορισμένη συμπεριφορά, που αρμόζει στον ρόλο του. Η άσκηση του ρόλου του γίνεται σύμφωνα ή αντίθετα από προσδοκίες και επιταγές. Παίζει πολλούς ρόλους και η σύγκρουση είναι αναπόφευκτη.

Αν τραγωδία εστί μίμησης πράξεως σπουδαίας και τελείας, τότε ο ρόλος του μαθητή είναι συνήθως μια "τραγωδία" για πολλούς λόγους. Πρώτον, πρέπει να μιμείται πρότυπα, αξίες, συμπεριφορές μεγαλύτερων. Δεύτερον, να μιμείται τους

συνομηλίκους, συμμαθητές. Τρίτον, να μιμείται τον παπαγάλο, αφηγούμενος το μάθημά του.

Ο ρόλος του μαθητή μαθαίνεται και παίζεται ανάλογα με το εκπαιδευτικό σύστημα, τις προσδοκίες και επιταγές των εμπλεκομένων προσώπων και ομάδων, του συγκεκριμένου μαθητή. Ο μαθητής δεν μπορεί να βγει από τον ρόλο του, παρά μόνο όταν βγει από το σχολείο.<sup>72</sup> Μάλιστα σύμφωνα με τη θεωρία της κοινωνικής αποτελεσματικότητας,<sup>73</sup> ο μαθητής πρέπει να μάθει και να ασκεί τους κοινωνικούς ρόλους του προς όφελος δικό του αλλά και της κοινωνίας. Η επιτυχής άσκηση του ρόλου κρίνεται με βάση τις προσδοκίες, συνήθως γονέων και εκπαιδευτικών, και όχι τις πραγματικές ανάγκες του μαθητή. Πολλοί μαθητές δεν μπορούν να ανταποκριθούν στις προσδοκίες που έχουν οι άλλοι ή οι ίδιοι, γιατί φοβούνται μήπως αποτύχουν. Ο φόβος της αποτυχίας οδηγεί σε απογοήτευση και εγκατάλειψη κάθε προσπάθειας. Έτσι η αποτυχία είναι δεδομένη. Δηλαδή η αποτυχία φέρνει αποτυχία, όπως και η επιτυχία φέρνει επιτυχία.<sup>74</sup>

#### **4.7.3 Οι ρόλοι εκπαιδευτικού και μαθητή στην αίθουσα**

##### **διδασκαλίας - Η σχολική τάξη - θέατρο**

Αν η κοινωνία είναι θέατρο, τότε και η εκπαίδευση, ως μέρος της κοινωνίας, είναι θέατρο - μέρος του θεάτρου. Κι' αν η σκέψη αυτή ισχύει, τότε η χρήση των ΜΜΕ στην εκπαίδευση, πρέπει να αντιμετωπιστεί ως μια θεατρική πράξη.

Το θέατρο είναι μια υψηλού επιπέδου δραστηριότητα που απαιτεί συμμετοχή και δράση. Καθένας αναλαμβάνει ρόλους που προσπαθεί να παίξει σωστά. Στο θέατρο "εκπαίδευση" πρωταγωνιστικό ρόλο παίζουν ο διευθυντής, οι εκπαιδευτικοί και οι μαθητές. Η χρήση των ΜΜΕ στην εκπαιδευτική διαδικασία είναι μια ενέργεια για να παιχθεί ο ρόλος σωστά. Αν αυτό το συνειδητοποιήσουν διευθυντής εκπαιδευτικοί και μαθητές, το όφελος θα είναι πολλαπλό και γι' αυτούς και για την εκπαίδευση.

Αλλά η ζωή και το θέατρο είναι ένα παιχνίδι. Επομένως, και η εκπαίδευση είναι ένα παιχνίδι - μέρος του παιχνιδιού. Κι' αν η σκέψη αυτή ισχύει, τότε η χρήση των ΜΜΕ στην εκπαίδευση, πρέπει να αντιμετωπιστεί ως μέρος του παιχνιδιού. Στο παιχνίδι "εκπαίδευση", βασικοί παίκτες είναι ο διευθυντής οι εκπαιδευτικοί και οι μαθητές. Η χρήση των ΜΜΕ στην εκπαιδευτική διαδικασία είναι δραστηριότητα του παιχνιδιού. Αν και αυτό το συνειδητοποιήσουν διευθυντής εκπαιδευτικοί και μαθητές, θα έχουν όφελος και αυτοί και η εκπαίδευση.

Δεδομένου ότι θέατρο και παιχνίδι προσφέρουν ικανοποίηση, αν η χρήση των ΜΜΕ στην εκπαίδευση, θεωρηθεί θέατρο και παιχνίδι, ή ένα παιχνίδι θεάτρου, τότε θα προσφέρει ικανοποίηση. Κι' ότι προσφέρει ικανοποίηση ζητιέται. Έτσι όλοι οι μετέχοντες και οι θεατές (κοινωνία) θα ζητούν τη χρήση των ΜΜΕ γιατί η εκπαιδευτική διαδικασία θα είναι μια διαδικασία ικανοποίησης.

Ο ρόλος του εκπαιδευτικού παίζεται κυρίως στην αίθουσα διδασκαλίας. Εκεί παίζεται το έργο, με κανόνες τυπικούς και άτυπους. Εκεί δίνεται καθημερινά η παράσταση. Το στήσιμο της παράστασης δεν είναι εύκολη υπόθεση. Ο εκπαιδευτικός δεν είναι μόνο ηθοποιός, αλλά και σκηνοθέτης, σεναριογράφος κ.τ.λ.. Επιπλέον έχει ανάγκη τους μαθητές, είτε ως συνεργάτες, είτε ως ακροατές, για να διεκπεραιώσει το ρόλο του. Το ότι η παράσταση στην τάξη είναι μια θεατρική παράσταση δεν υπάρχει αμφιβολία. Απόδειξη:

Πρώτον, προετοιμασία για το ρόλο. Ο εκπαιδευτικός οφείλει να ξέρει να απαγγέλλει το ρόλο του - το μάθημά του.

Δεύτερον, σύνθεση τάξης. Πρέπει να έχει μια εικόνα της τάξης και των μαθητών. Η γνώση της τάξης τον βοηθά να παίζει καλά το ρόλο του.

Τρίτον ... αρχίζει η παράσταση. Οφείλει να ακολουθήσει το σενάριο - τη μεθοδολογία του. Η λεκτική και εξωλεκτική παρουσία (γλώσσα σώματος) ασκούν σημαντική επίδραση.

Τέταρτον, χρήση κατάλληλων μέσων. Η χρήση των κατάλληλων Μ.Μ.Ε. (π.χ. βίντεο) κάνουν την παράσταση καλύτερη-πληρέστερη.

Πέμπτον, παρασκήνιο. Ο ρόλος παίζεται στο προσκήνιο (αίθουσα) αλλά χρειάζεται και το παρασκήνιο (π.χ. γραφείο εκπαιδευτικών) για το διάλειμμα, την προετοιμασία της παράστασης κ.τ.λ..

Έκτον ... τέλος παράστασης. Η αυλαία πέφτει - το κουδούνι χτυπάει για διάλειμμα. Ακολουθούν τα χειροκροτήματα - χαμόγελα μαθητών ή τα γιουχαΐσματα - μουρμουρίσματα μαθητών.

Εκπαιδευτικός και μαθητής έχουν ανάγκη την εικόνα του άλλου. Ο εκπαιδευτικός κατηγοριοποιεί - ομαδοποιεί τους μαθητές (π.χ. καλοί, κακοί), γιατί αυτό εξυπηρετεί την λειτουργία της αντίληψης. Αλλά και για κάθε μαθητή ξεχωριστά διαμορφώνει μια εικόνα (π.χ. καλός, κακός). Από την άλλη μεριά και ο μαθητής κατηγοριοποιεί τους εκπαιδευτικούς (π.χ. προοδευτικοί, συντηρητικοί), αλλά και τον κάθε εκπαιδευτικό σχηματίζει μια ξεχωριστή εικόνα (π.χ. καλός, άσχετος). Η εικόνα που σχηματίζει ο ένας για τον άλλον στηρίζεται σε στερεότυπα και στην παρουσία του. Η εικόνα αυτή (γενική, που αφορά όλους και ειδική, που αφορά τον καθένα), επηρεάζει τις σχέσεις τους και τις συμπεριφορές τους. Κάθε μέρος αναγκάζεται να προσαρμόσει τη συμπεριφορά του στην εικόνα που έχει για τον άλλον (π.χ. ο μαθητής έχει διαφορετική συμπεριφορά στον αυστηρό εκπαιδευτικό).

Όταν κάθε άτομο προβάλλει τον εαυτό του στους άλλους, επιθυμεί οι άλλοι να τον κρίνουν θετικά, ενώ οι άλλοι επιθυμούν να ανιχνεύσουν τον πραγματικό εαυτό του - εικόνα του. Για να επιτύχουν το στόχο τους κρινόμενοι και κρίνοντες είναι αναγκασμένοι να υποκρίνονται, να παίζουν θέατρο. Αυτό συμβαίνει και μέσα στην σχολική αίθουσα. Εκπαιδευτικός και μαθητές επιθυμούν θετική εικόνα ο ένας για τον

άλλον. Για να το κατορθώσουν άλλοτε αποκαλύπτουν και άλλοτε αποκρύπτουν λόγους και συναισθήματα, δηλαδή υποκρίνονται. Όχι μόνο υποκρίνονται αλλά, όπως αναφέρει χαρακτηριστικά ο καθηγητής Νεοκλής Σαρρής, “είναι υποχρεωμένοι να υποκρίνονται ότι δεν υποκρίνονται”.<sup>75</sup>

Ο εκπαιδευτικός λόγω γνώσεων, κύρους, εξουσίας επηρεάζει τους μαθητές. Η “εικόνα” λοιπόν που σχηματίζουν οι μαθητές για τον εκπαιδευτικό έχει μεγάλη σημασία. Ο “καλός” εκπαιδευτικός είναι σημείο αναφοράς για τους μαθητές σε πολλούς τομείς, και πέρα από το σχολείο. Ο εκπαιδευτικός, αφού εκ-παιδεύει, οφείλει να γνωρίζει ότι η εικόνα, αλλιώς η κοινωνική ταυτότητα, (π.χ. “καλός εκπαιδευτικός”), εκτός εξαιρέσεων (π.χ. φύλο), κερδίζεται, κατακτείται και αποδεικνύεται.

#### 4.8 Το σχολείο ως φορέας μάθησης

Μάθηση είναι η διαδικασία αλλαγής της συμπεριφοράς του ατόμου, αλλά και το αποτέλεσμα αυτής της αλλαγής, σε σχετικά σύντομο χρόνο, για σχετικά μόνιμο τρόπο.<sup>76</sup>

Ο άνθρωπος μαθαίνει από ανάγκη. Η ανάγκη μαθαίνει τον άνθρωπο τα πάντα.<sup>77</sup> Η ανάγκη μετατρέπεται σε σκοπό και ο σκοπός χρειάζεται μέσα για να πραγματοποιηθεί. Δεδομένου ότι οι ανάγκες είναι απεριόριστες και ακόρεστες έχει σαν συνέπεια και η μάθηση να είναι απεριόριστη και ακόρεστη.

Η ανθρώπινη συμπεριφορά είναι αποτέλεσμα μάθησης, σε αντίθεση με τη συμπεριφορά των ζώων που είναι ενστικτώδης. Είναι συνάρτηση του φυσικού και κοινωνικού περιβάλλοντος. Ο άνθρωπος με τη μάθηση αλλάζει τη φύση, την κοινωνία, τον εαυτό του.

Υπάρχουν πολλοί νόμοι<sup>78</sup> και πολλές θεωρίες μάθησης.<sup>79</sup> Κάθε θεωρία εξετάζει κάποια πλευρά της μάθησης και επισημαίνει κάποιον ή κάποιους παράγοντες της μάθησης. Το κρίσιμο ερώτημα είναι πώς μαθαίνει ο άνθρωπος;

Ο D. Coleman υποστηρίζει πως υπάρχουν δύο τρόποι που μαθαίνει ο άνθρωπος: Με τη λογική και το συναίσθημα. Αλλιώς, με το μυαλό και την καρδιά. Στην κανονική πορεία υπάρχει συνεργασία και συντονισμός λογικής και συναισθήματος. Η λογική βοηθάει το συναίσθημα και το συναίσθημα τη λογική. Όταν φουντώνουν τα συναισθήματα ανατρέπεται η ισορροπία λογικής-συναισθήματος και κυριαρχεί το συναίσθημα.<sup>80</sup>

Δίπλα στη νόηση υπάρχει το συναίσθημα. Δίπλα στον Δείκτη Νοημοσύνης: IQ (Intelligence Quotient) υπάρχει ο Δείκτης Συναισθηματικής Νοημοσύνης: EQ (Emotional Intelligence). Δεν είναι δύο αντικρουόμενες αλλά δύο ξεχωριστές ικανότητες. Η συναισθηματική νοημοσύνη σχετίζεται με τις εξής ικανότητες:<sup>81</sup> Πρώτον, γνώση των συναισθημάτων μας. Δεύτερον, έλεγχος των συναισθημάτων

μας. Τρίτον, εξεύρεση κινήτρων για τον εαυτό μας. Τέταρτον, αναγνώριση των συναισθημάτων του άλλου, Πέμπτον, χειρισμός των ανθρώπινων σχέσεων.

Το σημερινό σχολείο ενδιαφέρεται μόνο για την ανάπτυξη της νοητικής νοημοσύνης. Όμως, η αυξημένη αυτή νοημοσύνη δεν φέρνει ικανοποίηση, ευτυχία, πληρότητα. Αυτά τα προσφέρει η ανάπτυξη της συναισθηματικής νοημοσύνης. Αν αυτό ισχύει, το σχολείο οφείλει να φροντίσει για την ανάπτυξη της συναισθηματικής νοημοσύνης. Αντί να χρησιμοποιεί το συναίσθημα για να εκπαιδεύσει, να εκπαιδεύσει το ίδιο το συναίσθημα.<sup>82</sup> Η δύναμη των συναισθημάτων είναι μεγάλη. Μερικές φορές ξεπερνάει και τη δύναμη των ενστίκτων. Παράδειγμα, η αγάπη για την πατρίδα (συναίσθημα) οδηγεί στην αυτοθυσία (ένστικτο επιβίωσης). Έτσι εξηγούνται πολλά φαινόμενα βίας των μαθητών. Η αρνητική συναισθηματική ένταση τα οδηγεί σε πράξεις βίας που αδυνατούν να εξηγηθούν με τη λογική. Ο D. Coleman είναι αισιόδοξος για την εκπαίδευση των συναισθημάτων: “Μπορώ να οραματιστώ τη μέρα που η εκπαίδευση θα περιλαμβάνει κανονικά την εμπέδωση ουσιαστικών ανθρώπινων δεξιοτήτων, όπως είναι η αυτεπίγνωση, ο αυτοέλεγχος, η ενσυναίσθηση, καθώς και η μάθηση της τέχνης της προσοχής, της επίλυσης των διαφωνιών και της συνεργασίας”.<sup>83</sup>

Ο καθηγητής στο Πανεπιστήμιο Harvard των Η.Π.Α., H. Gardner,<sup>84</sup> υποστηρίζει πως δεν υπάρχει μία αλλά πολλές ευφυίες. Αναφέρει επτά μορφές ευφυίας: Λογική ή μαθηματική, ευφυία του χώρου, γλωσσική, μουσική, σωματική, διαπροσωπική, ενδοσκοπική. Ίσως χρειάζεται, σημειώνει, να προστεθούν άλλες δύο: Η ευφυία της φύσης (ικανότητα να κατανοείς τον φυσικό κόσμο) και η υπαρξιακή ευφυία (ικανότητα να στοχάζεσαι το ανθρώπινο πεπρωμένο). Ουδείς μπορεί να είναι ευφυής σε όλα. Καθένας διαθέτει μερικές μορφές ευφυίας και τις κινητοποιεί ανάλογα με την κοινωνία που ζει και την προσωπική του ιστορία. Είναι πιθανόν κάποιος να έχει σε μεγάλο βαθμό μια μορφή ευφυίας (π.χ. λογική) και να υστερεί σε μια άλλη (π.χ. σωματική). Επίσης είναι πιθανόν να υπάρξει οποιοσδήποτε συνδυασμός των μορφών ευφυίας.

Έχοντας υπόψη τα παραπάνω, το σχολείο οφείλει να μεριμνά για την ανάπτυξη όλων των μορφών ευφυίας. Να προσφέρει πολλά ερεθίσματα, να άρει εμπόδια και να αφήνει τους μαθητές ελεύθερους να δείξουν τις ικανότητες και να αναπτύξουν τις δυνατότητές τους. Δυστυχώς το σχολείο καλλιεργεί μόνο τη λογική και γλωσσική ευφυΐα. Κι'όμως η επαγγελματική και κοινωνική ζωή χρειάζεται όλα τα είδη ευφυίας. Η χρήση των ΜΜΕ στην εκπαιδευτική διαδικασία ελπίζεται πως θα βοηθήσει στην ανάπτυξη-καλλιέργεια όλων των μορφών ευφυίας.

Υπάρχουν πολλοί παράγοντες<sup>85</sup> που επηρεάζουν τη μάθηση, που συμβάλλουν στην επιτυχία ή αποτυχία του μαθητή. Λειτουργία του οργανισμού και των αισθήσεων, εξωτερικά και εσωτερικά κίνητρα, συγκέντρωση προσοχής και διάρκεια

μελέτης, είναι μερικοί παράγοντες. Η μάθηση είναι προσωπική υπόθεση, αλλά και υπόθεση των άλλων (π.χ. σχολείου). Όσον αφορά το σχολείο οφείλει να μεριμνήσει για τις καλύτερες “εξωτερικές” συνθήκες, να υπάρχουν οι καλύτερες προϋποθέσεις για μάθηση. Αυτό δεν αρκεί. Ο εκπαιδευτικός οφείλει να γνωρίζει και τις “εσωτερικές” συνθήκες που συντελούν στη μάθηση.<sup>86</sup>

Να σημειωθεί ότι παλιότερα γνώση προχωρούσε από τα γνωστά στα άγνωστα και από τα κοντινά στα μακρινά. Σήμερα, αυτά έχουν ανατραπεί, γιατί το παιδί από νηπιακή ηλικία έρχεται σε επαφή με τα Μ.Μ.Ε., δηλαδή έρχεται σε επαφή με τα άγνωστα και μακρινά, πριν τα γνωρίσει. Επόμενο είναι να αρχίσει η σύγκριση από την μικρή ηλικία. Επομένως, μια από τις εξωτερικές συνθήκες για τις οποίες οφείλει να μεριμνά το σχολείο είναι: Η χρήση Μ.Μ.Ε. στην εκπαιδευτική διαδικασία. Στόχος, να μάθει τα ΜΜΕ και κυρίως να μάθει χρησιμοποιώντας τα ΜΜΕ.

# ΚΕΦΑΛΑΙΟ ΤΕΤΑΡΤΟ

## ΣΗΜΕΙΩΣΕΙΣ

<sup>1</sup> Βέλτσος Γ., Θεσμικός λόγος και εξουσία, Εκδ. Παπαζήση, 1997, σ. 68

<sup>2</sup> Kennedy P., Προετοιμασία για τον 21ο αιώνα, Εκδ. Λιβάνη, Αθήνα 1994, σ. 77

<sup>3</sup> Η επανάσταση δίνει ριζική λύση στα προβλήματα. Η επανάσταση γίνεται από επαναστάτες. Αυτοί, συνήθως, είναι το πρόβλημα, αφού οι ίδιοι δεν πιστεύουν στην επανάσταση. Ενώ η επανάσταση είναι μέσο επίλυσης των προβλημάτων, γίνεται σκοπός, δηλαδή status. Οι επαναστάτες καταλαμβάνουν και απολαμβάνουν την εξουσία. Τα προβλήματα είναι περισσότερα γιατί η χειρότερη εξουσία είναι η εξουσία του επαναστάτη. Βέβαια, όλα γίνονται στο όνομα του λαού, αλλά ο λαός έχει πληρώσει ακριβά τις επαναστάσεις. Υπόψη ότι υπάρχουν διάφορες επαναστάσεις (κοινωνικές, εθνικές τεχνολογικές κ.τ.λ.) και κάθε μια έχει διαφορετικούς στόχους. Ένα ερώτημα συνεχίζει να υπάρχει: Μήπως παρά τις όποιες αλλαγές και επαναστάσεις ο άνθρωπος παραμένει ο ίδιος, όπως και τα προβλήματα; Μήπως ο άνθρωπος φεύγει, ενώ τα προβλήματα μένουν; Μήπως ο αγώνας και η αγωνία για το ξεπέρασμά τους θα 'ναι παντοτεινός;

<sup>4</sup> Τζάνη Μ. - Παμουκτσόγλου Τ., Το Ελληνικό εκπαιδευτικό σύστημα, Αθήνα 1997, σ. 13

<sup>5</sup> Fucuyama F., Το τέλος της Ιστορίας, Εκδ. Λιβάνη, Αθήνα 1993, σ. 206

<sup>6</sup> Fucuyama F., ό.π., σ. 20

<sup>7</sup> Τσουκαλάς Κ., Άρθρο, Εφ. ΤΟ ΒΗΜΑ, 2 Μαρτ. 1997

<sup>8</sup> Καργάκος Σ., Άρθρο, Περ. Οικονομικός, Τεύχος 51, 19 Δεκ. 1996

<sup>9</sup> Κύριοι εκπρόσωποι του Νεοελληνικού διαφωτισμού είναι: Αδ. Κοραής, Κύρ. Λούκαρης, Δημ. Κανταρτζής, Ιώσηπος Μοισιόδακας.

<sup>10</sup> Ο Καποδίστριας πίστευε πως για να θεμελιωθεί σωστά η παιδεία πρέπει να υπάρχουν γερά θεμέλια, και τα θεμέλια είναι η στοιχειώδης εκπαίδευση. Έδωσε στην εκπαίδευση πρακτική κατεύθυνση. Δεν έκρινε σκόπιμη την ίδρυση Πανεπιστημίου, για αυτό η αντιπολίτευση τον ονόμασε "φωτοσβέστη".

<sup>11</sup> Η βιβλιογραφία για τις εκπαιδευτικές μεταρρυθμίσεις είναι εκτενής. Μεταξύ άλλων βλέπε: Ε. Παπανούτσος, Αγώνες και αγωνία για την παιδεία, Εκδ. Ίκαρος, 1965. Επίσης, Α. Δημαράς, Η μεταρρύθμιση που δεν έγινε, Τόμος Α, 1983, Τόμος Β, 1984, Εκδ. Νέα Ελληνική Βιβλιοθήκη. Επίσης, Α. Φραγκουδάκη, Εκπαιδευτική μεταρρύθμιση και φιλελεύθεροι διανοούμενοι, Εκδ. Κέδρος, Αθήνα 1977. Επίσης Α. Καζαμίας - Μ. Κασσωτάκης, Οι εκπαιδευτικές μεταρρυθμίσεις στην Ελλάδα, Εκδ. Ορθόδοξος Ακαδημία Κρήτης, Πανεπιστήμιο Κρήτης, Ρέθυμνο 1986. Επίσης, Θεοφάνης Χατζηστεφανίδης, Ιστορία της Νεοελληνικής εκπαίδευσης (1821-1986) Εκδ. Παπαδήμα, 1986. Επίσης, Η. Τζάνη - Τ. Παμουκτσόγλου, Το Ελληνικό εκπαιδευτικό σύστημα, Αθήνα 1997.

<sup>12</sup> Σύμφωνα με έρευνα της Εθνικής Σχολής Δημόσιας Διοίκησης, βλ. Νικολακόπουλος Δ., Ρεπορτάζ, Εφην. ΤΟ ΒΗΜΑ, 7 Απρ. 1996

<sup>13</sup> Δούκας Χρ., Το μέλλον είναι η παιδεία, Εκδ. Έκφραση, Αθήνα 1993, σ. 62

<sup>14</sup> Τριλιανός Θ., Νεοελληνική εκπαίδευση, Εκδ. Φοίβος, Αθήνα 1987.

<sup>15</sup> Στον 7ο όροφο του Υπ. Παιδείας υπάρχουν γραμμένοι οι διατελέσαντες Υπουργοί Παιδείας, από το 1869 έως το 1991, χωρίς τους Υπουργούς των Κυβερνήσεων των δικτατοριών Ι. Μεταξά (1936-1944) και Γ. Παπαδόπουλου (1967-1974). Σε 107 χρόνια (χωρίς τα χρόνια των δικτατοριών), υπήρξαν 181 Υπουργοί, δηλαδή κατά μέσο όρο, οι Υπουργοί αλλάζουν κάθε 7 μήνες.

<sup>16</sup> Τσουκαλάς Κ., Άρθρο, Ελληνική Επιθεώρηση, Πολιτικής Επιστήμης, τεύχος 1, Ιαν. 1993, σ.46.

<sup>17</sup> Πολυχρονόπουλος Π., Παιδεία και πολιτική, Τόμος Α, Εκδ. Καστανιώτη, 1980, σ.219

<sup>18</sup> Λούμπος Β., Άρθρο, Περ. Λόγος και Πράξη, Τεύχος 57, 1994

<sup>19</sup> Adorno Th., Θεωρία της ημιμόρφωσης, Εκδ. Αλεξάνδρεια, Αθήνα 1989, σ.25

20 Γιανναράς Χρ., Άρθρο, Εφ. Η Καθημερινή, 22 Νοεμβρίου 1998

21. Για την έννοια της πολιτικής βλ. Κ. Lenk, Πολιτική Κοινωνιολογία, Εκδ. Παρατηρητής, Θεσσαλονίκη 1990, σ.21-26

22 Βλ. και Πολυχρονόπουλος Π., ό.π., σ.229-230 και σ.316

23 Πολυχρονόπουλος Π., ό.π., σ.326

24 Πολυχρονόπουλος Π., ό.π., σ.326

25 Πολυχρονόπουλος Π., ό.π. σ.324-325

26 Για μια αναλυτική παρουσίαση βλ. Εύη Ζαμπέτα, Η εκπαιδευτική πολιτική στην πρωτοβάθμια εκπαίδευση 1974-1989, Εκδ. Θεμέλιο, Αθήνα 1994, σ.25-103.

27 Γιανναράς Χρ., Άρθρο, Εφ. Η Καθημερινή, 29 Δεκ. 1996

28 Ράμφορ Στ., Παιδεία Ελληνική, Εκδ. Κέδρος, Αθήνα 1982, σ. 175-190

29 Βλ. επίσης Κάρμας Κ., η Ελληνική εκπαίδευση στον ορίζοντα του 2000, Εκδ. ΚΕΠΕ, Εκθέσεις, Αθήνα 1995, σ.67 και επ.

30 Κρισμαμούρτι, Εκπαίδευση και η σημασία της ζωής, Εκδ. Καστανιώτη, σ.10

31 Μια ενδιαφέρουσα απάντηση δίνει ο Κρισμαμούρτι: "Αν εκπαιδευόμαστε μόνο και μόνο για να πετύχουμε διακρίσεις, να βρούμε μια καλύτερη εργασία, να είμαστε πιο αποτελεσματικοί, να έχουμε ευρύτερη κυριαρχία πάνω στους άλλους, τότε η ζωή μας θα είναι ρηχή και άδεια. Αν εκπαιδευόμαστε μόνο για να γίνουμε επιστήμονες, να γίνουμε πολυμαθείς, αφοσιωμένοι στα βιβλία, ή ειδικοί προσκολλημένοι στη γνώση, τότε θα συντείνουμε στην καταστροφή και την αθλιότητα του κόσμου". (Κρισμαμούρτι, Εκπαίδευση και η σημασία της ζωής, Εκδ. Καστανιώτη, σ.6-7).

32 Σύνταγμα της Ελλάδος 1975/1986, Άρθρο 16 παρ. 2. Αξίζει να σημειωθεί ότι στην αρχαία Ελλάδα η παιδεία είχε ως στόχο την ανάπτυξη της νοημοσύνης, τη διεύρυνση της καρδιάς, τη διαμόρφωση της ψυχικής ομορφιάς, την ανάπτυξη των φυσικών χαρισμάτων, την καλλιέργεια των αρετών και την καταπολέμηση των ελαττωμάτων.

33 Βώρος Φ., Άρθρο, Περ. Προεκτάσεις στην εκπαίδευση, Τεύχος 19.

34 Αριστοτέλους, Ηθικά Νικομάχεια, Γ, ΙΙΙ, Εκδ. Νομική Βιβλιοθήκη, Αθήνα 1993, σ.121

35 Αποστόλου Α., Άρθρο, Περ. Επίκαιρα, Σεπτ. 1972.

36 Η συνάρτηση παραγωγής για μία εκπαιδευτική μονάδα (π.χ. ένα σχολείο) δίνεται από την εξίσωση:  $Q^i = f(L, K, A, t)$  όπου  $Q^i$ : Το προϊόν της εκπαιδευτικής μονάδας (I).

L : Οι εργαζόμενοι στην εκπαιδευτική μονάδα.

K : Το κεφάλαιο (πάγιες εγκαταστάσεις, βιβλιοθήκες, Ε.Μ.Δ. κ.τ.λ.).

A : Το management και άλλοι παράγοντες που ασκούν θετική ή αρνητική επίδραση στο  $Q^i$ .

t : Ο χρόνος

Το βασικό προϊόν αυτής της συνάρτησης παραγωγής είναι η γνώση που παράγεται-αναπαράγεται στην αίθουσα ή στο εργαστήριο για λογαριασμό των μαθητών. Δεν είναι προϊόν ο αριθμός αποφοίτων του σχολείου, όμως πολλοί πιστεύουν. Άλλα προϊόντα είναι: Η έρευνα (μελέτες, βιβλία, άρθρα κ.τ.λ.), η συμπεριφορά (κοινωνική, οικονομική, πολιτική κ.τ.λ.), που εξαρτάται - είναι αποτέλεσμα των αξιών και των στόχων που ορίζει το εκπαιδευτικό σύστημα. (Βλέπε αναλυτικότερα, Κ. Κάρμας, ό.π., σ.19-22).

37 Βλ. Προτάσεις για εκσυγχρονισμό της εκπαίδευσης, Γριντάκης Γ., Άρθρο, Περ. Προεκτάσεις στην εκπαίδευση, τεύχος 19. Επίσης, Μπαμπινιώτης Γ., Άρθρο, Εφ. ΤΟ ΒΗΜΑ, 6 Οκτ. 1996. Επίσης, Λούμπος Γ., Άρθρο, Περ. Λόγος και Πράξη, τεύχος 57, 1994.

38 Ο κινέζος ποιητής του 5ου π.Χ. αιώνα αναφέρει (Βλ. Δημητράς Η., Κοινωνιολογία και κοινωνιοτεχνική της διαδόσεως των γνώσεων δια την ανάπτυξιν, σ.121)

Αν έχεις σχέδια για ένα χρόνο, σπείρε σιτάρι.

Αν έχεις σχέδια για δέκα χρόνια, φύτεψε δέντρα.

Αν έχεις σχέδια για εκατό χρόνια, μόρφωσε το λαό.



Όποιος σπέρνει σιτάρι, θερίζει μια χρονιά.  
 Όποιος φυτεύει δέντρα, παίρνει καρπούς δέκα χρονιές.  
 Όποιος μορφώνει το λαό, απολαμβάνει καρπούς εκατό χρονιές.

Αν δώσεις στο φτωχό ένα ψάρι, θα'χει τροφή για μια μέρα.  
 Αν του μάθεις να ψαρεύει, θα'χει τροφή σ'όλη του τη ζωή.

- <sup>39</sup> Συλλογική εισήγηση, Α' Συνέδριο Παιδείας, Ο.Ι.Ε.Λ.Ε., σ.166
- <sup>40</sup> Fucuyama F., Το τέλος της ιστορία και ο τελευταίος άνθρωπος, Εκδ. Λιβάνη, Αθήνα 1993, σ.436
- <sup>41</sup> Καραποστόλης Β., Προς το παρόν, Εκδ. Πλέθρον, Αθήνα 1990, σ.16
- <sup>42</sup> Νασιάκου Ν., Εισήγηση, Α' Συνέδριο Παιδείας, Ο.Ι.Ε.Λ.Ε., σ.142-143
- <sup>43</sup> Kennendy P., Προετοιμασία για τον 21ο αιώνα, Εκδ. Λιβάνη, Αθήνα 1994, σ.140
- <sup>44</sup> Μουζέλης Ν., Άρθρο, Εφ. ΤΟ ΒΗΜΑ, 5 Ιουλίου 1998
- <sup>45</sup> Κι'όμως υποστηρίζεται πως "έχουμε το πιο δαπανηρό και σπάταλο εκπαιδευτικό σύστημα στην Ευρώπη, σε σχέση με τις παρεχόμενες υπηρεσίες και το τελικό εκπαιδευτικό έργο". (Καραγιάννης Α., Ρεπορτάζ, Εφ. Η Καθημερινή, 29 Ιουνίου 1997).
- <sup>46</sup> Ακαδημία Αθηνών, Το δημογραφικό πρόβλημα της Ελλάδος, Αθήνα 1990
- <sup>47</sup> Κάρμας Κ., Η Ελληνική εκπαίδευση στον ορίζοντα του 2000, Εκδ. ΚΕΠΕ, Εκθέσεις, Αθήνα 1995, σ.40
- <sup>48</sup> Πυργιωτάκης Ι., Κοινωνικοποίηση και εκπαιδευτικές ανισότητες, Εκδ. Γρηγόρη, Αθήνα 1984, σ.25
- <sup>49</sup> Για την προσωπικότητα βλέπε Φρόσω Νόττη-Στεφανίδη, Ψυχολογία της προσωπικότητας, Πανεπ. Σημειώσεις, Αθήνα 1996. Επίσης, Ι. Παρασκευόπουλος, Ψυχολογία των ατομικών διαφορών, Αθήνα 1994.
- <sup>50</sup> Βλ. Φραγκουδάκη Α., Άρθρο, Περ. Το σχολείο του μέλλοντος, τ. 20, Απρ.-Ιούνιος 1997
- <sup>51</sup> Τζανή Μ., Θέματα κοινωνιολογίας της παιδείας, Εκδ. Γρηγόρη, Αθήνα 1986, σ.30 και επ.
- <sup>52</sup> Γκτοβός Α., Παιδαγωγική αλληλεπίδραση, Εκδ. Guttenberg, Αθήνα 1994, σ.39 και επ.
- <sup>53</sup> Goffman E., Συναντήσεις, Εκδ. Αλεξάνδρεια, Αθήνα 1996, σ.13
- <sup>54</sup> Φρόντ Α., Το εγώ και οι μηχανισμοί άμυνας, Εκδ. Καστανιώτη, Αθήνα 1978, σ.87
- <sup>55</sup> Πούλχερ Β., Σημειολογία του θεάτρου, Εκδ. Παϊρίδη, Αθήνα, σ.75
- <sup>56</sup> Σαρρής Ν., Εισαγωγή στην κοινωνιομετρία, Έκδοση Β, Εκδ. Δανιά, Αθήνα 1995, σ.148
- <sup>57</sup> Μπέργκερ Π., Πρόσκληση στην κοινωνιολογία, Εκδ. Μπουκουμάνη, Αθήνα 1985, σ.145 και επ.
- Η έννοια του ρόλου προέρχεται από το θέατρο. Ρόλος σημαίνει, σύνολο δικαιωμάτων και υποχρεώσεων. Αλλοιώς, είναι ένα πλέγμα προσδοκιών, αναμενόμενων συμπεριφορών από τον φορέα της θέσης. Η θέση αποτελεί την στατική όψη του ρόλου, ενώ ο ρόλος την δυναμική όψη της θέσης. Η θεωρία του ρόλου αναπτύχθηκε αρχικά κυρίως από τους Τ. Parsons και J. Moreno.
- <sup>58</sup> Στανισλάβσκι Κ., Πλάθοντας ένα ρόλο, Γ' Έκδοση, Εκδ. Γκόνης, Αθήνα 1977, σ.190
- <sup>59</sup> Σαρρής Ν., ό.π., σ.163
- <sup>60</sup> Σαρρής Ν., ό.π., σ.113-115
- <sup>61</sup> Goffman E., Συναντήσεις, Εκδ. Αλεξάνδρεια, Αθήνα 1996, σ.215
- <sup>62</sup> Ζέγκερ Ι., Εισαγωγή στην Κοινωνιολογία, Β' Έκδοση, Εκδ. Μπουκουμάνη, Αθήνα 1997, σ.130
- <sup>63</sup> Τσαρδάκης Δ., Η κοινωνική θεωρία των ρόλων, Εκδ. Σκαρβαίος, Αθήνα 1992, σ.59
- <sup>64</sup> Μπέλλας Θρ., Ψυχοκοινωνιολογία της αγωγής, Εκδ. Επικαιρότητα, σ.421
- <sup>65</sup> Βλ. αναλυτικά Χ.Π. Χενέκα, Βασική κατεύθυνση της κοινωνιολογίας της εκπαίδευσης, Εκδ. Καστανιώτη, Αθήνα 1989, σ.128 και επ.
- <sup>66</sup> Βλ. αναλυτικά, Παπάς Αθ., Σύγχρονη θεωρία και πράξη της Παιδείας, Εκδ. Ελληνικά Γράμματα, 1988, σ.241 και επ.
- <sup>67</sup> Παπάς Αθ., ό.π. σ.260
- <sup>68</sup> Τσαρδάκης Δ., ό.π., σ.110-125
- <sup>69</sup> Γληνός Δ., στο βιβλίο, Μπαλάσκας Κ., Κοινωνική θεώρηση της παιδείας, Εκδ. Γρηγόρη, 1984, σ.170
- <sup>70</sup> Γληνός Δ., ό.π., σ.39
- <sup>71</sup> Αδαμοπούλου Π., Άρθρο, Εφ. ΤΟ ΒΗΜΑ, 14 Φεβρ. 1997
- <sup>72</sup> Γκτοβός Α., Παιδαγωγική αλληλεπίδραση, Εκδ. Gutenberg, Αθήνα 1994, σ.77
- <sup>73</sup> Βλ. περισσότερα, Φλουρής Γ., Η αρχιτεκτονική της διδασκαλίας και η διδασκαλία της μάθησης, Εκδ. Γρηγόρη, Αθήνα 1984, σ.20 και επ.
- <sup>74</sup> Herbert M., Ψυχολογικά προβλήματα της Παιδικής ηλικίας, Έκδοση 6η, Τόμος Β, Εκδ. Ελληνικά Γράμματα, Αθήνα 1995, σ.200
- <sup>75</sup> Σαρρής Ν., Εισαγωγή στην κοινωνιομετρία, Έκδοση Β', Εκδ. Δανιά, Αθήνα 1995, σ.111

<sup>76</sup> Φράγκος Χρ., Ψυχοπαιδαγωγική, Εκδ. Παπαζήση, Αθήνα 1977, σ.303. Επίσης, Φλουρής Γ., Η Αρχιτεκτονική της διδασκαλίας και η “διδασκαλία” της μάθησης, Εκδ. Γρηγόρη, Αθήνα 1984, σ. 28. Επίσης, Πρόποδας Κ., Γνωστική Ψυχολογία, Τόμος Α', σ. 8

<sup>77</sup> Τζανή Μ., Θέματα Κοινωνιολογίας της Παιδείας, Εκδ. Γρηγόρη, Αθήνα 1986, σ.11

<sup>78</sup> Νόμοι μάθησης: Οργάνωσης, Ετοιμότητας, Αποτελέσματος, Συνάφειας, Έντασης, Άσκησης, Προτεραιότητας, Προσφάτου (Βλ. αναλυτικά Π. Γεωργούσης, Παιδαγωγική ψυχολογία, Αθήνα 1979, σ.66 και επ.

<sup>79</sup> Βλέπε μεταξύ άλλων: Κολλιάδης Ε., θεωρίες μάθησης και εκπαιδευτική πράξη, Αθήνα 1991.

Επίσης, Πρόποδας Κ., Γνωστική ψυχολογία, Τόμος Α, Αθήνα 1993. Επίσης, Γεωργούσης Π., Παιδαγωγική ψυχολογία, Αθήνα 1979

<sup>80</sup> Coleman D., Η συναισθηματική νοημοσύνη, Εκδ. Ελληνικά Γράμματα, Αθήνα 1997, σ.37

<sup>81</sup> Ο D. Coleman αναφέρει: “Πρόκειται για ικανότητες όπως να μπορείς να βρίσκεις κίνητρα για τον εαυτό σου και να αντέχεις τις απογοητεύσεις, να ελέγχεις την παρόρμηση και να χαλιναγωγείς την ανυπομονησία σου, να ρυθμίζεις σωστά τη διάθεσή σου και να εμποδίζεις την απογοήτευση να καταπνίξει την ικανότητά σου για σκέψη, να έχεις ευσυναίσθηση και ελπίδα”. (Βλ. Coleman D., ό.π., σελίς.67)

<sup>82</sup> Coleman D., ό.π., σ.361

<sup>83</sup> Coleman D., ό.π., σ.25

<sup>84</sup> Βλ. Ρεπορτάζ, Εφ. Η Καθημερινή, 21 Σεπτ. 1997

<sup>85</sup> Βλ. αναλυτικά, Γεωργούσης Π., ό.π., σ.53 και επ.

<sup>86</sup> Πρόποδας Κ., Γνωστική ψυχολογία, Τόμος Α, Αθήνα 1993, σ.11

# ΚΕΦΑΛΑΙΟ ΠΕΜΠΤΟ

## ΤΑ ΜΕΣΑ ΜΑΖΙΚΗΣ ΕΠΙΚΟΙΝΩΝΙΑΣ

### 5.1 Θεωρίες Μέσων Μαζικής Επικοινωνίας.

Η θεωρία της επικοινωνίας και ειδικότερα της μαζικής επικοινωνίας είναι νέα και ως νέα έχει τις ασθένειές της. Οι πολλές και αντιφατικές θεωρήσεις, οι συνεχείς συγκρούσεις και αμφισβητήσεις, η αδυναμία ορισμού βασικών εννοιών, είναι μερικές από τις ασθένειες. Επιπλέον, το ευρύτατο αντικείμενο - αφού στην μαζική κοινωνία, τα περισσότερα είναι μαζική επικοινωνία - και η διαρκής αλλαγή των πάντων - αφού τα πάντα ρει - δυσκολεύουν ακόμη περισσότερο τη διαμόρφωση μιας γενικά αποδεκτής θεωρίας για την μαζική επικοινωνία.<sup>1</sup> Κατά καιρούς κυριάρχησαν κάποιες θεωρίες σε σχέση με κάποιες άλλες. Καμιά όμως θεωρία δε μπόρεσε να εξηγήσει συνολικά το φαινόμενο της μαζικής επικοινωνίας.

Γενικά, οι θεωρίες για την κοινωνία είναι και θεωρίες για τα Μ.Μ.Ε..<sup>2</sup> Τα Μ.Μ.Ε. είναι βασικός θεσμός των σύγχρονων κοινωνιών. Όπως κάθε θεσμός, έτσι και τα Μ.Μ.Ε., ικανοποιούν ανάγκες της κοινωνίας, εκφράζουν δομές και λειτουργίες, εξυπηρετούν συμφέροντα και σχέσεις.

Όπως η κοινωνία, έτσι και τα Μ.Μ.Ε. βρίσκονται σε διαρκή μετασχηματισμό. Υπάρχουν και εξελίσσονται μέσα από πολλές αντίρροπες δυνάμεις: Σύγκρουση και συναίνεση, σύγκλιση και απόκλιση, ρύθμιση και απορρύθμιση, συγκέντρωση και αποκέντρωση, παγκοσμιοποίηση και τοπικοποίηση, χαρακτηρίζουν τα ΜΜΕ.

Πολλοί επιστημονικοί κλάδοι (κοινωνιολογία, επικοινωνιολογία, ψυχολογία, γλωσσολογία, οικονομία, δίκαιο, πληροφορική κ.τ.λ.) ασχολούνται με τα Μ.Μ.Ε.. Κάθε επιστημονικός κλάδος, αλλά και κάθε ερευνητής, έχει τη δική του θεώρηση. Επόμενο είναι να υπάρχει πληθώρα θεωρήσεων. Αυτό, αφενός είναι δείγμα υγείας, γιατί δείχνει το έντονο ενδιαφέρον πολλών, αφετέρου δημιουργεί προβλήματα, γιατί κανείς δεν ξέρει τι ισχύει. Επιπλέον, αν ληφθεί υπόψη ότι η επικοινωνία είναι μια νέα επιστήμη,<sup>3</sup> τότε δεν είναι παράξενο γιατί μέχρι σήμερα δεν έχει διατυπωθεί μια συνολική θεωρία για την επικοινωνία ή τα Μέσα Μαζικής Επικοινωνίας.<sup>4</sup>

Σύμφωνα με τον Β. Berelson,<sup>5</sup> στην έρευνα της μαζικής επικοινωνίας διαμορφώθηκαν τέσσερις προσεγγίσεις: Πολιτική προσέγγιση, από τον Η. Lasswell. Προσέγγιση μικρής ομάδας, από τον Κ. Lewin. Πειραματική προσέγγιση από τον C. Hovland. Προσέγγιση δειγματοληπτικής έρευνας, από τον Ρ. Lasarsfeld.

Ακολουθώντας τον κοινωνιολογικό δρόμο σκέψης, παρακάτω γίνεται μια διάκριση των θεωριών για τα Μ.Μ.Ε. σε τέσσερις κατηγορίες.

### 5.1.1 Φιλελεύθερες - Πλουραλιστικές θεωρίες

Τα Μ.Μ.Ε. αποτελούν βασικό στήριγμα των φιλελεύθερων - πλουραλιστικών θεσμών. Είναι η τέταρτη εξουσία που ελέγχει τις υπόλοιπες. Είναι ένας καθρέφτης της πραγματικότητας, ένα παράθυρο στον κόσμο. Είναι ουδέτερα, λειτουργούν με τους κανόνες της ελεύθερης αγοράς και επηρεάζονται από τους συσχετισμούς των κοινωνικών ομάδων. Διαμεσολαβούν μεταξύ πομπού και δέκτη.

Η ανάλυση είναι λειτουργική ή/και δομολειτουργική. Η κοινωνία θεωρείται ένα σύστημα, με επιμέρους υποσυστήματα κ.ο.κ.. Τα Μ.Μ.Ε. αποτελούν ένα τέτοιο υποσύστημα. Αποτελούν βασικούς θεσμούς της κοινωνίας, ικανοποιούν βασικές κοινωνικές ανάγκες. Ποιές; Συνοχή, συναίνεση, συνέχεια, προσαρμογή, ενσωμάτωση, κοινωνικοποίηση. Αλλιώς, τα Μ.Μ.Ε. επιτελούν βασικές λειτουργίες στην κοινωνία.<sup>6</sup> Η λειτουργική/δομολειτουργική ανάλυση δίνει έμφαση στις δομές, στις λειτουργίες και στις επιδράσεις των Μ.Μ.Ε. (T. Parsons, R. Merton, H. Lasswell, H. Himmelweit, Ch. Wright, M. Ferguson κ.ά.)

Η κριτική στις φιλελεύθερες - πλουραλιστικές θεωρίες είναι έντονη και εντοπίζεται στα εξής: εκφράζουν τη φιλελεύθερη αστική ιδεολογία, η επικοινωνία εμφανίζεται ως μια γραμμική μονόδρομη ροή μηνυμάτων, το μήνυμα δεν είναι βέβαιο ότι φθάνει στους δέκτες ή ότι γίνεται κατανοητό, παραβλέπουν τις σχέσεις και δομές εξουσίας.

### 5.1.2 Μαρξιστικές θεωρίες

Η κλασική Μαρξιστική θέση ξεκινά από το σχήμα: Βάση και Εποικοδόμημα. Το Εποικοδόμημα αποτελεί αντανάκλαση της Βάσης. Τα Μ.Μ.Ε. ανήκουν στο Εποικοδόμημα, επομένως αντανακλούν τη Βάση, δηλαδή τις οικονομικές σχέσεις. Κι'όπως αναφέρει ο Marx στην Γερμανική ιδεολογία,<sup>7</sup> η τάξη που κατέχει την Βάση - την υλική δύναμη, κατέχει και το Εποικοδόμημα - την πνευματική δύναμη. Τα Μ.Μ.Ε. είναι ιδεολογικοί μηχανισμοί της αστικής τάξης, που παράγουν και αναπαράγουν τις σχέσεις κυριαρχίας. Δεν είναι μέσα ενημέρωσης, αλλά μέσα χειραγώγησης. Λειτουργούν με βάση τα συμφέροντα της κυρίαρχης αστικής τάξης. (B. Brecht, H. Enzensberger, W. Benjzamin, L. Althusser, A. Gramsci, N. Chomsky κ.ά.).

Υπάρχουν πολλές κατευθύνσεις στη Μαρξιστική θεωρία. Ανάμεσα σ'αυτές:

- Κριτική προσέγγιση. Κύριοι εκπρόσωποι, η σχολή της Φρανκφούρτης (M. Horkheimer, Th. Adorno, H. Marcuse, J. Habermas κ.ά.). Η κριτική εντοπίζεται στις δομές και διαδικασίες των Μ.Μ.Ε. (ιδιοκτησία μέσω, έλεγχος μέσω, παραγωγή

μηνυμάτων κ.τ.λ.). Βασικό αίτημα: Δημοκρατική-συμμετοχική λειτουργία των Μ.Μ.Ε., μια επικοινωνία απαλλαγμένη από σχέσεις κυριαρχίας.

- Προσέγγιση της πολιτικής οικονομίας. (N. Garnham, G. Murduock and P. Golding, M. Ferguson κ.ά.). Η έρευνα προσανατολίζεται στην ιδιοκτησία των Μ.Μ.Ε., στην συγκέντρωση και συγκεντροποίηση κεφαλαίου, στις σχέσεις οικονομικής και πολιτικής εξουσίας, στην ιδιωτικοποίηση και διεθνοποίηση των Μ.Μ.Ε., στη διαφήμιση κ.τ.λ..

- Πολιτιστική προσέγγιση (R. Williams, J. Carey, St. Hall, J. Fiske κ.ά.). Το ενδιαφέρον της έρευνας εντοπίζεται στα χαρακτηριστικά του πολιτισμού, στη μαζική και λαϊκή κουλτούρα, στην εμπορευματοποίηση και διεθνοποίηση των πολιτιστικών προϊόντων, στην πολιτιστική αλλοτρίωση κ.τ.λ.

### 5.1.3 Σημειολογικές θεωρίες

Η σημειολογία αναφέρεται στην ανάλυση του κειμένου και των σημείων και στον τρόπο που παράγεται το νόημα. Δεν υπάρχει ένα, αλλά περισσότερα νοήματα. Κάθε άνθρωπος, ανάλογα με τα κοινωνικά πλαίσια που βρίσκεται (π.χ. την κουλτούρα) αντιλαμβάνεται με διαφορετικό τρόπο την πραγματικότητα. Σύμφωνα με την σημειολογική θεώρηση τόσο ο κόσμος, όσο και ο κόσμος των ΜΜΕ, είναι μια κατασκευή.

Η επικοινωνία δεν γίνεται αντιληπτή ως μια διαδικασία μετάδοσης μηνυμάτων από τον πομπό στον δέκτη, αλλά ως παραγωγή νοήματος από ένα σύστημα σημείων. Κάθε σημείο αποτελείται από δύο στοιχεία, το σημαίνον και το σημαινόμενο. Αλλιώς, κάθε σημείο έχει το φανερό και το λανθάνον νόημα. Η επικοινωνία δεν είναι γραμμική, αλλά δομική, δηλαδή ανάμεσα στα στοιχεία της επικοινωνίας διαμορφώνονται σχέσεις. Ο δέκτης, ορθότερα αναγνώστης, διαδραματίζει ενεργητικό ρόλο. Συμμετέχει στην παραγωγή του νοήματος, κάνει τη δική του αποκωδικοποίηση.

Η σημειολογία εντοπίζει το ενδιαφέρον της σε τρεις τομείς: Πρώτον, το σημείο: Τα διάφορα είδη σημείων, τους διαφορετικούς τρόπους μετάδοσης του νοήματος, τους τρόπους σύνδεσης με τους ανθρώπους που τα χρησιμοποιούν. Δεύτερον, οι κώδικες: Τα διάφορα είδη κωδίκων, τους τρόπους λειτουργίας των κωδίκων, τη χρησιμοποίησή τους από τα Μ.Μ.Ε.. Τρίτον, η κουλτούρα. Δηλαδή το πολιτισμικό πλαίσιο μέσα στο οποίο λειτουργούν τα σημεία και οι κώδικες, το οποίο επηρεάζει και επηρεάζεται από αυτά.

Σύμφωνα με τον L. Fiedler<sup>8</sup> υπάρχουν τρεις διαστάσεις “ανάγνωσης” ενός κειμένου. Για παράδειγμα, η ανάγνωση μιας εκπαιδευτικής ταινίας στην τηλεόραση εμπεριέχει τις εξής διαστάσεις:

α. Ηθική διάσταση. Δηλαδή κατά πόσο το κείμενο, το περιεχόμενο της ταινίας, επηρεάζει τις στάσεις και αντιλήψεις του ατόμου απέναντι στα άλλα άτομα και στα κοινωνικά προβλήματα.

β. Διοθητική διάσταση. Η ικανότητα του αναγνώστη (εν προκειμένω του τηλεθεατή) να κατανοήσει την τηλεοπτική γλώσσα, δηλαδή να διακρίνει το μοντάζ, τα πλάνα, τα οπτικά εφέ κ.τ.λ..

γ. Εκστατική διάσταση. Η ικανότητα του κειμένου (εν προκειμένω της εκπαιδευτικής ταινίας) να “περνάει” στον αναγνώστη. Δηλαδή ο αναγνώστης να βιώνει τα διαδραματιζόμενα στο έργο ως πραγματικά, παρ’όλο που γνωρίζει ότι αυτό που διαβάζει (βλέπει) δεν είναι πραγματικό.

Να σημειωθεί ότι η γνώση αυτών των τριών διαστάσεων ανάγνωσης είναι απαραίτητη για τους μαθητές, για να μπορούν να “διαβάζουν” το περιεχόμενο των Μ.Μ.Ε., κατά την εκπαιδευτική διαδικασία.

Μερικοί από τους βασικούς εκπροσώπους της σημειολογικής ανάλυσης είναι: Ch. Peirce, F. Saussure, R. Bernstein, R. Barthes, U. Eco κ.ά. Στον χώρο της Σημειολογίας ανήκουν και οι μεταμοντέρνες ή μετανεωτερικές θεωρήσεις. Οι θεωρήσεις αυτές, ως φιλοσοφία αμφισβητούν τον διαφωτισμό και τον συνδεδεμένο μ’αυτόν ορθολογισμό. Δεν δέχονται την παραδοσιακή αντίληψη του πολιτισμού ως κάτι σταθερό. Προτιμούν το εφήμερο από το σταθερό, το συναίσθημα από τη λογική, το ανορθολογικό από το ορθολογικό.

Στον χώρο των Μ.Μ.Ε. οι θεωρίες αυτές υποστηρίζουν πως δεν υπάρχει ορθολογική ανάγνωση και ερμηνεία ενός κειμένου. Δεν υπάρχει αληθινό νόημα, δεν υπάρχει δυνατότητα εξεύρεσης αληθινού νοήματος. Κάθε κείμενο προσφέρεται για άπειρες αναγνώσεις και ερμηνείες. Επομένως κάθε νόημα είναι σχετικό (Cr. Norris, J. Derrida, J-F. Lyotard, J. Baudrillard κ.ά.). Σύμφωνα με τον J. Baudrillard, στη σημερινή μαζική τεχνολογική κοινωνία, τα σύγχρονα ηλεκτρονικά Μ.Μ.Ε. είναι ο μεγάλος αδερφός, παντοδύναμος και πανταχού παρών, που δημιουργεί πλήθος σημείων - μηνυμάτων χωρίς νόημα.

#### **5.1.4 Θεωρίες επικοινωνιακής τεχνολογίας**

Η επικοινωνιακή τεχνολογία είναι θεμελιώδης στη σύγχρονη κοινωνία, είναι ο κυρίαρχος παράγοντας των κοινωνικών μεταβολών. Τα Μ.Μ.Ε. είναι αυτόνομα και βρίσκονται στην πρωτοπορία εξελίξεων λόγω της επικοινωνιακής τεχνολογίας. Οι επικοινωνιακές επαναστάσεις οδηγούν σε κοινωνικές επαναστάσεις.

Επειδή η σύγχρονη επικοινωνιακή τεχνολογία έχει υψηλό κόστος, λίγες επιχειρήσεις Μ.Μ.Ε. μπορούν να ακολουθήσουν τις συνεχείς εξελίξεις της τεχνολογίας. Γι’αυτό παρατηρείται συγκεντροποίηση και διεθνοποίηση των Μ.Μ.Ε.. Τα Μ.Μ.Ε. γίνονται παγκόσμια, ξεπερνούν χώρο και χρόνο.

Αυτός ο τεχνολογικός ντετερμινισμός δεν γίνεται δεκτός από όλους. Η τεχνολογία δεν επιφέρει μηχανιστικά κοινωνικές αλλαγές. Χρειάζεται η αποδοχή και η χρήση της από την κοινωνία. Οι κοινωνικές και πολιτιστικές συνθήκες παίζουν τον πρώτο ρόλο σ' αυτή την ανάπτυξη της τεχνολογίας. Όσον αφορά την συγκεντροποίηση και διεθνοποίηση των Μ.Μ.Ε., είναι η μία όψη του νομίσματος. Από την άλλη παρατηρείται η αντίθετη κατεύθυνση, η ανάπτυξη μικρών και τοπικών Μ.Μ.Ε.

Η επικράτηση της επικοινωνιακής τεχνολογίας είναι γεγονός. Το αποδεικνύει η επικράτηση των όρων: κοινωνία των πληροφοριών, τεχνολογική κοινωνία, νέα μέσα επικοινωνίας κ.τ.λ.. Γεγονός είναι ότι έχει θετικές και αρνητικές επιπτώσεις. Ίσως γ' αυτό κάποιοι την λατρεύουν, ενώ κάποιοι άλλοι την πολεμούν. Υπάρχουν οι αισιόδοξοι και οι απαισιόδοξοι. Οι πρώτοι υποστηρίζουν ότι η επικοινωνιακή τεχνολογία απελευθερώνει, ενώ οι δεύτεροι ότι υποδουλώνει.

Μερικοί από τους εκπροσώπους της θεώρησης αυτής είναι: Μ. McLuhan, Η. Innis, Ε. Roggers, Ε. Noelle-Neumann, Β. Winston, Ν. Νεγρεπόντης, Μ. Δερτούζος κ.ά. Ο πατριάρχης της επικοινωνιακής τεχνολογίας Μ. McLuhan υποστηρίζει ότι τα Μ.Μ.Ε. αποτελούν προεκτάσεις του ανθρώπου, των αισθήσεών του, και αυξάνουν τις δυνατότητές του. Η τεχνολογία παίζει τον πρώτο ρόλο στις εξελίξεις, αυτή θα οδηγήσει στο οικουμενικό χωριό. Μην ξεχνιέται ότι: το μέσο είναι το μήνυμα, όπως χαρακτηριστικά αναφέρει ο Μ. McLuhan. Το μέσο είναι το μήνυμα, σημαίνει ότι κάθε μέσο δείχνει διαφορετικά την πραγματικότητα, κάθε μέσο δίνει διαφορετικό περιεχόμενο στο ίδιο μήνυμα, κάθε μέσο μεταδίδει με διαφορετικό τρόπο το μήνυμα.

Η επικοινωνιακή τεχνολογία έχει δημιουργήσει μια νέα λογική, τη λογική των Μ.Μ.Ε.. Ως λογική νοείται ένα συνεπές εννοιολογικό πλαίσιο, ένας συνολικός τρόπος σκέψης και δράσης, που διέπει τη λειτουργία τους. Σύμφωνα με τον Ντ. ΜακΚουέιλ,<sup>9</sup> τα Μ.Μ.Ε. έχουν πολλές λογικές. Οι κυριότερες είναι οι εξής: βιομηχανική λογική, λογική της οργάνωσης, τεχνολογική λογική, λογική της κουλτούρας, πολιτική λογική, λογική της πληροφόρησης. Οι λογικές αυτές, ενώ θεωρητικά μπορούν να διαχωριστούν, στην πράξη λειτουργούν ταυτόχρονα. Η γενική λογική των Μ.Μ.Ε. οφείλει να λαμβάνει υπόψη τις ιδιαιτερότητες να ικανοποιεί τις ανάγκες του κοινού.

Η “λογική των μέσων” είναι μια νέα θεώρηση που αναπτύχθηκε από τους D. Altheide και R. Show. Την περιέγραψαν ως “τον τρόπο θέασης και ερμηνείας των δημοσίων υποθέσεων”.<sup>10</sup> Τα Μ.Μ.Ε. θεωρούνται ταυτόχρονα οικονομικές επιχειρήσεις και πολιτιστική τεχνολογία. Είναι κεντρικός θεσμός των σύγχρονων κοινωνιών. Αυτά καθορίζουν την Ημερήσια Διάταξη. Οι άλλοι θεσμοί χρησιμοποιούν το “Βήμα των μέσων” για να επικοινωνήσουν με το κοινό. Τα γεγονότα υπάρχουν μόνο μέσα από τα μέσα. Η τεχνολογική οργανωτική δομή των

μέσων απαιτεί τα γεγονότα να προσαρμόζονται στις ανάγκες και απαιτήσεις τους. Έτσι π.χ. οι ειδήσεις θα ανακοινωθούν όταν είναι “έτοιμα” τα μέσα, οι τηλεοπτικές συζητήσεις γίνονται στο στούντιο και με τους περιορισμούς των μέσων. Δηλαδή πρόκειται για μια “σκηνοθεσία των γεγονότων”. Αλλιώς, τα μέσα έχουν τη γραμματική τους.

Μπορεί να υποστηριχθεί ότι η λογική των Μ.Μ.Ε. είναι μια “λογική συμβιβασμού”. Από τη φύση τους προσπαθούν να συμβιβάσουν δύο αντίθετες λογικές. Από τη μια μεριά, το υπάρχον σύστημα που εξασφαλίζει εξουσία και προνόμια, και πρέπει να διατηρηθεί. Από την άλλη, αναζητούν το καινούριο, το διαφορετικό, γιατί αλλιώς δεν μπορούν να επιβιώσουν.

## 5.2 Τα Μ.Μ.Ε. ως σύστημα

Το κοινωνικό σύστημα διακρίνεται σε υποσυστήματα. Κάθε υποσύστημα διακρίνεται σε επιμέρους υποσυστήματα κ.ο.κ. Τα Μ.Μ.Ε. αποτελούν μέρος του επικοινωνιακού συστήματος και διακρίνονται σε επιμέρους υπο-συστήματα (Βλέπε Διάγραμμα 5.1)

**Διάγραμμα 5.1**  
Τα Μ.Μ.Ε. ως σύστημα

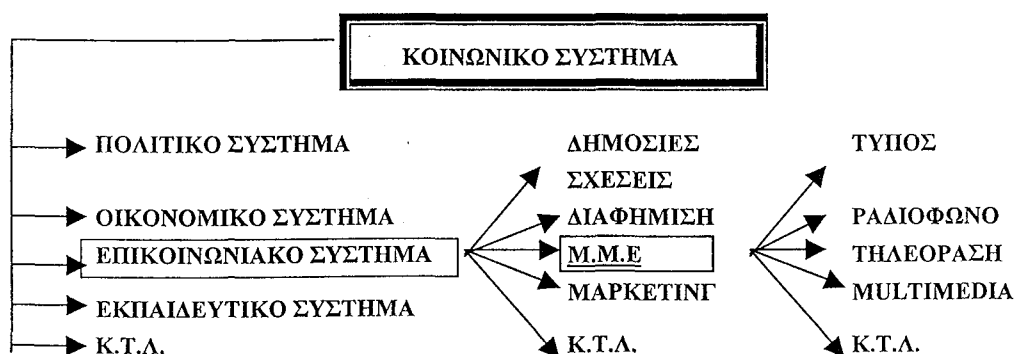

Η προσέγγιση των Μ.Μ.Ε. μπορεί να γίνει σε πολλά επίπεδα π.χ.:

- Είδος Μ.Μ.Ε.: Τύπος, ραδιόφωνο, τηλεόραση κ.τ.λ.
- Ιδιοκτησιακό καθεστώς: Δημόσια ή ιδιωτικά
- Γεωγραφικός χώρος: Τοπικά, περιφερειακά, εθνικά, παγκόσμια
- Επιχείρηση: Συγκεκριμένη εφημερίδα, κανάλι κ.τ.λ.
- Περιεχόμενο: Εφημερίδα, ραδιόφωνο, Multimedia κ.τ.λ.



Στην ανάλυση των Μ.Μ.Ε. χρησιμοποιείται ίδια ορολογία. Έτσι γίνεται λόγος για επιχείρηση, περιεχόμενο προγράμματος κ.τ.λ., αλλά πρέπει να τονιστεί ότι υπάρχει διαφορά ανάμεσα σε έναν τοπικό ραδιοφωνικό σταθμό και έναν εθνικό τηλεοπτικό σταθμό, όπως υπάρχει διαφορά και ανάμεσα στο περιεχόμενο της εφημερίδας και στο περιεχόμενο του τηλεοπτικού προγράμματος.

Η δομή, η οργάνωση και λειτουργία των Μ.Μ.Ε. είναι αποτέλεσμα πολλών παραγόντων: κοινωνικών, οικονομικών, πολιτικών, πολιτιστικών, τεχνολογικών. Επηρεάζονται απ' αυτούς και τους επηρεάζουν. (Βλέπε Διάγραμμα 5.2) Δηλαδή, τα Μ.Μ.Ε. πρέπει να λαμβάνουν υπόψη τους εξής παράγοντες.

α. Κοινωνία. Τα Μ.Μ.Ε. είναι θεμελιακός θεσμός της σύγχρονης κοινωνίας. Επομένως οφείλουν να λειτουργούν στα θεσμικά πλαίσια που ορίζει η κοινωνία, να ικανοποιούν ανάγκες της κοινωνίας.

β. Πολιτική. Τα Μ.Μ.Ε. ασκούν πολιτική. Λειτουργούν στο δημόσιο χώρο. Γεννήθηκαν για να ελέγχουν την εξουσία, και έγιναν τέταρτη εξουσία εν ονόματι του δημοσίου συμφέροντος, το οποίο οφείλουν να υπηρετούν.

γ. Οικονομία. Είναι επιχειρήσεις, είτε δημόσιες είτε ιδιωτικές, και οφείλουν να λειτουργούν με τους κανόνες των επιχειρήσεων. Οφείλουν να είναι ανταγωνιστικές και αποτελεσματικές.

δ. Πολιτισμός. Είναι επιχειρήσεις, αλλά επιχειρήσεις που παράγουν πολιτιστικά προϊόντα, προϊόντα που καταναλώνονται αλλά και διαρκούν. Διαμορφώνουν ατομικές και συλλογικές συνειδήσεις.

ε. Τεχνολογία. Η συνεχής εξέλιξη της τεχνολογίας, έχει τις επιπτώσεις της στην λειτουργία τους. Κάθε Μ.Μ.Ε. χρησιμοποιεί τα δικά του μέσα, τα οποία διαρκώς εξελίσσονται και τα οποία επηρεάζουν τη λειτουργία του.

Η οργάνωση και λειτουργία των Μ.Μ.Ε. επηρεάζεται αλλά και επηρεάζει του παραπάνω παράγοντες.

### Διάγραμμα 5.2

Παράγοντες που επηρεάζουν και επηρεάζονται από τα ΜΜΕ

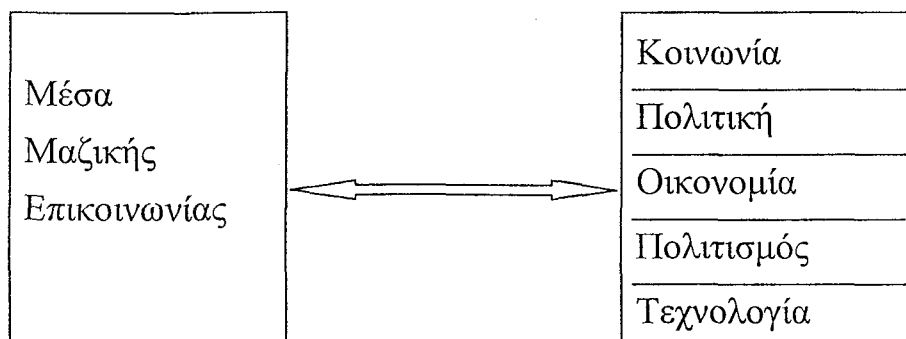

### 5.2.1 Κοινωνία και Μ.Μ.Ε.

Τα Μ.Μ.Ε. είναι βασικοί θεσμοί της σύγχρονης κοινωνίας. Έχουν τόσο πολύ ριζώσει, ώστε η ύπαρξή τους - κυρίως για τις νέες γενιές - θεωρείται σύμφυτη με την κοινωνία.

Κάθε κοινωνία έχει τα Μ.Μ.Ε. που τις πρόπουν. Δεν ήρθαν εξ ουρανού. Είναι ανθρώπινα δημιουργήματα. Κοινωνία, οικονομία, πολιτική, πολιτισμός και τεχνολογία, επέδρασαν στη δημιουργία τους και επιδρούν στη λειτουργία τους. Κάθε Μ.Μ.Ε. μπορεί να ισχυρίζεται: Εικόνα σου είμαι κοινωνία και σου μοιάζω. Η σύγχρονη-μεταπολεμική Ελληνική πραγματικότητα αντανακλάται στα Μ.Μ.Ε.. Χάριν παραδείγματος: Πρώτον, η υπερκομματικοποίηση του τύπου. Δεύτερον, η τηλεόραση υποβάλλει και επιβάλλει νέα οικουμενικά πρότυπα, “οικουμενικές υποδείξεις περί του φαίνεσθαι και του φέρεσθαι”.<sup>11</sup>

Η λειτουργία των Μ.Μ.Ε. στην Ελληνική κοινωνία είναι λίγο “χύμα” και αντιφατική. Λειτουργούν συγχρόνως ορθολογικά και ανορθολογικά. Ίσως γι’ αυτό “η κοινωνία αντιστέκεται στις συνέπειες του ορθού λόγου, αλλά συγχρόνως αγνοεί την ανορθολογική παράκρουση”.<sup>12</sup> Λειτουργούν και αντιμετωπίζονται αντιφατικά. Άτομα και κοινωνία κατηγορούν τα Μ.Μ.Ε. ότι είναι υπεύθυνα για όλα τα δεινά. Από την άλλη μεριά ζητούν από τα Μ.Μ.Ε. να λύσουν όλα τα προβλήματα, από την ενημέρωση μέχρι την ψυχαγωγία και από τα προβλήματα της γειτονιάς μέχρι τα παγκόσμια προβλήματα.

Γενικά, υπάρχουν δύο αντίρροπες δυνάμεις που επιδρούν στη λειτουργία των Μ.Μ.Ε.. Αφενός, οι δυνάμεις που επιδιώκουν τη συνέχιση της υπάρχουσας κατάστασης (στόχους, κέρδος, τεχνολογία κ.τ.λ.). Αφετέρου, οι δυνάμεις που επιδιώκουν την αλλαγή (διαφορετικούς στόχους, μεγαλύτερο κέρδος, νέες τεχνολογίες κ.τ.λ.).

### 5.2.2 Πολιτική και Μ.Μ.Ε.

Τα Μ.Μ.Ε. είναι πρωτίστως πολιτικοί θεσμοί. Δρουν στο δημόσιο χώρο και ασκούν πολιτική εξουσία. Δεν διαμεσολαβούν μόνο μεταξύ εξουσίας και κοινής γνώμης. Δεν αρκούνται μόνο στον έλεγχο της εξουσίας ή στην ενημέρωση της κοινής γνώμης. Συντελούν ή και συνεργάζονται για τη διαμόρφωση της πολιτικής πραγματικότητας.

Η δύναμη των Μ.Μ.Ε. βαίνει αυξανόμενη. Αποτελούν τη νέα θρησκεία. Ένα γεγονός δεν υπάρχει, αν δεν παρουσιασθεί από τα Μ.Μ.Ε..<sup>13</sup> Ειδικά τα ηλεκτρονικά Μ.Μ.Ε., με πρώτη την τηλεόραση, “αποτελούν τώρα τον πλέον αποτελεσματικό

μηχανισμό για την παραγωγή ιδεολογίας, για την διαμόρφωση κοινωνικής συνείδησης, για την χειραγώγηση της κοινωνίας”.<sup>14</sup>

Τα Μ.Μ.Ε. είναι ένας από τους ισχυρότερους ιδεολογικούς μηχανισμούς που έχει στα χέρια του το κράτος. Όποιος κατέχει τα Μ.Μ.Ε., έχει τεράστια δύναμη και μπορεί να επηρεάζει τις πολιτικές και οικονομικές εξελίξεις. Γι’αυτό η πολιτική εξουσία, αφενός χρησιμοποιεί τα κρατικά Μ.Μ.Ε. σαν τσιφλίκι της, αφετέρου συμμαχεί και εξυπηρετεί τα ιδιωτικά Μ.Μ.Ε., για να εξασφαλίσει την παραμονή της στην εξουσία.<sup>15</sup>

Οι αντιρρήσεις για τη δύναμη των Μ.Μ.Ε. υπάρχουν. Αναρωτιέται κανείς ποιές συνειδήσεις και στάσεις διαμορφώνουν, δεδομένου ότι ο άνθρωπος ως “μικρός Θεός”, δεν κατευθύνεται, αλλά κατευθύνει στη δική του θέληση και επιθυμία. Επιπλέον, η διαμόρφωση συνειδήσεων και στάσεων απαιτεί χρόνο, ενώ τα Μ.Μ.Ε. ενδιαφέρονται για το εφήμερο και το καινούριο.

Το ζήτημα της αυτονομίας των Μ.Μ.Ε. ή της διαπλοκής τους με την πολιτική εξουσία συνεχίζει να υφίσταται. Υποστηρίζονται και οι δύο απόψεις. Άλλοτε, περισσότερο ή λιγότερο, έχουν αυτονομία. Άλλοτε, περισσότερο ή λιγότερο, διαπλέκονται με την πολιτική εξουσία.

### 5.2.3 Οικονομία και Μ.Μ.Ε.

Τα Μ.Μ.Ε. είναι επιχειρήσεις, δημόσιες ή ιδιωτικές. Και επειδή στην εποχή της απορρύθμισης, τον πρώτο ρόλο παίζουν τα ιδιωτικά Μ.Μ.Ε., πρέπει να σημειωθεί ότι πρώτος στόχος των ιδιωτικών Μ.Μ.Ε. είναι η μεγιστοποίηση του κέρδους. Φροντίζουν να δημιουργούν ανάγκες και να καλλιεργούν προσδοκίες, τις οποίες φροντίζουν να ικανοποιήσουν με τα προϊόντα τους.<sup>16</sup>

Τα Μ.Μ.Ε. είναι επιχειρήσεις με κάποια ιδιαίτερα χαρακτηριστικά, όπως: Πωλούν το προϊόν τους ταυτόχρονα σε διαφημιστές και καταναλωτές. Έχουν υψηλό σταθερό κόστος. Χρειάζονται μεγάλα κεφάλαια. Έχουν μεγάλη αβεβαιότητα.<sup>17</sup> Σήμερα τα Μ.Μ.Ε. είναι μεγάλες επιχειρήσεις, συνήθως πολυεθνικού χαρακτήρα. Ειδικά η σημερινή εποχή χαρακτηρίζεται ως η εποχή των εξαγορών και των συγχωνεύσεων. Στην εποχή της παγκοσμιοποίησης δημιουργούνται παγκόσμιες επιχειρήσεις, τις οποίες διευθύνουν μεγιστάνες των Μ.Μ.Ε.<sup>18</sup> Η εποχή που τα Μ.Μ.Ε. ήταν μικρές βιοτεχνικές επιχειρήσεις, που όποιος ήθελε άνοιγε ή έκλεινε έχει περάσει.

Τα Μ.Μ.Ε. μέσω της διαφήμισης επηρεάζουν την κατανάλωση προϊόντων και κατ’επέκταση την λειτουργία των επιχειρήσεων. Συνήθως πωλούνται τα προϊόντα που διαφημίζονται. Διαφημίζονται τα προϊόντα των μεγάλων ισχυρών επιχειρήσεων. Οι μεγάλες επιχειρήσεις ανήκουν σε λίγους και σε λίγα κράτη. Επομένως λίγοι και λίγα κράτη κυριαρχούν στον οικονομικό ανταγωνισμό (μονοπωλιακές ή

ολιγοπωλιακές καταστάσεις). Αν ληφθεί υπόψη ότι η διαφήμιση αποτελεί το οξυγόνο των Μ.Μ.Ε., τότε οι οικονομικά ισχυροί, μέσω της διαφήμισης, επηρεάζουν και την λειτουργία των Μ.Μ.Ε..

#### 5.2.4 Πολιτισμός και Μ.Μ.Ε.

Το προϊόν των Μ.Μ.Ε. ανήκει στη σφαίρα του πολιτισμού. Είναι πολιτιστικό προϊόν. Κάθε πολιτιστικό προϊόν είναι μοναδικό, κι'αυτό αποτελεί την ιδιαιτερότητά του. Όμως στην εποχή της μαζικής κοινωνίας και το πολιτιστικό προϊόν παράγεται μαζικά-βιομηχανικά. Ο όρος πολιτιστική βιομηχανία είναι χαρακτηριστικός.<sup>19</sup> “Το πολιτισμικό προϊόν κάτω από τη μορφή του βιομηχανικού προϊόντος ανταποκρίνεται στην ανάγκη της καταναλωτικής κοινωνίας για να δικαιώσει την ύπαρξή της”.<sup>20</sup>

Το πολιτιστικό προϊόν έχει διττό χαρακτήρα. Αφενός είναι ένα προϊόν που παράγεται για να καταναλωθεί. Αφετέρου είναι πολιτισμική δημιουργία που διαρκεί ανεξάρτητα από την κατανάλωσή του. Επειδή ακριβώς παράγεται μαζικά και τυποποιημένα, για να καταναλωθεί από τις μάζες είναι Kitsch (βλέπε κεφ. 5.3) δηλαδή, τυποποιημένο πολιτιστικό προϊόν για μαζική κατανάλωση. “Η εξάρτηση και η υποτέλεια των ανθρώπων, έσχατη απόληξη της πολιτιστικής βιομηχανίας ... Εμποδίζει τη διαμόρφωση αυτόνομων, αυτοτελών, συνειδητά κρινόντων και αποφασιζόντων ατόμων”.<sup>21</sup>

Πάντως ο πολιτισμικός περίγυρος επηρεάζει αλλά και επηρεάζεται από τα Μ.Μ.Ε.. Ένα υψηλό πολιτισμικό επίπεδο, αναπόφευκτα επηρεάζει την λειτουργία τους. Επιπλέον, τα Μ.Μ.Ε. διαχέουν τα πολιτισμικά προϊόντα σ'όλους τους ανθρώπους, σ'όλο το χώρο. Έτσι π.χ. χάρη στην τηλεόραση και οι κάτοικοι των ορεινών και μακρινών περιοχών μπορούν να βλέπουν θέατρο.

#### 5.2.5 Τεχνολογία και Μ.Μ.Ε.

Τα Μ.Μ.Ε. είναι αναπόσπαστα συνδεδεμένα με την τεχνολογία. Η ανάπτυξη των Μ.Μ.Ε. προϋποθέτει την ανάπτυξη της επικοινωνιακής τεχνολογίας. Η πρόοδος της τεχνολογίας έχει μετατοπίσει την επικοινωνία από τον κόσμο της κοινωνίας, προς τον κόσμο της τεχνολογίας.<sup>22</sup> Έτσι, η επικοινωνία έχει κερδίσει σε πλάτος, αλλά έχει χάσει σε βάθος.<sup>23</sup>

Τα Μ.Μ.Ε. εξελίσσονται ταχύτατα. Σήμερα γίνεται λόγος για νέα μέσα. Τα νέα μέσα χρησιμοποιούν νέες και πολλές μορφές τεχνολογίας, σε πολλά στάδια της επικοινωνιακής διαδικασίας (στην μετάδοση, στην αποθήκευση, στον έλεγχο κ.τ.λ. της πληροφορίας). Η εισβολή τους έχει επηρεάσει και τα υπόλοιπα μέσα (π.χ. ηλεκτρονική έκδοση εφημερίδας). Αλλά πρέπει να σημειωθεί ότι τα νέα μέσα μέχρι

τώρα “δεν έχουν έρθει σε σύγκρουση με την παντοκρατορία των παλαιότερων μέσων”.<sup>24</sup>

Οι εξελίξεις στα Μ.Μ.Ε. παρουσιάζουν μια αντιφατικότητα. Από τη μια μεριά παρατηρείται σύγκλιση, γιατί το ίδιο περιεχόμενο μπορεί να διανεμηθεί από διαφορετικά μέσα. Από την άλλη παρατηρείται επιμερισμός, γιατί περιεχόμενο και κοινό ολοένα και περισσότερο εξειδικεύονται.

Ο 20ος αιώνας είναι ο αιώνας της τεχνολογίας και των Μ.Μ.Ε.. Εκατομμύρια Μ.Μ.Ε. (π.χ. εφημερίδες) προσπαθούν να επικοινωνήσουν με εκατομμύρια ανθρώπους. “Ποτέ άλλοτε τόσο πολλοί άνθρωποι δεν επικοινωνούσαν με τόσο πολλούς, με τόση άνεση, τόση ευκολία, τόσο μικρό οικονομικό κόστος”.<sup>25</sup>

### 5.3 Μαζική κοινωνία και μαζική κουλτούρα

Με την βιομηχανική επανάσταση, την αστικοποίηση και την πορεία εξορθολογισμού, γεννιέται η μαζική κοινωνία. Με την εμφάνιση των Μ.Μ.Ε. οι διαδικασίες επιταχύνονται. Αλλά όσο περισσότερο μαζικοποιείται, τόσο περισσότερο κατακερματίζεται. Οι άνθρωποι ζουν φυσικά κοντά και ψυχικά μακριά. Πρόκειται για τον ετεροκατευθυνόμενο άνθρωπο, τον άνθρωπο του μοναχικού πλήθους (D. Riesman).

Και μόνο η συμμετοχή του ατόμου στην κοινωνία ή σε ομάδες, συνεπάγεται την επίδραση της κοινωνίας ή των ομάδων στο άτομο. Μάλιστα η επίδρασή τους είναι τόσο μεγάλη ώστε δεν μπορεί να το συνειδητοποιήσει. Θεωρεί “δικές του” ιδέες και αξίες, αυτές που του έχει επιβάλλει η κοινωνία ή η ομάδα. Το άτομο “βλέπει” με τα μάτια της ομάδας. Αυτό το απέδειξε ο Αμερικανός ψυχολόγος J. Asch το 1951 με ένα πείραμα. Απέδειξε ότι το άτομο δεν εμπιστεύεται τα δικά του μάτια, αλλά ακολουθεί τη γνώμη της ομάδας. Για λόγους εγωϊστικούς, πιστεύει ότι η γνώμη είναι δική του και όχι της ομάδας.<sup>26</sup> Η επιρροή της ομάδας είναι μεγάλη. Τα παραδείγματα είναι πολλά: η μόδα, ο πανικός, οι ομαδικές ιδεοληψίες κ.τ.λ.. Σ’ όλες αυτές τις περιπτώσεις χάνεται η ατομική ταυτότητα, το άτομο μαζοποιείται, η μάζα αποκτά τη δική της δυναμική. Και βέβαια η μαζοποίηση του ατόμου χαρακτηρίζει την κοινωνία της μάζας.

Στην μαζική κοινωνία αναπόφευκτα αναπτύσσεται και η μαζική κουλτούρα, το Kitsch.<sup>27</sup> Η τυποποιημένη μαζική παραγωγή, για μαζική κατανάλωση, χαρακτηρίζει την μαζική κουλτούρα. Ο όρος πολιτιστική βιομηχανία είναι χαρακτηριστικός. Το Kitsch αρέσει και πρέπει να αρέσει, έστω κι’ αν “ο παράδεισος που προσφέρεται από την πολιτιστική βιομηχανία είναι η ίδια παλιά σκλαβιά”.<sup>28</sup> Το Kitsch δείχνει την έλλειψη καλού γούστου, που σημαίνει την έλλειψη μέτρου. Η έλλειψη μέτρου αφορά και τον παραγωγό και το κοινό-καταναλωτή του πολιτιστικού προϊόντος.<sup>29</sup>

Η μαζική κουλτούρα είναι η κουλτούρα των Μ.Μ.Ε., ένα συνοθύλευμα πολιτισμικών υποπροϊόντων, ένας σωρός από σκουπίδια. Τον ρόλο της “επιβολής” της, τον αναλαμβάνουν τα Μ.Μ.Ε.. Αυτά διαμορφώνουν τη συλλογική συνείδηση (Ε. Durkheim) και την κυρίαρχη κουλτούρα-ιδεολογία (Κ. Marx). Αυτά κατασκευάζουν ανάγκες. Διαμορφώνουν συνήθειες και αντιλήψεις για μόδα και γούστο. Μαζοποιούν το άτομο, για να δεχθεί τη μαζική κουλτούρα. Όμως, εκτός από τη μαζοποίηση, στην κοινωνία της πληροφορίας ή στην κοινωνία του τρίτου κύματος, όπως λέει ο Α. Τόφλερ,<sup>30</sup> υπάρχει απομαζικοποίηση των μέσων ενημέρωσης, η οποία οδηγεί σε απομαζικοποίηση τη σκέψη μας, την κουλτούρα μας. Και όσο περισσότερη απομαζικοποίηση υπάρχει, τόσο περισσότερες πληροφορίες χρειάζεται ο ένας για να γνωρίσει τον άλλον. Έτσι, αναγκαστικά δημιουργείται μια κοινωνία των πληροφοριών.

Η κριτική των Μ.Μ.Ε. και της μαζικής κουλτούρας είναι έντονη και ποικίλη. Ο δημόσιος διάλογος για τα ΜΜΕ και τη μαζική κουλτούρα<sup>31</sup> δεν είναι καινούριος. Δεν πρέπει να ξεχνιέται ότι τα ΜΜΕ έχουν και τα θετικά τους. Δεν αποκοιμίζουν μόνο αλλά και ευαισθητοποιούν τον κόσμο για την αντιμετώπιση του κόσμου.<sup>32</sup> Επίσης σήμερα, εκτός από τη μαζοποίηση υπάρχει ο κατακερματισμός, η συνεχής δημιουργία πολιτιστικών ομάδων.<sup>33</sup> Η πλουραλιστική κοινωνία συμβάλλει στην απομαζοποίηση, στον χωρισμό σε περισσότερα “κοινά”, με διαφορετικές προτιμήσεις και ενδιαφέροντα. Πάντως δεν μπορεί κανείς να μην σημειώσει την αντιφατική λογική και λειτουργία τους. Από τη μια μεριά μάχονται για την εξομοίωση των πάντων, την πλήρη ομοιομορφία, την επικράτηση ενός “ανδρόγυνου”. Από την άλλη κόπτονται για το δικαίωμα στη διαφορά, στην ιδιαιτερότητα, στην ατομικότητα. Αν αυτό ισχύει, τότε ο ρόλος των διανοουμένων είναι σημαντικός. Οφείλουν να παρεμβαίνουν στον χώρο των Μ.Μ.Ε.. Μπορούν να επηρεάσουν την λειτουργία τους, την κουλτούρα τους. “Η σιωπή δεν είναι διαμαρτυρία, είναι συννεοχή το ίδιο και η άρνηση για συμβιβασμό”.<sup>34</sup>

## 5.4 Κατασκευή της συναίνεσης και της σύγκρουσης

Τα Μ.Μ.Ε. είναι μηχανισμοί προπαγάνδας στα χέρια του κράτους και της κυρίαρχης τάξης, για την εξυπηρέτηση των συμφερόντων της και την διαίωνιση της κυριαρχίας της. Για την επιτυχία αυτού του σκοπού επιδιώκουν μακροπρόθεσμα και συστηματικά την δικαιολόγηση και αποδοχή του συστήματος. Η επιλογή και η απόκρυψη, η κατασκευή και η εξαφάνιση των γεγονότων εξυπηρετεί αυτό το σκοπό.

Η συναίνεση λοιπόν είναι απαραίτητη για την ύπαρξη και λειτουργία του συστήματος. Παλιότερα εξασφαλιζόταν με μηχανισμούς βίας, σήμερα εξασφαλίζεται με τους μηχανισμούς προπαγάνδας - χειραγώγησης - κατήχησης, δηλαδή τα

M.M.E..<sup>35</sup> “Στην δημοκρατία η προπαγάνδα είναι ότι το ρόπαλο σε ένα ολοκληρωτικό κράτος”.<sup>36</sup> Η συναίνεση εξασφαλίζεται με την συντήρηση και αποδοχή των αξιών και κανόνων του συστήματος. Οποιαδήποτε παρέκκλιση και αμφισβήτηση του συστήματος μεγαλοποιείται και στιγματίζεται. Η κοινωνική αντίδραση, αν και δικαιολογημένη, εύκολα μετατρέπεται σε ηθικολογικό πανικό,<sup>37</sup> και εύκολα ταυτίζεται ο πολιτικός αμφισβητίας με τον ποινικό εγκληματία.

Τα Μ.Μ.Ε. κατασκευάζουν τη συναίνεση και με άλλο τρόπο. Όντας επιχειρήσεις με σκοπό το κέρδος, ενδιαφέρονται για υψηλά ποσοστά θέασης, ακρόασης κ.τ.λ.. Τα υψηλά ποσοστά εξασφαλίζονται όταν υπάρχει ένα ομοιογενές, μαζοποιημένο κοινό. Το κοινό του Μέσου Όρου. Έτσι, όλα τα μέσα προσφέρουν το ίδιο θέμα, αφού αυτό ζητάει το κοινό, αφού αυτό προσφέρουν τα μέσα (φαύλος κύκλος). Κι’όταν γίνεται λόγος για παγκόσμια μαζοποιημένο κοινό, τότε γίνεται λόγος για το απόλυτο γεγονός των Μ.Μ.Ε. (π.χ. θάνατος πριγκίπισσας Νταϊάνα, Σεπτέμβριος 1997). Τότε η συναίνεση ξεπερνά τα Εθνικά πλαίσια και γίνεται παγκόσμια.

Η παντοδυναμία των Μ.Μ.Ε. για κατασκευή και διατήρηση της συναίνεσης, στις φιλελεύθερες πλουραλιστικές κοινωνίες αμφισβητείται. Κάποια Μ.Μ.Ε., σε κάποια χώρα, κάποια χρονική στιγμή, έχουν κάποια δύναμη.<sup>38</sup> Δεν πρέπει να ξεχνιέται ότι τα Μ.Μ.Ε. μεσολαβούν ανάμεσα στα γεγονότα και στο κοινό. Δρώντας σ’ένα πλουραλιστικό, φιλελεύθερο, ανταγωνιστικό περιβάλλον, είναι υποχρεωμένα να είναι αντικειμενικά και ουδέτερα, αλλιώς δεν θα επιβιώσουν. Δεδομένου ότι στόχος των επιχειρήσεων και των ιδιοκτητών τους είναι το κέρδος, για να το επιτύχουν, οφείλουν να παράγουν καλύτερο και φθηνότερο προϊόν. Ο ανταγωνισμός, η σύγκρουση είναι μέσα στη φύση του συστήματος και κατ’επέκταση στην ίδια την λειτουργία των Μ.Μ.Ε..

Επίσης, στην κοινωνία υπάρχουν διάφορες κοινωνικές ομάδες και τάξεις, με διαφορετικά συμφέροντα. Ο ανταγωνισμός και η σύγκρουση είναι κανόνας της κοινωνικής ζωής. Κάθε ομάδα ή τάξη για να υπερασπίσει και προωθήσει τα συμφέροντά της, χρησιμοποιεί και τα Μ.Μ.Ε.. Επομένως, τα διάφορα Μ.Μ.Ε. δεν κάνουν τίποτε άλλο παρά να εκφράζουν τα συμφέροντα αυτά. Αλλά και αυτή ταύτη η λογική της λειτουργίας τους - η λογική του κέρδους - οδηγεί τα Μ.Μ.Ε. να εκφράζουν διαφορετικά, αλλά υπαρκτά συμφέροντα, να αντανακλούν την πραγματικότητα.

Δηλαδή, φαίνεται πως τα Μ.Μ.Ε. είναι μηχανισμοί συναίνεσης, διατήρησης της υπάρχουσας κατάστασης, αλλά είναι και μηχανισμοί σύγκρουσης, έκφρασης πολλών και αντίθετων συμφερόντων. Αυτός ο διπλός και αντιφατικός χαρακτήρας των Μ.Μ.Ε. δείχνει, σε τελευταία ανάλυση, ότι δεν είναι ούτε ελεύθερα, ούτε κατευθυνόμενα, αλλά απολαμβάνουν μιας σχετικής αυτονομίας.<sup>39</sup>

## 5.5 Κατασκευή της πραγματικότητας

Ολοένα και περισσότερο γίνεται λόγος για την κατασκευή της πραγματικότητας από τα Μ.Μ.Ε.<sup>40</sup> Μόνο που η ιστορία είναι παλιά, απλώς επαναλαμβάνεται.<sup>41</sup>

Ποια πραγματικότητα κατασκευάζουν; Κατασκευάζουν πολλές πραγματικότητες, ορθότερα πολλές εικόνες της κοινωνικής πραγματικότητας. Οι σημαντικότερες εικόνες της κοινωνίας είναι: Η εικόνα της καταναλωτικής κοινωνίας, η εικόνα της πληροφορημένης κοινωνίας, η εικόνα της “κοινωνίας της εικόνας” οι άλλες “εικόνες της κοινωνίας”.<sup>42</sup> Ειδικότερα, η κατασκευή της πραγματικότητας γίνεται με πολλούς τρόπους. Μερικοί τρόποι είναι οι εξής:

- Η σκηνοθεσία των γεγονότων. Η μεταφορά ενός γεγονότος π.χ. στην τηλεόραση, απαιτεί το “στήσιμο” του γεγονότος (χρήση τεχνολογικού εξοπλισμού, φωτισμού, μοντάζ κ.τ.λ.). Και μόνο η διαδικασία αυτή, χωρίς καμιά πρόθεση, αλλοιώνει την πραγματικότητα.

- Η επιλογή και η ιεράρχηση των γεγονότων. Εκ των πραγμάτων από το πλήθος των γεγονότων, ελάχιστα επιλέγονται για να δημοσιοποιηθούν. Επιπλέον, γίνεται ιεράρχηση ανάλογα με τη σπουδαιότητά τους. Επομένως, υπάρχει αποσπασματική και επιλεκτική δημοσιοποίηση της πραγματικότητας.

- Αποκάλυψη, απόκρυψη, παραχάραξη των γεγονότων. Αποκάλυψη όσων δεν πρέπει να αποκαλυφθούν (π.χ. ιδιωτικά), απόκρυψη όσων πρέπει να αποκαλυφθούν (π.χ. δημόσια), και παραχάραξη των γεγονότων, είναι συνηθισμένες κατασκευές.

- Ερμηνεία των γεγονότων. Επειδή κάποιιο καταλαβαίνουν - ερμηνεύουν τα γεγονότα διαφορετικά, τα Μ.Μ.Ε. έχουν τους “ειδικούς”, που εξηγούν-ερμηνεύουν τα γεγονότα για να αποφεύγονται οι παρ-ερμηνείες και οι παρ-εξηγήσεις.

Οι οποιεσδήποτε κατασκευές, προκατασκευές, ανακατασκευές κ.τ.λ. της πραγματικότητας, δεν συνιστούν την πραγματικότητα. Βέβαια, το ψεύτικο φαντάζει πραγματικό, τα ψευδογεγονότα “είναι” γεγονότα, και όπως αναφέρει ο D. Boorstin, τα ψευδογεγονότα γεννούν άλλα ψευδογεγονότα<sup>43</sup> κ.ο.κ., αλλά δεν είναι η πραγματικότητα. Επίσης, η διάκριση μεταξύ πραγματικότητας και κατασκευασμένης πραγματικότητας είναι δύσκολη, γιατί η πραγματικότητα ορίζεται, πραγματοποιείται αξιολογείται και εξαντλείται σχεδόν “εντός των μέσων, δια των μέσων και κατά τις επιταγές των μέσων”.<sup>44</sup>

Ανεξάρτητα από τα παραπάνω, ο προβληματισμός υπάρχει: Μήπως η κατασκευή της πραγματικότητας από τα Μ.Μ.Ε., είναι μία “κατασκευή κατά λάθος και από λάθος”,<sup>45</sup> όπως τιλοφορεί την εισήγησή του ο Ν. Λιοναράκης; Μήπως κατασκευάζουν την μη επικοινωνία, αφού εκπέμπουν “λόγο χωρίς απόκριση”,<sup>46</sup> όπως υποστηρίζει ο J. Baudrillard; Μήπως “η πραγματικότητα δεν υπάρχει, υπάρχουν οι «ιστορίες» που λέμε γι’ αυτήν”,<sup>47</sup> όπως υποστηρίζει ο Γ. Βέλτσος;



## 5.6 Ο άνθρωπος των Μ.Μ.Ε.

Τα Μ.Μ.Ε. διαμορφώνουν έναν νέο τύπο ανθρώπου τον άνθρωπο των Μ.Μ.Ε.. Ο άνθρωπος των Μ.Μ.Ε. (Homo Mass Media), έρχεται να συμπληρώσει τον Homo economicus, τον Homo technologicus κ.τ.λ.

Ποιός είναι αυτός; Είναι για παράδειγμα, ο άνθρωπος τηλεθεατής, ο οποίος είναι “κύριος του παιχνιδιού, με τη διάθεσή του, με τα ιδανικά του, τις προτιμήσεις, τα απωθημένα του, τις αδυναμίες και τις ανατάσεις του”.<sup>48</sup> Με το τηλεκοντρόλ στο χέρι αποφασίζει για ότι θέλει. Να εμφανίζει και εξαφανίζει πρόσωπα, γεγονότα, πράγματα, καταστάσεις. Να υπερβεί το χώρο, αφού μπορεί να μεταφερθεί παντού, ακόμα και στον ουρανό. Να σταματήσει το χρόνο, αφού μπορεί και ρυθμίζει τα δραματιζόμενα (π.χ. σταμάτημα εικόνας).

Ο άνθρωπος των Μ.Μ.Ε. δεν μπορεί να ζήσει χωρίς αυτά. Τον ξυπνάει το ξυπνητήρι-ραδιόφωνο. Στη συνέχεια ανοίγει την τηλεόραση για να δει και ακούσει τις πρώτες ειδήσεις. Στη διαδρομή, μέχρι να φτάσει στην εργασία, το μαγνητόφωνο παίζει τα αγαπημένα τραγούδια. Η εργασία αρχίζει και τελειώνει με τον Ηλεκτρονικό Υπολογιστή. Τα Multimedia απορροφούν αρκετό χρόνο ως εργαλείο εργασίας ή και διασκέδασης. Η επιστροφή στο σπίτι γίνεται μετά μουσικής από ραδιοφώνου. Το βίντεο έχει γράψει την ταινία της προηγούμενης νύχτας, την οποία βλέπει τρώγοντας στον καναπέ. Η επικοινωνία στο Internet θα αναπληρώσει την μη επικοινωνία στο σπίτι. Η τηλεόραση περιμένει για τις τελευταίες ειδήσεις, στο κρεβάτι. Ο ύπνος κλείνει τα βλέφαρα, πριν κλείσει η τηλεόραση. Αυτή μπορεί να κλείσει μόνη της - αυτόματα, όπως και το ξυπνητήρι - ραδιόφωνο, που ήδη παίζει για να παίζει.

## 5.7 Η κοινωνία των Μ.Μ.Ε.

Όπως ο άνθρωπος των Μ.Μ.Ε. είναι ένας “άλλος” άνθρωπος, έτσι και η κοινωνία των Μ.Μ.Ε. είναι μια “άλλη” κοινωνία. Τα Μ.Μ.Ε. έχουν διαμορφώσει μια διαφορετικού τύπου κοινωνία, την κοινωνία των Μ.Μ.Ε.. Ποιά είναι αυτή; Είναι:

- Η κοινωνία της επιτήρησης (M. Foucault). Την επιτήρηση δεν την κάνει το κράτος αλλά τα Μ.Μ.Ε.. Στο όνομα της ελευθεροτυπίας και της ελεύθερης πληροφόρησης του κοινού, βιάζουν ανθρώπινες συνειδήσεις και παραβιάζουν στοιχειώδη ανθρώπινα δικαιώματα. Η επιτήρηση είναι “συνεχής, εξουθενωτική, πανταχού παρούσα, ικανή να κάνει τα πάντα ορατά”.<sup>49</sup> Πουθενά δεν είναι κανείς ασφαλής, ούτε στους τέσσερις τοίχους του σπιτιού του.

- Η κοινωνία του θεάματος (Γκυ Ντεμπόρ). Η κοινωνία του θεάματος είναι η υπάρχουσα καπιταλιστική, ανταγωνιστική, εκμεταλλευτική, αντιφατική κοινωνία, γ'αυτό και οι μέρες της είναι μετρημένες.<sup>50</sup> Το θέαμα είναι ο σκοπός και το αποτέλεσμα του υπάρχοντος συστήματος. Όλα είναι θέαμα: το εμπόρευμα-

αντικείμενο, ο χώρος-απόσταση, ο χρόνος-παρελθόν. Το θέαμα είναι η βασική παραγωγή της σημερινής κοινωνίας. Μια κοινωνία στην οποία το είναι, έχει αντικατασταθεί από το έχειν, και το έχειν από το φαίνεσθαι.<sup>51</sup> Αυτή η κοινωνία εκμεταλλεύεται τις υπανάπτυκτες κοινωνίες, όχι μόνον με την οικονομική της δύναμη, αλλά και σαν κοινωνία του θεάματος.<sup>52</sup> Στην κοινωνία του θεάματος το φανταστικό μοιάζει με πραγματικό. Η “μίμηση πράξεως” αξίζει περισσότερο από την ίδια την πράξη. Το πραγματικό για να αποφύγει την περιθωριοποίησή του, για να “υπάρξει”, υιοθετεί όρους του φανταστικού, μετατρέπεται σε θέαμα.

- Η κοινωνία της λήθης (Κορνήλιος Καστοριάδης). Σύμφωνα με τον Κορνήλιο Καστοριάδη,<sup>53</sup> η κοινωνία μας δεν είναι κοινωνία του θεάματος αλλά της λήθης. Ο άνθρωπος-θεατής βλέπει τηλεόραση για να ξεχάσει. Να ξεχάσει την σκληρή πραγματικότητα, την καταπίεση και την εκμετάλλευση, την αγωνία και τον αγώνα για επιβίωση. Να λησμονήσει το βασίλειο της αναγκαιότητας (αναγκαστική εργασία) και να μεταβεί, έστω για λίγο και νοερά, στο βασίλειο της ελευθερίας (ελεύθερος χρόνος).

- Η κοινωνία της ενημέρωσης-πληροφόρησης. Κάθε στιγμή τα Μ.Μ.Ε. βομβαρδίζουν με πλήθος πληροφοριών, πλήθος ανθρώπων. Όλο και περισσότεροι άνθρωποι γνωρίζουν για όλο και περισσότερα πράγματα. Μόνο που η πληροφόρηση είναι επιφανειακή και όχι εις βάθος. Καθένας μπορεί και βλέπει τα δέντρα, αλλά δεν μπορεί να δει το δάσος. Αποτέλεσμα: Η υπερ-πληροφόρηση έχει το ίδιο αποτέλεσμα με την υπο-πληροφόρηση. Είναι χαρακτηριστικό ότι στην σημερινή κοινωνία, όλο και περισσότεροι ζητούν πληροφόρηση. Όλο και περισσότεροι βρίσκονται σε μια κατάσταση εκκρεμότητας και αβεβαιότητας για το τι είναι η πραγματικότητα.<sup>54</sup>

- Κοινωνία της φυγής από και στην πραγματικότητα. Όπως αναφέρει η Μ. Σεραφετινίδου<sup>55</sup> το νόημα του μηνύματος των Μ.Μ.Ε. είναι διπλό: φυγή από την πραγματικότητα και φυγή στην πραγματικότητα. Το κυρίαρχο νόημα είναι η φυγή από την πραγματικότητα και μεταφορά σε άλλους κόσμους ονειρικούς και φανταστικούς. Τα φανταστικά, πρόσωπα και πράγματα, μοιάζουν πραγματικά. Τα βλέπεις με τα ίδια σου τα μάτια. Μπορείς και εσύ να ζήσεις ονειρεμένα (πλούσια, λαμπερά κ.τ.λ.). Μόνο που τα όνειρα διαρκούν λίγο, όσο και το πρόγραμμα, οπότε ξανά στην σκληρή πραγματικότητα. Δεν μπορείς να ξεφύγεις. Το λανθάνον νόημα αυτού του ονειρικού κόσμου είναι η φυγή στην πραγματικότητα. Το μήνυμα που περνιέται είναι μήνυμα συναίνεσης και διατήρησης του υπάρχοντος συστήματος. Τελικά, αφού δεν μπορείς να ξεφύγεις από την πραγματικότητα, μπορείς να ξεφύγεις στην πραγματικότητα, δηλαδή όπως επιθυμεί το σύστημα (π.χ. με την υπερκατανάλωση).

- Κοινωνία χωρίς χώρο και χρόνο. Τα Μ.Μ.Ε. διαμορφώνουν μια νέα αντίληψη για το χώρο και χρόνο.<sup>56</sup> Όσον αφορά τον χώρο: Τα Μ.Μ.Ε. έχουν την τάση να μην

γνωρίζουν όρια. Η γραφή, ο ήχος, η εικόνα κ.τ.λ., απευθύνονται σ'όλο τον χώρο, για να συναντήσουν δυνητικά οποιονδήποτε. Επιπλέον, “μεταφέρουν” το κοινό παντού. Έτσι καθένας πιστεύει ότι μπορεί να πάει οπουδήποτε, από τη μια άκρη του κόσμου στην άλλη. Ακόμα και στο φεγγάρι, πραγματικά και όχι μεταφορικά. Ως προς τον χρόνο: Στα Μ.Μ.Ε. ο χρόνος αποκτά άλλη διάσταση. Όλα γίνονται σε ορισμένο χρόνο. Μεγάλη σημασία δίνεται στο παρόν, σε βάρος του παρελθόντος και του μέλλοντος. Παρελθόν και μέλλον αποκτούν σημασία, όταν γίνονται παρόν. Αυτή η θεοποίηση του παρόντος, δημιουργεί μεγάλες προσδοκίες και την πεποίθηση ότι όλα μπορούν να γίνουν εδώ και τώρα. Επιπλέον, η αποκοπή του παρόντος από το παρελθόν και μέλλον οδηγεί σε αδιέξοδα, στο κενό. Η σύνδεση παρελθόντος-παρόντος-μέλλοντος είναι όρος εκ των ων ουκ άνευ για την κατανόηση εαυτού και αλλήλων. Εν κατακλείδι, η υπέρβαση χώρου και χρόνου έχει οδηγήσει ανθρώπους και Μ.Μ.Ε. να ζητούν χώρο και χρόνο· περισσότερο χώρο και χρόνο.

- Κοινωνία των διαπλεκομένων συμφερόντων. Η διαπλοκή αφορά την πολιτική εξουσία, την οικονομική εξουσία και τα Μ.Μ.Ε.. Είναι χαρακτηριστικό του συστήματος και εντείνεται όταν υπάρχει ολιγοπωλιακή και αδιαφανής λειτουργία των διαπλεκομένων. Επίσης, εντείνεται όταν κάποια από τις διαπλεκόμενες εξουσίες (πολιτική, οικονομική, Μ.Μ.Ε.) ανατρέπει τους υπάρχοντες συσχετισμούς και επιδιώκει μεγαλύτερη εξουσία ή την αυτονόμησή της. Αυτό έχει συμβεί και στην Ελληνική κοινωνία, στα τέλη του 20ου αιώνα. Τα Μ.Μ.Ε. έχουν αυξήσει την εξουσία τους, χειραγωγούν πολιτικούς και πολίτες. Άνθρωποι που εργάζονται στα Μ.Μ.Ε. υποστηρίζουν ότι τα Μ.Μ.Ε. είναι υπερεξουσία που παράγουν ιδεολογία και χειραγώγηση (Δημοσιογράφος Σοφιανός Χρυσοστομίδης) και ότι οι αλληλεξαρτήσεις πολιτικής και Μ.Μ.Ε. είναι γεγονός (Δημοσιογράφος Χρήστος Πασαλάρης).<sup>57</sup> Πολιτικοί υποστηρίζουν ότι η διαπλοκή “Είναι ήδη υπόλογος σειράς οικονομικών αθλιότητων, τις οποίες αφενός παράγει και αφετέρου συγκαλύπτει. Είναι υπαίτια του επεκτεινόμενου κοινωνικού εκμαυλισμού. Είναι ένοχη σε σειρά εγκλημάτων που διαπράττονται γύρω μας. Είναι τροφοδότης ανεξέλεγκτων παρακμιακών φαινομένων. Και είναι βέβαιο ότι η παρακμή επιφυλάσσει περιπέτειες”.<sup>58</sup> Αν οι απόψεις αυτές ισχύουν, κι'αν τα διαπλεκόμενα ανεβοκατεβάζουν κυβερνήσεις, το ερώτημα παραμένει επιτακτικό: Ποιος κυβερνάει αυτόν τον τόπο;<sup>59</sup> Μια απάντηση είναι η εξής: Οι τρεις συντεταγμένες εξουσίες (Νομοθετική, Εκτελεστική, Δικαστική), ουσιαστικά δεν υπάρχουν, λειτουργούν μόνο “στο μέτρο και στο βαθμό που επιτρέπουν οι κυρίαρχοι των Μ.Μ.Ε.”.<sup>60</sup>

Ανεξάρτητα από την κοινωνία ή καλύτερα το μείγμα κοινωνίας που έχουμε το κρίσιμο ερώτημα είναι: Τι είδους κοινωνία θέλουμε; Η απάντηση στο ερώτημα αυτό “βρίσκεται σε μεγάλο βαθμό ακριβώς στα χέρια ανθρώπων όπως εσείς και εγώ” (ο

τονισμός του κειμένου).<sup>61</sup> Η απάντηση στο ερώτημα αυτό, δηλαδή στα χέρια μας, βρίσκεται και το είδος της κοινωνίας που διαμορφώνουν τα ΜΜΕ.

## 5.8 Τι είναι τα ΜΜΕ

Το κεφάλαιο αυτό κλείνει με το ερώτημα, τι είναι τα ΜΜΕ; Το ερώτημα παραμένει παρά τις απαντήσεις ότι: τα ΜΜΕ είναι το μήνυμα (M. Mc Luhan). Αποτελούν μια πολιτιστική βιομηχανία (Th. Adorno). Είναι μια βιομηχανία της συνείδησης (H. Enzensberger). Είναι ιδεολογικοί μηχανισμοί (L. Altusser). Δεν είναι απλώς συντελεστές αλλά διαμορφωτές ιδεολογίας (Z. Baudrillard). Είναι σαν ένας καθρέπτης της κοινωνίας αλλά όχι ακριβώς με την συνηθισμένη έννοια (N. Chomsky). Είναι μήτρες μετασχηματισμού (Γ. Βέλτσος). Είναι όλα αυτά, και άλλα πολλά ...

Ό,τι κι αν είναι τα ΜΜΕ στη θεωρία, είναι ως ένα βαθμό στην πράξη. Έτσι, ως ένα βαθμό ισχύουν οι παραπάνω απαντήσεις. Και ισχύουν γιατί τα ΜΜΕ μπορούν κατά κανόνα να δρουν με “σχετική αυτονομία”.

Σε μια εποχή που χαρακτηρίζεται ως εποχή των ΜΜΕ, σ’έναν κόσμο που κυριαρχούν τα ΜΜΕ, δικαίως το ερώτημα είναι: Τί είναι τα ΜΜΕ; Το ερώτημα δεν αναζητά τη μορφή, αλλά το περιεχόμενο, την ουσία. Αναζητά το ρόλο τους, που είναι ένας ρόλος πολυσήμαντος.

Ευνόητο λοιπόν τα ΜΜΕ να αποτελούν το κέντρο ενδιαφέροντος για πολλούς. Άτομα, ομάδες και κράτη ασχολούνται με τα ΜΜΕ. Πλήθος επιστημόνων, από διαφορετικές επιστήμες, ασχολούνται με αυτά. Μερικοί από αυτούς: Cl. Shannon, R. Winer, M. McLuhan, Th. Adorno, R. Barthes, A. Tofler, K. Popper, J. Habermas (παραδειγματικά).

Γιατί τόσο ενδιαφέρον για τα ΜΜΕ; Ποιος είναι ο ρόλος τους ώστε να δικαιολογείται αυτό το ενδιαφέρον; Διότι, εκτός των όσων αναφέρθηκαν στην αρχή, τα ΜΜΕ ως ένα βαθμό:

- Ορίζουν, αξιολογούν και ερμηνεύουν την κοινωνική πραγματικότητα.
- Είναι φορείς εξουσίας και επιρροής.
- Είναι μέσα ανάδειξης και προβολής προσώπων και γεγονότων.
- Είναι πηγή ενημέρωσης για τοπικά, εθνικά και διεθνή ζητήματα.
- Είναι μέσα ψυχαγωγίας για τον ελεύθερο χρόνο.
- Είναι μέσα εκπαίδευσης.

Ενώ όλοι ασχολούνται με τα μέσα κάθε ένας τα “βλέπει” διαφορετικά. Διάφοροι φορείς ή κοινωνικές ομάδες, έχουν διαφορετικές προσδοκίες από τη λειτουργία των ΜΜΕ. Ειδικότερα:

- Το κράτος: Επιδιώκει να ρυθμίζει και ελέγχει τη λειτουργία τους.

- Οι ιδιοκτήτες των ΜΜΕ: Προσδοκούν περισσότερη εξουσία και κέρδος.
- Οι πολιτικοί: Τα θέλουν δικά τους ή να εξυπηρετούν την πολιτική τους.
- Οι άνθρωποι των μέσων: Πιστεύουν ότι δικαιούνται να έχουν τον πρώτο λόγο.
- Το κοινό: Υπάρχουν διάφορες κατηγορίες κοινού με διαφορετικές προσδοκίες.
- Άλλες κατηγορίες (συνδικάτα, οικολόγοι, καλλιτέχνες, μειονότητες κ.τ.λ.): Όλες αυτές οι κατηγορίες προσδοκούν καλύτερη μεταχείριση από τα μέσα και επιδιώκουν μέσα απ' αυτά να προωθήσουν τους σκοπούς τους, εμφανείς και αφανείς.

Βέβαια, δεν ενδιαφέρουν τα ΜΜΕ γενικά ως θεσμοί της κοινωνίας. Ενδιαφέρουν τα ΜΜΕ στην εκπαίδευση. Τα παραπάνω αναφέρθηκαν γιατί η γνώση των ΜΜΕ είναι προϋπόθεση για τη χρήση τους στην εκπαίδευση. Ζητούμενο είναι η αξιοποίηση της δύναμης και των χαρακτηριστικών των ΜΜΕ επ' ωφελεία της εκπαίδευσης και της κοινωνίας.

# ΚΕΦΑΛΑΙΟ ΠΕΜΠΤΟ

## ΣΗΜΕΙΩΣΕΙΣ

<sup>1</sup> Ο U. Eco σημειώνει χαρακτηριστικά για την μαζική επικοινωνία: “ο χώρος μεταβάλλεται, τόσο από μέσα, όσο και απ’ έξω. Και αν γράφονται βιβλία για τις μαζικές επικοινωνίες, οφείλουμε να δεχτούμε ότι είναι προσωρινά. Και ότι πιθανόν χάνουν και ανακτούν την επικαιρότητά τους σε διάστημα ενός πρωϊνού”. (Eco U., Κήνσορες και θεράποντες, Εκδ. Γνώση, Αθήνα 1994, σ.22)

<sup>2</sup> Για θεωρίες των Μ.Μ.Ε. βλέπε: Ντένις Μακ Κουέιλ, Εισαγωγή στη θεωρία της μαζικής επικοινωνίας, Εκδ. Καστανιώτη, Αθήνα 1997. Επίσης, G. Maletzke, θεωρίες της μαζικής επικοινωνίας, Εκδ. Παπαζήση, Αθήνα 1991. Επίσης, Μ. Σεραφετινίδου, Κοινωνιολογία των Μ.Μ.Ε., Τόμοι Α, Β, Εκδ. Gutenberg, 1987. Επίσης, Στ. Καστόρας, Οπτικο-Ακουστικά Μ.Μ.Ε., Εκδ. Παπαζήση, Αθήνα 1990, σ.26 και επ. Επίσης, Γ. Χατζησάββας, Εισαγωγή στην επικοινωνιολογία, Εκδ. Παρατηρητής, Θεσ/κη 1996, σ.81 και επ.

<sup>3</sup> Αν ο πατέρας της επικοινωνίας ο Cl. Shannon, τότε το 1949 με τη δημοσίευση του έργου του “The Mathematical Theory of Communication”, είναι έτος γέννησης της επικοινωνίας.

<sup>4</sup> Maletzke G., Θεωρίες μαζικής επικοινωνίας, Εκδ. Παπαζήση, Αθήνα 1991, σ.27

<sup>5</sup> Βλ. Maletzke G., ό.π., σ.22. Επίσης, Γ. Χατζησάββας, Εισαγωγή στην επικοινωνιολογία, Εκδ. Παρατηρητής, Θεσ/κη 1996, σ.26-33

<sup>6</sup> Σύμφωνα με τον H. Lasswell οι βασικές λειτουργίες της επικοινωνίας στην κοινωνία είναι: Η επιτήρηση του περιβάλλοντος, ο συντονισμός των τμημάτων της κοινωνίας ώστε να ανταποκριθούν στο περιβάλλον, η μετάδοση της κοινωνικής κληρονομιάς από τη μια γενιά στην επόμενη (Βλ. H. Lasswell, στο μήνυμα του μέσου, Εκδ. Αλεξάνδρεια, Β’ Έκδοση 1990, σ.66). Ο C. Wright πρόσθεσε την ψυχαγωγία, ως τέταρτη λειτουργία και ο D. McQuail πρόσθεσε την κινητοποίηση, ως πέμπτη λειτουργία. Σύμφωνα λοιπόν με τον D. McQuail τα Μ.Μ.Ε. επιτελούν τις εξής λειτουργίες στην κοινωνία: Ενημέρωση, Συσχέτιση, Συνέχεια, Ψυχαγωγία, Κινητοποίηση (Βλ. Ντ. ΜακΚουέιλ, Εισαγωγή στη θεωρία της μαζικής επικοινωνίας, Εκδ. Καστανιώτη, Αθήνα 1997, σ.137-138).

<sup>7</sup> Βλ. Marx-Engels, Η Γερμανική ιδεολογία, 2 τόμοι, Εκδ. Gutenberg, Αθήνα 1979

<sup>8</sup> Βλ. Δουδουλακάκη Χρ., Εισήγηση, Α’ Επιστημονικό Συνέδριο τμήματος Δημοσιογραφίας - ΜΜΕ του Α.Π.Θ., Πρακτικά, σ. 176-177

<sup>9</sup> Βλ. αναλυτικά ΜακΚουέιλ Ντ., Εισαγωγή στη θεωρία της μαζικής επικοινωνίας, Εκδ. Καστανιώτη, Αθήνα 1997, σ.567-570

<sup>10</sup> ΜακΚουέιλ Ντ., ό.π., σ.178

<sup>11</sup> Νότας Μ., Εισήγηση, Β’ Πανελλήνιο Συνέδριο Μ.Μ.Ε., Πρακτικά, Αθήνα 1994, σ.460

<sup>12</sup> Χαραλάμπης Δ., Εισήγηση, Β’ Πανελλήνιο Συνέδριο Μ.Μ.Ε., Πρακτικά, Αθήνα 1994, σ.370

<sup>13</sup> Σταμάτης Ν., Εισήγηση, Γ’ Πανελλήνιο Δημοσιογραφικό Συνέδριο, Πρακτικά, Εκδ. Νομαρχία Έβρου, σ.97

<sup>14</sup> Βότησης Γ., Εισήγηση, Γ’ Πανελλήνιο Δημοσιογραφικό Συνέδριο, Πρακτικά, Εκδ. Νομαρχία Έβρου, σ.130

<sup>15</sup> Τσαρδάκης Δ., Μαζική Επικοινωνία και πραγματικότητα, Εκδ. Παπαζήση, Αθήνα 1990, σ.81

<sup>16</sup> Maletzke G., Θεωρίες της μαζικής επικοινωνίας, Εκδ. Παπαζήση, Αθήνα 1991, σ.15

<sup>17</sup> ΜακΚουέιλ Ντ., Εισαγωγή στη θεωρία της μαζικής επικοινωνίας, Εκδ. Καστανιώτη, Αθήνα 1997, σ.263

<sup>18</sup> Χάριν παραδείγματος αναφέρονται οι εξής μεγιστάνες των Μ.Μ.Ε.:

- Ρούμπερτ Μέρντοκ. Αυστραλός, ο πιο ισχυρός πολίτης στον κόσμο. Είναι πρόεδρος και διευθύνων σύμβουλος της “News Corporation”. Στον χώρο των Μ.Μ.Ε., ελέγχει περίπου (γιατί τα στοιχεία συνεχώς αλλάζουν) 130 εφημερίδες, 24 περιοδικά, τηλεοπτικούς και ραδιοφωνικούς σταθμούς, καλωδιακό δίκτυο, κινηματογραφικά και τηλεοπτικά στούντιο, εκδοτικό οίκο. Έχει δικούς του δορυφόρους που εκπέμπουν σ’όλο τον κόσμο.
- Μπίλ Γκέιτς. Αμερικανός, ιδυτής και διευθύνων σύμβουλος της “Microsoft”. Ελέγχει την αγορά λογισμικού (Software) σ’όλο τον κόσμο.
- Μάικλ Άιςνερ. Αμερικανός, πρόεδρος και διευθύνων σύμβουλος της “Walt Disney Company”. Η Disney έχει επεκταθεί σ’όλο τον κόσμο. Ελέγχει πολλούς ραδιοφωνικούς και τηλεοπτικούς σταθμούς, εφημερίδες, περιοδικά και άλλες εταιρείες.

- Τζεράλντ Λέβιν και Τεντ Τέρνερ. Αμερικανοί, ελέγχουν τις εταιρείες “Time Warner” και “C.N.N.”.

Τα παραπάνω στοιχεία είναι παρμένα από τον ημερήσιο τύπο του 1998. Οι αλλαγές στον χώρο των Μ.Μ.Ε. είναι τέτοιες ώστε τα στοιχεία αυτά να μην ισχύουν στο τέλος του 1998.

<sup>19</sup> Βλέπε Adorno Th., Σύνοψη της πολιτιστικής βιομηχανίας, Εκδ. Αλεξάνδρεια, Αθήνα 1989, σ.13 και επ.

<sup>20</sup> Σαρρής Ν., Ελληνική κοινωνία και τηλεόραση, τόμος Α, Εκδ. Γόρδιος, Αθήνα, σ.66

<sup>21</sup> Adorno Th., ό.π., σ.37

<sup>22</sup> Hanssens V., Εισήγηση, Β΄ Πανελλήνιο Συνέδριο Μ.Μ.Ε., Πρακτικά, Αθήνα 1994, σ.528

<sup>23</sup> Hanssens V., ό.π., σ.531

<sup>24</sup> ΜακΚουέιλ Ντ., Εισαγωγή στη θεωρία της μαζικής επικοινωνίας, Εκδ. Καστανιώτη, Αθήνα 1997, σ.564

<sup>25</sup> Βιθυνός Μ., Εισήγηση, Β΄ Πανελλήνιο Συνέδριο Μ.Μ.Ε., Πρακτικά, Αθήνα 1994, σ.207

<sup>26</sup> Παπαστάμου Στ., Εγχειρίδιο Κοινωνική Ψυχολογία, Εκδ. Οδυσσέας, Αθήνα 1989, σ.223 και επ.

<sup>27</sup> Kitsch “είναι ότι εμφανίζεται καταναλώσιμο ότι φτάνει στις μάζες ή στο μέσο κοινό επειδή είναι καταναλωμένο και ότι καταναλώνεται (και επομένως φτωχαίνει) ακριβώς επειδή η χρήση στην οποία υποβλήκε από μεγάλο αριθμό καταναλωτών επιτάχυνε και βάρυνε τη φθορά του ... είναι το έργο που για να δικαιώσει τη λειτουργία του στην πρόκληση εντυπωσιασμού, κορδώνεται φορώντας το προσώπιο άλλων εμπειριών και πουλιέται ανεπιφύλακτα ως τέχνη”. (U. Eco, Κήνσορες και θεράποντες, Εκδ. Γνώση, 1994, σ.139 και 154)

<sup>28</sup> Σεραφεινίδου Μ., Κοινωνιολογία των Μ.Μ.Ε., Τόμος Β΄, Εκδ. Gutenberg, Αθήνα 1987, σ.408

<sup>29</sup> Για μια αναλυτική παρουσίαση του Kitsch βλέπε U. Eco, Κήνσορες και θεράποντες, Εκδ. Γνώση, 1994, σ.99-175

<sup>30</sup> Τόφλερ Α., Το τρίτο κύμα, Εκδ. Κάκτος, Αθήνα 1982, σ. 204 και 206

<sup>31</sup> Halloran D. J., The effects of Mass Communication, television research committee, working paper No. 1, Leicester University Press, 1971, p. 40-42

<sup>32</sup> Eco U, ό.π., σ.64-76

<sup>33</sup> Ψυχογιός Α., Άρθρο, Εφ. ΤΟ ΒΗΜΑ, 15 Φεβρ. 1998

<sup>34</sup> Eco U., ό.π., σ.81

<sup>35</sup> Τσόμσκυ Ν., Μερικές σκέψεις για τα Μ.Μ.Ε., Εκδ. Ελ. Κουλτούρα, Αθήνα 1995, σ.11. Επίσης, Εντσεσμπέργκερ Χ., Για μια θεωρία των μέσων επικοινωνίας, Εκδ. Επίκαιρος, Αθήνα 1991, σ.23-24

<sup>36</sup> Τσόμσκυ Ν., Ο έλεγχος των Μ.Μ.Ε., Εκδ. Ελ. Κουλτούρα, Αθήνα 1994, σ.9

<sup>37</sup> Κομνηνού Μαρία-Λυριτζής Χ., Κοινωνία εξουσία και Μ.Μ.Ε., Εκδ. Παπαζήσης, Β΄ Έκδοση 1989, σ.368

<sup>38</sup> ΜακΚουέιλ Ντ., Εισαγωγή στη θεωρία της μαζικής επικοινωνίας, Εκδ. Καστανιώτη, Αθήνα 1997, σ.557

<sup>39</sup> Βλ. αναλυτικά, Σεραφεινίδου Μ., Κοινωνιολογία των Μ.Μ.Ε., Τόμος Β, Εκδ. Gutenberg, Αθήνα 1987, σ.429-442

<sup>40</sup> Τον Απρίλιο 1996 στην Αθήνα έγινε Διεθνές Συνέδριο με θέμα: “Η «κατασκευή» της πραγματικότητας και τα Μέσα Μαζικής Ενημέρωσης”. Οι εισηγήσεις εκδόθηκαν σε τόμο, με επιμέλεια: Ρ. Παναγιωτοπούλου, Π. Ρηγοπούλου, Μ. Ρήγου, Σ. Νοτάρης, Εκδ. Αλεξάνδρεια, 1998

<sup>41</sup> Στα τέλη του 19ου αιώνα ο Αμερικανός ανταποκριτής στην Κούβα, έστειλε το τηλεγράφημα στην εφημερίδα του: “Όλα είναι ήσυχια. Δεν θα υπάρξει πόλεμος. Επιθυμώ να επιστρέψω”. Και η εφημερίδα απαντούσε: “Παρακαλώ μείνετε. Στείλτε μου φωτογραφίες. Θα σας προμηθεύσω τον πόλεμο”. Στα τέλη του 20ου αιώνα η ιστορία επαναλαμβάνεται. Ο πόλεμος στον Περσικό Κόλπο (1991), απέδειξε ότι τα Μ.Μ.Ε., και κυρίως η τηλεόραση, μπορούν να επηρεάσουν την μορφή και το αποτέλεσμα του πολέμου. Επίσης, εκτός από την “σκηνοθεσία” των γεγονότων που είναι μία “κατασκευή”, όχι λίγες φορές σκηνοθετούν ψεύτικα, δηλαδή κατασκευάζουν στην κυριολεξία γεγονότα.

<sup>42</sup> Βλ. αναλυτικά Βιθυνός Μ., Εισήγηση στο Συνέδριο, Η κατασκευή της πραγματικότητας και τα Μ.Μ.Ε., Εκδ. Αλεξάνδρεια, Αθήνα 1998, σ.210

<sup>43</sup> Βλ. αναλυτικά, Perniola M., Η κοινωνία των ομοιωμάτων, Εκδ. Αλεξάνδρεια, Αθήνα 1991, σ.123-137

<sup>44</sup> Βιθυνός Μ., ό.π., σ.210

<sup>45</sup> Λιοναράκης Ν., Εισήγηση στο Συνέδριο, ό.π., σ.323

<sup>46</sup> Baudrillard J., Οι μάζες, Εκδ. Ελ. Κουλτούρα, 1993, σ.2

<sup>47</sup> Βέλτσος Γ., Εισήγηση στο Συνέδριο, ό.π., σ.45

- <sup>48</sup> Καζνέβ Ζ., Ο άνθρωπος τηλεθεατής, Εκδ. Πύλη, Αθήνα 1979, σ.266
- <sup>49</sup> Finkielkraut A., Άρθρο, Εφ. ΤΟ ΒΗΜΑ, 7 Σεπτ. 1997
- <sup>50</sup> Ντεμπόρ Γκυ, Η κοινωνία του θεάματος, Εκδ. Ελ. Τύπος, Β' Έκδοση, Αθήνα 1986, σ.21
- <sup>51</sup> Ντεμπόρ Γκυ, ό.π., σ.28
- <sup>52</sup> Ντεμπόρ Γκυ, ό.π., σ.49
- <sup>53</sup> Καστοριάδης Κ., Άρθρο, Περιοδικό Λεβιάθαν, τεύχος 14, 1994, σ. 9-21
- <sup>54</sup> Baudrillard J., Οι μάζες Η εισβολή του κοινωνικού στα Μέσα, Εκδ. Ελευθεριακή Κουλτούρα, 1993, σ.5, ο οποίος προσθέτει: “και το επαναλαμβάνω: εδώ το ζήτημα είναι η ύπαρξη εντελώς καινούργιων χώρων αβεβαιότητας, που δεν προέρχεται από την έλλειψη πληροφόρησης, αλλά απ' αυτή την ίδια την πληροφόρηση, και ακόμη από ένα περίσσειμα πληροφόρησης. Είναι η ίδια η πληροφόρηση που παράγει την αβεβαιότητα, κι έτσι αυτή η αβεβαιότητα, όχι σαν την παραδοσιακή που μπορούμε να βρούμε μια λύση, είναι αθεράπευτη” (ο τονισμός του κειμένου)
- <sup>55</sup> Βλ. αναλυτικά, Σεραφετινίδου Μ., Κοινωνιολογία των Μ.Μ.Ε., τεύχος Β, Εκδ. Gutenberg, σ.308-322
- <sup>56</sup> Βλ. και Κορωναίου Α., Εισήγηση, Διεθνές Συνέδριο, Η κατασκευή της πραγματικότητας, Εκδ. Αλεξάνδρεια, 1998, σ.77-83
- <sup>57</sup> Κολλιοπούλου Ε., Ρεπορτάζ, Περ. Αντί, τεύχος 588, 13 Οκτ. 1995
- <sup>58</sup> Έβερτ Μ., Βουλευτής Νέας Δημοκρατίας, Άρθρο, Εφ. Η Καθημερινή, 18 Ιαν. 1998
- <sup>59</sup> Ο Μ. Έβερτ το 1996, αρχηγός της αξιωματικής αντιπολίτευσης, έθεσε στη Βουλή τα εξής ερωτήματα: Με ποια οικονομικά και επιχειρηματικά κριτήρια συντηρούνται ορισμένα μέσα μαζικής ενημέρωσης που εμφανίζουν κάθε χρόνο τεράστια ζημιά; Ποιοί και γιατί τα χρηματοδοτούν; Πως μπορούν να πείσουν πως όταν συνεργάζονται με άλλες επιχειρήσεις για την ανάληψη δημοσίων έργων ή κρατικών προμηθειών δεν χρησιμοποιούν τα Μ.Μ.Ε. για να ασκήσουν πίεση σε πολιτικούς ή υπηρεσιακούς παράγοντες παραβιάζοντας έτσι τους κανόνες υγιούς ανταγωνισμού; Στα ερωτήματα αυτά απάντησε το Δ.Σ. της Ένωσης Ιδιοκτητών Ημερησίων Εφημερίδων Αθηνών: “Κάθε είδους «διαπλοκή» οικονομικών συμφερόντων με την πολιτική ηγεσία είναι πρωτίστως ζήτημα εντιμότητας και ηθικής του ίδιου του πολιτικού κόσμου, αλλά και ευθύνη της πολιτικής ηγεσίας του τόπου” (Βλέπε Ρεπορτάζ, Εφ. ΤΟ ΒΗΜΑ, 26 Μαΐου 1996).
- <sup>60</sup> Κακλαμάνης Απ., Πρόεδρος της Βουλής, Άρθρο, Εφ. ΤΟ ΒΗΜΑ, 7 Ιαν. 1996
- <sup>61</sup> Τσόμσκυ Ν., Μερικές σκέψεις για τα Μ.Μ.Ε., Εκδ. Ελ. Κουλτούρα, Αθήνα 1995, σ.31



# ΚΕΦΑΛΑΙΟ ΕΚΤΟ

## Η ΧΡΗΣΗ ΤΩΝ ΜΜΕ ΣΤΗΝ ΕΚΠΑΙΔΕΥΣΗ

### 6.1 Μοντέλα επικοινωνίας

Ο άνθρωπος δεν μπορεί να κατανοήσει το πλήθος των κοινωνικών φαινομένων. Από το πλήθος επιλέγει να διερευνήσει ένα, αλλά κι'από αυτό αφαιρεί πολλά. Η επιλογή και η αφαίρεση λειτουργούν ως μηχανισμοί ανακούφισης. Δεν νοιώθει να συνθλίβεται από την πολυσύνθετη και, σε μεγάλο βαθμό, άγνωστη πραγματικότητα. Νοιώθει πως μπορεί να διερευνήσει ένα κοινωνικό φαινόμενο.

Το μοντέλο αποτελεί μια απλούστευση της πραγματικότητας. Μάλιστα για να κατανοηθεί και ερμηνευθεί ευκολότερα γίνεται ένα σχήμα, ένα μοντέλο. Ο ερευνητής συνειδητά και συστηματικά επιλέγει και αφαιρεί τα μη σημαντικά στοιχεία από το αντικείμενό του. Διερευνά τους σημαντικούς παράγοντες, τις σημαντικές σχέσεις (γι'αυτόν σημαντικούς).

Ο Claude Shannon ήταν αυτός που υπέδειξε στους κοινωνικούς επιστήμονες να χρησιμοποιήσουν μοντέλα στην ανάλυσή τους. Ο ίδιος (μαθηματικός) πρότεινε το δικό του επικοινωνιακό μοντέλο.

Σύμφωνα με τον G. Maltezke<sup>1</sup> τα μοντέλα είναι χρήσιμα στην επικοινωνιακή έρευνα διότι: Πρώτον, προσδιορίζουν τους σημαντικούς παράγοντες και τις μεταξύ τους σχέσεις. Δεύτερον, συμβάλλουν στην ανακάλυψη νέων ερευνητικών ζητημάτων. Τρίτον, βοηθούν στη διάρθρωση του ερευνητικού υλικού.

Τη χρησιμότητα των μοντέλων στην έρευνα επισημαίνει και ο J. Fiske<sup>2</sup>, για τον οποίο το μοντέλο είναι σαν τον χάρτη, αφού αναπαριστά επιλεγμένα στοιχεία μιας περιοχής. Τα μοντέλα είναι απαραίτητα διότι: Πρώτον, προβάλλουν συστηματικά τα επιλεγμένα στοιχεία του αντικειμένου. Δεύτερον, δείχνουν τις επιλεγμένες σχέσεις ανάμεσα σ'αυτά τα στοιχεία. Τρίτον, εντάσσουν το αντικείμενο σ'ένα επιλεγμένο σύστημα.

Η χρήση των ΜΜΕ στην εκπαίδευση αναφέρεται και στα ΜΜΕ και στην εκπαίδευση. Η εκπαίδευση-μάθηση είναι μια επικοινωνιακή διαδικασία που διευκολύνεται από την χρήση των ΜΜΕ. Επομένως, ζητούμενο είναι η επιλογή ενός μοντέλου που να ικανοποιεί "τη χρήση των ΜΜΕ στην εκπαίδευση". Τα μοντέλα επικοινωνίας είναι πολλά<sup>3</sup> Η επιλογή έγινε με βάση τα εξής ερωτήματα - άξονες:

- Κοινωνιολογική προσέγγιση της επικοινωνίας (Μοντέλο Riley και Riley).
- Κατανόηση της επικοινωνιακής διαδικασίας (Μοντέλο H. Lasswell).
- Χρήση και επίδραση των Μ.Μ.Ε. στην εκπαιδευτική διαδικασία (Μοντέλο χρήσεων και επιδράσεων-S.Windahl).

Να σημειωθεί ότι στην ανάλυση ποσοτικών μεγεθών του εκπαιδευτικού συστήματος μπορούν να χρησιμοποιηθούν και μαθηματικά μοντέλα.<sup>4</sup>

### 6.1.1. Μοντέλο των RILEY και RILEY

Το μοντέλο των Riley και Riley (1959)<sup>5</sup> προσφέρεται για μια κοινωνιολογική προσέγγιση της χρήσης των Μ.Μ.Ε. στην εκπαίδευση. Το μοντέλο είναι το εξής (Βλέπε Διάγραμμα 6.1).

#### Διάγραμμα 6.1

Το μοντέλο επικοινωνίας των Riley και Riley

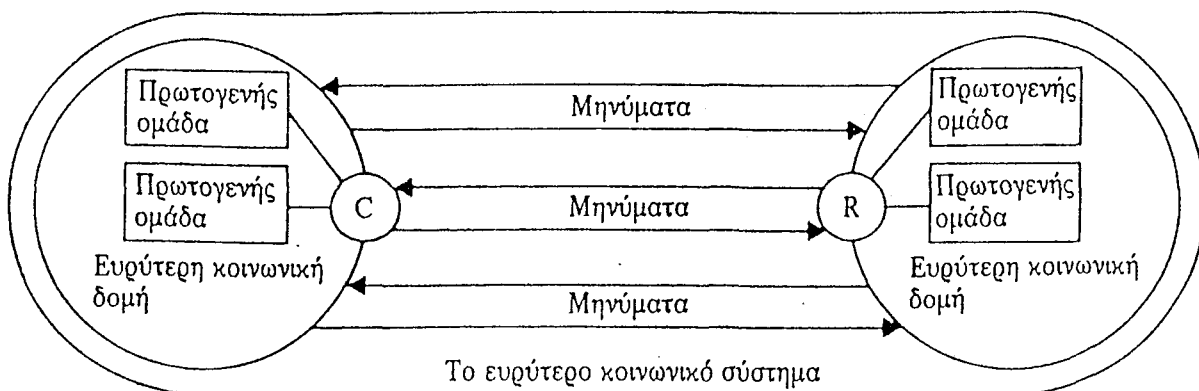

C = Επικοινωνητής    R = Δέκτης

Πηγή: Ντ. ΜακΚουέιλ - Σβ. Βιντάλ, Μοντέλα Επικοινωνίας, Εκδ. Καστανιώτη, Αθήνα 1991, σ. 73.

Η εκπαίδευση είναι ένα σύστημα (εκπαιδευτικό σύστημα) μέρος του ευρύτερου κοινωνικού συστήματος, μέσα στο οποίο λειτουργούν κι'άλλα συστήματα, όπως το επικοινωνιακό σύστημα. Ο πομπός και ο δέκτης είναι βασικά στοιχεία του εκπαιδευτικού συστήματος, και αλληλεξαρτώνται μέσω των διαδικασιών ανάδρασης.

Πομπός (εκπαιδευτικοί) και δέκτης (μαθητές) επηρεάζονται σημαντικά από τις πρωτογενείς ομάδες και τις ομάδες αναφοράς (οικογένεια, κοινότητα, ομάδα συνομηλίκων κλπ.). Επηρεάζονται επίσης και από τις δευτερογενείς ομάδες (σύλλογος, σωματείο κλπ.). Οι πρωτογενείς ομάδες και οι ομάδες αναφοράς δεν λειτουργούν στο κενό. Αποτελούν στοιχεία του κοινωνικού συστήματος. Σ'αυτό υπάρχουν και δρουν κυρίως οι δευτερογενείς ομάδες, που κι'αυτές προσπαθούν να επηρεάσουν πομπό (κυρίως) και τον δέκτη (δευτερευόντως). Οι Riley και Riley παρουσιάζουν μία κοινωνιολογική θεώρηση του πομπού και δέκτη. Θεωρούν τον πομπό και τον δέκτη στοιχείο του ευρύτερου κοινωνικού συστήματος<sup>6</sup>

Η δομή, η λειτουργία και δυσλειτουργία του κοινωνικού συστήματος επηρεάζει το εκπαιδευτικό σύστημα. Αλλιώς, το εκπαιδευτικό σύστημα - ως μέρος, λειτουργεί με την "λογική" του κοινωνικού συστήματος - του όλου.

Την ανάλυσή μας δεν ενδιαφέρει το εκπαιδευτικό σύστημα στο σύνολό του, αλλά η εκπαιδευτική διαδικασία (η χρήση των Μ.Μ.Ε. στην εκπαιδευτική διαδικασία), η οποία είναι μία επικοινωνιακή διαδικασία. Και βέβαια η εν λόγω διαδικασία επηρεάζεται από την δομή και λειτουργία του εκπαιδευτικού και του κοινωνικού συστήματος.

### 6.1.2. Μοντέλο Η. Lasswell

Το μοντέλο του Η. Lasswell (1948)<sup>7</sup> προσφέρεται για ανάλυση και κατανόηση της επικοινωνιακής διαδικασίας. Είναι το μοντέλο των “πέντε W”. Απαιτεί απαντήσεις και αναλύσεις στα εξής ερωτήματα: Ποιός (ανάλυση ελέγχου). Λέει τι (ανάλυση περιεχομένου). Με ποιο μέσο (ανάλυση μέσων). Σε ποιον (ανάλυση κοινού-ακροατηρίου). Με τι αποτέλεσμα (ανάλυση αποτελέσματος-επίδρασης). Πρόκειται για ένα γραμμικό μοντέλο επικοινωνίας (Βλέπε Διάγραμμα 6.2).

**Διάγραμμα 6.2**  
Το μοντέλο επικοινωνίας του Η. Lasswell

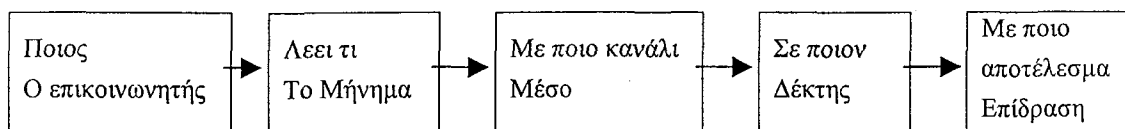

Πηγή: Ντ. ΜακΚουέιλ - Σβ. Βιντάλ, Μοντέλα επικοινωνίας σ. 37

Το μοντέλο του Lasswell είναι απλό, αλλά η ουσία στην απλότητα. Το μοντέλο ταιριάζει “άριστα” όταν τα Μ.Μ.Ε. λειτουργούν ως εκπαιδευτικά μέσα. Βέβαια, από το μοντέλο λείπει η ανάδραση, αλλά η ανάδραση λείπει και στην πράξη, όταν τα Μ.Μ.Ε. χρησιμοποιούνται στην εκπαιδευτική διαδικασία. Την ανάδραση τη συμπληρώνει ο εκπαιδευτικός. Οι απαντήσεις στην ανάλυσή μας, στα ερωτήματα που θέτει το μοντέλο, είναι οι εξής:

α. Ποιός. Το κράτος είναι αρμόδιο για την χρήση των Μ.Μ.Ε. στην εκπαίδευση. Αν και ποια Μ.Μ.Ε. υπάρχουν στα σχολεία, αλλά και αν αυτά χρησιμοποιούνται είναι αρμοδιότητα του κράτους. Το κράτος αποφασίζει, έχει την εξουσία και την ευθύνη.

β. Λέει τι. Το κράτος καθορίζει το περιεχόμενο των εκπαιδευτικών προγραμμάτων που χρησιμοποιούν τα Μ.Μ.Ε.. Βέβαια, τα προγράμματα μπορεί να παράγονται από άτομα ή ιδιωτικούς φορείς. Όμως το κράτος ορίζει τις προδιαγραφές, το περιεχόμενό τους και τελικά τα εγκρίνει.

γ. Με ποιο μέσο. Όλα τα Μ.Μ.Ε. μπορούν να χρησιμοποιηθούν ως εκπαιδευτικά μέσα. Εδώ εξετάζονται τα εξής: Ραδιόφωνο, μαγνητόφωνο,

τηλεόραση, βίντεο, Η/Υ, Multimedia. Το κράτος στέλνει/δεν στέλνει τα μέσα στα σχολεία.

δ. Σε ποιον. Το κοινό-ακροατήριο είναι οι μαθητές Α/βαθμιας και Β/βαθμιας εκπαίδευσης. Αγόρια και κορίτσια ηλικίας 6-18 ετών, όλων των κοινωνικο-οικονομικών τάξεων, όλης της Ελληνικής επικράτειας. Κάθε δέκτης-μαθητής έχει τη δική του αντίληψη για τα Μ.Μ.Ε. και τη δική του σχέση με κάθε μέσο.

ε. Με ποιο αποτέλεσμα. Τα Μ.Μ.Ε. είναι πολλά. Κάθε μέσο έχει τα δικά του χαρακτηριστικά, τους περιορισμούς και δυνατότητές του. Ασκει τη δική του επίδραση στους μαθητές. Από την άλλη μεριά κάθε μαθητής έχει τη δική του προσωπικότητα. Δέχεται με τον δικό του ξεχωριστό τρόπο τα μηνύματα-επιδράσεις. Δηλαδή, το ίδιο μήνυμα, από το ίδιο ή διαφορετικό μέσο, ασκεί διαφορετικές επιδράσεις στους μαθητές.

### 6.1.3. Μοντέλο χρήσεων και επιδράσεων

Το μοντέλο χρήσεων και επιδράσεων παρουσιάστηκε από τον Sv. Windahl (1979)<sup>8</sup> Το μοντέλο αυτό προσαρμόζεται πλήρως στο αντικείμενο της έρευνας. Το μοντέλο αυτό αποτελεί σύνθεση δύο άλλων μοντέλων (μοντέλου χρήσεων και ικανοποιήσεων και μοντέλου επιδράσεων).

Το μοντέλο αποτελείται από δύο βασικά στοιχεία: Πρώτον τη χρήση. Δεύτερον τα αποτελέσματα-επιδράσεις. Η χρήση αποτελεί την "καρδιά" του μοντέλου και περιλαμβάνει το περιεχόμενο. Τα αποτελέσματα προκύπτουν από την χρήση και το περιεχόμενο. Οι συσχετίσεις χρήσεων και περιεχομένου μπορούν να δώσουν, είτε σε ατομικό είτε σε κοινωνικό επίπεδο, τα εξής τρία αποτελέσματα (Βλέπε και Διάγραμμα 6.3).

**Διάγραμμα 6.3**

**Το μοντέλο χρήσεων και επιδράσεων του Sv. Windahl**

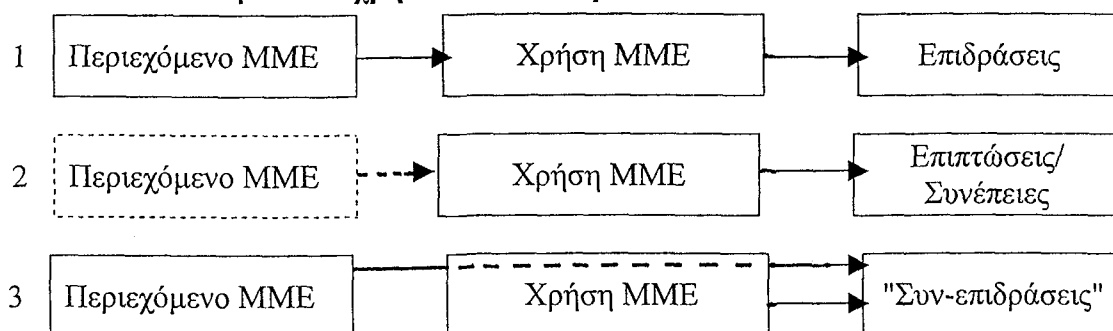

Πηγή: Ντ. Μακκουέιλ-Σβ. Βιντάλ, Μοντέλα Επικοινωνίας σ. 145

α. Το περιεχόμενο των Μ.Μ.Ε. είναι αυτό που, κυρίως, προκαλεί το αποτέλεσμα. Στην περίπτωση αυτή γίνεται λόγος για επίδραση.

β. Η χρήση των Μ.Μ.Ε. είναι αυτή που, κυρίως, προκαλεί το αποτέλεσμα. Το αποτέλεσμα καλείται συνέπεια.

γ. Και οι δύο διαδικασίες, χρήση και περιεχόμενο, προκαλούν ταυτόχρονα το αποτέλεσμα. Εδώ γίνεται λόγος για συν-επίδραση.

Στο μοντέλο αυτό, τα χαρακτηριστικά, οι ανάγκες, τα ενδιαφέροντα, τα κίνητρα, οι προσδοκίες, οι αντιλήψεις των ενδιαφερομένων κ.τ.λ. - όλα αυτά - είναι παράγοντες που οδηγούν τους ενδιαφερόμενους (κράτος, εκπαιδευτικούς, μαθητές κ.τ.λ.) στην απόφαση να χρησιμοποιήσουν τα Μ.Μ.Ε. στην εκπαιδευτική διαδικασία.

Η χρήση μπορεί να αφορά το είδος του Μ.Μ.Ε. (ραδιόφωνο, τηλεόραση κ.τ.λ.), ή το περιεχόμενο (είδος προγράμματος, τρόπος χρήσης κ.τ.λ.). Η χρήση μπορεί να γίνεται από έναν ή περισσότερους μαθητές. Η χρήση μπορεί να είναι ενεργητική ή παθητική. Αν ο μαθητής προσκολληθεί σ'ένα μέσο ή σε κάποιο είδος προγράμματος, αν με άλλα λόγια γίνει "εξαρτημένος", γίνεται παθητικός δέκτης και περιορίζει τις δημιουργικές του ικανότητες. Βέβαια, την επιλογή της χρήσης του μέσου και του προγράμματος την κάνει το Υπουργείο Παιδείας και ο εκπαιδευτικός. Όμως, αυτό δεν αναιρεί την πιθανή "εξάρτηση" του μαθητή (π.χ. εξάρτηση από τον Η/Υ). Αλλά, έστω κι'αν την επιλογή την κάνουν άλλοι, ο μαθητής αποφασίζει αν θα χρησιμοποιήσει το μέσο και το πρόγραμμα, δηλαδή αν θα παρακολουθήσει το μάθημα.

## 6.2. Η επιλογή θεωρίας - μοντέλου

Η εκπαίδευση θεωρείται σύστημα, μέρος του ευρύτερου κοινωνικού συστήματος. Κάθε σύστημα έχει δομή και λειτουργία. Αποτελείται από αλληλεξαρτώμενα μέρη, που επιτελούν λειτουργίες. Η εκπαίδευση είναι θεμελιώδης θεσμός της σύγχρονης κοινωνίας. Η λειτουργία τους επηρεάζει και επηρεάζεται από άλλους θεσμούς και από την κοινωνία.

Κάθε σύστημα έχει δύο βασικά στοιχεία, τη δομή και τη λειτουργία. Η δομή αφορά τη διάταξη των στοιχείων του συστήματος. Η λειτουργία αφορά τις σχέσεις και τη συμπεριφορά των στοιχείων. Η θεώρηση μπορεί να είναι: Πρώτον, συστηματοκεντρική, δηλαδή η κοινωνία ως σύστημα κατέχει κεντρική θέση. Δεύτερον, ανθρωποκεντρική, δηλαδή η ανθρώπινη πράξη έχει την κεντρική σημασία. Τρίτον, θεώρηση της συμβολικής διαντίδρασης, δηλαδή η κοινωνία είναι ένα σύστημα σχέσεων που αλληλοεπηρεάζονται από τη διαδικασία επικοινωνίας.

Η λειτουργική/δομολειτουργική θεώρηση ενδιαφέρεται για το σύστημα και όχι για τον άνθρωπο. Όποιος δεν ενδιαφέρεται μόνο για την κοινωνία, αλλά και για τον άνθρωπο ως πρόσωπο, δύσκολα θα δεχτεί μόνο αυτόν τον τρόπο θεώρησης.<sup>9</sup> Γι' αυτό χρειάζεται και η θεώρηση της συμβολικής διαντίδρασης. Επίσης χρειάζεται και η ψυχολογική θεώρηση της επικοινωνίας, διότι η ψυχολογική θεώρηση της επικοινωνίας δεν ενδιαφέρεται για το σύστημα, για τους θεσμούς, την οργάνωση των Μ.Μ.Ε., τις σχέσεις και τα συμφέροντα των κοινωνικών ομάδων. Ενδιαφέρεται για το άτομο, ως ξεχωριστή προσωπικότητα, ως δέκτη του μηνύματος του πομπού. Ο

ίδιος ο E. Ντυρκάϊμ θεωρεί την ψυχολογική προσέγγιση απαραίτητη για τον κοινωνιολόγο, γιατί διευκολύνει την κοινωνιολογική προσέγγιση.<sup>10</sup>

Ο C. Hovland, Αμερικανός ψυχολόγος, θεωρείται ο θεμελιωτής της πειραματικής-ψυχολογικής προσέγγισης στην επικοινωνία. Έκανε έρευνες για την επίδραση των μηνυμάτων στη συμπεριφορά του δέκτη. Σκοπός ήταν η αποτελεσματικότητα του μηνύματος (πολιτικού, εμπορικού, παιδαγωγικού) στη συμπεριφορά του δέκτη. Οι έρευνές του χαρακτηρίστηκαν ως η πιο “ολοκληρωμένη συμβολή, που προσέφερε ποτέ ένας άνθρωπος στην θεωρία της επικοινωνίας”.<sup>11</sup> Πρέπει να σημειωθεί ότι ο C. Hovland δεν παρέμεινε μόνο στην ψυχολογική προσέγγιση. Έκανε και κοινωνιολογική προσέγγιση στις έρευνές του. Δίπλα στους ψυχολογικούς πρόσθεσε τους κοινωνικούς παράγοντες (ως μεταβλητές). Διαπίστωσε ότι τα πειράματα στο εργαστήριο είναι “περιοριστικά” της πραγματικότητας. Ο δέκτης έχει διαφορετική συμπεριφορά στο εργαστήριο από αυτή που έχει εκτός εργαστηρίου. Επομένως, οι επιδράσεις που μετρώνται στο εργαστήριο, δεν ανταποκρίνονται στην πραγματικότητα.

Σύμφωνα με την ψυχολογική θεωρία της συμπεριφοράς (μπιχεβιορισμού), η μάθηση είναι αποτέλεσμα της αιτιώδους σχέσης: Ερέθισμα -> Αντίδραση (Stimulus ->Response). Παράδειγμα: Ένα μήνυμα του πομπού (π.χ. μια εκπαιδευτική ταινία), προκαλεί μια επίδραση στο δέκτη (π.χ. αλλαγή συμπεριφοράς), με την προϋπόθεση ότι οι άλλοι παράγοντες παραμένουν σταθεροί. Δηλαδή το ερέθισμα-μήνυμα αποτελεί την αιτία και η αντίδραση-επίδραση αποτελεί το αποτέλεσμα. Η χρήση των ΜΜΕ στην εκπαιδευτική διαδικασία επιτρέπει την αξιοποίηση της θεωρίας της συμπεριφοράς. Έτσι π.χ. αν ο μαθητής βλέπει αμέσως την απάντηση στον Η/Υ, η απάντηση λειτουργεί ως επιβράβευση και οδηγεί σε ενεργοποίηση το μαθητή. Με άλλα λόγια, η διδασκαλία και η μάθηση συνδέονται με ψυχολογικές διεργασίες.<sup>12</sup>

Βέβαια, στην πράξη ο δέκτης δεν αντιδρά αυτόματα και παθητικά στο μήνυμα. Ο δέκτης δεν είναι *tabula rasa* (άγραφος πίνακας). Έχει προσωπικότητα που παρεμβαίνει στην αποδοχή του μηνύματος. Αυτό το κενό, την απο-παθητικοποίηση του δέκτη, έρχεται να συμπληρώσει το μοντέλο των χρήσεων και ικανοποιήσεων. Σύμφωνα με το μοντέλο αυτό το κρίσιμο ερώτημα δεν είναι “ποιες οι επιδράσεις των Μ.Μ.Ε. στο δέκτη”, αλλά “τι κάνει ο δέκτης με τα Μ.Μ.Ε.”.<sup>13</sup> Ο δέκτης στρεφόμενος προς τα Μ.Μ.Ε. ενδιαφέρεται να ικανοποιήσει τρεις κατηγορίες αναγκών του: Πρώτον, ενημέρωση και πληροφόρηση. Δεύτερον, συναισθηματική ασφάλεια και κοινωνική αναγνώριση. Τρίτον, φυγή από την πραγματικότητα.<sup>14</sup> Στην περίπτωση που δέκτης είναι ο μαθητής, θέλει να χρησιμοποιεί τα Μ.Μ.Ε. στην εκπαιδευτική διαδικασία διότι προσφέρουν: Πρώτον, περισσότερη γνώση (αρχή αποτελέσματος). Δεύτερον, ευκολότερη γνώση (αρχή ήσσονος προσπάθειας). Τρίτον, ευχάριστη μάθηση (αρχή ικανοποίησης).

Η κοινωνιολογική και ψυχολογική προσέγγιση συνδυάζεται άριστα με το μοντέλο του H. Lasswell. Πρόκειται για ένα απλό γραμμικό μοντέλο επικοινωνίας, που μπορεί να δώσει απαντήσεις, στα πέντε βασικά στοιχεία - ερωτήματα της επικοινωνίας (Ποιός, λέει τι, από ποιο μέσο, σε ποιόν, με τι αποτέλεσμα). Εν προκειμένω, τα βασικά ερωτήματα της επικοινωνίας είναι και ερωτήματα της παιδαγωγικής. Το σχολείο είναι ένα σύστημα με δομή και λειτουργίες αλλά και ένα σύστημα σχέσεων και ρόλων. Βασική λειτουργία είναι η γνώση - μάθηση, η οποία είναι μια επικοινωνιακή διαδικασία. Η χρήση των Μ.Μ.Ε. στην εκπαιδευτική διαδικασία είναι μια λειτουργική διαδικασία, μια επικοινωνιακή λειτουργία. Δηλαδή, η χρήση των ΜΜΕ στην εκπαίδευση είναι μία από τις λειτουργίες του εκπαιδευτικού συστήματος (δομολειτουργική θεώρηση). Στα πλαίσια του θεσμού “σχολείο” οι βασικοί συμμετέχοντες (Διευθυντής, εκπαιδευτικοί, μαθητές) παίζουν κοινωνικούς ρόλους (Θεώρηση συμβολικής διαντίδρασης). Τα ΜΜΕ είναι “μέσα” για να παιχθούν οι ρόλοι σωστά. Τα προσφέρει/δεν τα προσφέρει το εκπαιδευτικό σύστημα και τα χρησιμοποιούν/δεν τα χρησιμοποιούν οι συμμετέχοντες στη διδασκαλία. Δεδομένου ότι η διδασκαλία-μάθηση είναι μια διαδικασία επικοινωνίας, η χρήση των ΜΜΕ γίνεται διότι έχουν θετικές επιδράσεις στη διδασκαλία-μάθηση: Επιτυγχάνεται περισσότερη, ευκολότερη και πιο ευχάριστη η γνώση.

### 6.3. Μ.Μ.Ε. και κοινωνικοποίηση

Αν η κοινωνία είναι δοχείο και το άτομο ρευστό, τότε το άτομο παίρνει τη μορφή του δοχείου<sup>15</sup>. Ερχόμενο αδιαμόρφωτο το άτομο στη κοινωνία, διαμορφώνεται κάτω από τις επιρροές της. Ένας σημαντικός διαμορφωτικοί παράγοντας της σύγχρονης κοινωνίας είναι τα Μ.Μ.Ε.

Τα Μ.Μ.Ε. είναι συγχρόνως παράγοντες κοινωνικής συνοχής και κοινωνικής αποδιοργάνωσης. Κοινωνικής συνοχής γιατί διαχέουν σ’ όλους ίδιες αξίες και πρότυπα συμπεριφοράς. Κοινωνικής αποδιοργάνωσης γιατί διαλύουν υπάρχουσες αξίες και θεσμούς, διαρρηγνύουν κοινωνικούς δεσμούς. Με άλλα λόγια τα ΜΜΕ λειτουργούν αντιφατικά. Ενοποιούν αλλά συγχρόνως διασπούν, είναι παγκόσμια αλλά και τοπικά, προσφέρουν ομοιομορφία και διαφοροποίηση.

Τα ΜΜΕ δεν κοινωνικοποιούν από μόνα τους αλλά σε σχέση με άλλους παράγοντες. Οι πολλοί παράγοντες (οικογένεια, φίλοι, σχολείο κλπ.) και τα πολλά ΜΜΕ (ραδιόφωνο, τηλεόραση, Η/Υ κτλ.) δρουν αλληλοσυμπληρωματικά. Επομένως, μειώνεται η σημασία και η αποτελεσματικότητα, θετική ή αρνητική, κάθε παράγοντα, κάθε ΜΜΕ.

Πολλές μελέτες έγιναν την περίοδο 1940-1960, στα πλαίσια της κοινωνιολογικής και ψυχολογικής προσέγγισης, για να εξετάσουν την επίδραση των ΜΜΕ στην αλλαγή στάσεων και συμπεριφορών. Όπως αναφέρει ο J. Klapper,<sup>16</sup> το συμπέρασμα από τις μελέτες αυτές είναι ότι: Τα ΜΜΕ ενισχύουν προϋπάρχουσες

συμπεριφορές, δεν αποτελούν αναγκαία και ικανή συνθήκη για την αλλαγή στάσεων και συμπεριφορών.

Η κρίση των άλλων φορέων κοινωνικοποίησης έχει αναγάγει τα ΜΜΕ σε κυρίαρχο φορέα κοινωνικοποίησης. Η οικογένεια έχει χάσει τον παλιό της ρόλο. Η κρίση της οικογένειας (διαζύγια, εργαζόμενη μητέρα κλπ.) και οι ρυθμοί ζωής έχουν απομακρύνει τα παιδιά από τους γονείς. Οι ίδιοι οι γονείς δεν «προκάνουν», αφού τρέχουν από το πρωί έως το βράδυ. Γυρίζοντας στο σπίτι θέλουν να ηρεμήσουν και όχι να αντιμετωπίσουν τις ανησυχίες των παιδιών. Υπάρχει η τηλεόραση που ηρεμεί τα παιδιά σαν το ηρεμιστικό. Η τηλεόραση εξυπηρετεί την οικογένεια με πολλούς τρόπους: Ως απασχόληση, ως καταπραϊντικό, ως ανταμοιβή, ως υποκατάστατο, ως μέσο διαφυγής.<sup>17</sup> Το ερώτημα είναι αν η τηλεόραση λειτουργεί για να ηρεμήσουν οι γονείς ή τα παιδιά. Στην πρώτη περίπτωση μικρό το κακό, στη δεύτερη μεγάλο, αφού η τηλεόραση λειτουργεί σαν ναρκωτικό. Η ηρεμία αμφοτέρων, γονέων και παιδιών, οδηγεί στη βουβαμάρα. Επειδή συνήθως δεν μιλούν, αδυνατούν να συνεννοηθούν γιατί «μαζί μιλούν και χώρια καταλαβαίνουν».

Ο τρόπος κοινωνικοποίησης έχει αλλάξει ριζικά. Τα παιδιά γεννιούνται μέσα στα Μ.Μ.Ε. και μεγαλώνουν με τα Μ.Μ.Ε. Όπως σημειώνει ο G. Gerbner για την τηλεόραση «για πρώτη φορά στην ιστορία της ανθρωπότητας, τα παιδιά μαθαίνουν από τη γέννησή τους να τη θεωρούν δεδομένη»<sup>18</sup>. Κι' αν η πραγματικότητα δεν είναι παρά μια αφήγηση, το μεγαλύτερο μέρος της αφήγησης το κάνει η τηλεόραση. Αλλοιώς, το παραμύθι της γιαγιάς αντικαταστάθηκε από το παραμύθι της τηλεόρασης. Η γιαγιά είναι απαραίτητη, κι' όμως παραμερίστηκε. Η τηλεόραση κάνει ζημιά στην κοινωνικοποίηση των παιδιών, κι' όμως κυριάρχησε. Η δύναμή της φαίνεται ακατανίκητη. Παράδειγμα: Σε μια έρευνα το 1972 στη Γερμανία, ζήτησαν από 184 άτομα να μην βλέπουν τηλεόραση για ένα χρόνο. Αν και κάθε άτομο έπαιρνε ένα σημαντικό ποσό, κανένα δεν άντεξε πάνω από πέντε μήνες. Αργά ή γρήγορα επανήλθαν όλοι στην παλιά τους συνήθεια<sup>19</sup>. Η κοινωνικοποίηση των παιδιών είναι το πρόβλημα. Ο G. Gerbner είναι σαφής: Μην ασχολείσθε με την κριτική των ειδήσεων, της ψυχαγωγίας κλπ., ασχοληθείτε με την κοινωνικοποίηση των παιδιών σας, με το είδος της ανθρωπότητας που θέλετε να δημιουργήσετε.<sup>20</sup> Ο καλύτερος τρόπος κοινωνικοποίησης είναι το παράδειγμα: Οχι κάνε ό,τι σου λέω, αλλά κάνε ό,τι κάνω.

Επαναλαμβάνεται ότι η τηλεόραση λειτουργεί σε σχέση με άλλα ΜΜΕ και με άλλους θεσμούς. Επιπλέον λειτουργεί στα πλαίσια του κοινωνικού συστήματος. Αντανakλά τις αξίες και τους κανόνες του κοινωνικού συστήματος.<sup>21</sup> Η κοινωνικοποίηση δεν λειτουργεί αυτόνομα, αλλά στα πλαίσια του συστήματος. Επομένως και η κοινωνικοποίηση αντανakλά τις αξίες του κοινωνικοπολιτικού συστήματος.<sup>22</sup> Όμως, κάθε φορέας κοινωνικοποίησης, ανάλογα με τις καταστάσεις και περιστάσεις, μπορεί να θέσει τη σφραγίδα του στη διαμόρφωση του ανθρώπου.



Τα ΜΜΕ αποτελούν κύριο παράγοντα κοινωνικοποίησης. Ειδικά τα παιδιά αφιερώνουν στα ΜΜΕ περισσότερο χρόνο απ' ό τι αφιερώνουν σε άλλες δραστηριότητες, εκτός από τον ύπνο. Μάλιστα θεωρούνται πρωτογενής φορέας κοινωνικοποίησης, αφού αφαιρούν λειτουργίες άλλων πρωτογενών φορέων (π.χ. οικογένειας, σχολείου). Ιδιαίτερη σημασία έχει αν η παρακολούθηση των μέσων είναι ενεργητική ή παθητική.<sup>23</sup>

Οι παράγοντες που επηρεάζουν τα παιδιά να χρησιμοποιούν τα ΜΜΕ διακρίνονται σε ατομικούς και κοινωνικούς<sup>24</sup>. Ατομικοί, το παιδί χρησιμοποιεί για πολλούς λόγους τα ΜΜΕ (ενημέρωση, ψυχαγωγία, διάθεση ελεύθερου χρόνου κλπ.). Κοινωνικοί, το παιδί επηρεάζεται στη χρήση των ΜΜΕ από μια σειρά επιμέρους παραγόντων όπως: η οικονομική θέση, η μόρφωση και το επάγγελμα των γονέων, ο περιορισμός ή η ελευθερία που ασκούν οι γονείς, οι ώρες λειτουργίας του σχολείου, τα προγράμματα των ΜΜΕ κλπ.

Η κοινωνικοποίηση δεν είναι μόνο μια διαδικασία μάθησης και προσαρμογής. Μπορεί να οδηγήσει σε ανομική ή παρεκκλίνουσα συμπεριφορά. Δηλαδή μπορεί να είναι αρνητική. Η κυρίαρχη παρουσία των ΜΜΕ στην οικογένεια έχει κοινωνικά αίτια και αρνητικές επιπτώσεις, όπως υποστηρίζει η Μ. Σεραφετινίδου. Ειδικότερα:<sup>25</sup>

- Η απήχηση των ΜΜΕ οφείλεται στην μαζικοποίηση της σύγχρονης κοινωνίας.
- Ενισχύουν ή παγιώνουν προϋπάρχουσες στάσεις και συμπεριφορές.
- Κεντρική λειτουργία των ΜΜΕ είναι η κατασκευή της πραγματικότητας.
- Λειτουργούν ως ιδιοτελείς και μαζικοί οργανισμοί - επιχειρήσεις.

Όταν τα ΜΜΕ χρησιμοποιούνται ως μέσα διδασκαλίας, λειτουργούν ταυτόχρονα, συνειδητά ή ασυνείδητα, και ως μέσα κοινωνικοποίησης. Εκτός από τις γνώσεις, μαθαίνουν συνήθειες, στάσεις, πρότυπα συμπεριφοράς στους μαθητές. Η κοινωνικοποίηση είναι μια διαδικασία μάθησης. Τα ΜΜΕ ασκούν επιδράσεις στους εξής τομείς:

α.- Αρχές και αξίες. Κυρίως αξίες που σχετίζονται με τη διατήρηση του υπάρχοντος συστήματος, χωρίς να αποκλείονται οι αντίθετες αξίες. Σημειωτέον ότι τα ίδια τα ΜΜΕ έχουν γίνει αξία.

β.- Γνώμες και στάσεις. Διαμορφώνουν γνώμες και στάσεις απέναντι σε καταστάσεις, σε σχέσεις, σε κοινωνικά προβλήματα. Παράδειγμα: θετική στάση απέναντι στον καταναλωτισμό, αρνητική απέναντι στις μειονότητες. Στάσεις, θετικές ή αρνητικές απέναντι στα δύο φύλα.<sup>26</sup>

γ.- Κανόνες και ρόλους. Κανόνες που σχετίζονται με το γούστο και κανόνες που σχετίζονται με την κοινωνική ισχύ. Επίσης, ενισχύουν ή απορρίπτουν τους υπάρχοντες κοινωνικούς ρόλους (π.χ. η γυναίκα στην κουζίνα).

δ.- Πρότυπα συμπεριφοράς. Επιβάλλουν όρους και τρόπους ζωής. Τα ΜΜΕ «προστάζουν» και οι δέκτες προσαρμόζονται σε όλα: στο φαγητό, στο ντύσιμο, στη διασκέδαση, στις κοινωνικές σχέσεις.

ε.- Μαζοποίηση. Σχετική με τα παραπάνω είναι η μαζοποίηση. Όταν τα ΜΜΕ μεταφέρουν τα ίδια μηνύματα σ' όλους τους μαθητές, επόμενο είναι να συμβάλλουν στην ομοιομορφοποίηση και μαζοποίησή τους.<sup>27</sup>

Όλα αυτά τα μαθαίνουν οι μαθητές και από τα ΜΜΕ. Όμως υπάρχουν μερικά κρίσιμα ερωτήματα όπως:

- Πόσα και ποια απ' όλα αυτά μαθαίνουν από τα ΜΜΕ;
- Πόσα και ποια απ' αυτά τα μετουσιώνουν σε πράξη;
- Πόσοι και ποιοι μαθητές μαθαίνουν;

Η κοινωνικοποίηση είναι μια διαδικασία μάθησης. Οι αξίες, οι στάσεις, οι ρόλοι, τα πρότυπα συμπεριφοράς, δεν μεταβιβάζονται αυτόματα στο άτομο, αλλά μαθαίνονται. Ειδικά το νέο άτομο, ο μαθητής έχει ανάγκη από μάθηση, από μόρφωση. Τα ΜΜΕ μπορούν να προσφέρουν μάθηση, μόρφωση. Μάλιστα έχουν τη δυνατότητα να προσφέρουν ταυτόχρονα ψυχαγωγία και μάθηση. Ο μαθητής να μαθαίνει διασκεδάζοντας. Αν ληφθεί υπόψη ότι τα παιδιά έχουν ανάγκη από ψυχαγωγία, τα ΜΜΕ μπορούν ταυτόχρονα να καλύψουν και τις δύο ανάγκες: τη μάθηση και την ψυχαγωγία. Αν η μάθηση είναι ψυχαγωγία, τότε δεν είναι μουντά και βαρετά όλα: αίθουσες, εκπαιδευτικοί, βιβλία.

Η μάθηση που προσφέρει το σχολείο έχει σαν τελικό στόχο τη μόρφωση του παιδιού. Τα παιδιά βρίσκονται σε μια διαδικασία μορφοποίησης. Η χρήση των ΜΜΕ στη διαδικασία μάθησης έχει στόχο να συμβάλλει σ' αυτή τη διαδικασία. Ζητούμενο να είναι σημαντικοί παράγοντες μόρφωσης, και όχι παρα-μόρφωσης, των νέων ανθρώπων.

Τα ΜΜΕ είναι παντοδύναμα. Έχουν θετικές και αρνητικές επιδράσεις στους μαθητές. Αν το σχολείο φροντίζει να περιορίσει τις αρνητικές και να αυξήσει τις θετικές επιδράσεις. Αν οι μαθητές μάθουν τα μέσα και μαθαίνουν μέσα από τα μέσα, τότε η παντοδυναμία τους μεταφέρεται στους μαθητές - στον άνθρωπο.

Η επίδραση των ΜΜΕ στην κοινωνικοποίηση είναι συνάρτηση της επίδρασης των άλλων φορέων κοινωνικοποίησης. Αν έχουν επιδράσεις σημαντικά οι άλλοι φορείς, δεν έχουν αφήσει πολλά περιθώρια για επίδραση των ΜΜΕ. Επίσης, η επίδραση των ΜΜΕ στους μαθητές εξαρτάται και από τις γνώμες και στάσεις των εκπαιδευτικών και του σχολείου απέναντι στα ΜΜΕ.

#### **6.4. Η επικοινωνία στην τάξη - η ομάδα "τάξη"**

Γενικά, κάθε επικοινωνία συντελείται σε ορισμένο φυσικό και κοινωνικό περιβάλλον. Το περιβάλλον κι άλλοι παράγοντες, όπως π.χ. ο χρόνος (π.χ. πρωί ή απόγευμα, Δευτέρα ή Παρασκευή), οι σχέσεις (π.χ. σχέσεις εκπαιδευτικών-μαθητών),

επηρεάζουν την επικοινωνία. Επίσης, σημαντικό ρόλο στη διαδικασία της επικοινωνίας παίζει ο δέκτης. Κάθε δέκτης αποκωδικοποιεί το μήνυμα με τον δικό του τρόπο, θέτει τη δική του σφραγίδα στο μήνυμα. Εδώ ακριβώς βρίσκεται και η γοητεία της επικοινωνίας. Δηλαδή, το ίδιο μήνυμα αποκτά διαφορετικό νόημα, ανάλογα με τη νοητική και συναισθηματική κατάσταση του δέκτη, τη συγκεκριμένη περίπτωση.<sup>28</sup>

Η τάξη προϋποθέτει την αταξία και είναι προϋπόθεση για τη διδασκαλία στην τάξη. Αναφέρεται στο χώρο και στον χρόνο. Ειδικότερα: Πρώτον, τάξη στο χώρο. Καθένας έχει τη θέση του. Μόνο ο εκπαιδευτικός κυκλοφορεί. Ο μαθητής δεν επιτρέπεται να κυκλοφορεί, εκτός αν το επιτρέψει ο εκπαιδευτικός. Δεύτερον, τάξη στο χρόνο. Η διδασκαλία γίνεται σε ορισμένο χρόνο. Ο εκπαιδευτικός ορίζει την έναρξη και τη λήξη, κατανέμει το χρόνο σε εξέταση και παράδοση. Με δύο λόγια την τάξη στην σχολική τάξη, την τάξη στο χώρο και στο χρόνο, την επιβάλλει ο εκπαιδευτικός. Αυτός επιβάλλει την τάξη με πολλούς τρόπους: Ενσωμάτωση, χειραγώγηση, περιθωριοποίηση, αποβολή.

Όσο καλές προθέσεις κι αν υπάρχουν, η προσπάθεια επιβολής της τάξης γεννά αντιδράσεις. Οι συγκρούσεις, εκδηλούμενες ή υποβόσκουσες μεταξύ εκπαιδευτικών-μαθητών είναι αναπόφευκτες. Οφείλονται σε αίτια κοινωνικά (είναι αποτέλεσμα της κοινωνικής δομής) και ψυχολογικά (είναι αποτέλεσμα της προσωπικότητας των ατόμων). Πρέπει όμως να τονιστεί ότι η σύγκρουση στη σχολική τάξη δεν είναι αναπόφευκτη, αλλά πιθανή. Είναι περισσότερο μια στιγμιαία επιλογή για την επίλυση προβλημάτων της στιγμής. Μια προσωρινή τρικυμία στην νηνεμία της παιδαγωγικής σχέσης. Η σύγκρουση, αναπόφευκτη ή πιθανή, είναι αποτέλεσμα της σχολικής διάρθρωσης και της δράσης εκπαιδευτικών και μαθητών.<sup>29</sup>

Η σχολική τάξη δεν χρειάζεται σύγκρουση, αλλά συνεργασία. Οι συγκρούσεις πρέπει να επιλύονται, οι όποιες διαφορές να διευθετούνται. Ο καλύτερος τρόπος είναι με την αποδοχή τη άλλου, την αποδοχή της κριτικής του «απέναντι».<sup>30</sup> Εκπαιδευτικοί και μαθητές χρειάζονται μαθητεία στη διαχείριση των κρίσεων, στην επίλυση των συγκρούσεων και διαφορών, στην διευθέτηση των παρεξηγήσεων. Έτσι ο δεσμός δεν διακόπτεται και η επικοινωνία συνεχίζεται.

Ένα ακόμα στοιχείο που είναι πηγή συγκρούσεων και κατ' επέκταση δυσκολεύει την επικοινωνία είναι ο φόβος. Η κυριαρχία του φόβου εμποδίζει την επιθυμία για επικοινωνία. Φόβος όλων για όλους. Ο διευθυντής φοβάται τους προϊσταμένους του, τους καθηγητές, τους μαθητές. Ο εκπαιδευτικός φοβάται τον διευθυντή, τους συναδέλφους του, τους μαθητές. Οι μαθητές φοβούνται τον διευθυντή, τους εκπαιδευτικούς, τους συμμαθητές. Ο φόβος μπλοκάρει σκέψη και συναισθήματα. Η σκέψη γίνεται τυπική, ψυχρή, ορθολογική. Το ίδιο και τα συναισθήματα. Σκέψη και έλεγχος των συναισθημάτων έχουν ένα σκοπό: τη γνώση. «Λες και η γνώση δεν είναι πόνος, χαρά, αρρώστια, γέλιο ή σωματική επαφή».<sup>31</sup>

Η επικοινωνία αναπτύσσει τις σχέσεις και οι σχέσεις από μόνες τους είναι πηγή γνώσης. Πρόσφορο έδαφος για την ανάπτυξη της επικοινωνίας υπάρχει στη σχολική τάξη. Το ζήτημα είναι η σχολική τάξη να αποτελεί μία ομάδα και όχι ένα τυχαίο άθροισμα ατόμων.

Ομάδα σύμφωνα με τον Kurt Lewin είναι «ένα δυναμικό σύνολο ατόμων βασισμένο στην αλληλεξάρτηση και όχι στην ομοιότητα ανάμεσα στα άτομα».<sup>32</sup> Οι σχέσεις που αναπτύσσονται στην ομάδα δεν είναι άθροισμα σχέσεων μεταξύ των μελών. Εκτός από τις διαπροσωπικές αναπτύσσονται κι άλλες σχέσεις. Αυτές οι «άλλες» σχέσεις αποτελούν την δυναμική της ομάδας.

Η σχολική τάξη είναι μια ομάδα που έχει τη δική της δυναμική. Όπως υποστηρίζει ο K. Lewin τα χαρακτηριστικά της ομάδας, εν προκειμένω της σχολικής τάξης, είναι διαφορετικά από τα χαρακτηριστικά των μελών της, εν προκειμένω των μαθητών. Η σχολική τάξη επιδρά σημαντικά στο μαθητή. Έρευνες έχουν δείξει ότι ο μαθητής επηρεάζεται και μαθαίνει περισσότερο στα πλαίσια της ομάδας-τάξης, παρά από τη σχέση εκπαιδευτικού-μαθητή.

Η σχολική τάξη είναι μια ομάδα. Όπως κάθε ομάδα έτσι και η σχολική τάξη έχει οργάνωση, κανόνες, στόχους, κώδικες κλπ. Το μέγεθος, η δομή, οι σχέσεις, είναι μερικοί από τους παράγοντες που επιδρούν στην επικοινωνία της ομάδας.<sup>33</sup> Η σχολική τάξη είναι και ένα σύνολο ατόμων, μοναδικών προσωπικοτήτων, που ο ένας είναι ηγέτης, ο άλλος αποδιοπομπαίος τράγος και οι υπόλοιποι κάτι άλλο.

Τυπικοί και άτυποι κανόνες ρυθμίζουν τους ρόλους που παίζουν τα μέλη, μαθητές και εκπαιδευτικοί. Οι αλληλεξαρτήσεις και αλληλεπιδράσεις μεταξύ μαθητών και μεταξύ μαθητών και εκπαιδευτικών είναι διαρκείς. Νόηση και συναισθήματα κυκλοφορούν προς πάσαν κατεύθυνση. Οι σχέσεις που διαμορφώνονται στην σχολική τάξη είναι ποικίλες και μπορούν να παρασταθούν με κοινωνιόγραμμα (J. Moreno).<sup>34</sup>

Υπάρχουν λοιπόν πολλοί τρόποι διαρρύθμισης της τάξης, σε τάξη-ομάδα (ανάλογα με το μέγεθος, τη διάταξη κλπ.). Όλοι αυτοί οι τρόποι αναπτύσσουν την επικοινωνία που είναι απαραίτητη στη διδασκαλία. Όταν η διδασκαλία γίνεται μ' αυτόν τον τρόπο τα πλεονεκτήματα είναι πολλά: Ο μαθητής μαθαίνει κανόνες συμμετοχής και συζήτησης. Αναπτύσσεται ο διάλογος. Αναπτύσσεται πνεύμα συλλογικότητας. Ο μαθητής μαθαίνει από τον εκπαιδευτικό και τους άλλους μαθητές. Οι μετέχοντες γνωρίζονται. Και η γνωριμία είναι προϋπόθεση για επικοινωνία και μάθηση. Πράγματι, «Η αλήθεια είναι όμως πως καμιά επικοινωνία δεν μπορεί να υπάρξει χωρίς γνωριμία».<sup>35</sup>

Η επικοινωνία προϋποθέτει την κατανόηση όλων των μηνυμάτων που στέλνει ο πομπός. Τα μηνύματα στέλνονται με τη λεκτική και εξωλεκτική συμπεριφορά, ακόμα και με τη σιωπή. Παράδειγμα, όταν ο μαθητής δεν μπορεί να δει το πρόσωπο του συμμαθητή, δυσκολεύεται να επικοινωνήσει, γι' αυτό δεν επικοινωνεί. Όταν ο

μαθητής λέει «δεν ξέρω», αλλά το λέει με έντονο τρόπο, πιθανόν άλλα να λέει και άλλα να πιστεύει. Ο εκπαιδευτικός οφείλει, αφενός να διαρρυθμίσει έτσι την τάξη, ώστε να διευκολύνεται η επικοινωνία των μαθητών πρόσωπο με πρόσωπο, και αφετέρου να μπορεί να αποκωδικοποιεί τα μηνύματα που στέλνουν οι μαθητές, γιατί αλλιώς δυσχεραίνεται η επικοινωνία.

Ένα επιπλέον ζήτημα είναι το «κανονικό» και το «απρόβλεπτο» των συμβάντων. Όταν όλα εξελίσσονται ως συνήθως, όταν υπάρχει ομαλή ροή επικοινωνίας, τότε υπάρχει εφησυχασμός γιατί όλα βαίνουν καλώς. Αντίθετα, το έκτακτο και απρόβλεπτο, διακόπτουν την ησυχία και προκαλούν το ενδιαφέρον. Πράγματι, «Η κανονική, προβλεπόμενη ρυθμική ροή των φαινομένων μας καθησυχάζει. Αντιθέτως, οι αντιφάσεις, οι αρρυθμίες, η ανώμαλη εξέλιξη, οι αποκλίσεις από το προβλεπόμενο διεγείρουν την προσοχή μας».<sup>36</sup> Στην εκπαιδευτική διαδικασία υπάρχει το απρόβλεπτο, που μπορεί να προκαλεί το ενδιαφέρον. Μερικές φορές η κανονική, τυποποιημένη διδασκαλία οδηγεί στην υπνοπαιδεία. Στις περιπτώσεις αυτές ο εκπαιδευτικός οφείλει να εφεύρει το «απρόβλεπτο» για να προκαλέσει το ενδιαφέρον των μαθητών.

## 6.5. Η διαδικασία της μάθησης

Υπάρχουν πολλές θεωρίες μάθησης.<sup>37</sup> Εν προκειμένω ενδιαφέρει η μάθηση ως επικοινωνία, ως αποτέλεσμα γνωστικών και συναισθηματικών διεργασιών. Πράγματι, σημαντικό ρόλο στην επικοινωνία και κατ' επέκταση στη μάθηση παίζουν οι γνωστικές και συναισθηματικές διεργασίες. Όπως υποστηρίζει στο μοντέλο του ο A. Norman<sup>38</sup> υπάρχει δυναμική σχέση ανάμεσα στις γνωστικές και συναισθηματικές διεργασίες. Το ρυθμιστικό σύστημα είναι το βασικό σύστημα για την εξυπηρέτηση των βασικών ανθρώπινων αναγκών, όπως η επιβίωση, η τροφή, η κατοικία. Έχει στην υπηρεσία του το γνωστικό σύστημα και το σύστημα συναισθημάτων. Το γνωστικό σύστημα λειτουργεί έτσι ώστε να βρίσκει «λογικές» και εφαρμόσιμες λύσεις. Το σύστημα συναισθημάτων λειτουργεί έτσι ώστε να διεγείρει το γνωστικό, για να φροντίσει να βρει τις λογικές λύσεις, αλλά διεγείρει και το ρυθμιστικό για να αντιδράσει. Την ίδια στιγμή η αντίδραση του ρυθμιστικού συστήματος διεγείρει το συναισθηματικό κι' αυτό διεγείρει το γνωστικό για να βρει τις καλύτερες λύσεις. Δηλαδή, υπάρχει διαρκής αλληλεπίδραση μεταξύ των τριών συστημάτων. Στο όλο σύστημα, το σύστημα των συναισθημάτων παίζει τον ρόλο του διαμεσολαβητή, ανάμεσα στο γνωστικό και ρυθμιστικό σύστημα.

Ανεξάρτητα από την ενότητα ή τον διαχωρισμό των τριών συστημάτων και ανεξάρτητα από την προτεραιότητα γνωστικού ή συναισθηματικού συστήματος, οι γνωστικές και συναισθηματικές διεργασίες παίζουν πρωτεύοντα ρόλο στη μάθηση.

Η διαδικασία της μάθησης οφείλει να είναι τέτοια ώστε να κινητοποιεί ολόκληρο το σύστημα. Παράδειγμα: Η γνώση -πληροφορίες- που δίνει ο

εκπαιδευτικός πρέπει να δίνονται έτσι ώστε να ερεθίζουν και κινητοποιούν γνωστικό και συναισθηματικό σύστημα. Η χρήση των ΜΜΕ στην εκπαιδευτική διαδικασία είναι ένα καλό μέσο για κινητοποίηση των γνωστικών και συναισθηματικών διεργασιών, δηλαδή για την πρόσληψη της γνώσης.

Η πληροφορία κατά τη γνωστική διεργασία, π.χ. μιας ερώτησης, διέρχεται από τα εξής στάδια: Κατανόηση κάθε λέξης -Αντίληψη του νοήματος- Αναζήτηση της απάντησης στη μνήμη - Διαμόρφωση της απάντησης - Έκφραση της απάντησης.<sup>39</sup> Βέβαια όλες αυτές οι πολύπλοκες διεργασίες γίνονται σε κλάσματα δευτερολέπτου, σχεδόν αυτόματα. Πρέπει όμως να σημειωθεί ότι από τις πολλές πληροφορίες που δέχεται ο δέκτης-μαθητής, λίγες επιλέγονται για γνωστική επεξεργασία. Ο μαθητής δέχεται, κατά την διάρκεια του μαθήματος, πληροφορίες από τον πομπό-εκπαιδευτικό και ΜΜΕ, αλλά και από το περιβάλλον. Απ' όλες αυτές τις πληροφορίες λίγες μπορεί να συγκρατήσει (η μνήμη - προσωρινή και μακροπρόθεσμη - έχει ορισμένη χωρητικότητα). Συγκρατεί τις πληροφορίες που έχουν κάποια σημασία, ενδιαφέρον, κι' αυτές επεξεργάζεται. Επομένως, ο εκπαιδευτικός οφείλει να το γνωρίζει αυτό και να δίνει ενδιαφέρουσα γνώση - πληροφορίες στο μαθητή.

Όμως, υπάρχει και η συναισθηματική διεργασία. Ο άνθρωπος δεν λειτουργεί μηχανιστικά, μόνο γνωστικά. Υπάρχουν παράδοση, ανάγκες, κίνητρα, συναισθήματα. Όλα αυτά επηρεάζουν τη γνωστική διεργασία. Όσον αφορά τα συναισθήματα, εμπλέκονται με πολλούς τρόπους στην διαδικασία της επικοινωνίας. Άλλοτε απελευθερώνουν κι άλλοτε μπλοκάρουν τις γνωστικές διαδικασίες.

Το σχολείο έχει σκοπό τη μόρφωση του ανθρώπου. Η μόρφωση είναι χαρακτηριστικό του ανθρώπου και τον βοηθά να προσαρμοστεί στο περιβάλλον. Με τη γνώση-μόρφωση ο άνθρωπος αλλάζει το περιβάλλον, αλλάζοντας ταυτόχρονα κι' αυτός. Πως αποκτά τη μόρφωση ο άνθρωπος; Αλλιώς, ποιος δίνει τη μόρφωση στον άνθρωπο; Έρευνες της Unesco<sup>40</sup> έδειξαν ότι ο άνθρωπος αποκτά τις γνώσεις: 80% με αυτομόρφωση από το περιβάλλον και 20% από το σχολείο. Αν γίνει δεκτό, όπως υποστηρίζει η έρευνα της Unesco, ότι από τις γνώσεις του σχολείου το 15% είναι άχρηστες, τότε απομένει μόνο ένα 5% χρήσιμων γνώσεων. Οι έρευνες της Unesco συμπίπτουν με την άποψη του Ivan Illich, ότι οι περισσότεροι άνθρωποι αποκτούν την περισσότερη γνώση εκτός σχολείου. Δεδομένου ότι το σχολείο είναι υπεύθυνο για την απαλλοτρίωση του ανθρώπου, επόμενο είναι ότι δεν χρειάζεται, γι' αυτό και πρέπει να καταργηθεί, υποστηρίζει ο I. Illich.<sup>41</sup>

Η έρευνα αυτή οδηγεί σε δύο σκέψεις. Πρώτον, δεν πρέπει να υπερτιμάται ο ρόλος του σχολείου στη μόρφωση, αφού συμβάλλει τόσο λίγο. Δεύτερον, αυτή η λίγη γνώση είναι το «αλάτι» της γνώσης και επηρεάζει όλη τη γνώση (όπως το λίγο αλάτι επηρεάζει όλο το φαγητό). Επιπλέον υπάρχει πολλαπλασιαστική επίδραση της σχολικής γνώσης.

Ανεξάρτητα με τον τρόπο που αποκτάται η γνώση και το ποσοστό γνώσης που δίνει το σχολείο, η γνώση είναι το ζητούμενο. «Με την απόκτηση γνώσης μεγαλώνει ο κύκλος έξω από την περίμετρο του οποίου βρίσκεται το άγνωστο. Όσο περισσότερη γνώση αποκτάται, τόσο μεγαλύτερη θα είναι η περιφέρεια που χωρίζει το γνωστό από το άγνωστο. Εάν το μυστήριο και η ομορφιά βρίσκονται γύρω από αυτήν την περιφέρεια, τότε αυτά αυξάνονται μόνο με τη διερεύνηση των γνώσεων και όχι με την ηθελημένη άγνοια».<sup>42</sup>

## 6.6. Η μάθηση ως επικοινωνία

Η εκπαιδευτική διαδικασία αποβλέπει κυρίως στη μάθηση. Η μάθηση συντελείται μέσα από τρία συστήματα: Πρώτον, το γνωστικό, περιλαμβάνει τις νοητικές λειτουργίες. Δεύτερον, το συναισθηματικό, περιλαμβάνει τις συναισθηματικές λειτουργίες. Τρίτον, το ρυθμιστικό, ρυθμίζει τις γνωστικές και συναισθηματικές λειτουργίες.

Η σημασία των τριών αυτών συστημάτων στην επικοινωνία -η μάθηση είναι επικοινωνία- είναι δεδομένη<sup>43</sup>. Όσο καλύτερα λειτουργούν τα τρία παραπάνω συστήματα, τόσο καλύτερα προσλαμβάνεται η γνώση. Αναντίρρητα υπάρχουν και κάποιες «τεχνικές» που επηρεάζουν τη μάθηση, όπως: τεταμένη προσοχή, δημιουργία κινήτρων, μέθοδος διδασκαλίας, συνολική παρουσία του εκπαιδευτικού.

Σε κάθε επικοινωνική διαδικασία -και στη διαδικασία μάθησης- δημιουργούνται προβλήματα σε τρία επίπεδα. Αυτό πρέπει να το γνωρίζουν εκπαιδευτικοί και μαθητές για να αντιμετωπίζονται. Τα προβλήματα εμφανίζονται στα εξής επίπεδα:

- Τεχνικό. Ποια η ακρίβεια μεταβίβασης του μηνύματος. Είναι αυτό που έστειλε ο πομπός ή αλλοιώθηκε στη διαδρομή. Παράδειγμα, η εικόνα στο βίντεο πόσο ακριβής-πιστή είναι με την πραγματική εικόνα;

- Σημαντικό - Σημασιολογικό. Με ποια ακρίβεια τα σύμβολα μεταφέρουν την επιθυμητή επικοινωνία. Πρόκειται για την αμφισημία ή πολυσημία των συμβόλων. Παράδειγμα, ο λόγος του ποιητή «Όπου κι' αν πάω Ελλάδα με πληγώνεις», μεταφέρει αυτό που θέλει να μεταφέρει;

- Αποτελεσματικότητας. Ποια η αποτελεσματικότητα του μηνύματος στον δέκτη, δηλαδή αν επέτυχε ο σκοπός της επικοινωνίας. Παράδειγμα: Στο μάθημα της κυκλοφοριακής αγωγής, η παραβίαση των τροχαίων σημάτων συνεπάγεται κυρώσεις, όπως ακούστηκε στο μαγνητόφωνο. Αυτό το έμαθε ο μαθητής;

Αφού η μάθηση είναι επικοινωνία, η επιτυχία της επικοινωνίας σημαίνει επιτυχία της μάθησης, ενώ αποτυχία της επικοινωνίας σημαίνει αποτυχία της μάθησης. Η γνώση των αποτελεσμάτων της μάθησης-επικοινωνίας προσφέρει ικανοποίηση. Η γνώση ότι υπάρχει αποτέλεσμα - πρόοδος κινητοποιεί το μαθητή. Δηλαδή, η επιτυχία φέρει επιτυχία.<sup>44</sup>

Χρησιμοποιώντας το μοντέλο του H. Lasswell, οι βασικοί παράγοντες της επικοινωνιακής διαδικασίας και συγχρόνως της εκπαιδευτικής διαδικασίας, είναι οι εξής:

- Πομπός. Είναι ο εκπαιδευτικός μέσα στην αίθουσα διδασκαλίας ή οι εκπαιδευτικοί και λοιποί που παρουσιάζουν το μάθημα μέσα από κάποιο μέσο.

- Μήνυμα. Είναι το μάθημα που λέει ο εκπαιδευτικός στους μαθητές. Το μήνυμα συμπυκνείται στον στόχο κάθε μαθήματος.

- Μέσο. Για τη μετάδοση του μηνύματος χρησιμοποιείται κάποιο ή κάποια μέσα. Η γλώσσα, ο πίνακας, η τηλεόραση, ο Η/Υ είναι μερικά από αυτά.

- Δέκτης. Είναι ο μαθητής, ορθότερα οι μαθητές κάθε σχολικής τάξης.

- Αποτέλεσμα. Κάθε επικοινωνία στοχεύει σ' ένα αποτέλεσμα. Η διδασκαλία έχει στόχο τη μάθηση. Κρίνεται εκ του αποτελέσματος. Τα ΜΜΕ χρησιμοποιούνται στη διδασκαλία για να υπάρχει καλύτερο αποτέλεσμα.

Στην εκπαιδευτική διαδικασία, συμμετέχουν και οι άλλοι παράγοντες της επικοινωνίας (πληροφορία, κώδικας, ανάδραση κλπ.).

Ειδικά για τον πομπό-εκπαιδευτικό επισημαίνεται ότι αν θέλει να προκαλεί το ενδιαφέρον και την προσοχή των μαθητών, πρέπει να βρει έναν τρόπο να διαφοροποιεί την παρουσίαση του μαθήματος. Αυτό το επιτυγχάνει με την εφαρμογή της αρχής της διακρισιμότητας ή της διαφοροποίησης. Η αρχή αυτή εξυπηρετείται από δύο τεχνικές:<sup>45</sup> Πρώτον, από την τεχνική της κοινωνικής εναρμόνισης. Δηλαδή αυτό που παρουσιάζεται θα πρέπει να διαφέρει αλλά όχι τόσο πολύ, ώστε να μην αντιστοιχεί σε αυτό που η κοινωνία περιμένει. Δεύτερον, από την τεχνική της κατανοητής συμμετρίας. Δηλαδή αυτό που παρουσιάζεται θα πρέπει να γίνεται κατανοητό από τον άλλον - τον μαθητή. Βέβαια, χρειάζεται κάποια δυσκολία, αλλά η δυσκολία δεν πρέπει να οδηγεί στην απογοήτευση, αλλά να κινεί το ενδιαφέρον και να προσφέρει ικανοποίηση. Έτσι αν και, ήταν "δύσκολο" το μάθημα, έγινε κατανοητό. Υπάρχει η νοητική και ψυχική αποδοχή του μηνύματος-μαθήματος.

Η επιτυχής ή προβληματική λειτουργία όλων των παραγόντων επικοινωνίας συνεπάγεται επιτυχή ή προβληματική επικοινωνία. Επιτυχής επικοινωνία σημαίνει κατανόηση του μηνύματος-μαθήματος και ικανοποίηση εκπαιδευτικού και μαθητή. Ενώ στην προβληματική επικοινωνία δεν υπάρχει κατανόηση του μαθήματος, υπάρχει δυσφορία από την όλη εκπαιδευτική διαδικασία. Πολλοί παράγοντες συμβάλλουν στην επιτυχή ή προβληματική εκπαιδευτική διαδικασία. Παράδειγμα: Η πρόθεση του πομπού αλλά και η προσοχή του δέκτη, η κωδικοποίηση και αποκωδικοποίηση από πομπό και δέκτη, η καλή λειτουργία των μέσων και το κατανοητό πρόγραμμα.



## 6.7. Η διδασκαλία ως επικοινωνία

Η εκπαιδευτική διαδικασία είναι μια επικοινωνιακή διαδικασία ανάμεσα στον εκπαιδευτικό και τους μαθητές. Είναι μια αμφίδρομη επικοινωνία. Στόχος η μάθηση, η μόρφωση-διαμόρφωση πνεύματος, ψυχής, σώματος. Ο εκπαιδευτικός οφείλει να κινητοποιήσει τις ψυχονοητικές δυνάμεις του μαθητή για πληρέστερη επικοινωνία-μάθηση. Η διδασκαλία λοιπόν είναι μία μορφή επικοινωνίας<sup>46</sup>. Η διδασκαλία κρίνεται από τη μάθηση, αφού η μάθηση είναι αποτέλεσμα της διδασκαλίας.<sup>47</sup>

Ο εκπαιδευτικός είναι ο κάτοχος της εξειδικευμένης γνώσης την οποία πρέπει να μεταβιβάσει στους μαθητές. Επιπλέον κατέχει την τέχνη του παιδαγωγού, δηλαδή ξέρει το “πως” να μεταβιβάσει τη γνώση. Είναι ο ειδικός, ορισμένος και νομιμοποιημένος να μαθαίνει τα παιδιά γράμματα. Ο μαθητής δεν ξέρει και πηγαίνει στο σχολείο για να μάθει. Είναι κυρίως ο δέκτης της επικοινωνίας. Είναι και πομπός, με δέκτες τον εκπαιδευτικό και τους άλλους μαθητές.

Η διδασκαλία χρειάζεται να είναι ευχάριστη και αποτελεσματική. Είναι ευχάριστη, αν θεωρηθεί ένα παιχνίδι επικοινωνίας. Σύμφωνα με τον N. Wiener,<sup>48</sup> η επικοινωνία είναι ένα παιχνίδι που παίζεται σε συνεργασία από τον ομιλητή (πομπό) και ακροατή (δέκτη). Κάθε παιχνίδι, έτσι και εδώ, πρέπει να τηρούνται οι κανόνες. Αλλά σε κάθε παιχνίδι υπάρχουν “ζαβολιές” και παραβίαση των κανόνων. Με την ίδια λογική η εκπαιδευτική διαδικασία είναι ένα παιχνίδι ρόλων, κυρίως μεταξύ εκπαιδευτικού και μαθητών. Δεδομένου ότι το παιχνίδι προσφέρει ικανοποίηση, η διαδικασία μάθησης μπορεί να είναι μια διαδικασία ικανοποίησης.

Για να είναι αποτελεσματική η διδασκαλία ο εκπαιδευτικός οφείλει να έχει υπόψη του ορισμένες διδακτικές ενέργειες (συγκέντρωση προσοχής μαθητών, σύνδεση με προηγούμενη μάθηση, πρόβλεψη για οδηγίες μάθησης κ.τ.λ.).<sup>49</sup> Χρειάζεται ο εκπαιδευτικός να ακολουθήσει μια διδακτική μέθοδο. Μια σωστή διδακτική μέθοδος έχει πολλά πλεονεκτήματα, όπως: Εξασφαλίζει μεγαλύτερο αποτέλεσμα, συμβάλλει στη συνολική εξέταση του θέματος, προκαλεί ενδιαφέρον και δεν κουράζει. Η σωστή μέθοδος προσαρμόζεται στο αντικείμενο διδασκαλίας, στις γνώσεις των μαθητών, στις συνθήκες του σχολείου, στα υπάρχοντα μέσα.<sup>50</sup> Δηλαδή, η διδασκαλία δεν είναι μία τυχαία, αλλά μια οργανωμένη και συστηματική διαδικασία επικοινωνίας-μάθησης.

Ανάμεσα στις αποφάσεις που πρέπει να λάβει ο εκπαιδευτικός για να είναι αποτελεσματική η διδασκαλία είναι και η χρήση Μ.Μ.Ε.. Τα Μ.Μ.Ε. προσφέρουν εναλλακτικούς τρόπους επικοινωνίας-παρουσίασης του μαθήματος. Κάνουν την διδασκαλία πιο ενδιαφέρουσα, γιατί άλλο να θέλει το άτομο να μάθει κι' άλλο να αναγκάζεται να μάθει. Όταν θέλει να μάθει, μαθαίνει ευκολότερα, περισσότερα και πιο ευχάριστα. Επιπλέον, και μόνον η χρήση των ΜΜΕ (π.χ. Η/Υ) διευκολύνει τη συνεργασία μεταξύ των μαθητών, δηλαδή διευκολύνει την επικοινωνία, που συνεπάγεται μάθηση.<sup>51</sup>

Η επικοινωνία μέσα στην τάξη είναι μια αλληλόδραση μέσω μηνυμάτων, είναι μία παραγωγή, ανταλλαγή και μετάδοση μηνυμάτων. Ο πομπός, δηλαδή ο εκπαιδευτικός και τα Μ.Μ.Ε. (ως μέσα διδασκαλίας) επηρεάζουν τη συμπεριφορά (νοητική και ψυχική κατάσταση) του δέκτη, δηλαδή του μαθητή. Η πρόθεση του πομπού, συνειδητή ή όχι προσδιορίζει το περιεχόμενο του μηνύματος. Όμως ο δέκτης, δηλαδή ο μαθητής, αποκωδικοποιεί με το δικό του τρόπο το μήνυμα του πομπού, ανάλογα με την κουλτούρα του. Εκτός από τον πομπό και το δέκτη επιδρούν και οι άλλοι παράγοντες της επικοινωνίας. Όλοι οι παράγοντες επηρεάζουν θετικά ή αρνητικά την αποτελεσματικότητα της επικοινωνίας, δηλαδή της διδασκαλίας. Οι Sperder D. και Wilson D., ανέπτυξαν τη θεωρία της συνάφειας, σύμφωνα με την οποία η επικοινωνία, η αποτελεσματικότητα της επικοινωνίας έχει σχέση με τους παράγοντες που επικρατούν κατά τη διάρκεια της επικοινωνίας.<sup>52</sup>

Σύμφωνα με το μοντέλο του H. Lasswell οι παράγοντες επικοινωνίας είναι πέντε (πομπός, μέσο, μήνυμα, δέκτης, αποτέλεσμα). Θεωρητικά οι παράγοντες είναι τόσο πολλοί, ώστε είναι ανεξέλεγκτοι.

Η επίδραση του πομπού στον δέκτη, θεωρητικά μπορεί να ελεγχθεί με την απλή αιτιώδη σχέση: Το μήνυμα (ανεξάρτητη μεταβλητή) επιδρά στον δέκτη (εξαρτημένη μεταβλητή). Αυτό θεωρητικά, διότι στην πραγματικότητα το ίδιο μήνυμα έχει διαφορετική επίδραση σε κάθε δέκτη. Ο δέκτης-μαθητής δεν είναι μια μεταβλητή αλλά μια προσωπικότητα με ιδιαίτερα χαρακτηριστικά (φύλο, ηλικία, αξίες, ψυχολογική κατάσταση κ.τ.λ.). Τα χαρακτηριστικά αυτά επηρεάζουν τον βαθμό επίδρασης του μηνύματος. Επιπλέον είναι το περιβάλλον (σχολική αίθουσα, καιρικές συνθήκες κ.τ.λ.), που ασκεί τη δική του επίδραση, διαφορετική σε κάθε δέκτη.

Στην προκειμένη περίπτωση ενδιαφέρει η εκπαιδευτική διαδικασία, η οποία, όπως έχει αναφερθεί, είναι μία διαδικασία επικοινωνίας. Η διαδικασία επικοινωνίας μπορεί να είναι επιτυχής ή μη επιτυχής. Αν είναι επιτυχής προσφέρει ικανοποίηση, ενώ αν είναι μη επιτυχής προκαλεί δυσφορία. Γενικότερα, οτιδήποτε διευκολύνει την επικοινωνία (π.χ. σαφήνεια μηνύματος) προσφέρει ικανοποίηση, ενώ οτιδήποτε δυσχεραίνει την επικοινωνία (π.χ. θόρυβος) προκαλεί δυσφορία.

Όμως η επικοινωνία μαθαίνεται. Είναι μια συνεχής άσκηση, μια άσκηση επικοινωνίας. Η γνώση του τρόπου επικοινωνίας διευκολύνει την επικοινωνία. Επίσης η προσωπικότητα του δέκτη-μαθητή λειτουργεί καταλυτικά για την επιτυχία της επικοινωνίας. Από την προσωπικότητά του εξαρτάται ποιά μηνύματα θα δεχτεί, πως θα τα ερμηνεύσει, ποιά επίδραση θα ασκήσουν στην συμπεριφορά του, πως θα αντιμετωπίσει τα μέσα και τον πομπό.<sup>53</sup>

## 6.8 Τα Εποπτικά Μέσα Διδασκαλίας (Ε.Μ.Δ.)

Ο J. Comenius (1592-1670) θεωρείται ο πατέρας της εποπτικής διδασκαλίας. Είναι ο πρώτος παιδαγωγός που τόνισε την αναγκαιότητά τους. Στη *Didactica Magna* (Μεγάλη Διδακτική) διατυπώνει εννέα παιδαγωγικά αξιώματα, τα οποία συνδέει με νόμους της φύσης.<sup>54</sup> Οσον αφορά την εποπτική διδασκαλία σημειώνει: “Ο χρυσός κανόνας για όλους τους διδάσκοντες: όλα πρέπει, όπου είναι δυνατόν να παρουσιάζονται στις αισθήσεις ότι ορατό στην όραση, ότι ακουστό στην ακοή, ότι οσφραντό στην όσφρηση, ότι γευστό στη γεύση, ότι απτό στην αφή. Κι’αν μπορεί κάτι να γίνει αντιληπτό με διαφορετικές αισθήσεις, πρέπει να προβάλλεται ταυτόχρονα στις διαφορετικές αυτές αισθήσεις”<sup>55</sup> Αργότερα, πολλοί μεγάλοι παιδαγωγοί (J.J. Rousseau, J. Pestalozzi, M. Montessori, κ.ά.) τόνισαν τη σημασία της εποπτικής διδασκαλίας. Υπάρχουν πολλές απόψεις για τα Εποπτικά Μέσα Διδασκαλίας. Κάποιοι τονίζουν το ρόλο τους στη μάθηση, άλλοι το ρόλο τους στη μόρφωση και άλλοι το ρόλο τους στην επικοινωνία. Ανεξάρτητα από τις επιμέρους απόψεις, χρειάζεται να επισημανθεί η αναγκαιότητα των Ε.Μ.Δ. στη σύγχρονη εκπαίδευση.<sup>56</sup>

Από την αρχαιότητα μέχρι σήμερα χρησιμοποιούνται Εποπτικά Μέσα Διδασκαλίας (Ε.Μ.Δ.). Σ’όλες τις χώρες σ’όλα τα σχολεία η χρήση των Ε.Μ.Δ. αυξάνεται γιατί πιστεύεται ότι προσφέρουν σημαντικά στη διδασκαλία. Δεν νοείται σύγχρονο σχολείο χωρίς την χρήση Ε.Μ.Δ.. Υποστηρίζεται ότι τα Ε.Μ.Δ. πρέπει να καλύπτουν ένα μεγάλο ποσοστό γνώσεων. Ειδικότερα, στη στοιχειώδη εκπαίδευση επιβάλλεται να καλύπτουν τουλάχιστον το 70% των γνώσεων, ενώ το υπόλοιπο 30% να καλύπτεται από το βιβλίο και τον προφορικό λόγο. Στην μέση εκπαίδευση τα ποσοστά είναι 50% και 30% αντίστοιχα, ενώ ένα 20% θα πρέπει να καλύπτεται με ασκήσεις.<sup>57</sup> Σημειώνεται ότι όλα τα Ε.Μ.Δ. δεν αντιστοιχούν σε όλους τους τύπους μάθησης.<sup>58</sup> Επιπλέον, σημασία έχει η καταλληλότητα του περιεχομένου των μέσων.<sup>59</sup>

Τονίζεται ότι τα Ε.Μ.Δ. συμπληρώνουν τη διδασκαλία. Τον πρώτο λόγο τον έχει η προφορική - *ex Kathedra* - διδασκαλία. Ο προφορικός λόγος εφόσον είναι ζωντανός, παραστατικός, θεατρικός, μεταδίδει γνώσεις και συναισθήματα. Γι’αυτό είναι αναντικατάστατος. Γίνεται δεκτό ότι η επιδέξια προφορική διδασκαλία είναι πιο αποτελεσματική από την αδέξια διδασκαλία με Ε.Μ.Δ..<sup>60</sup>

Εφόσον χρησιμοποιούνται σωστά προσφέρουν πολλά. Όντως συμπληρώνουν τη διδασκαλία. Είναι χρήσιμα για πολλούς λόγους.<sup>61</sup> Τα Ε.Μ.Δ. είναι πολλά και καθένα έχει τις ιδιαιτερότητές του. Ανεξάρτητα από αυτό υπάρχουν ορισμένες αρχές που ισχύουν για όλα τα μέσα. Αυτές είναι:

- Κατάλληλα για το μάθημα και το επίπεδο του μαθητή
- Να έχουν ορισμένες προδιαγραφές (επιστημονικές, παιδαγωγικές, οικονομικές)
- Χρειάζεται κατάλληλη προετοιμασία πριν από τη χρήση τους.

- Να προσφέρουν περισσότερη γνώση.
- Γνώση στη χρήση τους αλλά και των δυνατοτήτων τους.
- Υπαρξη εναλλακτικής λύσης. Πάντοτε υπάρχουν απρόοπτα (π.χ. διακοπή ρεύματος).

## 6.9. Τα Μ.Μ.Ε. στην εκπαίδευση

### Αλλοιώς: Οι νέες τεχνολογίες στην εκπαίδευση

Στην κοινωνία των Μ.Μ.Ε. και της τεχνολογίας αφενός, και στην κοινωνία της γνώσης και της πληροφορίας αφετέρου, ο ρόλος των Μ.Μ.Ε. είναι κυρίαρχος. Τον ρόλο αυτό δεν μπορεί να τον αγνοήσει το εκπαιδευτικό σύστημα.<sup>62</sup> Βέβαια η χρήση των ΜΜΕ εξαρτάται από τη γενικότερη κοινωνικο-οικονομική ανάπτυξη της χώρας και την εκπαιδευτική πολιτική απέναντι στη χρήση των ΜΜΕ.<sup>63</sup>

Η χρήση των Μ.Μ.Ε. στην εκπαίδευση δημιουργεί επανάσταση. Ανατρέπει καθιερωμένες αντιλήψεις και συνήθειες. Η χρήση τους μπορεί να μορφώνει αλλά και να παραμορφώνει. Η επίδρασή τους είναι αδύνατο να μετρηθεί. Αναπόφευκτο κάποιοι να τα θαυμάζουν και κάποιοι να τα συκοφαντούν. Το ίδιο συμβαίνει και με τους εκπαιδευτικούς.

Όταν γίνεται λόγος για τα Μ.Μ.Ε. στην εκπαίδευση συμπεριλαμβάνονται όλα τα Μ.Μ.Ε., παραδοσιακά και σύγχρονα. Όμως, επειδή σήμερα κυριαρχούν τα νέα ή ηλεκτρονικά Μ.Μ.Ε., όλοι μιλούν γι'αυτά. Άλλωστε και η έρευνα σ'αυτά αναφέρεται.

Τα νέα Μ.Μ.Ε. ή οι νέες τεχνολογίες<sup>64</sup> αναφέρονται σε ηλεκτρονικά συστήματα (καλωδιακά, δορυφορικά κ.τ.λ.), τα οποία με διάφορα μέσα (τηλεόραση, βίντεο κ.τ.λ.) ή δίκτυα (Multimedia, Internet κ.τ.λ.), εκπέμπουν και λαμβάνουν ταυτόχρονα πληροφορίες, διαμορφώνοντας έτσι τον χώρο, τον χρόνο, την απόσταση και την επικοινωνία μιας κοινωνίας.<sup>65</sup> Με άλλα λόγια, τα νέα μέσα είναι αποτέλεσμα σύγκλισης των Ηλεκτρονικών Υπολογιστών και των τηλεπικοινωνιών αφενός και των Μ.Μ.Ε. αφετέρου. Δηλαδή, τα νέα μέσα σε σχέση με τα παλιά:

- Είναι ηλεκτρονικά, έχουν τη δυνατότητα άμεσης μεταφοράς τεραστίου όγκου πληροφοριών.
- Οι χρήστες αλλά και τα μέσα μπορούν να επικοινωνούν αμφίδρομα.
- Προσφέρουν ταχύτητα, ευελιξία, ποιότητα, ικανότητα, κέρδος.
- Διαμορφώνουν μια νέα αντίληψη για την εκπαίδευση όσον αφορά: τον χώρο (σχολείο ή σπίτι), τον χρόνο (άμεση επικοινωνία και λήψη πληροφοριών), την απόσταση (κέντρο, περιφέρεια), την επικοινωνία (αμφίδρομη).

Ποιά είναι τα νέα Μ.Μ.Ε.; Σύμφωνα με τον καθηγητή Μ. Μειμάρη<sup>66</sup> τα εξής: Computer graphics (γραφικά με Η/Υ), Computer animation (κινούμενα σχέδια με Η/Υ), fractals (θραύσματα), virtual reality (εικονική πραγματικότητα), Multimedia

(πολυμέσα), ψηφιακή τηλεόραση, Internet. Τα νέα μέσα έχουν ορισμένα χαρακτηριστικά: ευελιξία, ταχύτητα, δυνατότητα αμφίδρομη επικοινωνίας, ενεργητική συμμετοχή κ.τ.λ.. Αυτά τα χαρακτηριστικά αποτελούν και τους λόγους επιτυχίας τους. Βέβαια οι νέες τεχνολογίες είναι υπό διαμόρφωση. Ποιές θα επικρατήσουν και ποιές θα πάνε στις «τεχνολογικές χωματερές», θα εξαρτηθεί από πολλούς παράγοντες: τις βιομηχανίες που τις παράγουν, τους πολίτες-χρήστες, τους κοινωνικούς συσχετισμούς, την κάθε λογής εξουσία.<sup>67</sup>

Η εξέλιξη των νέων τεχνολογιών εξαρτάται και από την αποδοχή τους. Βέβαια τα παιδιά είναι καλοί δέκτες, γι' αυτό και τα προϊόντα τους απευθύνονται απευθείας σ' αυτά, παρακάμπτοντας γονείς και εκπαιδευτικούς.<sup>68</sup> Τα παιδιά όμως δεν έχουν κριτική ικανότητα και δέχονται τα πάντα. Γι' αυτό χρειάζεται γνώση και αποδοχή της τεχνολογίας από τους μεγάλους. Έτσι θα μπορέσουν να την χειριστούν προς όφελος δικό τους και των παιδιών τους. Η εξέλιξη της τεχνολογίας εξαρτάται από την χρήση της. Εάν δεν χρησιμοποιείται ή χρησιμοποιείται αρνητικά, είναι άχρηστη.

Η εκπαιδευτική τεχνολογία θα βελτιώσει σημαντικά τη μάθηση. Όμως «η αφοσίωση και η ικανότητα των δασκάλων θα εξακολουθήσει να είναι το σημαντικότερο εκπαιδευτικό εργαλείο».<sup>69</sup> Σκοπός της εκπαιδευτικής τεχνολογίας είναι η βελτίωση της εκπαίδευσης και όχι η αντικατάσταση των τρόπων διδασκαλίας, που απαιτούν φυσική παρουσία του εκπαιδευτικού.<sup>70</sup>

### 6.9.1. Η παιδαγωγική των Μ.Μ.Ε.

Η παιδαγωγική των Μ.Μ.Ε. είναι κλάδος της παιδαγωγικής και ασχολείται με την χρήση των Μ.Μ.Ε. στην εκπαιδευτική διαδικασία. Ανάμεσα στα αντικείμενα που εξετάζει είναι: οι θεωρίες των Μ.Μ.Ε., τα είδη Μ.Μ.Ε., η δομή και η λειτουργία τους, το θεσμικό πλαίσιο λειτουργίας τους, η ανάλυση περιεχομένου τους, η χρήση και η επιδράσεις τους. Γενικά η παιδαγωγική των Μ.Μ.Ε. ασχολείται με τα πέντε βασικά ερωτήματα της μαζικής επικοινωνίας (τα πέντε ερωτήματα του Η. Lasswell). Στόχος της παιδαγωγικής των Μ.Μ.Ε. είναι η θετική συμβολή τους στη μάθηση και στη διαμόρφωση του μαθητή. Ο μαθητής πρέπει κατ' αρχήν να μάθει τα ίδια τα μέσα (τρόπος λειτουργίας, δυνατότητες, περιορισμοί, ιδιαιτερότητες κ.τ.λ.) και μετά να τα χρησιμοποιήσει ως μέσα μάθησης. Τελικός στόχος η διαμόρφωση ενός μαθητή που θα διαβάζει - ακούει - βλέπει κριτικά, που δεν θα είναι παθητικός αλλά ενεργητικός συμμετοχός της επικοινωνίας.

Η συνεργασία της παιδαγωγικής με τα ΜΜΕ είναι απαραίτητη. Η παιδαγωγική προσφέρει τη μέθοδο, την οργανωμένη και συστηματική εκπαίδευση, ενώ τα ΜΜΕ προσφέρουν άμεση, χωρίς διαμεσολάβηση, επικοινωνία.<sup>71</sup> Τα ΜΜΕ υπάρχουν χάριν της εκπαίδευσης. Επομένως, τον πρώτο λόγο τον έχει η παιδαγωγική. Η παιδαγωγική «είναι αναγκασμένη να σχεδιάσει και να προτείνει τους όρους

συνεργασίας με την τεχνολογία”.<sup>72</sup> Για την παιδαγωγική τα μέσα είναι χρήσιμα αλλά δεν αποτελούν πανάκεια. Άρα, χρειάζεται “προσεκτική επιλογή και συνετή χρήση τους”.<sup>73</sup>

Τα παιδιά πριν έρθουν στο σχολείο έχουν εξοικειωθεί με τα Μ.Μ.Ε.. Έχουν περάσει αμέτρητες ώρες μπροστά στην τηλεόραση, το βίντεο, τον Ηλεκτρονικό Υπολογιστή. Επόμενο είναι τα Μ.Μ.Ε. να έχουν επηρεάσει τα παιδιά και να τους έχουν “επιβάλλει” ορισμένη αντίληψη - εικόνα για τον κόσμο. Μόνο που αυτή η εικόνα είναι διαφορετική από αυτή που συναντούν στο σχολείο. Παράδειγμα: Η τηλεόραση, η εικόνα της τηλεόρασης, βρίσκεται σε διαρκή κίνηση. Ασυνείδητα σου επιβάλλει μια δυναμική αντίληψη για τον κόσμο. Αντίθετα, το βιβλίο, η εικόνα του βιβλίου, διαμορφώνει μια στατική αντίληψη του κόσμου. Άλλο παράδειγμα: Ο Η/Υ σου προσφέρει μεγάλες δυνατότητες. Ο μικρός μαθητής βρισκόμενος μπροστά σε έναν Η/Υ, κάνει “πράγματα και θαύματα”, νοιώθει μικρός Θεός. Αντίθετα, ο μαυροπίνακας έχει τους δικούς του ρυθμούς. Για μια απλή διαίρεση, χρειάζεσαι περισσότερο κόπο και χρόνο.

Τα δύο αυτά παραδείγματα δείχνουν ότι τα Μ.Μ.Ε. συντελούν στη διαμόρφωση θεμελιακών αντιλήψεων για τον κόσμο. Κατασκευάζουν και επιβάλλουν πραγματικότητες. Ο κόσμος των Μ.Μ.Ε. είναι ένας καινούργιος κόσμος, που λειτουργεί με τους δικούς του ρυθμούς. Τα παιδιά πρέπει να μάθουν αυτόν τον καινούριο κόσμο.<sup>74</sup> Μόνο που ο κόσμος αυτός δεν είναι ενιαίος. Κάθε μέσο αποτελεί κι’έναν επιμέρους κόσμο. Δηλαδή, κάθε μέσο επικοινωνίας έχει τις δικές τους δυνάμεις και αδυναμίες, τα δικά του χαρακτηριστικά, έχει τη δική του επίδραση στη σκέψη και αντίληψη του δέκτη-μαθητή.<sup>75</sup> Ο εκπαιδευτικός οφείλει να γνωρίζει τις δυνατότητες και τις αδυναμίες των μέσων, όπως και τις σύγχρονες παιδαγωγικές αντιλήψεις για τα μέσα, για τις νέες τεχνολογίες.<sup>76</sup> Επιπλέον, ο ικανός εκπαιδευτικός συνδυάζει τον κατάλληλο εξοπλισμό και το κατάλληλο μέσο-συνδυασμός απαραίτητος για τη χρήση των μέσων - με στόχο να βελτιώσει τη διδασκαλία-μάθηση.<sup>77</sup>

### 6.9.2. Τα Μ.Μ.Ε. ως γνωστικό αντικείμενο

Το ότι τα Μ.Μ.Ε. είναι βασικός θεσμός των σύγχρονων κοινωνιών δεν υπάρχει αμφισβήτηση. Ο όρος “μαζικός” χαρακτηρίζει πολλές εκφάνσεις του βίου (μαζική κοινωνία, μαζική κουλτούρα, μαζική εκπαίδευση, μαζικό κίνημα, μαζική διασκέδαση κ.τ.λ.). Όπως έχει αναφερθεί, η μαζική κοινωνία γέννησε τα Μ.Μ.Ε., τα οποία με τη σειρά τους αναπαράγουν την μαζική κοινωνία.

Αν και βασικός θεσμός τα Μ.Μ.Ε., εν τούτοις μόνον οι ειδικοί τα γνωρίζουν. Οι πολλοί τα αγνοούν, κι’όμως επηρεάζουν τη ζωή τους σε μεγάλο βαθμό. Όλοι ζουν με τα μέσα και μέσα στα μέσα. Η εκτενής αναφορά για τα ΜΜΕ στο κεφ. 5 έγινε και

για να δείχτεί η σημασία τους στη σημερινή κοινωνία, για να ξυπνήσει το εκπαιδευτικό σύστημα και να εισάγει τα ΜΜΕ στα σχολεία.

Η πολιτεία, το εκπαιδευτικό σύστημα, κινούνται με αργούς ρυθμούς. Κι'όμως η ευθύνη τους απέναντι στους πολίτες και κυρίως προς τη νέα γενιά είναι μεγάλη. Είναι θέμα ηθικής τάξης και πρώτης προτεραιότητας να μάθουν στα παιδιά τον κόσμο των Μ.Μ.Ε.. Είναι μεγάλο πρόβλημα για τα παιδιά να ζουν με και μέσα στα Μ.Μ.Ε. και να μην έχουν διδαχθεί επίσημα και επιστημονικά τίποτα γι'αυτά. Το σχολείο υποχρεούται να διδάξει στα παιδιά τα Μ.Μ.Ε., να έχει μάθημα για τα Μ.Μ.Ε..

Ως γνωστικό αντικείμενο είναι ανάγκη να διδάσκονται όλα τα Μ.Μ.Ε., παραδοσιακά (π.χ. εφημερίδα) και σύγχρονα ή νέα μέσα (π.χ. Multimedia). Τα παιδιά είναι ανάγκη να μάθουν τη λειτουργία τους αλλά και τη φιλοσοφία τους.

### 6.9.3. Τα Μ.Μ.Ε. ως μέσο εκπαίδευσης

Ανέκαθεν η εκπαίδευση είχε στόχο τη μετάδοση ορισμένων γνώσεων - πληροφοριών. Οι γνώσεις-πληροφορίες ήταν λίγες. Εύκολα η προηγούμενη γενιά μετέδιδε στην επόμενη την υπάρχουσα γνώση. Σήμερα υπάρχει ωκεανός πληροφοριών, που αλλάζουν τόσο γρήγορα, ώστε δύσκολα γνωρίζει κανείς ξέρε τι ισχύει.

Τα Μ.Μ.Ε. δεν είναι σκοπός, είναι το μέσο που θα βοηθήσει τη διαδικασία μάθησης, πως να μαθαίνει ο μαθητής. Αν μάλιστα γίνει δεκτή η θεωρία των πολλαπλών ευφυϊών, η χρήση πολλών και διαφορετικών Μ.Μ.Ε. μπορεί να αναπτύξει τις πολλές και διαφορετικές ευφυΐες που έχουν οι μαθητές.<sup>78</sup>

Αναγκαία δεν είναι η οποιαδήποτε χρήση των Μ.Μ.Ε., αλλά η καλή χρήση. Δεδομένου ότι υπάρχει αμφίδρομη επικοινωνία, ανάμεσα στα άλλα χρειάζονται: Ο εκπαιδευτικός να οργανώνει συστηματικά τη διδασκαλία του, το μήνυμα-μάθημα να προσαρμόζεται στο επίπεδο του μαθητή, η αποκωδικοποίηση του μηνύματος να γίνεται με την ενεργητική συμμετοχή των μαθητών.<sup>79</sup> Επιπλέον, καλή χρήση σημαίνει καλή διδασκαλία, δηλαδή να χρησιμοποιείται το κατάλληλο μέσο, την κατάλληλη στιγμή. Καλή χρήση σημαίνει πλήρη επικοινωνία εκπαιδευτικού-μαθητών, δηλαδή απογείωσή τους, από το συγκεκριμένο χώρο και χρόνο, προς τη χώρα του μαθήματος.<sup>80</sup>

Αλλά υπάρχει και η κακή χρήση. Πρόβλημα κακής χρήσης υπάρχει π.χ. όταν οι εκπαιδευτικοί βλέπουν τα ΜΜΕ ως στοιχείο εκμοντερνισμού, ή ως ευκαιρία απασχόλησης της τάξης, ή ως μέσο για ησυχία στην ανήσυχη τάξη.<sup>81</sup> Η χρήση των ΜΜΕ, όπως και κάθε Ε.Μ.Α. χρειάζεται να γίνεται με βάση τις εξής αρχές:

- Οχι αποκλειστική χρήση ενός μέσου και αποκλεισμός των άλλων.
- Ορισμένα μέσα είναι πιο κατάλληλα για ορισμένα αντικείμενα ή στόχους.
- Να χρησιμοποιούνται ως απαραίτητο τμήμα της διδασκαλίας.
- Η προετοιμασία είναι απαραίτητη για τη χρήση τους.

-Συζήτηση και κριτική ανάλυση μετά τη χρήση.

-Στόχος της χρήσης η καλύτερη επικοινωνία-μάθηση.

-Η χρήση δικαιολογείται εφόσον διευκολύνεται η διαδικασία μάθησης.

Οι εξελίξεις στα Μ.Μ.Ε. είναι τόσο γρήγορες που αδυνατούν να συλλάβουν οι ανθρώπινες αισθήσεις. Την ίδια ώρα η τεχνολογία δίνει τη δυνατότητα επέκτασης των αισθήσεων και των ικανοτήτων (Μ. McLuhan). Η εξαφάνιση και η εμφάνιση τεχνολογιών είναι διαρκής. Επομένως δεν χρειάζεται προσκόλληση σε κάποιο Μ.Μ.Ε.. Δεν χρειάζεται ούτε υπερεκτίμηση ούτε υποεκτίμηση των δυνατοτήτων τους. Η τεχνολογία από μόνη της δεν καθορίζει και δεν διαμορφώνει τις κοινωνικές σχέσεις και την κοινωνία.<sup>83</sup> Αυτό που χρειάζεται είναι η διαρκής προσαρμογή στις τεχνολογικές εξελίξεις. Ο ρόλος της εκπαιδευτικής τεχνολογίας είναι και θα παραμείνει βοηθητικός.<sup>84</sup>

Γίνεται δεκτό ότι η χρήση Μ.Μ.Ε. στην εκπαιδευτική διαδικασία πλεονεκτεί οργανωτικά, παιδαγωγικά, ψυχολογικά. Με τη διέγερση της όρασης, της ακοής και των άλλων αισθήσεων, συντελούν στην ταχύτερη γνώση.<sup>85</sup> Η χρήση των Μ.Μ.Ε. προϋποθέτει τη γνώση τους, γιατί διδάσκω με τα Μ.Μ.Ε. σημαίνει και διδάσκω τα Μ.Μ.Ε.. Γνώση των Μ.Μ.Ε. σημαίνει γνώση της επικοινωνιακής και παιδαγωγικής λειτουργίας τους. Μόνο έτσι θα λειτουργήσουν προς όφελος του μαθητή. Τα Μ.Μ.Ε. έχουν πολλαπλάσιες δυνατότητες, αλλά αυτό δεν σημαίνει πολλαπλάσια μάθηση. Έχουν πολλαπλάσιες ταχύτητες, αλλά οι μαθητές έχουν περιορισμένες δυνατότητες και ταχύτητες μάθησης. Και βέβαια δεν χρειάζεται να προσαρμοσθούν οι μαθητές την τεχνολογία, αλλά η τεχνολογία στους μαθητές.

#### 6.9.4. Η επίδραση των Μ.Μ.Ε.

Η δύναμη-εξουσία των Μ.Μ.Ε. αποδεικνύεται από τις επιδράσεις που έχουν. Δύναμη - εξουσία είναι η δυνατότητα να διατάξεις και να εξαναγκάζεις, αλλιώς η δυνατότητα να αλλάξεις συμπεριφορές. Τα Μ.Μ.Ε. φαίνεται πως έχουν την δυνατότητα να αλλάζουν συμπεριφορές, δηλαδή να επιδρούν. Βέβαια και στο ζήτημα αυτό υπάρχουν διαφορετικές απόψεις. Κάποιοι υποστηρίζουν ότι υπάρχουν επιδράσεις, και μάλιστα πανίσχυρες. Κάποιοι δεν δέχονται ότι υπάρχουν επιδράσεις. Κάποιοι άλλοι δέχονται ότι έχουν περιορισμένες επιδράσεις.<sup>86</sup> Πάντως, βασική αντίληψη της κοινωνιολογικής και ψυχολογικής προσέγγισης είναι ότι τα ΜΜΕ ενισχύουν αλλά δεν αλλάζουν τις συμπεριφορές.

Σε τελευταία ανάλυση, ο λόγος για τα Μ.Μ.Ε., είναι λόγος για την επίδραση των Μ.Μ.Ε..<sup>87</sup> Η πρώτη άποψη είναι πως η επίδραση των Μ.Μ.Ε. είναι δεδομένη. Αποδεικνύεται καθημερινά. Παράδειγμα: Οι πολιτικοί αφουγκράζονται τα μέσα για να δράσουν και αντιδράσουν. Οι αγρότες περιμένουν κάθε βράδυ το δελτίο καιρού από τα Μ.Μ.Ε. για να καθορίσουν την αυριανή πορεία τους. Οι καταναλωτές αγοράζουν ότι διαφημίζουν τα μέσα. Η δεύτερη άποψη αμφισβητεί την επίδραση των



M.M.E.. Στα παραπάνω παραδείγματα, δεν πρόκειται για επίδραση, αλλά για ενημέρωση. Όλοι αυτοί (πολιτικοί, αγρότες, καταναλωτές) “παρακολουθούν” τα μέσα, όπως και πολλοί άλλοι. Η τρίτη άποψη υποστηρίζει ότι υπάρχουν επιδράσεις, αλλά αυτές είναι περιορισμένες.

Αλλά κι’αν γίνει δεκτή η επίδραση των M.M.E., υπάρχει ένα αξεπέραστο πρόβλημα. Πως μπορεί να προσδιοριστεί και να μετρηθεί; Η χρήση ή το περιεχόμενο του μέσου προξένησε την επίδραση; Ποιό μέσο και σε ποιόν άσκησε επίδραση; Ποιοί (άτομα, ομάδες, φορείς κ.τ.λ.), ενδιαφέρονται για την επίδραση των M.M.E.;

Η επίδραση των M.M.E., θετική ή αρνητική “αποδεικνύεται” από την μέχρι τώρα δράση τους. Μιλάει η ιστορία τους. Μια ιστορία δύναμης και εξουσίας, οικονομικών και πολιτικών συμφερόντων, επιλεκτικής ενημέρωσης-πληροφόρησης. Βέβαια, η επίδραση εξαρτάται από τον τρόπο που εμείς χρησιμοποιούμε τα μέσα, αλλά και από τον τρόπο που μας χρησιμοποιούν τα μέσα.<sup>88</sup> Δεν πρέπει να ξεχνιέται ότι πομπός (μέσα) και δέκτης (κοινό, άτομο) αλληλεπιδρούν. Η διαδικασία επικοινωνίας συνεχίζεται διότι υπάρχει αμοιβαίο όφελος ή/και ικανοποίηση. Έτσι π.χ. “Το άτομο αφομοιώνει την Ιστορία που το μέσο μαζικής επικοινωνίας του προσφέρει και στη συνέχεια αφομοιώνεται καθολικά απ’αυτό. Συμβαίνει δηλαδή μια απόλυτη αντεπίδραση των στοιχείων της επικοινωνίας και μια εμβάπτισή τους στα νάματα του κοινωνικού”.<sup>89</sup>

Η έρευνα για την επίδραση των M.M.E. αναφέρεται σε συλλογικό (πολιτισμός, θεσμοί, αξίες) και σε ατομικό (στάση, κοινωνικοποίηση, μάθηση) επίπεδο. Και στις δύο περιπτώσεις η επίδραση δεν μπορεί να αποδειχτεί με εμπειρικές έρευνες.<sup>90</sup>

Όσον αφορά το κοινό, δεν υπάρχει ένα ομοιογενές και παθητικό κοινό. Υπάρχουν πολλά και διαφορετικά κοινά. Ένα τέτοιο, και μάλιστα ειδικό, κοινό είναι η σχολική τάξη. Το ίδιο ισχύει και για το άτομο-μαθητή. Κάθε μαθητής είναι διαφορετικός. Οι επιδράσεις των M.M.E., είτε αναφέρονται στο κοινό-τάξη, είτε στο άτομο-μαθητή, μπορεί να είναι άμεσες-βραχυπρόθεσμες και έμμεσες-μακροπρόθεσμες.

Η χρήση των M.M.E. στην εκπαίδευση έχει στόχο, πρωτίστως, να επηρεάσει στάσεις και συμπεριφορές. Τα μέσα χρησιμοποιούνται συνειδητά. Επιδιώκουν να προσφέρουν “περισσότερα”. Στόχος, οι μαθητές “να μάθουν” βραχυπρόθεσμα και μακροπρόθεσμα. Ανεξάρτητα από τις όποιες επιδιώξεις ή και αντίθετα σε αυτές, υπάρχουν και έμμεσες μακροπρόθεσμες επιδράσεις. Οι επιδράσεις αυτές δεν φαίνονται, είναι αργές και αφανείς. Και μόνη η χρήση των M.M.E. συνεπάγεται κάποιες, αθέατες μεν υπαρκτές δε, επιδράσεις. Ο τρόπος που χρησιμοποιούνται, η κουλτούρα των μέσων, το περιεχόμενο του προγράμματος κ.τ.λ., επηρεάζουν στάσεις

και συμπεριφορές, ατομικές και συλλογικές. Οι επιδράσεις αυτές μπορεί να είναι σημαντικές (π.χ. αλλαγή τρόπου σκέψης) και μόνιμες.

Όπως υποστηρίζει και ο Στ. Παπαθανασόπουλος<sup>91</sup> οι επιδράσεις των Μ.Μ.Ε. δεν αφορούν μόνον τα άτομα αλλά και τον πολιτισμό. Επηρεάζουν αρχές, αξίες, ιδεολογίες. Διαμορφώνουν ιδέες, στάσεις, αντιλήψεις. Επιβάλλουν κανόνες, ρόλους, πρότυπα συμπεριφοράς. Ο J. Baudrillard<sup>92</sup> και ο M.Perniola<sup>93</sup> έχουν αναπτύξει ενδιαφέρουσες απόψεις για τις έμμεσες και μακροπρόθεσμες επιδράσεις των ΜΜΕ.

Ο προβληματισμός για την επίδραση των μέσων συμπικνύεται σε τρεις προτάσεις-υποθέσεις: Πρώτον, τα μέσα ενισχύουν, δεν αλλάζουν τις συμπεριφορές (κοινωνικο-ψυχολογική προσέγγιση). Δεύτερον, τι κάνει το άτομο ή το κοινό με τα μέσα (προσέγγιση χρήσεων και ικανοποιήσεων). Τρίτον, κάθε κοινωνική ομάδα-κατηγορία κάνει τη δική της αποκωδικοποίηση στο μήνυμα (σημειολογική προσέγγιση). Το συμπέρασμα αυτών των προβληματισμών-προτάσεων, ίσως οδηγεί στην πρόταση του G. Gerbner: Η επίδραση των Μ.Μ.Ε. είναι “η αντίσταση την αλλαγή”.<sup>94</sup>

#### 6.9.4.1. Επίδραση στο κοινό-τάξη

Η μελέτη της επίδρασης των Μ.Μ.Ε. στο κοινό, προϋποθέτει τη γνώση της σύνθεσης του κοινού. Εδώ το κοινό είναι η σχολική τάξη και η σύνθεση είναι γνωστή. Όμως η σχολική τάξη είναι ένα “ειδικό” κοινό, αφού είναι μια μικρή ομάδα με έντονες διαπροσωπικές σχέσεις. Επιπλέον στη σχέση Μ.Μ.Ε. - τάξη, παρεμβάλλεται ο εκπαιδευτικός και “εξηγεί” το μήνυμα. Επομένως, η επίδραση των Μ.Μ.Ε. στο κοινό - τάξη ισχύει τηρουμένων των διαφορών.

Η παντοδυναμία των Μ.Μ.Ε. δείχνει και την επίδρασή τους. Πολλοί θέλουν να τα κατέχουν ή να τα ελέγχουν και να τα χρησιμοποιούν για ίδιο όφελος. Η ιστορία των Μ.Μ.Ε. είναι γεμάτη από παραδείγματα που άτομα, ομάδες, κράτη, συστήματα (π.χ. φασισμός, κομμουνισμός), χρησιμοποίησαν τα Μ.Μ.Ε., επειδή ακριβώς ασκούσαγ επιδράσεις. Πολλοί είναι αυτοί που πιστεύουν ότι τα Μ.Μ.Ε. επηρεάζουν άτομα, ομάδες και θεσμούς, ότι έχουν τη δύναμη να διαμορφώνουν καταστάσεις, να καθορίζουν την Ημερήσια Διάταξη. Ολοένα και περισσότερα άτομα αρνούνται να αμφισβητήσουν ή να αποκλίνουν από την κυρίαρχη άποψη. Ίσως γιατί ο δρόμος της μειοψηφίας είναι στρωμένος με “τριβόλους” και ο δρόμος του περιθωρίου με “διαβόλους”.

Δεν είναι λίγες οι θεωρίες που αμφισβητούν, ήδη από το μεσοπόλεμο, την παντοδυναμία των μέσων. Η επίδραση των μέσων δεν είναι απλή - μηχανιστική. Το κοινωνικό και πολιτισμικό περιβάλλον αφενός και τα ιδιαίτερα χαρακτηριστικά του ατόμου, παίζουν σημαντικό ρόλο στην επίδραση που ασκούν τα μέσα.

Το συμπέρασμα από τις διάφορες έρευνες είναι ότι δεν υπάρχει παντοδυναμία ή αδυναμία των μέσων. Η επίδρασή τους εξαρτάται από πολλούς παράγοντες, εντός

και εκτός των μέσων. Η κοινωνικό-ψυχολογική προσέγγιση υποστηρίζει ότι “Απλά ενισχύουν ή δίνουν διέξοδο και συγκεκριμένη μορφή σε προϋπάρχουσες αντιλήψεις, στάσεις, προδιαθέσεις ή σχήματα συμπεριφοράς”.<sup>95</sup> Ο J. Klapper καταλήγει στο συμπέρασμα ότι η “μαζική επικοινωνία κανονικά δεν αποτελεί την αναγκαία ή επαρκή αιτία επίδρασης στο κοινό, αλλά λειτουργεί δια μέσω ενός συνδυασμού διαμεσολαβητικών παραγόντων”.<sup>96</sup> Ομοίως και ο Δ. Τσαρδάκης υποστηρίζει ότι η δύναμη των μέσων εξαρτάται “από τη συνεπίδραση όλων των παραγόντων, που παίρνουν μέρος στη διαδικασία της επικοινωνίας”.<sup>97</sup> Η H. Himmelweit σημειώνει ότι η επίδραση της τηλεόρασης στα παιδιά είναι αποτέλεσμα πολλών παραγόντων και αναφέρει τις επιδράσεις της στη γνώση και στη σχολική λειτουργία.<sup>98</sup>

#### 6.9.4.2. Επίδραση στο άτομο - μαθητή

Η παρατήρηση για το κοινό-τάξη ισχύει και για το άτομο-μαθητή. Ο μαθητής είναι “ειδικό” άτομο. Την ώρα της επικοινωνίας Μ.Μ.Ε.-μαθητή, δεν είναι μόνος, ανήκει στη σχολική τάξη. Εκπαιδευτικός και τάξη παρεμβαίνουν στη σχέση Μ.Μ.Ε.-μαθητή. Επομένως, η επίδραση των Μ.Μ.Ε. στο άτομο-μαθητή ισχύει τηρουμένων των διαφορών.

Τα Μ.Μ.Ε. επιδρούν και στο άτομο. Είναι γνωστό ότι τα Μ.Μ.Ε. θεωρούνται βασικοί θεσμοί κοινωνικοποίησης και κοινωνικού ελέγχου. Επιβάλλουν αρχές και αξίες, στάσεις και συμπεριφορές. Κι' αυτό γίνεται συνειδητά ή ασυνείδητα. Και όσο μικρότερος ο μαθητής, τόσο μεγαλύτερη η επίδραση των Μ.Μ.Ε.. Βέβαια, ο μαθητής δεν είναι άδειο δοχείο. Επιλέγει τις πληροφορίες. Σύμφωνα με τη θεωρία της γνωστικής ασυμφωνίας του L. Festinger, επιδιώκει πληροφορίες που επιβεβαιώνουν τις απόψεις του, ενώ αποφεύγει τις πληροφορίες που τις διαψεύδουν.<sup>99</sup> Επίσης, σύμφωνα με την θεωρία των χρήσεων και ικανοποιήσεων, επιλέγει πληροφορίες που του είναι χρήσιμες, που του προσφέρουν ικανοποίηση.

Η επίδραση των Μ.Μ.Ε. στον μαθητή μπορεί να εξετασθεί σε τρία επίπεδα:

- α. Γνωστικό. Ζητούμενο, αν υπάρχει περισσότερη γνώση.
- β. Συναισθηματικό. Ζητούμενο, αν υπάρχει κυκλοφορία και μείξη συναισθημάτων.
- γ. Συμπεριφοράς. Ζητούμενο, αν υπάρχει αλλαγή στην συμπεριφορά.

Υπόψη ότι και τα τρία επίπεδα δεν είναι ανεξάρτητα, αλλά αλληλοεπηρεάζονται. Η επίδραση είναι συνολική, αναφέρεται και στα τρία επίπεδα. Δεν μπορεί να διακριβωθεί η επίδραση σε κάθε επίπεδο.

Όπως σημειώνει ο De Fleur η επίδραση των Μ.Μ.Ε. δεν αρκεί για να εξηγηθεί η συμπεριφορά του δέκτη, εν προκειμένω του μαθητή. Ένα πλήθος παραγόντων επιδρά στη διαμόρφωση της συμπεριφοράς του. Ανάμεσα σ' αυτούς: το φύλο, η ηλικία, η θρησκεία, η κουλτούρα, τα κίνητρα, τα ενδιαφέροντα, τα συμφέροντα.<sup>100</sup> Επίσης, όσον αφορά την επίδραση της τηλεόρασης, η H. Himmelweit κ.α.,<sup>101</sup>

υποστηρίζουν ότι η επίδραση της τηλεόρασης είναι μικρή. Υπάρχουν άλλοι παράγοντες (προσωπικότητα του παιδιού, περιβάλλον κλπ.) που καθορίζουν τη συμπεριφορά του. Επιπλέον, η επίδραση κατά την εκπαιδευτική διαδικασία εξαρτάται π.χ.: από το ενδιαφέρον του μηνύματος, από την προηγούμενη γνώση-εμπειρία του μαθητή, από τον εκπαιδευτικό που παρουσιάζει το μάθημα στην τάξη, από τον εκπαιδευτικό-παραουσιαστή των Μ.Μ.Ε., από τις συνθήκες εκπομπής και υποδοχής του μηνύματος, από τη διάρκεια έκθεσης στο μήνυμα, από την ψυχική διάθεση του μαθητή.

Η διακρίβωση της επίδρασης είναι δύσκολη για πολλούς λόγους. Γιατί επιδρούν πολλοί παράγοντες. Γιατί όπως λέει ο P. Lazarferld “οι άνθρωποι βλέπουν περισσότερο, αλλά καταλαβαίνουν λιγότερο”.<sup>102</sup> Γιατί η επίδρασή τους είναι έμμεση.<sup>103</sup>

Τα Μ.Μ.Ε. παίζουν σημαντικό ρόλο στη διαμόρφωση και αλλαγή των στάσεων.<sup>104</sup> Σημαντικό επίσης ρόλο παίζουν κι'άλλοι παράγοντες, όπως: η πίστη-αφοσίωση σε μία στάση. Η στάση, θετική ή αρνητική, του μαθητή απέναντι στο μέσο. Η συναισθηματική κατάσταση του μαθητή. Επιπλέον, ο δέκτης αντιστέκεται συνήθως στην αλλαγή στάσεων. Αναπτύσσει διάφορους μηχανισμούς και τεχνικές όπως: τους μηχανισμούς άμυνας του Εγώ (S. Freud), τη χρήση λογικών επιχειρημάτων, την απόρριψη ή διαστρέβλωση του μηνύματος.<sup>105</sup>

Όλα αυτά δείχνουν ότι ακόμα και οι νέοι και τα παιδιά δεν είναι παθητικοί δέκτες, όπως υποστηρίζουν οι διάφορες θεωρίες για την παντοδυναμία των μέσων, αλλά είναι ενεργητικοί. Ούτε υπάρχουν άμεσες επιδράσεις των μέσων στους μαθητές, διότι μεταξύ μέσων και μαθητή διαμεσολαβούν άλλοι παράγοντες (οικογένεια, φίλοι, σχολική τάξη κ.τ.λ.). Επομένως, το ερώτημα πρέπει να διατυπωθεί ως εξής: Τι κάνουν τα Μ.Μ.Ε. στο νου των μαθητών και τι κάνει ο νους των μαθητών με τα Μ.Μ.Ε..<sup>106</sup>

Πολλές μελέτες και έρευνες<sup>107</sup> έχουν γίνει για την επίδραση των Μ.Μ.Ε., κυρίως της βίας, στη συμπεριφορά των παιδιών. Οι πιο πολλές έρευνες αφορούν την τηλεόραση. Το φλέγον ζήτημα γύρω από τις επιδράσεις των ΜΜΕ είναι η επίδραση της τηλεόρασης. Ειδικότερα, η επίδραση της τηλεοπτικής βίας στη συμπεριφορά, κυρίως των παιδιών και των νέων. Έχουν γίνει 3.500 περίπου μελέτες μόνο για την τηλεοπτική βία και το ζήτημα παραμένει αμφιλεγόμενο.<sup>108</sup> Τα αποτελέσματα των ερευνών είναι αντιφατικά. Άλλοι θεωρούν την τηλεόραση “σχολείο του εγκλήματος”, κι'άλλοι αμφισβητούν την μεγάλη επίδρασή της. Η Α. Μαραγκοπούλου σημειώνει ότι 2.500 έρευνες στις Η.Π.Α. υποστηρίζουν ότι η τηλεόραση επηρεάζει και ενισχύει την βίαιη συμπεριφορά των παιδιών και των εφήβων.<sup>109</sup> Αντίθετα, η P. Palmer θεωρεί υπερβολικές τέτοιες απόψεις. Υποστηρίζει η τηλεθέαση είναι μια δραστηριότητα με κοινωνική αλληλεπίδραση παρόμοια με τις

δραστηριότητες της καθημερινότητας. Τα παιδιά βλέπουν επιλεκτικά τηλεόραση. Ταυτόχρονα με την παρακολούθηση ασχολούνται με πολλές δραστηριότητες.<sup>110</sup>

Πρωτοποριακή υπήρξε η έρευνα της H. Himmelweit (1958). Σύμφωνα με τα πορίσματα της έρευνας η επίδραση που ασκεί η τηλεόραση στο παιδί είναι αποτέλεσμα τριών παραγόντων: της φύσης του μέσου, του περιεχομένου της επικοινωνίας, των χαρακτηριστικών του δέκτη.<sup>111</sup> Κι' αυτά μπορεί να έχουν θετική ή αρνητική επίδραση στην ανάπτυξη του παιδιού.

Να σημειωθεί ότι η βία συνδέεται με τις κοινωνικές εξελίξεις. Η διάλυση της οικογένειας, η οικονομική ύφεση, οι απρόσωπες σχέσεις στις μεγαλουπόλεις, η νοοτροπία του εύκολου πλουτισμού, οι διεθνείς εξελίξεις - όλα αυτά - έχουν επηρεάσει την αύξηση της βίας. Το κρίσιμο ερώτημα στο οποίο προσπαθούν να απαντήσουν οι περισσότερες έρευνες είναι αν υπάρχει αιτιώδης σχέση ανάμεσα στη βία της τηλεόρασης και στη βία των παιδιών και των νέων. Επιπλέον, αν υπάρχει αιτιώδης σχέση, ποιος ο βαθμός επίδρασης; Βέβαια, δεν μπορεί να διαπιστωθεί καμία σχέση αιτίου-αποτελέσματος. Η βία των ΜΜΕ δεν συνεπάγεται, άνευ άλλου, πραγματική βία. Η βία των ΜΜΕ είναι ένας από τους πολλούς παράγοντες που οδηγούν σε πραγματική βία όταν οι συνθήκες είναι κατάλληλες.

Υπάρχουν πολλές θεωρίες για την επίδραση της βίας των Μ.Μ.Ε. στη συμπεριφορά των παιδιών και των νέων. Οι κυριότερες από αυτές: Θεωρία κάθαρσης, θεωρία εθισμού, θεωρία αναστολής, θεωρία ερεθισμού.<sup>112</sup> Άλλες προσπαθούν να πείσουν για τις αρνητικές επιδράσεις και άλλες για τις μη αρνητικές επιδράσεις των ΜΜΕ. Η αδυναμία εμπειρικής επαλήθευσης σε πολλές έρευνες δυσχεραίνει την αποδοχή τους.<sup>113</sup> Πράγματι καμιά έρευνα "δεν μπορεί να προσφέρει ασφαλείς επιστημονικές απαντήσεις".<sup>114</sup>

Η βία είναι στοιχείο της κοινωνικής ζωής και στοιχείο των Μ.Μ.Ε.. Όπως έχει αποδειχθεί "ούτε ένα παντοδύναμο κράτος ούτε μια παντοδύναμη αγορά"<sup>115</sup> μπορούν να την περιορίσουν. Άρα δεν απομένει παρά η αυτοδέσμευση των Μ.Μ.Ε..

#### 6.9.4.3. Αποτελεσματικότητα ΜΜΕ στην μάθηση

Έρευνες για την αποτελεσματικότητα των ΜΜΕ στην διδασκαλία έγιναν από τη δεκαετία του 1950 στις Η.Π.Α. και Ευρώπη. Έγιναν πειράματα π.χ.:<sup>116</sup>

-Αν «η αισθητοποίηση των περιεχομένων μάθησης με ορισμένα οπτικοακουστικά μέσα στην καλύτερη συγκράτησή τους». Το πείραμα έδειξε ότι η επίδοση των μαθητών είναι μεγαλύτερη όταν η αισθητοποίηση της διδασκαλίας είναι πιο συγκεκριμένη.

-Αν «μερικά οπτικοακουστικά μέσα είναι καλύτερα από άλλα». Το πείραμα έδειξε ότι πράγματι μερικά οπτικοακουστικά μέσα είναι καλύτερα από άλλα. Επιπλέον ότι η διδασκαλία με εποπτικά μέσα είναι πολύ πιο αποτελεσματική από τη διδασκαλία με λόγια.

-Αν «η διδασκαλία μέσω ραδιοφώνου είναι πιο αποτελεσματική σε σχέση με την παραδοσιακή διδασκαλία». Η έρευνα δεν διαπίστωσε σημαντική διαφορά ως προς την επίδοση.

-Αν «η διδασκαλία μέσω της τηλεόρασης είναι πιο αποτελεσματική σε σχέση με την παραδοσιακή διδασκαλία». Οι 393 έρευνες έδειξαν τα εξής αποτελέσματα: 65% καμμία στατιστικά σημαντική διαφορά, 21% στατιστικά σημαντική διαφορά υπέρ της τηλεόρασης, 14% στατιστικά σημαντική διαφορά υπέρ της παραδοσιακής διδασκαλίας.

- Αν «το ραδιόφωνο ή η τηλεόραση είναι πιο αποτελεσματικό». Η έρευνα έδειξε ότι ακροατές και θεατές απάντησαν σωστά στον ίδιο περίπου αριθμό ερωτήσεων.

Πρέπει να επισημανθεί ότι μέχρι το 1970 το ενδιαφέρον των ερευνών ήταν η σύγκριση των διαφόρων μέσων για να βρεθεί ποιο μέσο ή ποιος συνδυασμός μέσων είναι αποτελεσματικότερος στη διδασκαλία. Μετά το 1970 το ενδιαφέρον στρέφεται στη μάθηση ως μια συνολική διαδικασία. Η μάθηση αντιμετωπίζεται ως μια διαδικασία που προσδιορίζεται από την αλληλεπίδραση πολλών παραγόντων. Τέτοιοι παράγοντες είναι: οι στόχοι, το περιεχόμενο, η μέθοδος, τα χαρακτηριστικά του μαθητή, οι συνθήκες περιβάλλοντος.

Η μάθηση είναι μια πολύπλοκη διαδικασία. Καθένας μαθαίνει διαφορετικά και με πολλούς τρόπους. Γενικά, οι έρευνες δείχνουν ότι ο άνθρωπος μαθαίνει και θυμάται ως εξής:

#### Ο άνθρωπος μαθαίνει

- 1% με τη γεύση
- 1,5% με την αφή
- 3,5% με την όσφρηση
- 11% με την ακοή
- 83% με την όραση

#### Ο άνθρωπος θυμάται:

- 10% από αυτά που διαβάζει
- 20% από αυτά που ακούει
- 30% από αυτά που βλέπει
- 50% από αυτά που ακούει και βλέπει
- 70% από αυτά που παρουσιάζει ο ίδιος
- 90% από αυτά που κάνει ο ίδιος

Τα αποτελέσματα αυτά, σε γενικές γραμμές, είναι ίδια με τα αποτελέσματα της πυραμίδας μάθησης<sup>117</sup> και του κώνου εμπειρίας του Edgar Dale.<sup>118</sup> Καταλήγουν σε μια βασική παιδαγωγική αρχή που διατύπωσε ο J. Dewey: Learning by doing = Μάθηση μέσα από την πράξη.

Αν ληφθεί υπόψη ότι τα νέα ΜΜΕ (τα διαλογικά πολυμέσα και υπερμέσα) είναι αμφίδρομα, συνδυάζουν πολλά μέσα, επιτρέπουν τη δημιουργική συμμετοχή του μαθητή, τότε η αποτελεσματικότητά τους μπορεί να φθάσει τα μέγιστα ποσοστά (βλ. παραπάνω). Αυτή η αποτελεσματικότητα θα οδηγήσει στην «υποχρεωτική» χρήση τους. Τα νέα μέσα είναι ασυναγώνιστα αφού ο μαθητής:

- Ακούει και βλέπει συγχρόνως
- Κατευθύνει ο ίδιος την πορεία μάθησης
- Η μετάδοση της γνώσης με πολλούς τρόπους, εμποδώνει τη γνώση.

Όσο ασυναγώνιστα και αν είναι τα νέα μέσα χρειάζεται προσοχή. Μερικά διαπροσωπικά ΜΜΕ (π.χ. τηλεδιάσκεψη μέσω Η/Υ), ευνοούν την επικοινωνία, αλλά χάνουν την αποτελεσματικότητά τους, όταν οι συνομιλητές δεν γνωρίζονται. Δηλαδή, τα μέσα αυτά είναι πολύ αποτελεσματικά, όταν ο δέκτης είναι γνωστός, ενώ είναι ατελέσφορα, όταν ο δέκτης είναι άγνωστος.<sup>119</sup>

Πρέπει να σημειωθεί ότι η αποτελεσματικότερη μάθηση προκύπτει έμμεσα, δεν μπορεί να μετρηθεί. Η ύπαρξη τυποποιημένων τεστ που μετρούν τις επιδόσεις των μαθητών πριν και μετά την χρήση ΜΜΕ αμφισβητούνται. Τούτου ένεκα, πάντα θα υπάρχουν ενδοιασμοί για την χρηματοδότησή τους και αντιδράσεις για την χρησιμοποίησή τους. Πάντως, έρευνα για τη στάση των εκπαιδευτικών απέναντι στα Ο-Α μέσα διδασκαλίας και μάθησης, έδειξε ότι το 93,8% των εκπαιδευτικών πιστεύει ότι με τη χρήση Ο-Α μέσων αυξάνεται η αποτελεσματικότητα της διδασκαλίας.<sup>120</sup> Ανεξάρτητα από μετρήσεις, για να είναι αποτελεσματικά τα όποια διδακτικά μέσα πρέπει να χρησιμοποιούνται με μέτρο. Η υπερβολή, είτε στη χρήση είτε στη μη χρήση, πάντοτε βλάπτει.<sup>121</sup>

# ΚΕΦΑΛΑΙΟ ΕΚΤΟ

## ΣΗΜΕΙΩΣΕΙΣ

1. Maltezke G., *Θεωρίες μαζικής επικοινωνίας*, Εκδ. Παπαζήση, Αθήνα 1991, σ.90
  2. Fiske J., *Εισαγωγή στην επικοινωνία*, Εκδ. Επικοινωνία και Κουλτούρα, Αθήνα 1992, σ.60
  3. Βλ. αναλυτικά, Ντένις ΜακΚουέιλ, *Μοντέλα επικοινωνίας*, Εκδ. Καστανιώτη, Αθήνα 1997. Επίσης, G. Maltezke, *ό.π.* σ.91 και επ.
  4. Τα μαθηματικά μοντέλα διακρίνονται σε προσδιοριστικά και στοχαστικά. Προσδιοριστικά είναι αυτά που το αποτέλεσμα τους μπορεί να προσδιοριστεί - προβλεφθεί. Επειδή στις κοινωνικές επιστήμες υπάρχει σχετικότητα, οι προβλέψεις είναι δύσκολες, γι'αυτό τα μοντέλα οφείλουν να είναι, κυρίως, στοχαστικά.
- Μαθηματικό μοντέλο είναι ένα σύνολο εξισώσεων που μπορεί να περιγράψει τη συμπεριφορά ενός συστήματος (Βλ. Δ. Καραγεώργος, Άρθρο, Περ. ΝΕΑ ΠΑΙΔΕΙΑ, Άνοιξη 1982, Εκδ. Γρηγόρης).
- Η αρχή για την αντιμετώπιση ενός εκπαιδευτικού προβλήματος (π.χ. έλλειψη Μ.Μ.Ε. στην εκπαίδευση), είναι η κατασκευή ενός μοντέλου που να παρουσιάζει τα χαρακτηριστικά του εκπαιδευτικού συστήματος. Η κατασκευή ενός μοντέλου που να παρουσιάζει όλα τα χαρακτηριστικά του εκπαιδευτικού συστήματος είναι αδύνατη. Δυνατή είναι η κατασκευή ενός μοντέλου με τα βασικά χαρακτηριστικά του εκπαιδευτικού συστήματος, ή ενός μοντέλου με τα χαρακτηριστικά ενός τομέα του εκπαιδευτικού συστήματος (π.χ. χρήση των Μ.Μ.Ε. στην εκπαίδευση).
5. Riley J. W and Riley M.W, *Mass Communication and the social system*, σε Merton R., et al, *sociology today*, New York: Basic Books, 1959, p. 537-578.
  6. Riley και Riley, *όπως παραπάνω* σελ. 568 έως 578
  7. Lasswell H.D., *The structure and function of communication, in society*, σε Schramm W. (ed), *Mass Communication*, University of Illinois' Pres, Chicago, 1969. Επίσης, Lasswell H., *Η δομή και η λειτουργία της επικοινωνίας στην κοινωνία, στο μήνυμα του μέσου, Έκδοση Β'*, Εκδ. Αλεξάνδρεια, Αθήνα 1990, σ.65-83
  8. Βλ. αναλυτικότερα, Ντένις ΜακΚουέιλ, *ό.π.*, σ.143-147. Όπως σημειώνει ο ΜακΚουέιλ "το μοντέλο αυτό αποτελεί ένα βήμα εξέλιξης σε σχέση με το παλαιότερο και απλό μοντέλο « ερέθισμα-ανταπόκριση», γι'αυτό και είναι χρήσιμο για την έρευνα πάνω στις επιδράσεις των Μ.Μ.Ε. (Ντ. ΜακΚουέιλ, *Εισαγωγή στη θεωρία της μαζικής επικοινωνίας*, Εκδ. Καστανιώτη, Αθήνα 1997, σ.520
  9. Maltezke G., *Θεωρίες μαζικής επικοινωνίας*, Εκδ. Παπαζήση, Αθήνα 1991, σ.79
  10. Ντυρκάϊμ Ε., *οι κανόνες της κοινωνιολογικής μεθόδου*, Εκδόσεις Gutenberg, Αθήνα 1978, σ.177
  11. Χατζησάββας Γ., *Εισαγωγή στην κοινωνιολογία*, Εκδ. Παρατηρητής, Θεσ/κη 1996, σ.31
  12. Για τη σχέση της ψυχολογίας της μάθησης με τη διδακτική και την ψυχολογική θεμελίωση της διδασκαλίας, βλ. Θεοφιλίδης Χρ., Στο *Ματσαγγούρας Ηλ.*, *Η εξέλιξη της διδακτικής*, Εκδόσεις Gutenberg, Αθήνα 1995, σ. 363-368.
  13. Σεραφετινίδου Μ., *Κοινωνιολογία των Μ.Μ.Ε.*, Τόμος Β, Εκδ. Gutenberg, Αθήνα 1987, σ.351
  14. Σεραφετινίδου Μ., *ό.π.*, σ.355
  15. Σαρρής Ν., *Ελληνική κοινωνία και τηλεόραση*, τόμος Α, Εκδ. Γόρδιος, Αθήνα 1992, σ. 80
  16. Klapper J.T. *The effects of Mass Communication*, New York, Free Press, 1960, p.8



17. Παπαθανασόπουλος Στ., Εισήγηση, Συνέδριο, Η Κατασκευή της πραγματικότητας και τα ΜΜΕ, Εκδ. Αλεξάνδρεια, Αθήνα 1998, σ. 509
18. Gerbner G., Εισήγηση, ο.π., σ. 427
19. Σαρρής Ν., ο.π., σ. 75
20. Gerbner G., Εισήγηση, ο.π., σ. 431
21. Τσαρδάκης Δ., Ο άνθρωπος στα δίχτυα της Manipulation, Εκδ. Σκαρβαβίος, Αθήνα, 1983, σ. 99
22. Τσαρδάκης Δ., ο.π., σ. 205-206
23. Για την παθητικότητα του ακροατηρίου βλ. Klapper J.T., ο.π., σ. 234-247
24. Huston A. - Wright J., Τηλεόραση και κοινωνικοποίηση των παιδιών, Σεμινάριο ΜΜΕ και παιδί, Φάκελος κειμένων, Τμήμα Κοινωνιολογίας, Αθήνα 1998, σ. 14-15
25. Βλ. αναλυτικά, Σεραφετινίδου Μ, Μέσα Μαζικής Επικοινωνίας και οικογένεια, στο Συλλογικό, Φροντίδα για την οικογένεια, Επιμ. Τσίτουρα Στ., Αθήνα 1990, σ. 75.
26. Για τις στάσεις που διαμορφώνουν απέναντι στα δύο φύλα και τον τρόπο που αντιμετωπίζουν τα ΜΜΕ τα δύο φύλα, βλέπε Δουλκέρη Τ., Μέσα μαζικής επικοινωνίας και ισότητα των δύο φύλων. Εκδ. Παπαζήσης, Αθήνα
27. Βαλασιδής Γ., Επικοινωνία, Γενικές αρχές, Κοινωνικές και Ψυχοκοινωνικές βάσεις της επικοινωνίας, Εκδ. Κοντάκτα, Αθήνα 1982, σ. 36
28. Ντάβου Μπ., Γνωστικοί και συναισθηματικοί παράγοντες της επικοινωνίας, σημειώσεις, Αθήνα 1992, σ. 115.
29. Γκοτοβός Α., Παιδαγωγική αλληλεπίδραση, Εκδ. σ. 105-106
30. Γκοτοβός Α., ο.π., σ. 116
31. Βερβενιώτη Τ. κ.α., Στα Λύκειά σας, Εκδ. Υψίλον, Αθήνα 1988, σ. 75
32. Γεώργας Δ., Κοινωνική ψυχολογία, τόμος Β', Εκδοση 4<sup>η</sup>, Αθήνα 1995, σ. 15
33. Χρηστάκης Ν., Επικοινωνία ψυχολογικές διαστάσεις, Πανεπ. παραδόσεις, σ.8
34. Βλ. διάφορα κοινωνιογράμματα, Σαρρής Νεοκλής, Εισαγωγή στην κοινωνιομετρία, στην ομαδική ψυχοθεραπεία και στο ψυχόδραμα, Εκδ. Δανιά, Αθήνα 1995, σ. και επ.
35. Βεβενιώτη Τ. κ.α., ο.π., σ. 54
36. Γεώργας Δ., ο.π., τόμος Α, σ. 306
37. Ο Θ. Τριλιανός αναφέρει τις εξής θεωρίες μάθησης (βλ. Τριλιανός Θ., Μεθοδολογία διδασκαλίας Ι, Εκδ. Αφοί Τολίδη, Αθήνα 1991 σ. 105-124):
  - α. Κλασσική εξαρτημένη μάθηση του Ραβλου
  - β. Η μάθηση με δοκιμή και πλάνη του Thorndike
  - γ. Η ενεργός ή συντελεστική μάθηση του Skinner
  - δ. Η μάθηση σύμφωνα με τη γνωστική ψυχολογία
  - ε. Η κοινωνική μάθηση του A. Bandura
 στ. Η θεωρία της επεξεργασίας των πληροφοριών
38. Ντάβου Μπ., Γνωστικοί και συναισθηματικοί παράγοντες της επικοινωνίας, Πανεπ. Σημειώσεις, Αθήνα 1992, σ. 97 και επ.
39. Ντάβου Μπ., ο.π., σ. 23
40. Παππάς Αθ. Σύγχρονη θεωρία και πράξη της παιδείας, Εκδ. Ελληνικά Γράμματα, 1998, σ. 165
41. Illich I., Κοινωνία χωρίς σχολεία, Εκδ. Βέργος, Αθήνα 1976, σ. 25
42. Αντωνιάδης Α., Οδοιπορικό στις σχέσεις επικοινωνίας, Αθήνα 1993, σ. 247
43. Βλ., Ντάβου Μπ., Γνωστικοί και συναισθηματικοί παράγοντες επικοινωνίας, Πανεπιστημιακές σημειώσεις, Αθήνα 1992.
44. Τριλιανός Θ., Η παρώθηση, Αθήνα 1991, σ.99
45. Βλ. αναλυτικά Μεταξάς Α.Ι., Εισήγηση, Συνέδριο, Η κατασκευή της πραγματικότητας και τα ΜΜΕ, Εκδ. Αλεξάνδρεια 1998, σ.84 και επ.

46. Ανδρέου Κ., Άρθρο Περιοδικό Νέα Παιδεία, τεύχος 31, 1984
47. Τριλιανός Θ., Μεθοδολογία Διδασκαλίας Ι Έκδοση Αφοί Τολίδη, Αθήνα 1991, σ. 89
48. Wiener N., Κυβερνητική και κοινωνία, Εκδ. Παπαζήση, Αθήνα 1970, σ.145
49. Βλ. αναλυτικά, Φλουρή Γ., Η αρχιτεκτονική της διδασκαλίας και η διδασκαλία της μάθησης, Εκδ. Γρηγόρη, Αθήνα 1984, σ.128-137
50. Πετρούλακης Ν., Προγράμματα εκπαδευτικοί στόχοι μεθοδολογία, Εκδ. Φελέκη, Αθήνα 1981, σ.91-92
51. Willing K., Girard S., Learning together, Ontario, Rembroke Publishers, L.t.d., 1990
52. Sperder D., - Wilson D., Relevance: Communication and Cognition, Blacwell, Oxford, 1986
53. Σεραφετινίδου Μ., Κοινωνιολογία των Μ.Μ.Ε., Τεύχος Β, Εκδ. Gutenberg, Αθήνα 1987, σ.343
54. Κομένου Ι., Μεγάλη διδακτική, Αθήνα 1912, σ. 238-255
55. Κανάκης Ι., Διδασκαλία και μάθηση με σύγχρονα μέσα επικοινωνίας, Εκδ. Γρηγόρη, 1989, σ.9
56. Βλ. Γεωργιάνης Β., Άρθρο, Περιοδικό Σύγχρονη Εκπαίδευση, τεύχος 2, 1981. Επίσης Τριλιανός Θ., Μεθοδολογία της διδασκαλίας ΙΙ, Εκδ. Αφοί Τολίδη, Αθήνα 1992, σ.186-187
57. Ζευκίλης Αρ., Τα εποπτικά μέσα διδασκαλίας, Β' έκδοση, Εκδ. Γρηγόρη, 1989, σ.10
58. Romiszowski A., The selection and the use of instructional media, Kogan Page, London 1988, p.78, όπου υπάρχει πίνακας αντιστοιχίας ορισμένων μέσων με ορισμένους τύπους μάθησης.
59. Romiszowski A., ο.π., σελίς 82.
60. Ζευκίλης Αρ., ό.π., σ.20
61. Είναι χρήσιμα διότι: α. Προκαλούν έντονο ενδιαφέρον β. Δημιουργούν σαφείς παραστάσεις γ. Διατηρούν τις παραστάσεις δ. Διεγείρουν, συγκεντρώνουν και συγκρατούν την προσοχή ε. Συμβάλλουν στην κατανόηση του μαθήματος στ. Εξοικονομούν πολύτιμο χρόνο ζ. Καταπολεμούν τη λογοκρισία η. Προάγουν την αυτενέργεια θ. Εξυπηρετούν τις ατομικές ανάγκες ι. Κάνουν τη διδασκαλία επίκαιρη κ. Αισθητοποιούν τη διδασκαλία λ. Διοχετεύουν γνώσεις μ. Εκσυγχρονίζουν την εκπαίδευση ν. Καλλιεργούν το καλαισθητικό πνεύμα ξ. Συνδυάζουν θεωρία και πράξη ο. Διευκολύνουν τη διδασκαλία (Βλ. αναλυτικά, Ζευκίλης Αρ., ό.π., σ.22-34).
62. Βλ., Γέρου Γ., Άρθρο, Περιοδικό Το σχολείο του μέλλοντος, τ.14, 1996. Επίσης, Τρίγκα Ν., Άρθρο, περ. Οικονομικός ταχυδρόμος, τ.35, 1997
63. Makrakis V., computer in school education, Institute of international education, University of stockholm, No 11, 1988, p.105
64. Βλέπε ορισμό εκπαιδευτικής τεχνολογίας, Percival Fr., Ellington H., A Handbook of educational texhnology, 2ed, Ed., Kogan Page, London, 1988, p.20
65. Ομάδα έρευνας για τις νέες τεχνολογίες στην εκπαίδευση, Μελέτη εισαγωγής νέων τεχνολογιών στην εκπαίδευση, Παν. Αθηνών, τμήμα πληροφορικής, Αθήνα 1994
66. Μεϊμάρης Μ., Εισήγηση, Διεθνές Συνέδριο, Η "κατασκευή" της πραγματικότητας και τα Μέσα Μαζικής Ενημέρωσης, Εκδ. Αλεξάνδρεια, Αθήνα 1998, σ.222-223
67. Μεϊμάρης Μ., ό.π., σ.222
68. Μεϊμάρης Μ., ό.π., σ.223
69. Δερτούζος Μ., Τι μέλλει γενέσθαι, Εκδ. Νέα σύνορα, 1998, σ. 358
70. Δερτούζος Μ., ο.π. σ. 360
71. Ασλανίδου Σ., Άρθρο, περιοδικό Παιδαγωγικός Λόγος, τ.3, 1997.
72. Ασλανίδου Σ., ο.π.
73. Τριλιανός Θ., Μεθοδολογία της Διδασκαλίας ΙΙ, Εκδ. Αφοί Τολίδη, Αθήνα 1992 σ. 152
74. Τσαρδάκης Δ., Μαζική επικοινωνία και πραγματικότητα, Εκδ. Παπαζήση, Αθήνα 1990, σ.146
75. Greenfield P., Μέσα ενημέρωσης και παιδί, Εκδ. Κουτσομπός, 1988, σ.163
76. Beymon J., and Mackay H., Computer into classrooms, More questions than Answers, London, The Falmer press, 1993

77. Percival Fr., Ellington M., A handbook of educational technology, 2ed, Ed., Kogan page, London, 1988, p.13
78. Κωνσταντοπούλου Μ., Σημειώσεις, Διοίκηση της εκπαίδευσης, Επιμορφωτικό πρόγραμμα, ΥΠΕΠΘ, Αθήνα 1997
79. Θεοφιλίδης Χρ., Άρθρο, Παιδαγωγικός Λόγος, τ.2, 1998 σ.31.
80. Ανδρεάδης Γ., Εισήγηση, Διεθνές Συνέδριο, Η κατασκευή της πραγματικότητας, Εκδ. Αλεξάνδρεια, 1998, σ.526
81. Πετρουλάκης Ν., Προγράμματα Εκπαιδευτικοί στόχοι, Μεθοδολογία, Εκδ. Φελέκη, Αθήνα 1981, σ. 475-477.
82. Τριλιανός Θ., ο.π. σ. 154
83. Παπαθανασόπουλος Στ., Άρθρο, Εφ. Η Καθημερινή, 11 Ιαν. 1998
84. Τριλιανός Θ., ο.π. σελ. 126
85. Ζευκλής Αρ., Τα εποπτικά μέσα διδασκαλίας, Εκδ. Γρηγόρη 1989, σ.5-6
86. Για τις διαφορετικές απόψεις στις επιδράσεις των ΜΜΕ, βλ. αναλυτικά, Παπαθανασόπουλος Στ., Η δύναμη της τηλεόρασης, Εκδ. Καστανιώτη, Αθήνα 1997, σ. 56-62.
87. Για τις επιδράσεις των Μ.Μ.Ε. βλέπε αναλυτικά: Σεραφετινίδου Μ., Κοινωνιολογία των Μ.Μ.Ε., τόμος Β', Εκδ. Gutenberg, Αθήνα 1987, σ.331-364. Επίσης, Παπαθανασόπουλος Στ., Η δύναμη της τηλεόρασης, Εκδ. Καστανιώτη, Αθήνα 1997, σ.53-84
88. Μειμάρης Μ., Εισήγηση, Συνέδριο, Η κατασκευή της πραγματικότητας και τα Μ.Μ.Ε., Εκδ. Αλεξάνδρεια, 1998, σ.228
89. Σαρρής Ν., Ελληνική κοινωνία και τηλεόραση, τόμος 1, Εκδ. Γόρδιος, Αθήνα 1992, σ.288
90. Παπαθανασόπουλος Στ., Η δύναμη της τηλεόρασης, Εκδ. Καστανιώτη, Αθήνα 1997, σ.61
91. Παπαθανασόπουλος Στ., ό.π., σ.67-68
92. Baudrillard J., Ο καθρέφτης της παραγωγής ή η κριτική αυταπάτη του ιστορικού υλισμού, Εκδ. Αλεξάνδρεια, Αθήνα 1990.
93. Perniola M., Η κοινωνία των ομοιομάτων, Εκδ. Αλεξάνδρεια, Αθήνα 1991
94. Gerbner G., Εισήγηση, Συνέδριο, ό.π., σ.592
95. Σεραφετινίδου Μ., Κοινωνιολογία των Μ.Μ.Ε., τεύχος Β, Εκδ. Gutenberg, 1987, σ.341
96. Βλ. ΜακΚουέιλ Ντ., Εισαγωγή στη θεωρία της μαζικής επικοινωνίας, Εκδ. Καστανιώτη, Αθήνα 1997, σ.498. Ο ΜακΚουέιλ καταλήγει στο ίδιο συμπέρασμα. Υποστηρίζει πως υπάρχουν επιδράσεις των Μ.Μ.Ε. "Ωστόσο η κατεύθυνση, το επίπεδο, η ανθεκτικότητα και η πρόβλεψη των επιδράσεων είναι αβέβαιες και πρέπει να εξεταστούν μία προς μία". (σ.531)
97. Τσαρδάκης Δ., Ο άνθρωπος στα δίχτυα της Manipulation, Εκδ. Σκαρβαίος, Αθήνα 1983, σ.126
98. Himmelweit H., κ.α., Television and the child, London, Oxford University Press, 1958, σ.263 και επ.
99. Βλ. αναλυτικά, Παπαστάμου Στ., Εγχειρίδιο κοινωνικής ψυχολογίας, Εκδ. Οδυσσεάς, Αθήνα 1989, σ.35 και επομ.
100. ΜακΚουέιλ Ντ., ό.π., σ.513
101. Himmelweit H., κ.α., Television and the child, London, Oxford University Press, 1958, σ.215 και επ.
102. Βλ. Καζάζη Μ., Ανθρώπινες σχέσεις και επικοινωνία, Εκδ. Έλλην, Αθήνα 1995, σ.118
103. Καζάζη Μ., ό.π., σ.128
104. Γεώργας Δ., Κοινωνική Ψυχολογία, Τόμος Α, Δ' Έκδοση, Αθήνα 1995, σ. 172. Διαμόρφωση και αλλαγή στάσεων: Διαμόρφωση σημαίνει δημιουργία καινούριων στάσεων, που δεν υπήρχαν πριν. Αλλαγή σημαίνει αντικατάσταση στάσεων που υπάρχουν.
105. Βλ. Γεώργας Δ., ό.π., σ.<sup>ii</sup>

106. Buckingham D., Οι νέοι και τα μέσα επικοινωνίας, Σεμινάριο: Μ.Μ.Ε. και παιδί, Πάντειον Πανεπιστήμιον, Τμήμα Κοινωνιολογίας, Αθήνα 1998, σ.7 και 12
107. Αξίζει η απλή αναφορά πέντε κλασικών ερευνών: (Βλ. αναλυτική παρουσίαση, Βουϊδάσκης Β., Η τηλεοπτική βία και επιθετικότητα και οι επιδράσεις τους στα παιδιά και τους νέους σ. 78-133
- Η έρευνα των H. Himmelweit, A. Oppenheim, P. Vince και των συνεργατών τους, «Η τηλεόραση και το παιδί» έγινε τη δεκαετία του 1950 στη Μ. Βρετανία. Είναι η πρώτη μεγάλη διεθνής έρευνα στο είδος της.
  - Η έρευνα των W. Schramm, J. Lyle, E. Parker, «Η τηλεόραση στη ζωή των παιδιών», έγινε στις Η.Π.Α. και Καναδά, σε μαθητές Δημοτικού, Γυμνασίου και Λυκείου.
  - Η έρευνα του G. Gerbner, «Ο τηλεοπτικός κόσμος της βίας» έγινε το 1967 και 1968 στις Η.Π.Α., στηρίζεται στην ανάλυση περιεχομένου των τηλεοπτικών εκπομπών των τριών εθνικών καναλιών των ΗΠΑ (ABS, CBS, N.B.C.).
  - Η έρευνα του W. Belson «Η τηλεοπτική βία και ο έφηβος», έγινε στη Μ. Βρετανία (Λονδίνο), σε αγόρια ηλικίας 12-17 ετών.
  - Η έρευνα του G. Gerbner «Η πολιτισμική καλλιέργεια» (ο τρόπος που ο τηλεοπτικός κόσμος μας επηρεάζει μακροπρόθεσμα), έγινε στις Η.Π.Α.
- Στην Ελλάδα ελάχιστες είναι οι έρευνες για την τηλεοπτική βία (βλ. Βουϊδάσκης, π.π. σελ. 261 έως 262. Επίσης, Παπαθανασόπουλος Στ., ο.π., σ. 365). Όμως, όπως σημειώνει ο Καθηγητής Στ. Παπαθανασόπουλος, ενώ στη θεωρία ουσιαστικά συμφωνούν για τις αρνητικές επιδράσεις της τηλεοπτικής βίας, στην πράξη, μικροί και μεγάλοι, ζητούν βίαια ή περιπετειώδη προγράμματα (Βλ. Παπαθανασόπουλος Στ., όπως παραπάνω σ. 367).
- Από τη δεκαετία του 1970 αρχίζουν οι εμπειρικές έρευνες για τα ΜΜΕ στην Ελλάδα. Ο Β. Βουϊδάσκης αναφέρει όλες τις έρευνες που έχουν γίνει μέχρι το 1991, οι οποίες είναι οι εξής:
- Α. Βολτής «Τηλεόραση. Ένας κυρίαρχος παράγοντας στην ψυχική υγεία του παιδιού και στη διαμόρφωση της συμπεριφοράς του», Αθήνα 1997.
  - Β. Χαρωνίτης «Η τηλεόραση και τα προβλήματά της», Χανιά 1978
  - Θ. Παπανδρέου «Η επίδραση της τηλεόρασης στο παιδί», περ. Σχολείο και Ζωή, τεύχος 5-6, 1978
  - Ν. Ρούσσου «Η αντίδραση των παιδιών στην επιθετικότητα που περιέχουν τα κινούμενα σχέδια», Λευκωσία 1978
  - Δ. Τσαρδάκης «Ο ελεύθερος χρόνος και η τηλεόραση. Ο άνθρωπος στα δίχτυα της Manipulation», Εκδ. Σκαρβαβίος, Αθήνα 1983.
  - Π. Πάντζου κ.α. «Τηλεοπτικές προτιμήσεις και στάσεις σχετικά με το τι είναι «για παιδιά» και το τι είναι «για μεγάλους» στην Ελληνική τηλεόραση» στο Συλλογικό, Τηλεόραση και Επικοινωνία, Εκδ. Παρατηρητής, Θεσ/νίκη 1988
  - Α. Κοντοπούλου κ.α. «Η τηλεόραση στις σχέσεις γονέων-παιδιών», στο συλλογικό, ο.π.
  - Λ. Μπεζέ «Τηλεόραση και παραβατική συμπεριφορά των ανηλίκων», στο συλλογικό, ο.π.
  - Τ. Δουλκέρη «Παιδικά Μέσα Επικοινωνίας και Σεξισμός», στο συλλογικό, ο.π.
  - Α. Σκρουμπή «Τηλεόραση και παιδί», περ. Διαβάζω, τεύχος 262, Αθήνα 1991
- Από τους τίτλους και τους σκοπούς των ερευνών προκύπτει ότι το ενδιαφέρον των περισσότερων ερευνών επικεντρώνεται στη λειτουργία των ΜΜΕ ως φορέων κοινωνικοποίησης. Κυρίως εξετάζεται η επίδρασή της, ως μάθηση και ως συμπεριφορά, θετική και αρνητική.
- Οι θεωρίες για την επίδραση των ΜΜΕ είναι πολλές. Ο Β. Βουϊδάσκης τις διακρίνει σε δύο κατηγορίες: Θεωρίες αρνητικής επίδρασης και θεωρίες μη αρνητικής επίδρασης. Επιγραμματικά και μόνον οι θεωρίες είναι οι εξής: (Βλ. Βουϊδάσκης Β., ό.π. σ. 33-74. Επίσης, Δ. Τσαρδάκης, Ο άνθρωπος στα δίχτυα της Manipulation, Εκδ. Σκαρβαβίος, Αθήνα 1983, σ. 57-65):
- α.- Θεωρίες αρνητικής επίδρασης: Θεωρία της γενικής συναισθηματικής διέγερσης, θεωρία του ερεθισμού ή της παρόρμησης, θεωρία της κοινωνικής μάθησης με παρατήρηση, θεωρία της

κοινωνικής μάθησης με μίμηση, θεωρία της δικαιολόγησης της επιθετικής και εγκληματικής συμπεριφοράς.

β.- Θεωρίες μη αρνητικής επίδρασης: Θεωρία της μη επίδρασης, θεωρία του εθισμού ή της συνήθειας, θεωρία της κάθαρσης, θεωρία της αναστολής ή της παρεμπόδισης, θεωρία της νοητικής υποστήριξης.

108. Παπαθανασόπουλος Στ., Η δύναμη της τηλεόρασης, Εκδ. Καστανιώτη, Αθήνα 1995 σ. 335.  
 109. Λαζανάς Π., Ρεπορτάζ, Εφ. ΤΟ ΒΗΜΑ, 26 Απρ. 1998  
 110. Palmer P., Ο κοινωνικός χαρακτήρας της παιδικής τηλεθέασης, Σεμινάριο: Μ.Μ.Ε. και παιδί, ό.π., σ.8 και 15  
 111. Σεραφετινίδου Μ., Κοινωνιολογία των Μ.Μ.Ε., Τεύχος Β', Εκδ. Gutenberg, Αθήνα 1987, σ.339  
 112. Τσαρδάκης Δ., Μαζική επικοινωνία και πραγματικότητα, Εκδ. Παπαζήσης, Αθήνα 1990, σ.99-100  
 113. Βουϊδάσκης Β., Η τηλεοπτική βία και επιθετικότητα και οι επιδράσεις τους στα παιδιά και τους νέους, Εκδ. Γρηγόρη, Αθήνα 1992, σ. 74.  
 114. Παπαθανασόπουλος Στ., ο.π. σ. 394  
 115. Popper K.-Condry J., Τηλεόραση, Εκδ. Λιβάνη, Αθήνα 1995, σ.98  
 116. Βλέπε Κανάκης Β, Διδασκαλία και μάθηση με σύγχρονα μέσα επικοινωνίας, εκδ. Γρηγόρη, 1989, σελ.181 - 183

117.



Πηγή: National Training Laboratories Bethel Hame

118. Ο κώνος εμπειρίας είναι ένα οπτικό μέσο για εξήγηση της σχέσης των διαφόρων Ο-Α μέσων μεταξύ τους και τη θέση κάθε Ο-Α μέσου στη διαδικασία μάθησης. όσο πιο κοντά στη βάση είναι ένα μέσο, τόσο πιο καλλίτερο, κατά τεκμήριο είναι. Υπόψη ότι οι διαιρέσεις του κώνου είναι εύκαμπτες. Έτσι π.χ στη δραματοποίηση ο μαθητής μπορεί να είναι ηθοποιός ή θεατής. (Τριλανός Θ., Μεθοδολογία της διδασκαλίας ΙΙ, 1992 σελ.131).
119. Fulger D., άρθρο εφημερίδα το Βήμα, ειδική έκδοση για το Internet, ημ/νία 28 Δεκ. 1997  
 120. Βλέπε, Βάμβουκας Μ. – Κανάκης Ι., άρθρο περιοδικό Παιδαγωγική Επιθεώρηση, Τεύχος 25, 1997  
 121. Ζευκλής Αρ., Τα εποπτικά μέσα διδασκαλίας Β' Έκδοση, εκδόσεις Γρηγόρη, 1979, σελίδα 19

# ΜΕΡΟΣ Γ

## ΕΜΠΕΙΡΙΚΗ ΑΝΑΛΥΣΗ

### ΚΕΦΑΛΑΙΟ ΕΒΔΟΜΟ

#### ΜΕΘΟΔΟΙ ΚΑΙ ΤΕΧΝΙΚΕΣ ΕΡΕΥΝΑΣ

"Μηδέν άγαν"  
 "παν μέτρον άριστον"  
 "ουκ εν τω πολλώ το ευ"

### 7.1 Πηγές συλλογής στοιχείων

Υπάρχει μια διαλεκτική σχέση μεταξύ θεωρίας και εμπειρίας. Η θεωρία ερμηνεύει και επηρεάζει την εμπειρία. Η εμπειρία επαληθεύει ή διαψεύδει τη θεωρία. Η θεωρία είναι απαραίτητη στην έρευνα. Η θεωρία προσφέρει το πλαίσιο για συστηματική ερμηνεία των στοιχείων της έρευνας<sup>1</sup>, θεωρητικής ή εμπειρικής. Με άλλα λόγια "η έρευνα αποτελεί στην ουσία έναν συνεχή διάλογο ιδεών και στοιχείων"<sup>2</sup>.

Η έρευνα απαιτεί ορισμένη μέθοδο. Μέθοδος (μετά + οδός), είναι λόγος μετά την οδό, δηλαδή η ανάλυση της πορείας που διανύθηκε. Έρευνα, θεωρητική ή εμπειρική, γίνεται επειδή υπάρχει κάποιο "πρόβλημα" και χρειάζεται να βρεθεί κάποια "λύση". (βλέπε διάγραμμα 7.1).

#### Διάγραμμα 7.1

Η λειτουργία της επιστημονικής μεθόδου

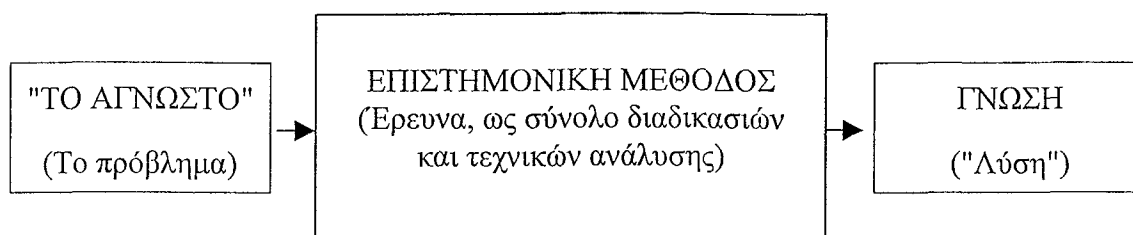

Πηγή: Θεοφανίδης Στ., Μεθοδολογία της Επιστημονικής Σκέψης και Έρευνας, εκδ. Ευγ. Μπένου, Αθήνα 1998, σελ.77

Σε γενικό επίπεδο υπάρχουν τρεις “μέθοδοι” συλλογής επιστημονικών στοιχείων: η παρατήρηση, τα γραπτά τεκμήρια, το ερωτηματολόγιο. Εφαρμόστηκαν και οι τρεις μέθοδοι συλλογής στοιχείων. Ο συνδυασμός περισσότερων μεθόδων βοηθάει στην καλλίτερη προσέγγιση του αντικειμένου. Ειδικότερα:

α. Παρατήρηση. Ο σχολικός χώρος είναι οικείος. Υπάρχει γνώση και εμπειρία για την εκπαίδευση. Η ερασιτεχνική παρατήρηση για τα τεκταινόμενα στο σχολείο υπήρχε και συνεχίζει να υπάρχει. Όμως, από τη στιγμή που άρχισε η μελέτη του αντικειμένου, η παρατήρηση έγινε συστηματική. Δηλαδή έγινε επιστημονική, άρχισε η καταγραφή των παρατηρήσεων και η θεωρητική θεμελίωση τους.

β. Γραπτά τεκμήρια. Πολλά είναι τα γραπτά κείμενα που εξετάστηκαν. Ανάμεσα σ’ αυτά: Η σχετική βιβλιογραφία. Το υπάρχον θεσμικό πλαίσιο. Κείμενα με απόψεις συνδικαλιστικών φορέων των εκπαιδευτικών. Έρευνες, άρθρα, ρεπορτάζ του τύπου. Στατιστικά στοιχεία της ΕΣΥΕ, για την εκπαίδευση. Επίσης, αναζητήθηκα από το Εθνικό Ίδρυμα Ερευνών και από το Παιδαγωγικό Ινστιτούτο και εξετάστηκαν οι σχετικές με το θέμα της έρευνας διδακτορικές διατριβές. Από το Εθνικό Ίδρυμα Ερευνών πάρθηκαν και όλες οι περιλήψεις, Ελληνικών και ξένων εργασιών, σχετικές με το θέμα της έρευνας.

γ. Ερωτηματολόγιο. Το ερωτηματολόγιο κρίθηκε αναγκαίο από την αρχή της έρευνας. Το “απαιτούσε” το αντικείμενο της έρευνας. Οι δύο από τους τρεις βασικούς άξονες της έρευνας αναφέρονται στην ύπαρξη και χρήση των ΜΜΕ στην εκπαιδευτική διαδικασία. Βέβαια, η ύπαρξη θα μπορούσε να διαπιστωθεί από τα στοιχεία του ΥΠΕΠΘ, αλλά άλλο τι λένε τα χαρτιά κι άλλο τι λέει η πραγματικότητα. Ο γράφων έχει αρκετή εμπειρία γι’ αυτή τη διάσταση. Ήταν κι’ αυτή ένας από τους παράγοντες που οδήγησαν σ’ αυτό το αντικείμενο έρευνας.

## 7.2 Το ερωτηματολόγιο της έρευνας

### 7.2.1 Προκαταρκτική έρευνα

Η προκαταρκτική αλλοιώς δοκιμαστική, έρευνα είναι απαραίτητη<sup>3</sup>. Έγινε προκαταρκτική έρευνα για λόγους διερευνητικούς. Έγιναν ημι-δομημένες συνεντεύξεις με διευθυντές και εκπαιδευτικούς της Α/Βάθμιας και Β/Βάθμιας εκπαίδευσης. Επίσης, μοιράστηκαν σαράντα ερωτηματολόγια σε διευθυντές και εκπαιδευτικούς της Αθήνας (περιοχή Βύρωνας, Υμητός, Ηλιούπολις). Στόχος ήταν να διερευνηθεί:

- Αν οι ερωτήσεις είναι σαφείς.
- Πόσος χρόνος χρειάζεται για τη συμπλήρωση του ερωτηματολογίου.
- Αν υπάρχουν θέματα προς διερεύνηση, που δεν περιλαμβάνει το ερωτηματολόγιο.

Οι συζητήσεις και το ερωτηματολόγιο έδειξαν: Πρώτον, τη σπουδαιότητα του θέματος-προβλήματος. Δεύτερον, το ενδιαφέρον αρκετών και την αδιαφορία μερικών.

Με βάση τα στοιχεία της προκαταρκτικής έρευνας, διαμορφώθηκε το ερωτηματολόγιο στη τελική του μορφή.

### 7.2.2 Οι ερωτήσεις

Υποστηρίζεται ότι το ερωτηματολόγιο είναι “το μέσο του τεμπέλη για να κάνει έρευνα”.<sup>4</sup> Ο γράφων υποστηρίζει ότι το ερωτηματολόγιο παρουσιάζει αρκετές μεθοδολογικές και τεχνικές δυσκολίες, από την αρχή έως το τέλος. Δεν αρκεί η συλλογή στοιχείων μέσα από το ερωτηματολόγιο. Χρειάζεται η θεωρητική θεμελίωση τους. Οι ερωτήσεις πρέπει να σχετίζονται με τη θεωρία, να δίνουν απαντήσεις σε υποθέσεις. Με τις απαντήσεις του ερωτηματολογίου γίνεται η επαλήθευση ή διάψευση των υποθέσεων. Δηλαδή, χρησιμοποιήθηκε η απαγωγική μέθοδος. Πρώτα έγιναν οι υποθέσεις, με βάση τη θεωρητική και εμπειρική γνώση, και μετά έγινε η έρευνα - συλλογή των στοιχείων με το ερωτηματολόγιο. Ειδικά ο σχεδιασμός του ερωτηματολογίου (περιεχόμενο, σύνταξη, σειρά ερωτήσεων), στην εμπειρική έρευνα παίζει σημαντικό ρόλο. Οι ερωτήσεις καθορίζουν και την ποιότητα των πληροφοριών και κατ’ επέκταση την εγκυρότητα των αποτελεσμάτων της έρευνας.<sup>5</sup> Γι’ αυτό χρειάζεται ιδιαίτερη προσοχή στο περιεχόμενο, στη διατύπωση, στη σειρά, στο μέγεθος, στον αριθμό των ερωτήσεων. Γενικά, χρειάζεται προσοχή στην κατασκευή του ερωτηματολογίου.<sup>6</sup> Έτσι και το ερωτηματολόγιο, έχει πλεονεκτήματα και μειονεκτήματα. Προβληματισμός, μεταξύ άλλων, υπήρξε στα εξής:

α. Τύπος ερωτήσεων. Ανοιχτές, κλειστές ή προκατασκευασμένες ερωτήσεις; Υπάρχουν και οι τρεις τύποι ερωτήσεων. Οι περισσότερες, πάνω από τα 2/3 είναι προκατασκευασμένες, (με προτεινόμενες απαντήσεις) επειδή μειώνουν τα μειονεκτήματα των ανοικτών και κλειστών ερωτήσεων. Οι υπόλοιπες είναι κλειστές. Στο τέλος υπάρχει μια ανοιχτή ερώτηση, που δίνει τη δυνατότητα για οποιαδήποτε συμπλήρωση. Έτσι, δόθηκε η δυνατότητα συμμετοχής των ερωτούμενων στην έρευνα.

β. Μέγεθος ερωτήσεων<sup>7</sup>. Οι ερωτήσεις είναι μικρές. Όλες οι ερωτήσεις είναι μία έως δύο γραμμές. Κατ’ επέκταση είναι απλές, σαφείς και εύκολες. Η θεωρητική και εμπειρική γνώση του αντικειμένου (της εκπαίδευσης και των ΜΜΕ), βοήθησε σ’ αυτό.

γ. Σειρά ερωτήσεων. Στην αρχή υπάρχουν οι γενικές ερωτήσεις που αναφέρονται στην προσωπική και επαγγελματική κατάρτιση. Στη συνέχεια, οι ερωτήσεις ακολουθούν μια σειρά από το γενικό, στο μερικό.



δ. Αριθμός ερωτήσεων. Οι τριάντα οκτώ (38) ερωτήσεις είναι “ιδανικές”. Δεν είναι λίγες, αφού το ιδανικό ερωτηματολόγιο έχει γύρω στις τριάντα ερωτήσεις. Επίσης, πιστεύεται ότι καλύπτουν το αντικείμενο της έρευνας. Δεν είναι πολλές, γιατί όλες οι ερωτήσεις είναι μικρές και απλές. Απόδειξη, ο χρόνος που χρειάζεται για τη συμπλήρωσή του είναι 30 λεπτά περίπου. Ο χρόνος δεν θεωρείται μεγάλος και επομένως δεν είναι κοπιαστικός.

ε. Εγκυρότητα των απαντήσεων. Υπάρχουν λόγοι που οδηγούν στο συμπέρασμα ότι οι απαντήσεις είναι ειλικρινείς και ανταποκρίνονται στην πραγματικότητα, όπως: Πρώτον, το ερωτηματολόγιο είναι ανώνυμο και υπάρχει ελευθερία απαντήσεων. Δεύτερον, οι ερωτούμενοι, δηλαδή οι Διευθυντές των σχολείων, γνωρίζουν καλύτερα από οποιονδήποτε την πραγματικότητα. Τρίτον, οι απαντήσεις δεν θίγουν τα προσωπικά και επαγγελματικά τους συμφέροντα.

Για τον έλεγχο της εγκυρότητας των απαντήσεων, επιπλέον: Πρώτον υπάρχουν ερωτήσεις εσωτερικού ελέγχου. Δεύτερον στο ερωτηματολόγιο είχε επισυναφθεί μια επιστολή, η οποία απευθυνόταν στους Διευθυντές των σχολείων γιατί, όπως τονιζόταν, “αυτοί έχουν γνώση και εμπειρία”. Δίνονταν διευκρινήσεις για το αντικείμενο της έρευνας και τονιζόταν ότι το ερωτηματολόγιο είναι ανώνυμο. Η αναγραφή ως αποστολέα του Παντείου Πανεπιστημίου και η υπογραφή από τον καθηγητή Νεοκλή Σαρρή έδινε κύρος και παρέπεμπε σε επιστημονική έρευνα και όχι σε αλλότριους σκοπούς. Τρίτον, έγινε και δεύτερη έρευνα στο Μαράσλειο και στο ΠΕΚ Αθήνας.

### 7.2.3 Το δείγμα της έρευνας

Ο “πληθυσμός” που μελετά η έρευνα είναι το σύνολο των δημοσίων δημοτικών και ημερήσιων γυμνασίων και γενικών λυκείων της χώρας. Αυτά είναι: 9473 σχολεία.

Επειδή βέβαια είναι αδύνατη η μελέτη του συνόλου των σχολείων, η έρευνα έγινε σε ένα δείγμα. Δείγμα είναι ένα υποσύνολο του συνόλου, και εφόσον είναι αντιπροσωπευτικό, μπορεί να γίνει αναγωγή στο σύνολο του πληθυσμού-των σχολείων.

Η επιλογή του δείγματος έγινε με συστηματική δειγματοληψία. Πάρθηκαν από το Υπουργείο Παιδείας κατάλογοι όλων των σχολείων της χώρας, για την Α/Βάθμια και Β/Βάθμια εκπαίδευση. Δεδομένου ότι οι κατάλογοι, δηλαδή η βάση της δειγματοληψίας, είναι κατά αλφαβητική σειρά, δηλαδή με έναν εντελώς τυχαίο τρόπο, η συστηματική δειγματοληψία αντιστοιχεί απόλυτα με την απλή τυχαία δειγματοληψία.<sup>8</sup>

Κατ’ αρχήν έγινε επιλογή 13 Νομών της χώρας, για να αντιπροσωπευτούν και οι 13 γεωγραφικές περιφέρειες της χώρας. Η επιλογή των Νομών έγινε με κριτήριο τον

αριθμό των σχολείων. Επελέγη ο μεγαλύτερος σε αριθμό σχολείων Νομός από κάθε γεωγραφική περιφέρεια. Το σύνολο των σχολείων των 13 Νομών που επελέγησαν είναι 3.650. Από κάθε Νομό επελέγη ο αναγκαίος αριθμός σχολείων. Να σημειωθεί ότι στο σύνολο της χώρας το 69% είναι σχολεία Α/Βάθμιας και το 31% Β/Βάθμιας εκπαίδευσης. Το ίδιο σχεδόν ποσοστό σχολείων, 70% για την Α/Βάθμια, και 30% για την Β/Βάθμια, υπάρχει και για το σύνολο των 13 Νομών που επιλέγησαν. (Βλέπε πίνακες 7.2 και 7.3). Ο αριθμός των σχολείων που επελέγησαν εκπληρούσε, ποσοτικά, τις εξής προϋποθέσεις:

α. Ανταποκρινόταν στο ποσοστό των σχολείων που έχει ο Νομός σε σχέση με το σύνολο των σχολείων των 13 Νομών.

β. Ανταποκρινόταν στο ποσοστό των σχολείων Α/Βάθμιας και Β/Βάθμιας εκπαίδευσης, που έχει ο Νομός σε σχέση με το σύνολο των σχολείων Α/Βάθμιας και Β/Βάθμιας εκπαίδευσης των 13 Νομών.

γ. Ανταποκρινόταν στο ποσοστό του πληθυσμού, σύμφωνα με τη διάκριση: Αστικός, Ημιαστικός, Αγροτικός, που έχει ο Νομός.

## Πίνακας 7.2

Σύνολο Δημοσίων Σχολείων Χώρας  
Δημοτικά, Γυμνάσια, Λύκεια(Ημερήσιας Γενικής Εκπαίδευσης)  
κατά περιφέρεια

<u>A/A</u>	<u>Περιφέρειες</u>	<u>Δημοτικά</u>	<u>Γυμνάσια</u>	<u>Λύκεια</u>	<u>Σύνολο</u>
1	Αν. Μακεδονίας-Θράκη	363	96	46	505
2	Κεντρική Μακεδονία	915	282	163	1396
3	Δυτική Μακεδονία	288	73	29	390
4	Ήπειρος	393	81	44	518
5	Θεσσαλία	671	144	79	894
6	Ιόνια Νησιά	193	47	26	266
7	Δύτικη Ελλάδα	700	142	85	927
8	Στερεά Ελλάδα	493	120	85	698
9	Αττική	1088	419	304	1811
10	Πελοπόννησος	549	114	72	735
11	Βόρειο Αιγαίο	211	47	33	291
12	Νότιο Αιγαίο	232	73	46	351
13	Κρήτη	533	103	55	691
	Σύνολο	6665	1741	1067	9473
	Ποσοστό	69%	19%	12%	

Πηγή: ΥΠΕΠΘ

### Πίνακας 7.3

Σύνολο δημοσίων σχολείων 13 νομών  
 Δημοτικά, Γυμνάσια, Λύκεια (ημερήσια γενικής εκπαίδευσης)  
 των μεγαλύτερων νομών (με βάση τον αριθμό των σχολείων)  
 των 13 περιφερειών

A/A	Περιφέρεια-Νομός	Δημοτικά	Γυμνάσια	Λύκεια	Σύνολο
1.	Αν. Μακεδονία και Θράκη-Ν. Έβρου	103	25	13	141
2.	Κεντρική Μακεδονία - Ν. Θεσσαλονίκης	357	139	96	592
3.	Δυτική Μακεδονία - Ν. Κοζάνης	107	36	17	160
4.	Ήπειρος - Ν. Ιωαννίνων	184	40	20	244
5.	Θεσσαλία - Ν. Λαρίσης	219	54	35	308
6.	Ιόνια Νησιά - Νομός Κερκύρας	115	21	8	144
7.	Δυτική Ελλάδα - Ν. Αχαΐας	257	59	37	353
8.	Στερεά Ελλάδα - Ν. Ευβοίας	183	36	27	246
9.	Αττική - Ν. Αθηνών	285	109	89	483
10.	Πελοπόννησος - Ν. Μεσσηνίας-Κορινθίας	271	33	25	329
11.	Βόρειο Αιγαίο - Ν. Λέσβου	103	25	15	143
12.	Νότιο Αιγαίο - Ν. Δωδεκανήσου	126	41	21	188
13.	Κρήτη - Ν. Ηρακλείου	245	47	27	319
	<u>Σύνολο</u>	2555	665	430	3650
	<u>Ποσοστό</u>	70%	18%	12%	

Πηγή: ΥΠΕΠΘ

Να σημειωθεί ότι στο Νομό Μεσσηνίας (λόγω καταγωγής του γράφοντος) στάλθηκαν ερωτηματολόγια σε όλα σχεδόν τα σχολεία Α/Βάθμιας και Β/Βάθμιας εκπαίδευσης. Επίσης στάλθηκαν πενήντα ερωτηματολόγια στο Νομό Κορινθίας. Οι “παρεκβάσεις” αυτές δεν αλλοιώνουν την αντιπροσωπευτικότητα του δείγματος.

### 7.3 Αποστολή και παραλαβή του ερωτηματολογίου

Με βάση το δείγμα στάλθηκαν 1000 ερωτηματολόγια. Η αποστολή έγινε ως εξής: Στην Αθήνα, μέσω των Γραφείων των Διευθύνσεων Α/Βάθμιας και Β/Βάθμιας εκπαίδευσης της Α' Διευθύνσεως Εκπαίδευσης της Νομαρχίας Αθηνών.

Στην Μεσσηνία και Κορινθία μέσω των Διευθύνσεων Α/Βάθμιας και Β/Βάθμιας εκπαίδευσης των αντίστοιχων Νομαρχιών.

Στην υπόλοιπη Ελλάδα η αποστολή έγινε μέσω του ταχυδρομείου. Μέσα στο φάκελο με το ερωτηματολόγιο υπήρχε και άδειος φάκελος για την ταχυδρόμηση-επιστροφή του ερωτηματολογίου.

Το ερωτηματολόγιο στάλθηκε τέλος Απριλίου 1997. Απευθυνόταν στους διευθυντές των σχολείων. Δεδομένου ότι όλη η αλληλογραφία “περνάει” από τον διευθυντή, είναι βέβαιον ότι έλαβαν το ερωτηματολόγιο. Ο χρόνος συμπλήρωσης και ταχυδρόμησης αφέθηκε στη διακριτική τους ευχέρεια.

Μαζί με το ερωτηματολόγιο έχει επισυναφθεί και μια επιστολή, στην οποία τονιζόταν:<sup>9</sup> Το θέμα της έρευνας. Τονίζεται με έμφαση τι ενδιαφέρει και τι δεν ενδιαφέρει την έρευνα. Ο σημαντικός ρόλος των διευθυντών. Έκκληση να συμπληρωθεί πλήρως το ερωτηματολόγιο και μάλιστα όχι με βάση τις επιθυμίες, αλλά την πραγματικότητα. Το ανώνυμο του ερωτηματολογίου. Έκκληση να επιστραφεί-ταχυδρομηθεί. Ευχαριστίες για τη συμπλήρωση. Σημειώσεις-διευκρινίσεις.

Η παραλαβή του ερωτηματολογίου άρχισε λίγες μέρες μετά την αποστολή του και συνεχίστηκε και τον Ιούνιο. Τελικά συγκεντρώθηκαν 708 ερωτηματολόγια. Από τα 1000 που στάλθηκαν, συμπληρώθηκαν-επιστράφηκαν τα 708, ποσοστό 70,8%, δηλαδή ικανοποιητικό σύμφωνα με τα ισχύοντα για τις κοινωνικές έρευνες με ερωτηματολόγιο.<sup>10</sup> (Βλέπε πίνακα 7.4).

## Πίνακας 7.4

### A' ΕΡΕΥΝΑ

Αποστολή και παραλαβή ερωτηματολογίων  
A/Βάθμιας και B/άθμιας εκπαίδευσης

Ερωτημα- τολόγια	A/Βάθμια	%	B/Βάθμια	%	Σύνολο	%
Αποστολή	700	100	300	100	1000	100
Παραλαβή	528	74,6	180	60	708	70,8

## 7.4 Κωδικοποίηση

Κωδικοποίηση σημαίνει κατηγοριοποίηση των δεδομένων. Αν ληφθεί υπόψη ότι οι ερωτήσεις είναι κλειστές και προκατασκευασμένες, η κωδικοποίηση ήταν σχετικά εύκολη. Στις προκατασκευασμένες ερωτήσεις που υπήρχε “Άλλη απάντηση”, έγινε κατηγοριοποίηση αυτών των απαντήσεων. Στις περιπτώσεις που κάποιες απαντήσεις

ήταν “οριακές” ποσοτικά (οπωσδήποτε κάτω του 5%) δεν έγινε ξεχωριστή κατηγορία. Όλες εντάχθηκαν σε μια κατηγορία.

Ένα πρόβλημα υπήρξε σε κάποιες ερωτήσεις, στις οποίες ζητείται μόνο μία απάντηση, και υπάρχουν περισσότερες απαντήσεις, ενώ σε κάποιες που ζητούνται δύο απαντήσεις, υπάρχει μία ή περισσότερες από δύο απαντήσεις. Στις περιπτώσεις αυτές, όλες οι “προβληματικές” απαντήσεις εντάχθηκαν σε μία κατηγορία με τίτλο: Περισσότερες ή Λιγότερες απαντήσεις.

Δυσκολίες παρουσίασε η τελευταία ερώτηση (ερ. 38) που είναι ανοικτού τύπου. Και εδώ έγινε κατηγοριοποίηση των απαντήσεων. Απαντήσεις άσχετες (π.χ. οι μικροί μισθοί των εκπαιδευτικών) δεν λήφθηκαν υπόψη.

Το σύνολο των ερωτηματολογίων χωρίστηκε σε κατηγορίες. Οι κατηγορίες αυτές είναι οι εξής (από το ειδικό προς το γενικό).

- A/Βάθμια εκπαίδευση, χωρίς μετεκπαίδευση ή δεύτερο πτυχίο
- A/Βάθμια εκπαίδευση, με μετεκπαίδευση ή δεύτερο πτυχίο
- B/Βάθμια εκπαίδευση, φυσικών επιστημών
- B/Βάθμια εκπαίδευση, κοινωνικών επιστημών
- A/Βάθμια εκπαίδευση,
- B/Βάθμια εκπαίδευση,
- A/Βάθμια εκπαίδευση + B/Βάθμια εκπαίδευση

Η κωδικοποίηση του ερωτηματολογίου της Β' έρευνας (Βλέπε κεφ. 7.6) έγινε σε τρεις κατηγορίες, τις εξής:

- Μαράσλειον
- ΠΕΚ Αθήνας
- Μαράσλειον + ΠΕΚ Αθήνας

## 7.5 Ανάλυση - Ερμηνεία

Η παραπάνω κατηγοριοποίηση δίνει ένα πλήθος στατιστικών στοιχείων. Η κατηγοριοποίηση είναι απαραίτητη για την “επιστημονική” τεκμηρίωση της εργασίας, αλλά είναι “τεχνική”, δεν είναι πραγματική. Ζητούμενο είναι οι χρήσιμες πληροφορίες. Το πλήθος των πληροφοριών δυσκολεύει τον διαχωρισμό του σημαντικού από το ασήμαντο. Αλλιώς αυτή η υπερπληροφόρηση δεν είναι παρά μια “πληροφορική ασημαντότητα”.<sup>11</sup>

Η ανάλυση των στοιχείων έγινε σε Ηλεκτρονικό Υπολογιστή. Χρησιμοποιήθηκαν τα εξής προγράμματα: Microsoft Office '97, ACCESS (Βάση δεδομένων) και EXCEL (Στατιστική ανάλυση και γραφήματα). Υπήρξε ένα πλήθος στοιχείων και συσχετίσεων. Από αυτά μόνο λίγα, τα πιο σημαντικά, χρησιμοποιήθηκαν.

Συνοφασμένη με την ανάλυση είναι η ερμηνεία. Σκοπός της ανάλυσης είναι η τακτοποίηση των παρατηρήσεων, ώστε να μπορούν να δοθούν απαντήσεις στα ερωτήματα της έρευνας. Σκοπός της ερμηνείας είναι να συσχετίσει τις απαντήσεις της έρευνας με τις γενικότερες γνώσεις και να εντοπίσει τη ευρύτερη σημασία των απαντήσεων αυτών. Η ερμηνεία μειώνει τους κινδύνους για αυθαίρετες γενικεύσεις από την ανάλυση. Η ερμηνεία ελέγχει την επάρκεια της ανάλυσης. Αν η ανάλυση είναι πλήρης, τότε υπάρχει συμφωνία ανάλυσης και ερμηνείας.

Δηλαδή η ανάλυση και η ερμηνεία αναφέρονται στα εξής: Στατιστική επεξεργασία και παρουσίαση των δεδομένων. Αξιολόγηση και σχολιασμό των στοιχείων-απαντήσεων. Συσχέτιση των στοιχείων με τις υπάρχουσες θεωρίες. Προτάσεις για αξιοποίηση των στοιχείων της έρευνας.

## 7.6 Ερωτηματολόγιο Β' Έρευνας

Το ερωτηματολόγιο της έρευνας απευθυνόταν στους διευθυντές των σχολείων, διότι αυτοί ξέρουν και συγχρόνως είναι υπεύθυνοι για τη λειτουργία του σχολείου.

Στην πορεία της έρευνας τέθηκε το ερώτημα: Αν οι εκπαιδευτικοί έχουν τις ίδιες ή διαφορετικές απόψεις με τους διευθυντές των σχολείων (εννοείται στα θέματα που θίγει το ερωτηματολόγιο). Ο διευθυντής είναι ένας και εξουσία, ενώ οι εκπαιδευτικοί πολλοί και υφιστάμενοι. Μήπως άλλα θέλει ο διευθυντής κι' άλλα οι υφιστάμενοι. Μήπως ο διευθυντής ωραιοποιήσει την κατάσταση, επειδή είναι υπεύθυνος, ενώ οι εκπαιδευτικοί είναι πιο ειλικρινείς στις απαντήσεις τους.

Αυτές οι σκέψεις οδήγησαν στην Β' έρευνα. Βέβαια κρίθηκε αδύνατη η αποστολή ερωτηματολογίων στους εκπαιδευτικούς σε πανελλήνια κλίμακα. Χρειαζόταν χρόνος πολύς, κόπος πολύς, χρήμα πολύ. Ως πρόσφορη λύση κρίθηκε το Μαράσλειο και το ΠΕΚ Αθήνας.

Στο Μαράσλειο, που λειτουργεί στο κέντρο της Αθήνας, μετεκπαιδεύονται για δύο χρόνια εκπαιδευτικοί της Α/Βάθμιας εκπαίδευσης, απ' όλη την Ελλάδα. Η εισαγωγή τους στο Μαράσλειο γίνεται με εξετάσεις.

Στο ΠΕΚ (Περιφερειακό Επιμορφωτικό Κέντρο) Αθήνας, που λειτουργεί στο κέντρο της Αθήνας, μετεκπαιδεύονται για δύο μήνες εκπαιδευτικοί διαφόρων ειδικοτήτων της Β/Βάθμιας εκπαίδευσης, προερχόμενοι από τα σχολεία της Νομαρχίας Αθηνών. Η εισαγωγή στο ΠΕΚ Αθήνας γίνεται με κλήρωση των αιτήσεων που υποβάλλουν οι εκπαιδευτικοί.

Ο πληθυσμός της Β' έρευνας, είναι οι μετεκπαιδευόμενοι στο Μαράσλειο, που είναι 450, και οι μετεκπαιδευόμενοι στο ΠΕΚ Αθήνας, που είναι 400 (σύμφωνα με τα στοιχεία της Γραμματείας του Μαρασλείου και του ΠΕΚ Αθήνας).

Το δείγμα επελέγη με εμπειρική μέθοδο. Η τυχαία δειγματοληψία ήταν αδύνατο να εφαρμοστεί για πολλούς λόγους (π.χ. μεγάλο κόστος, έλλειψη χρόνου, μικρό δείγμα). Επειδή όσοι μετεκπαιδεύονται στο Μαράσλειο και στο ΠΕΚ Αθήνας εισάγονται με εξετάσεις και κλήρωση αντίστοιχα, ο πληθυσμός αυτός αποτελεί μια ομοιογενή ομάδα αντιπροσωπευτική του συνόλου των εκπαιδευτικών. Επομένως, αρκεί η επιλογή ορισμένων μονάδων αντιπροσωπευτικών του δείγματος, οι οποίες κατ' επέκταση είναι αντιπροσωπευτικές του συνόλου των εκπαιδευτικών. Μπορεί λοιπόν να υποστηριχτεί ότι οι μετεκπαιδευόμενοι στο Μαράσλειο και στο ΠΕΚ Αθήνας αποτελούν αντιπροσωπευτικό δείγμα. Σ' αυτό το αντιπροσωπευτικό δείγμα μοιράστηκαν 400 ερωτηματολόγια (200 στο Μαράσλειο και 200 στο ΠΕΚ Αθήνας).

Πιο συγκεκριμένα, έγιναν επισκέψεις στο Μαράσλειο και στο ΠΕΚ Αθήνας και μοιράστηκαν ερωτηματολόγια σε όλους όσους ήταν παρόντες. Οι επισκέψεις έγιναν στις αίθουσες διδασκαλίας, στο διάλειμμα ή σε ώρα μαθήματος. Μαζί με το ερωτηματολόγιο, δίνονταν και οι αναγκαίες πληροφορίες (π.χ. ανώνυμο της έρευνας, το ενδιαφέρον της έρευνας για τους εκπαιδευτικούς, η ευκολία συμπλήρωσης). Το ερωτηματολόγιο θα συμπληρωνόταν στο σπίτι και θα επιστρεφόταν τις επόμενες ημέρες. Όποιος ήθελε μπορούσε να το συμπληρώσει και να το παραδώσει τις επόμενες μία-δύο ώρες.

Οι γραμματείες του Μαρασλείου και του ΠΕΚ Αθήνας βοήθησαν αρκετά στη συγκέντρωση των ερωτηματολογίων. Όταν συγκεντρώθηκαν 140 ερωτηματολόγια από το Μαράσλειο και 140 ερωτηματολόγια από το ΠΕΚ Αθήνας, σταμάτησε η συγκέντρωση, γιατί κάποιοι... τα ξεχνούσαν στο σπίτι. (Βλέπε πίνακα 7.5)

Να σημειωθεί ότι κατά τα λοιπά, τα ισχύοντα για το ερωτηματολόγιο της Α' έρευνας (π.χ. κωδικοποίηση, ανάλυση, ερμηνεία), ισχύουν και για το ερωτηματολόγιο της Β' έρευνας.

### Πίνακας 7.5

#### Β' ΕΡΕΥΝΑ

##### Διανομή και παραλαβή Ερωτηματολογίων Α/Βάθμιας και Β/Βάθμιας Εκπαίδευσης

Μετεκπαιδευόμενοι και ερωτηματολόγιο	Α/Βάθμια Μαράσλειο	Β/Βαθμια ΠΕΚ Αθήνας	Συνολο	%
Μετεκπαιδευόμενοι	450	400	850	100
Διανομή Ερωτ/γίου	200	200	400	47
Παραλαβή Ερωτ/γίου	140	140	280	70

## ΚΕΦΑΛΑΙΟ ΕΒΔΟΜΟ

### ΣΗΜΕΙΩΣΕΙΣ

1. Για τη σχέση θεωρίας και έρευνας βλέπε, Κυριαζή Ν., Η κοινωνιολογική έρευνα, Ελληνικές Επιστημονικές Εκδόσεις, Αθήνα 1998, σ. 44 - 46
2. Κυριαζή Ν., ο.π, σ. 45
3. Κυριαζή Ν., ο.π, σ. 142 - 143
4. Παρασκευόπουλος Ι., Μεθοδολογία επιστημονικής έρευνας, Τόμος Β, Αθήνα 1993, σ.106
5. Τσακίρη Ε., Μεθοδολογικά προβλήματα στο σχεδιασμό των ερωτηματολογίων των κοινωνικών ερευνών: Η διάταξη των ερωτήσεων, Επιθεώρηση Κοινωνικών Ερευνών, τεύχος 80, σ.11
6. Βλ. αναλυτικά, Φίλιας Β., κ.ά., Εισαγωγή στη μεθοδολογία των κοινωνικών ερευνών, εκδ. Gutenberg, Αθήνα 1977, σ. 144 και επ. Επίσης, Παρασκευόπουλος Ι., ό.π., σ. 107 και επ.
7. Οι ερωτήσεις πρέπει να είναι λιτές και σύντομες. Μάλιστα, προτείνονται, ως ανώτατο όριο λέξεων για κάθε ερώτηση, οι 20 λέξεις (βλέπε, Κυριαζή Νότα, ο.π)
8. Φίλιας Β., κ.ά., ό.π., σ.380
9. Βλέπε επιστολή στο Παράρτημα
10. Η επιστροφή ενός ποσοστού 70% των ερμηματολογίων, θεωρείται απόλυτα ικανοποιητική (Βλ. Παρασκευόπουλος Ι., Μεθοδολογία επιστημονικής έρευνας, τόμος Β', Αθήνα 1993, σ.123
11. Πόστμαν Ν., Βλέπε Ρεπορτάζ Εφ. Η Καθημερινή, 4 Ιαν. 1998



# ΚΕΦΑΛΑΙΟ ΟΓΔΩΟ

## ΕΚΠΑΙΔΕΥΤΙΚΟ ΣΥΣΤΗΜΑ ΚΑΙ ΜΜΕ

### 8.1. Κοινωνία της τεχνολογίας και των ΜΜΕ

Ο Μ. McLuhan το είπε ξεκάθαρα: Το μέσο είναι το μήνυμα. Διότι «το μέσο είναι εκείνο που προσδιορίζει και ελέγχει την κλίμακα και τη μορφή των ανθρώπινων σχέσεων και δραστηριοτήτων».<sup>1</sup> Ο Ν. Νεγροπόντης υποστηρίζει πως στον ψηφιακό κόσμο το μέσο δεν είναι το μήνυμα. Κάθε δέκτης θα μπορεί να επιλέξει το μέσο (π.χ. βίντεο, ραδιόφωνο) από το οποίο θα δει το ίδιο εκπεμπόμενο πρόγραμμα. Δηλαδή θα εκπέμπεται ένας αριθμός bits (κάποιο πρόγραμμα) και ο δέκτης θα μπορεί να το δει στο βίντεο, να τ' ακούσει στο ραδιόφωνο κλπ. Έτσι «το μέσο δεν είναι πια το μήνυμα στον ψηφιακό κόσμο. Είναι μία ενσάρκωση του μηνύματος. Ένα μήνυμα, είναι δυνατόν ν' αποδίδεται με πολλούς τρόπους, που όλοι όμως προέρχονται από τα ίδια δεδομένα».<sup>2</sup> Ο Μ. Δετρουζος κάνει λόγο για την πληροφοριακή αγορά, διευκρινίζοντας ότι, με τον όρο πληροφοριακή αγορά «εννοώ τη συγκέντρωση ανθρώπων, υπολογιστών, κοινωνιών, λογισμικού και υπηρεσιών που θα ασχολούνται με τις διοργανωσιακές και διαπροσωπικές συναλλαγές του μέλλοντος».<sup>3</sup> Όπως και να είναι ζητούμενο είναι η επικοινωνιακή τεχνολογία.

Ήδη η βιομηχανική και μεταβιομηχανική εποχή παραδίδει τη θέση της στη πληροφορική εποχή. Οι ταχύτητες είναι μεγάλες. Οι επιταχύνσεις στις ανακαλύψεις και στις εφαρμογές τους ακόμα μεγαλύτερες. Οι δυνατότητες της επικοινωνιακής τεχνολογίας ασύλληπτες. Η επικοινωνιακή τεχνολογία για πρώτη φορά στην ιστορία της ανθρωπότητας προσφέρει τη δυνατότητα επικοινωνίας οποιουδήποτε, οπουδήποτε, οποτεδήποτε. Είναι πλανητική και προσιτή παντού. Με ένα δίκτυο δορυφόρων μπορεί να γίνει κάλυψη ολόκληρου του πλανήτη.<sup>4</sup> Η τεχνολογία οδηγεί τις εξελίξεις. Ο τεχνολογικός πολιτισμός, ο πολιτισμός της επικοινωνίας είναι παρών.

Η κοινωνία των πληροφοριών και ο ψηφιακός κόσμος θα επικρατήσουν, διότι δεν υπάρχει κανένα όριο ταχύτητας στην κοινωνία των πληροφοριών.<sup>5</sup> Διότι, ο ψηφιακός κόσμος έχει τέσσερις σημαντικές ιδιότητες που θα συνεισφέρουν στην επικράτησή του. Αυτές οι ιδιότητες είναι: Η αποκέντρωση, η οικουμενικότητα, η αρμονικότητα, η ενδυνάμωση.<sup>6</sup>

Ο τεχνολογικός πολιτισμός δημιουργεί και τον τεχνολογικό άνθρωπο. Ο Stelarc (Στέλιος Αρκαδίου)<sup>7</sup> από την Αυστραλία αναπτύσσει μια νέα φιλοσοφία για τον άνθρωπο. Σύμφωνα με αυτή, το ανθρώπινο σώμα δεν είναι παρά ένας σκελετός, που με τη βοήθεια της τεχνολογίας, μπορεί να επεκτείνει τα όριά του. Το ανθρώπινο σώμα δεν είναι πλέον υποκείμενο, αλλά αντικείμενο, και ως τέτοιο πρέπει να είναι

αποτελεσματικό. Πρέπει π.χ. να απαλλαγεί από τα περιττά χαρακτηριστικά του (π.χ. πολυπλοκότητα) και να φορτωθεί καλώδια και κεραίες για να αυξήσει τις δυνατότητές του (βλ. Εικόνα 8.1). Πράγματι, όπως σημειώνει και ο Μ. Δερτούζος, “η τεχνολογία είναι εξ ίσου απεριόριστη με την ανθρώπινη φαντασία”<sup>8</sup>

### Εικόνα 8.1

#### Ο τεχνολογικός άνθρωπος

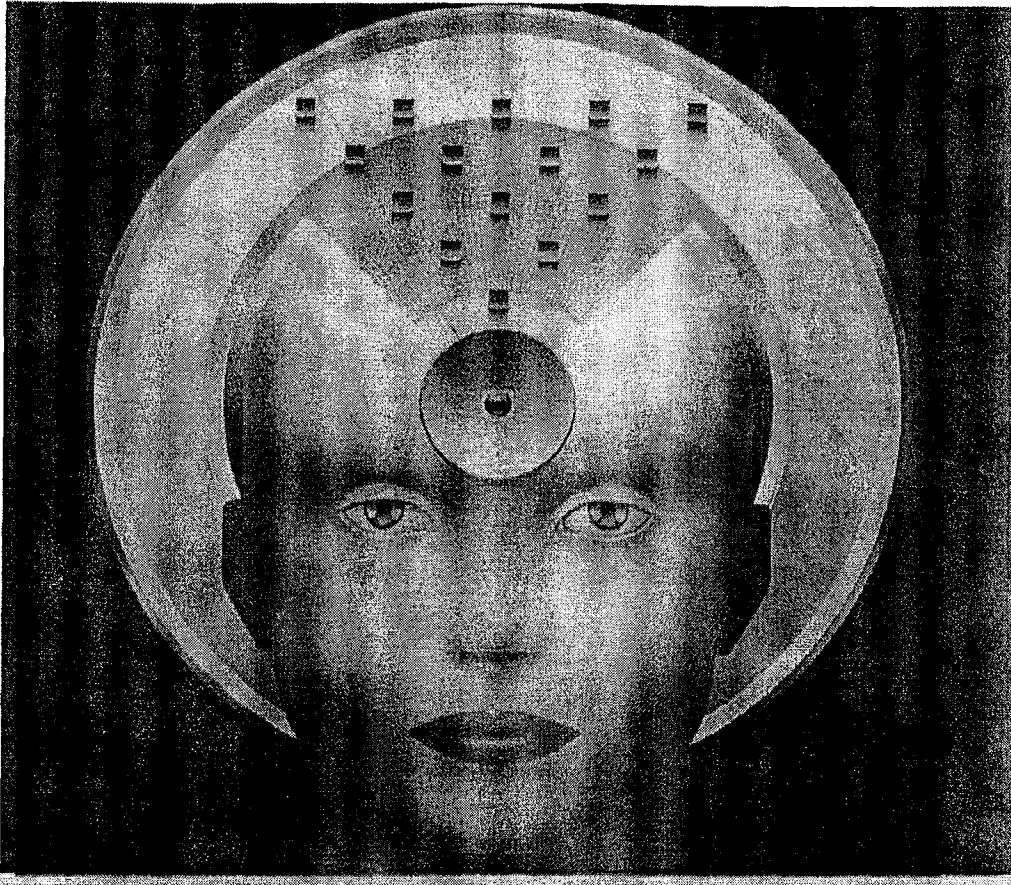

Πηγή: Εφημερίδα Το Βήμα, 3 Νοεμβρίου 1996

Ρίχνοντας μια ματιά στην ιστορία παρατηρεί κανείς ότι στην προβιομηχανική κοινωνία το βασικό αγαθό, που δίνει δύναμη, εξουσία, πλούτο, είναι η κατοχή γης. Στη βιομηχανική κοινωνία το βασικό αγαθό είναι το κεφάλαιο. Στη μεταβιομηχανική κοινωνία, το βασικό αγαθό που παρέχει αυτά, είναι η κατοχή της γνώσης και της πληροφορίας.

Η πληροφορία μεταβάλλει την κοινωνία και οικονομία, τις κοινωνικές σχέσεις, το ίδιο το άτομο. Η πληροφορία μπορεί να χρησιμοποιηθεί για κοινωνικούς, οικονομικούς, πολιτικούς σκοπούς.<sup>9</sup> Η ανισότητα που συνδυαζόταν με το εισόδημα, αρχίζει να έχει σχέση με την τεχνολογία και τον οικονομικό και πολιτικό έλεγχο της γνώσης.<sup>10</sup> Στη σημερινή εποχή σημαντικό είναι να αποκτήσει κανείς τη δυνατότητα να

αποκτά γνώση και να την αξιοποιεί ορθολογικά.<sup>11</sup> Ο ανταγωνισμός για εξουσία και πλούτο έχει αντικατασταθεί από τον ανταγωνισμό της γνώσης και πληροφορίας. Αν όμως ο ανταγωνισμός και κατ' επέκταση η αγορά αφεθεί ελεύθερη να κάνει ό,τι θέλει, "θα αυξήσει το χάσμα μεταξύ πλούσιων και φτωχών χωρών και μεταξύ πλούσιων και φτωχών ανθρώπων".<sup>12</sup> Αλλά δεν είναι μόνο το χάσμα μεταξύ των πληροφοριακά πλούσιων και πληροφοριακά φτωχών, ανάμεσα στους έχοντες και μη έχοντες. Το μεγάλο χάσμα θα είναι μεταξύ των γενεών.<sup>13</sup> Αυτό θα είναι το μεγάλο πρόβλημα.

Τεχνολογία, γνώση και πληροφορία, παράγονται και ελέγχονται από ομάδες συμφερόντων. Επηρεάζουν και επηρεάζονται από τις οικονομικές και πολιτικές εξελίξεις. Κράτος και ιδιωτικά συμφέροντα επιδιώκουν τον έλεγχο της επικοινωνιακής τεχνολογίας, γιατί οδηγεί και στον έλεγχο της πολιτικής εξουσίας. Όντως «Οποιος διαθέτει δορυφόρους και ψηφιακά δίκτυα θα ελέγχει την πολιτική, την οικονομία, την παιδεία, την ψυχαγωγία, τον πολιτισμό και την κάθε λογής ενημέρωση των πολιτών».<sup>14</sup> Οι ανταγωνισμοί υπάρχουν και μπορούν να οδηγήσουν είτε στην τεχνολογική τυραννία, είτε στην τεχνολογική απελευθέρωση. Οι κίνδυνοι είναι πολλοί, γι' αυτό χρειάζονται αυστηρότεροι έλεγχοι στις νέες τεχνολογίες.<sup>15</sup>

Όσον αφορά το κράτος βιώνει μιαν αντίφαση. Θέλει και δε θέλει να ελέγχει την επικοινωνιακή τεχνολογία. Θέλει να ελέγχει, γιατί αυτό εξασφαλίζει τη δύναμη και τη συνέχισή του. Ταυτόχρονα δε θέλει να ελέγχει, γιατί ο έλεγχος εμποδίζει την εξέλιξη της τεχνολογίας. Όσο μεγαλύτερη διάχυση της πληροφορίας υπάρχει, τόσο φθηνότερη γίνεται η πληροφορία, που οδηγεί σε εξέλιξη της τεχνολογίας. Υπόψη ότι η επικοινωνιακή τεχνολογία έχει υψηλό κόστος, κι' αν δεν υπάρχει μαζική χρήση είναι αδύνατη η εξέλιξή της. Δεν είναι μόνο το κράτος, αλλά όπως αναφέρει και ο καθηγητής Μ. Μερακλής, και οι άνθρωποι έχουν μια αντιφατική στάση έναντι της μηχανής και κατ' επέκταση έναντι της τεχνολογίας. Την κατηγορούν αλλά και δεν μπορούν, ούτε θέλουν να απαλλαγούν από αυτή, γιατί η χρησιμότητά της είναι αναμφισβήτητη.<sup>16</sup>

Σήμερα στον χώρο της επικοινωνιακής τεχνολογίας παρατηρούνται δύο αντίθετες τάσεις. Η πρώτη οδεύει προς την παγκοσμιοποίηση της πληροφορίας. Υπάρχει μια τάση συγκέντρωσης και συγκεντροποίησης των ΜΜΕ, αλλά και μια προσπάθεια ομογενοποίησης-ομοιομορφοποίησης του κοινού. Η δεύτερη τάση οδεύει προς την περιφριοποίηση. Υπάρχει μια τάση δημιουργίας πολλών κρατικών και ιδιωτικών ΜΜΕ (τύπος, ραδιόφωνο, τηλεόραση), εθνικής και τοπικής κλίμακας. Πολλά από αυτά τα ΜΜΕ εξειδικεύονται και παρέχουν «ειδικές» πληροφορίες σε ειδικό κοινό. Είναι μια τάση αποκέντρωσης και εξειδίκευσης, που υπηρετεί την ανομοιομορφία και τις ιδιαιτερότητες.<sup>17</sup> Όπως χαρακτηριστικά αναφέρει ο Ν. Νευροπόντης, στην πληροφοριακή εποχή, τα ΜΜΕ γιγαντώθηκαν και συρρικνώθηκαν, έγιναν ταυτόχρονα μεγαλύτερα και μικρότερα.<sup>18</sup>

Η ανισότητα στη γνώση και πληροφορία είναι χαρακτηριστικό της σημερινής κοινωνίας. Το αίτημα για πρόσβαση όλων στη γνώση και για δίκαιη κατανομή της γνώσης, ίσως δεν αρκεί. Ίσως χρειάζεται υποχρεωτική γνώση της γνώσης, ώστε τα άτομα να μπορούν να χρησιμοποιούν τη γνώση-πληροφορία στην ιδιωτική και κοινωνική τους ζωή.<sup>19</sup> Στην κοινωνία της τεχνολογίας υπάρχει κίνδυνος σχηματισμού δύο νέων κοινωνικών τάξεων, στη θέση των παλαιότερων: Οι τεχνολογικά γραμματισμένοι, αλλιώς οι πλούσιοι πληροφοριακά, και οι τεχνολογικά αναλφάβητοι, αλλιώς οι φτωχοί πληροφοριακά. Ο,τι ισχύει για τις τάξεις, ισχύει και για τα κράτη. Υπάρχουν τα τεχνολογικά αναπτυγμένα και τα τεχνολογικά καθυστερημένα κράτη.

Η ανισότητα δημιουργεί αντίδραση. Η αντίδραση στην τεχνολογία δεν προέρχεται μόνο από τους τεχνολογικά αναλφάβητους, αλλά και από όσους αντιδρούν σε μια τεχνοκρατική κουλτούρα, μια κουλτούρα απρόσωπη, της μοναξιάς και της απομόνωσης. Επιπλέον, η τεχνολογία καλύπτει με τέτοιους ρυθμούς που ο κοινός νους είναι αδύνατον να συλλάβει.<sup>20</sup> Έτσι οι στρατιές των περισσότερο ή λιγότερο αναλφάβητων θα μεγαλώνουν, όπως και η αντίδραση εναντίον της τεχνοκρατικής κουλτούρας.

Η επικοινωνιακή τεχνολογία δεν γεννάει μόνο ανισότητες, αλλά και κινδύνους. Οι πληροφορίες που προσφέρει η τεχνολογία είναι πολλές. Πολλοί είναι και οι κίνδυνοι αν χρησιμοποιηθούν οι πληροφορίες από ανεπιθύμητους χρήστες. Η κλοπή, παραποίηση, καταστροφή χρήσιμων και σημαντικών πληροφοριών είναι καθημερινά φαινόμενα. Οι ηλεκτρονικοί ιοί και οι Hackers<sup>21</sup> είναι πραγματικότητα. Αλλά και η ίδια η τεχνολογία προσπαθεί να βρει τρόπους προστασίας των πληροφοριών. Ένα καλό πληροφοριακό σύστημα προσφέρει: Απόκτηση, επεξεργασία, διανομή και προστασία της πληροφορίας.

Αυτοί που κατέχουν τα μέσα κατέχουν μεγάλη δύναμη και μπορούν να τα χρησιμοποιήσουν για αλλότριους σκοπούς. Τα σύγχρονα μέσα έχουν αλλάξει τον χαρακτήρα της επικοινωνίας. Αρκεί να λεχθεί ότι και μόνον η κατοχή ενός ραδιοφωνικού σταθμού, μπορεί να κρίνει την έκβαση μιας τοπικής επανάστασης.<sup>22</sup>

Σημαντικό ρόλο στην παραγωγή και διανομή της γνώσης και της πληροφορίας παίζουν τα ΜΜΕ. Ο ρόλος τους είναι τόσο σημαντικός ώστε ο 20ος αιώνας είναι ο αιώνας των ΜΜΕ. Τα ΜΜΕ χαρακτηρίζουν όλους τους τομείς της κοινωνικής ζωής. Γράφουν ιστορία και μάλιστα με δύο τρόπους:<sup>23</sup> Πρώτον, με την αποθήκευση και αναμετάδοση του παρελθόντος. Δεύτερον, με την ζωντανή καταγραφή και αναμετάδοση του παρόντος.

Ο 20ος αιώνας είναι και ο αιώνας της τεχνολογίας. Άλλωστε, η ανάπτυξη των ΜΜΕ θα ήταν αδύνατη χωρίς τη τεχνολογία. Η επικοινωνιακή τεχνολογία δεσμεύει αλλά και απελευθερώνει το άτομο. Περιορίζει τις ελευθερίες του αλλά και εξασφαλίζει τα δικαιώματά του.<sup>24</sup> Το άτομο μπορεί να ελέγχεται όπου κι' αν βρίσκεται

οποιαδήποτε ώρα, ακόμα και στο κλειδαμπαρωμένο σπίτι (π.χ. η τεχνολογία προσφέρει διατηρητικές κάμερες που διαπερνούν τοίχους ή άλλα φυσικά εμπόδια). Την ίδια στιγμή η τεχνολογία δίνει τη δυνατότητα στο άτομο να επικοινωνήσει με οποιονδήποτε, οποιαδήποτε ώρα, αλλά και να υπερασπισθεί τα δικαιώματά του και τις ελευθερίες του. Δηλαδή, τελικός σκοπός της τεχνολογίας, ο σκοπός της διασύνδεσης ανθρω-  
 ηω-μηχανής, είναι η επικοινωνία με ανθρώπινους όρους.<sup>25</sup>

Οι τεχνολογικές επαναστάσεις συμβαίνουν κάθε λίγο. Αυτό συμβαίνει και στον χώρο της επικοινωνιακής τεχνολογίας. Σήμερα η ηλεκτρονική επικοινωνία προσφέρει τη δυνατότητα αμφίδρομης επικοινωνίας. Κι' αυτό είναι «επαναστατικό», αφού φέρνει τα «πάνω-κάτω». Η προσαρμογή στις νέες τεχνολογίες είναι απαραίτητη. Προσαρμογή σημαίνει και νέα προσέγγιση, ερμηνεία, διαχείριση, αντιμετώπιση. Αν το νέο αντιμετωπιστεί όπως το παλιό, αυτό συνεπάγεται κόστος κοινωνικό, οικονομικό, πολιτικό, πολιτισμικό, σε κάθε επίπεδο.<sup>26</sup>

## 8.2. Η θέση της ευρωπαϊκής ένωσης για την εκπαίδευση στην κοινωνία των πληροφοριών.

Ο διεθνής ανταγωνισμός και η παγκοσμιοποίηση επιβάλλουν και στην εκπαίδευση αποτελεσματικότητα, όπως και στους άλλους τομείς. Υπάρχουν και στην εκπαίδευση Δείκτες που μετρούν την απόδοσή της. Παράδειγμα, στις Η.Π.Α. τα Πανεπιστήμια αξιολογούνται επισήμως ανάλογα με την απόδοσή τους. Η Ευρωπαϊκή Ένωση και η Ελλάδα, δεν μπορούν να αγνοήσουν τις εξελίξεις, παρά τις όποιες αντιδράσεις.

Το Ευρωπαϊκό Συμβούλιο, το Μάιο του 1996 σε ψήφισμά του καλεί τα κράτη-μέλη να αναπτύξουν δράσεις στην εκπαιδευτική τεχνολογία.<sup>27</sup> Σημειώνει ότι σκοπός της χρήσης των πολυμέσων στην εκπαίδευση και κατάρτιση είναι «να βελτιώσουν την ποιότητα και την αποτελεσματικότητα των συστημάτων εκπαίδευσης και κατάρτισης μεταξύ άλλων με την καθιέρωση νέων μεθόδων διδασκαλίας».<sup>28</sup>

Στα πλαίσια αυτά η Ευρωπαϊκή Επιτροπή θα καταρτίσει την Λευκή βίβλο: «Διδασκαλία και μάθηση: Προς την κοινωνία της γνώσης». Επίσης, θα διαμορφώσει ένα σχέδιο δράσης για μια Ευρωπαϊκή Πρωτοβουλία στον τομέα της εκπαίδευσης (1996-1998). Το σχέδιο δράσης αναφέρεται σε όλη την εκπαίδευση, αλλά κατά προτεραιότητα στην Α/Βάθμια και Β/Βάθμια εκπαίδευση. Η πρωτοβουλία της Ευρωπαϊκής Επιτροπής έχει τρεις γενικούς στόχους:<sup>29</sup>

α. Επιτάχυνση του ρυθμού εισαγωγής των σχολείων στην κοινωνία των πληροφοριών, προσφέροντάς τους νέες δυνατότητες για άνοιγμα προς τον κόσμο.

β. Ενθάρρυνση της γενικευμένης χρήσης των πολυμέσων στις παιδαγωγικές πρακτικές και δημιουργία ικανού πλήθους χρηστών, προϊόντων και υπηρεσιών εκπαιδευτικών πολυμέσων.

γ. Ενίσχυση της Ευρωπαϊκής διάστασης της εκπαίδευσης και της κατάρτισης με τα εργαλεία που προσφέρει η κοινωνία των πληροφοριών, αξιοποιώντας τις πολιτιστικές και γλωσσικές διαφορές.

### 8.3. Εκπαιδευτικό σύστημα και ΜΜΕ.

Με δεδομένο το ενδιαφέρον και τις προσπάθειες της Ευρωπαϊκής Ένωσης για την κοινωνία των πληροφοριών, το ερώτημα είναι, τι κάνει η Ελλάδα για να μη χάσει το τραίνο για την κοινωνία των πληροφοριών. Αν και καθυστερημένα, κάτι κάνει. Παράδειγμα, πρόσφατα, στις 20 Νοεμβρίου 1998, ο Πρωθυπουργός Κ. Σημίτης, κατέθεσε στο Υπουργικό Συμβούλιο έκθεση για την “Ελλάδα στην κοινωνία της πληροφορίας: Στρατηγική και δράσεις”. Όπως σημειώνεται στην εισαγωγή, η έκθεση αυτή παρουσιάζει μία ολοκληρωμένη στρατηγική, με συγκεκριμένες προτεραιότητες και στόχους για το μέλλον, καθώς και τα μέσα και τους μηχανισμούς για την επίτευξή τους.<sup>30</sup>

Μια στρατηγική για την κοινωνία της πληροφορίας, ένα όραμα για την κοινωνία της πληροφορίας, ανάμεσα ~~σε~~<sup>στα</sup> άλλα<sup>31</sup> πρέπει να λαμβάνει υπόψη και την εκπαίδευση. Άλλωστε, χωρίς την εκπαίδευση είναι αδύνατη η μετάβαση στην κοινωνία της πληροφορίας.

Η εκπαίδευση παρέχεται από το εκπαιδευτικό σύστημα. Η θετική ή αρνητική πορεία της εκπαίδευσης είναι αποτέλεσμα της θετικής ή αρνητικής λειτουργίας του εκπαιδευτικού συστήματος. Εδώ ακριβώς εντοπίζεται το πρόβλημα: Στην οργάνωση και λειτουργία του εκπαιδευτικού συστήματος. Δηλαδή, η οργάνωση και λειτουργία του εκπαιδευτικού συστήματος, ως μέρος της δημόσιας διοίκησης, αναπόφευκτα παρουσιάζει τις αδυναμίες και δυσλειτουργίες της. Η γραφειοκρατία, η αναξιοκρατία, ο συγκεντρωτισμός, ο αναχρονισμός, ο υπαλληλισμός, ο κομματισμός, ο ανύπαρκτος έλεγχος και η αναποτελεσματικότητα, είναι μερικές από τις δυσλειτουργίες του εκπαιδευτικού συστήματος.<sup>32</sup> Με άλλα λόγια, οι πελατειακές σχέσεις που κυριαρχούν στο εκπαιδευτικό σύστημα, από την κομματική στελέχωση όλης της πυραμίδας της διοίκησης, μέχρι τη ρουσφετολογική ανάθεση της συγγραφής των σχολικών βιβλίων, μπλοκάρουν τη λειτουργία του εκπαιδευτικού συστήματος. Αν είναι να γίνει κριτική σε ένα μόνο σημείο του εκπαιδευτικού συστήματος, αυτό είναι η δομή του, δηλαδή η οργάνωση και λειτουργία του, όπως τονίζει και ο πρώην Υπουργός Παιδείας Γ. Α. Παπανδρέου.<sup>33</sup>

Η οργάνωση και λειτουργία, το management, είναι ένας τομέας που το Ελληνικό κράτος υστερεί. Το ίδιο συμβαίνει και στο εκπαιδευτικό σύστημα. Το πρόβλημα είναι χρόνιο. Η εισαγωγή της πληροφορικής στη διοίκηση, ίσως μπορεί να βελτιώσει την οργάνωση και λειτουργία του εκπαιδευτικού συστήματος. Βέβαια, η οποιαδήποτε τεχνολογία δεν φέρνει αποτέλεσμα αν δεν αλλάξουν οι δομές του συστήματος και οι

νοοτροπίες των ανθρώπων που υπηρετούν στο σύστημα. Μερικά θετικά αποτελέσματα από την εισαγωγή της τεχνολογίας στην οργάνωση και λειτουργία του εκπαιδευτικού συστήματος μπορεί να είναι:

- Η κατάργηση των ενδιάμεσων επιπέδων διοίκησης.
- Ταχύτητα και διαφάνεια στη διεκπεραίωση των υποθέσεων.
- Κωδικοποίηση για την αντιμετώπιση ίδιων περιπτώσεων.
- Άμεση ενημέρωση για την ύπαρξη-ανυπαρξία των ΜΜΕ στην εκπαίδευση.

Πρέπει να σημειωθεί και τονισθεί ότι: η “γραφειοκρατία” του εκπαιδευτικού συστήματος υπάρχει χάριν της εκπαίδευσης. Η εισαγωγή της τεχνολογίας στην οργάνωση και λειτουργία του, οι όποιες προσπάθειες για βελτίωσή του, έχουν στόχο τη βελτίωση της εκπαίδευσης. Επομένως, τα παραπάνω θετικά αποτελέσματα (π.χ. ταχύτητα και διαφάνεια στη διεκπεραίωση των υποθέσεων), αντανακλώνονται στην εκπαίδευση (π.χ. ταχύτερη προμήθεια συσκευών ΜΜΕ στα σχολεία).

Ένα εκπαιδευτικό σύστημα απαλλαγμένο από τη λογική των πελατειακών σχέσεων και λειτουργώντας ορθολογικά και με τη βοήθεια της τεχνολογίας μπορεί να δώσει “φτερά” στην εκπαίδευση. Ειδικότερα, όσον αφορά τη χρήση των ΜΜΕ στην εκπαίδευση, το εκπαιδευτικό σύστημα ενδιαφέρεται π.χ.:

- Αν τα στελέχη της διοίκησης γνωρίζουν ποιά ΜΜΕ υπάρχουν και ποια πρέπει να υπάρχουν στα σχολεία.
- Αν οι διαδικασίες παραγωγής, προμήθειας κλπ., των αναγκαίων συσκευών ΜΜΕ και των κατάλληλων προγραμμάτων, είναι “ορθές”.
- Αν ο διευθυντής του σχολείου, ως κύριος υπεύθυνος, γνωρίζει γιατί τα ΜΜΕ δεν χρησιμοποιούνται.
- Αν υπάρχει έλεγχος της αποτελεσματικότητας της χρήσης των ΜΜΕ.

Γενικά, η εισαγωγή της τεχνολογίας στη διοίκηση της εκπαίδευσης και η χρήση των ΜΜΕ στην εκπαιδευτική διαδικασία προσφέρουν δυνατότητες και προοπτικές για επίλυση πολλών προβλημάτων της εκπαίδευσης.<sup>33α</sup> Όμως χρειάζεται προσοχή. Η βελτίωση της εκπαίδευσης, που είναι ο τελικός στόχος, δεν είναι μία πράξη αλλά μία διαδικασία βελτίωσης-εκσυγχρονισμού. Ο εκσυγχρονισμός της εκπαίδευσης χρειάζεται να είναι διαρκής. Αλλά, για ποιον εκσυγχρονισμό γίνεται λόγος; Ανάμεσα στις διάφορες προτάσεις εκσυγχρονισμού της παιδείας, σημαντικές είναι οι προτάσεις του καθηγητή Σπύρου Ζερβού.<sup>34</sup>

Ειδικότερα, όσον αφορά τη χρήση των ΜΜΕ, το εκπαιδευτικό σύστημα έχει φροντίσει να είναι σχεδόν ανύπαρκτη. Έτσι, η διδασκαλία στις αρχές του 21<sup>ου</sup> αιώνα (θα) διεξάγεται όπως τις αρχές του 19<sup>ου</sup> αιώνα, δηλαδή ο δάσκαλος λέει και οι μαθητές ακούνε. Βέβαια, ελάχιστα σχολεία έχουν ανεβεί στο τραίνο για την κοινωνία των πληροφοριών (π.χ. έχουν σύνδεση με Internet), αλλά τα πολλά σχολεία βαδίζουν με τον αραμπά. Είναι και αυτό απόδειξη των αντιθέσεων και αντιφάσεων που συνυπάρχουν στην εκπαίδευση. Η συνύπαρξη πρωτοπορίας και υστέρησης και στην

εκπαιδευτική τεχνολογία, στην χρήση των ΜΜΕ. Από τη μια μεριά τα σχολεία δεν έχουν τα απλά παραδοσιακά Εποπτικά Μέσα Διδασκαλίας, από την άλλη γίνονται προσπάθειες να εισαχθούν τα Multimedia στα σχολεία. Από τη μια μεριά ο χαλασμένος-ανύπαρκτος μαυροπίνακας, από την άλλη ο Ηλεκτρονικός Υπολογιστής.

Η οργάνωση και λειτουργία του εκπαιδευτικού συστήματος ευθύνεται για την οργάνωση και λειτουργία του σχολείου, και κατ' επέκταση για τα συμβαίνοντα ή μη συμβαίνοντα στην εκπαιδευτική διαδικασία. Εν προκειμένω ενδιαφέρει η εκπαιδευτική διαδικασία. Το σχολείο και οι συμμετέχοντες (διευθυντής, εκπαιδευτικοί, μαθητές) είναι οι "δράστες" αυτής της διαδικασίας. Αυτοί εξετάζονται στη συνέχεια.

## 8.4. Το σχολείο

### 8.4.1. Από το παραδοσιακό στο σύγχρονο σχολείο

Τι είναι το σχολείο; Είναι σύστημα και μηχανισμός, λειτουργία και γραφειοκρατία, ανεργία και καταλήψεις, γνώση και άγνοια, επικοινωνία και μοναχική πορεία. Το σχολείο είναι ένας χώρος που αντιμετωπίζεται διαφορετικά από τους ενδιαφερόμενους (Κράτος, γονείς, εκπαιδευτικούς, μαθητές). Ένας χώρος με ιστορία και ταυτότητα (ταυτότητα: 1<sup>ο</sup> Λύκειο Καλαμάτας), που διεκδικείται/χρησιμοποιείται (το κτίριο από τον δήμο, το γραφείο από τον καθηγητή, το θρανίο από τον μαθητή). Είναι -πρέπει να είναι- ένας χώρος λόγου και διαλόγου, έρωτα και δημιουργίας, προετοιμασίας για το παρόν και το μέλλον. Το σχολείο είναι ένας χώρος.<sup>35</sup>

Κάθε χρόνος -και ο σχολικός χώρος- πρέπει να ανταποκρίνεται στις κοινωνικές και ψυχολογικές ανάγκες των ατόμων που τον χρησιμοποιούν<sup>36</sup> Μαθητής και σχολικός χώρος βρίσκονται σε μια διαρκή διαδικασία αλληλεξάρτησης και αλληλεπίδρασης.<sup>37</sup> Όσον αφορά το μέγεθος του σχολείου πρέπει να είναι "άριστο", ώστε να μπορεί ο μαθητής να αναπτύσσει σχέσεις, να διαμορφώνει την προσωπικότητά του.<sup>38</sup> Με δύο λόγια ο χώρος του σχολείου οφείλει να λειτουργεί δημιουργικά και όχι αποδιαρθρωτικά στην προσωπικότητα.

Το σχολείο είναι θεμελιώδης θεσμός της κοινωνίας. Είναι θεσμός μεταβίβασης οργανωμένης γνώσης. Είναι θεσμός κοινωνικοποίησης, μεταβιβάζει αρχές, αξίες, κανόνες και πρότυπα συμπεριφοράς στις νέες γενιές. Είναι μηχανισμός αναπαραγωγής και αμφισβήτησης του συστήματος. Κι' αν γίνει δεκτό ότι έργο του σχολείου είναι να προετοιμάσει τους νέους για τη ζωή, το ερώτημα είναι τι κάνει το σχολείο για να προετοιμάσει τους μαθητές για την κοινωνία των ΜΜΕ που ζουν και θα ζήσουν.<sup>39</sup>

Επειδή ακριβώς είναι τόσα πολλά το σχολείο γεννά διαφορετικές προσδοκίες, που δύσκολα ικανοποιούνται. Συνήθως όλοι ζητούν από το σχολείο και κανένας δεν είναι πρόθυμος να προσφέρει. Παράδειγμα: Η πολιτεία ζητά καλό αποτέλεσμα χωρίς να προσφέρει τα αναγκαία μέσα για την παραγωγή του. Οι εκπαιδευτικοί ζητούν



καλύτερες συνθήκες εργασίας χωρίς να εργάζονται όσο πρέπει. Οι μαθητές ζητούν καλύτερο εξοπλισμό την ίδια στιγμή που τον καταστρέφουν.

Αν το σχολείο είναι ο θεσμός εκείνος που μεταβιβάζει από τη μια γενιά στην άλλη την πολιτισμική κληρονομιά, κι αν γίνει δεκτό ότι η Ελλάδα είναι πολιτισμός και μόνο πολιτισμός, τότε η σημασία του σχολείου είναι πρωταρχική για την πολιτισμική επιβίωση του Έλληνα. Το πρώτο μέλημα λοιπόν, εντός και εκτός Ελλάδος, πρέπει να είναι τα σχολεία και μετά οτιδήποτε άλλο χρειάζεται για την βιολογική επιβίωση.<sup>40</sup>

Η παγκοσμιοποίηση της οικονομίας, η διεθνοποίηση των προβλημάτων, η τεχνολογική ανάπτυξη, η πολυπολιτισμική συνύπαρξη και πρωτίστως η Ευρωπαϊκή Ενοποίηση (με δεδομένη την πορεία της Ελλάδος εντός της Ευρωπαϊκής Ένωσης), όλα αυτά, αλλάζουν το χαρακτήρα του σχολείου. Το σημερινό σχολείο δεν ανταποκρίνεται σ' αυτές τις συνθήκες. Η αλλαγή του σχολείου είναι επιβεβλημένη. Πολλά πρέπει να γίνουν. Ανάμεσα σ' αυτά:

- Αλλαγή δομών και νοοτροπιών. Η ευελιξία και η προσαρμοστικότητα είναι απαραίτητες. Όχι όπως ξέρουμε, αλλά όπως πρέπει να μάθουμε.

- Σύνδεση του σχολείου με την κοινωνία. Διαρκές δούναι και λαβείν προς όφελος του σχολείου και της κοινωνίας.

- Διαρκής προσαρμογή των προγραμμάτων στις νέες συνθήκες, ώστε να ανταποκρίνονται στις ανάγκες της οικονομίας και της κοινωνίας.

- Συνεχής επιμόρφωση αλλά και συνεχής αξιολόγηση των εκπαιδευτικών, αφού απαιτούνται εκπαιδευτικοί με σύγχρονες γνώσεις που πρέπει να αποδεικνύονται.

- Παροχή όχι ειδικής αλλά γενικής παιδείας, με κατεύθυνση τον άνθρωπο, τον κόσμο, το σύμπαν. Προηγείται η γενική και έπεται η γενική παιδεία.

Αν το σημερινό σχολείο είναι μη σχολείο, το σχολείο του μέλλοντος είναι ανάγκη να είναι ΣΧΟΛΕΙΟ. Ένα σχολείο ποιότητας και αποτελεσματικότητας. Όσον αφορά την ποιότητα, προκύπτει από τις αξίες που θα καλλιεργεί. Όπως αναφέρθηκε, θα έχει κατεύθυνση ανθρωπιστική, κοσμολογική, σημαντική. Όσον αφορά την αποτελεσματικότητα, επιτυγχάνεται με διάφορα μέτρα όπως: Σωστός σχεδιασμός, σύμφωνα με τις ανάγκες και απαιτήσεις της κοινωνίας και των εκπαιδευομένων. Προσδιορισμός των επιθυμητών στόχων και του επιθυμητού αποτελέσματος. Επιλογή των κατάλληλων μέσων διδασκαλίας και του κατάλληλου προσωπικού. Συντονισμός όλων των παραγόντων, ώστε να υπάρχει άρτια λειτουργία για να παραχθεί το επιθυμητό αποτέλεσμα.

Το πέρασμα από το παραδοσιακό σχολείο στο σχολείο του μέλλοντος δεν γίνεται με λόγια και λίγη προσπάθεια. Απαιτεί όραμα και δράση από όλους τους συμμετέχοντες. Το σημερινό σχολείο πνίγεται σε τύπους και χάνει την ουσία, φροντίζει για τη γνώση και όχι για την κρίση, προσφέρει λίγη γνώση κι' απ' αυτή η περισσότερη είναι άχρηστη, είναι προθάλαμος για το πανεπιστήμιο και όχι για τη ζωή.

Κοινωνία, κράτος και μαθητές αξιώνουν από το σχολείο «ενδεικτικόν» και «απολυτήριον». Το ενδεικτικόν δείχνει ένα τυπικό και όχι ουσιαστικό αποτέλεσμα. Όχι λίγες φορές το ενδεικτικό είναι κάλπικο. Κι' όμως, σε πολλές περιπτώσεις (π.χ. διορισμός στο δημόσιο), δεν εξετάζεται η πραγματική του αξία. Αρκεί που υπάρχει το ενδεικτικό, δεν πειράζει που είναι κάλπικο. Και βέβαια, σε μια κάλπικη κοινωνία, το κάλπικο εκτοπίζει το γνήσιο. Όσο για το απολυτήριο, δηλώνει την απόλυση από την εκπαίδευση. Μετά από κάποια χρόνια, ο εκπαιδευόμενος, αφού έλαβε την εκπαίδευση που έπρεπε να λάβει, απολύεται. Επίσης, το απολυτήριο δηλώνει την απόλυση από κάποιο χώρο υποχρεωτικής-δεσμευτικής παρουσίας. Υπάρχει μια αναλογία ανάμεσα στη θητεία στην εκπαίδευση και στη θητεία στο στρατό. Και στις δύο περιπτώσεις δίνεται απολυτήριο. Αν το απολυτήριο του στρατού είναι προσωρινό (εφόσον η πατρίδα σε καλεί όποτε χρειαστεί), είναι απορίας άξιο γιατί το απολυτήριο της εκπαίδευσης είναι μόνιμο. Πράγματι, σήμερα γίνεται αντιληπτό ότι δεν υπάρχει απόλυση από την εκπαίδευση. Η δια βίου εκπαίδευση είναι στους σχεδιασμούς των κρατών, και βέβαια του Ελληνικού κράτους. Κι' αν αυτό ισχύει για οποιονδήποτε, ισχύει πολύ περισσότερο για τους εκπαιδευτικούς.

#### 8.4.2. Τα καλά σχολεία

Το καλό σχολείο είναι ζητούμενο σ' όλη την ιστορία της εκπαίδευσης. Ποιο είναι καλό σχολείο; Πέρα από τόπους και χρόνους, καλό σχολείο είναι αυτό που κάνει τον άνθρωπο ολοκληρωμένο, ευτυχισμένο.

Κατά καιρούς θεωρήθηκαν καλά σχολεία, άλλοτε τα αυστηρά και άλλοτε τα δημοκρατικά. Μάλιστα έγινε μια προσπάθεια εφαρμογής στην πράξη της αντιαυταρχικής εκπαίδευσης με το ελεύθερο σχολείο (π.χ. Σάμερχιλ). Το πείραμα απέτυχε γιατί δεν μπορεί να υπάρξει ελευθερία χωρίς ευθύνη. Η ελευθερία είναι μια πράξη υπευθυνότητας. Πολύ σωστά αμφισβητείται το αυταρχικό σχολείο, αλλά αυτό δεν σημαίνει επιβράβευση ενός αναρχικού σχολείου. Ζητούμενο είναι η συνύπαρξη ελευθερίας και ευθύνης. Αυτονομία σημαίνει ευθύνη. Ο ρόλος του αυτόνομου σχολείου είναι να κάνει τα παιδιά να μαθαίνουν καλύτερα και περισσότερα, με τον τρόπο και όποτε τα παιδιά θέλουν, με ελευθερία και υπευθυνότητα. «Αυτονομία δε σημαίνει άρνηση των συμβουλών και των προτύπων αλλά ικανότητα στην αποδοχή τους με τρόπο κριτικό και δημιουργικό».<sup>41</sup>

Η ιστορία διεθνώς δείχνει ότι τα καλά σχολεία είναι πειθαρχημένα σχολεία (π.χ. αυστηρές ποινές, ομοιόμορφη στολή). Φαίνεται πως σ' αυτά τα σχολεία υπάρχει σαφής οριοθέτηση της συμπεριφοράς. Ο μαθητής μαθαίνει με συνέπεια τι επιτρέπεται και τι απαγορεύεται. Η πειθαρχία λειτουργεί ως παράγοντας τήρησης των συμφωνημένων. Κι' απ' αυτή την άποψη η πειθαρχία είναι παράγοντας που διευκολύνει την επικοινωνία και κατ' επέκταση συμβάλλει στην πρόοδο του σχολείου

και στην επιτυχία του μαθητή. Βέβαια είναι ζητούμενο εάν αυτή η επιτυχία συμβάλλει στην ολοκλήρωση του μαθητή, αν τον κάνει ευτυχισμένο άνθρωπο. Αν του εξασφαλίζει το υπέρτατο αγαθό, που σύμφωνα με τον Αριστοτέλη, είναι η ευδαιμονία.<sup>42</sup> Η ευδαιμονία που είναι και ο πραγματικός σκοπός του ανθρώπου.<sup>43</sup>

Στην Ελλάδα, σε περασμένες εποχές, καλά σχολεία ήταν το Βαρβάκειο και το Αρσάκειο, στα οποία εισάγονταν με εξετάσεις οι άριστοι μαθητές, χωρίς καμιά διάκριση. Όμως, για λόγους «ισότητας προς τα κάτω» καταργήθηκαν οι εισαγωγικές εξετάσεις και καθιερώθηκε η κλήρωση.

Σήμερα, τα καλά σχολεία είναι μερικά ιδιωτικά και μερικά δημόσια (π.χ. Κολέγιο Αθηνών, Αρσάκειο), που λειτουργούν ως ιδιωτικά. Δηλαδή, για να πας σ' αυτά τα σχολεία, επειδή υπάρχει μεγάλη ζήτηση, χρειάζονται χρήματα και μέσον.

Τα καλά σχολεία, ή όπως αλλιώς ονομάζονται (σχολεία ελίτ, αρχών, αριστούχων), παρέχουν υψηλής ποιότητας εκπαίδευση. Το απολυτήριό της «μετράει». Οι λόγοι επιτυχίας τους είναι πολλοί, όπως: Έχουν καλή υποδομή, δεν λειτουργούν σαν κερδοσκοπικές επιχειρήσεις, επιλέγουν αξιοκρατικά το προσωπικό τους. Γεγονός είναι ότι οι περισσότεροι άνθρωποι της πολιτικής, οικονομικής και πολιτισμικής εξουσίας, έχουν περάσει από τα θρανία αυτών των σχολείων. Πολλοί κατηγορούν αυτά τα σχολεία για ελιτισμό, αλλά πολλοί κατήγοροι προσπαθούν με χρήμα ή/και μέσον, για να γράψουν τα παιδιά τους σ' αυτά τα σχολεία.

Να σημειωθεί ότι εκτός απ' αυτά τα καλά ιδιωτικά υπάρχουν πολλά άλλα ιδιωτικά σχολεία, κυρίως στην Α/Βάθμια εκπαίδευση και ειδικότερα στα νηπιαγωγεία. Οι λόγοι που οι γονείς στέλνουν τα παιδιά τους σ' αυτά τα ιδιωτικά σχολεία είναι κυρίως: Οι καλύτερες σπουδές, το ωράριο λειτουργίας των δημοσίων σχολείων (πρωί-απόγευμα), μελέτη στο σχολείο, λειτουργία των νηπιαγωγείων μέχρι τις 12 η ώρα!

Αν σκεφθεί κανείς ότι μέχρι τη δεκαετία του 1980, τα δημόσια σχολεία εθεωρούντο -και ήταν- ανώτερα από τα ιδιωτικά, είναι τραγική η σημερινή κατάντια τους. Τα ιδιωτικά προοδεύουν, τα δημόσια υποβαθμίζονται. Είναι τέτοια η κατάσταση ώστε ίσως τα χειρότερα ιδιωτικά, είναι τα καλύτερα δημόσια. Παλιότερα εθεωρείτο προσβλητικό να πηγαίνει κάποιος σε ιδιωτικό σχολείο. Σήμερα, η χρεοκοπία της δημόσιας εκπαίδευσης έχει στρέψει πολλούς εκόντες-άκοντες στα ιδιωτικά σχολεία, στα οποία πληρώνουν αρκετά χρήματα.<sup>44</sup>

Η αναφορά στα καλά σχολεία έγινε για να επισημανθούν οι ανισότητες στην εκπαίδευση σχετικά με την ύπαρξη και χρήση ΜΜΕ. Όλα τα καλά σχολεία δημόσια (ορθότερα Ημι-δημόσια) και ιδιωτικά είναι εξοπλισμένα με ΜΜΕ. Κυρίως όμως χρησιμοποιούν τα ΜΜΕ στην εκπαιδευτική διαδικασία. Αλήθεια, γιατί το εκπαιδευτικό σύστημα δεν φροντίζει να έχουν και κυρίως να χρησιμοποιούν, όλα τα δημόσια σχολεία, ΜΜΕ στην εκπαιδευτική διαδικασία;

## 8.5. Οι συμμετέχοντες

### 8.5.1. Ο Διευθυντής

Ο Διευθυντής είναι ο ένας από τους τρεις βασικούς συμμετέχοντες του σχολείου. Οι άλλοι δύο είναι, ο εκπαιδευτικός και ο μαθητής. Ο Διευθυντής είναι ο υπεύθυνος για την οργάνωση, διοίκηση και λειτουργία του σχολείου. Απ' αυτόν κυρίως εξαρτάται η πορεία του σχολείου. Απ' αυτόν κυρίως εξαρτάται αν υπάρχουν και αν χρησιμοποιούνται ΜΜΕ στην εκπαιδευτική διαδικασία.

Ο Διευθυντής είναι ένας ηγέτης: κατευθύνει, συμβουλεύει, συμμετέχει, χειρίζεται. Ασκεί εξουσία, τυπική και άτυπη. Ασκεί έλεγχο. Παρεπιμπτόντως να λεχθεί ότι ο έλεγχος είναι απαραίτητη διαδικασία σε οποιοδήποτε σύστημα. Συνήθως ο ελεγχόμενος δέχεται τον έλεγχο. Δεν δέχεται να μην ασκείται σωστά ο έλεγχος. Δηλαδή σημασία έχει ο τρόπος άσκησης του ελέγχου. Εκτός από τον τυπικό, υπάρχει και ο άτυπος έλεγχος. Όπως και αλλού έτσι και στο σχολείο το τυπικό συνυπάρχει με το άτυπο. Ο άτυπος έλεγχος, μερικές φορές είναι πιο αποτελεσματικός από τον τυπικό. Η ατυπία των σχέσεων κυριαρχεί και στο σχολείο. Επομένως, οι εκπαιδευτικοί, θέλουν δεν θέλουν, υφίστανται τον άτυπο κοινωνικό έλεγχο.

Το σχολείο είναι μια κοινωνική ομάδα. Σύμφωνα με τον πρωτοπόρο ερευνητή των κοινωνικών ομάδων K. Lewin, εντός της ομάδας διακρίνονται τρεις τύποι εξουσίας: Αυταρχική, δημοκρατική, φιλελεύθερη. Σε πιο γενικό επίπεδο, όπως υποστηρίζει και ο E.Fiedler,<sup>45</sup> υπάρχουν δύο τύποι ηγεσίας. Αυτός που προσανατολίζεται προς το στόχο και αυτός που προσανατολίζεται προς τις σχέσεις. Αυτός που προσανατολίζεται στο στόχο, θέτει στόχους και καθορίζει ρόλους. Το κυρίαρχο είναι η επίτευξη του στόχου, δηλαδή το αποτέλεσμα. Είναι αυταρχικός γιατί θέλει αποτέλεσμα. Αυτός που προσανατολίζεται στις σχέσεις, ακούει, ενθαρρύνει, επιλύει διαφορές. Το κυρίαρχο είναι η επικοινωνία. Είναι δημοκρατικός, ενδιαφέρεται για την ικανοποίηση της ομάδας.

Ο διευθυντής του σχολείου, αλλά και οποιοσδήποτε ασκεί εξουσία, αντιμετωπίζει αυτό το δίλημμα προτεραιότητας. Προτεραιότητα στην επιτυχία του στόχου ή στην ικανοποίηση της ομάδας. Αν δοθεί προτεραιότητα στο στόχο, η ομάδα θα μείνει δυσαρεστημένη. Αν δοθεί προτεραιότητα στην ικανοποίηση της ομάδας, ο στόχος δεν θα επιτευχθεί. Οι κύριοι συμμετέχοντες στη σχολική ομάδα (διευθυντής, εκπαιδευτικοί, μαθητές) έχουν αντικρουόμενες απόψεις. Κάποιοι επιθυμούν να επιτευχθεί ο στόχος, να υπάρξει αποτέλεσμα. Κάποιοι άλλοι επιθυμούν ικανοποίηση. Τελικά, δεν επιτυγχάνεται πλήρως ούτε το ένα ούτε το άλλο. Επιτυγχάνεται ως ένα βαθμό ο στόχος και ως ένα βαθμό υπάρχει ικανοποίηση. Γι' αυτό δεν είναι ευχαριστημένοι ούτε οι μεν, ούτε οι δε. Ανάλογα με τον βαθμό επιτυχίας του στόχου και το βαθμό ικανοποίησης, υπάρχει ένας βαθμός ευχαρίστησης-δυσαρέσκειας στην ομάδα. Η λύση βρίσκεται στην ύπαρξη μιας «χαρισματικής ή ορθολογικής» ηγεσίας,

δηλαδή μιας ηγεσίας ικανής να εμπνεύσει και ενεργοποιήσει την ομάδα. Με πνεύμα δημιουργίας, συνεργασίας και αλληλεγγύης - αυτό πρέπει να κυριαρχεί στο σχολείο-μπορούν να γίνουν πολλά. Και ο στόχος να πραγματοποιηθεί και να υπάρξει αποτέλεσμα, αλλά και ικανοποίηση στα μέλη της ομάδας, στους συμμετέχοντες.

Επαναλαμβάνεται ότι ο Διευθυντής είναι ο κύριος υπεύθυνος για τη θετική ή αρνητική πορεία της σχολικής μονάδας. Ένας καλός διευθυντής φροντίζει να έχει ένα καλό σχολείο. Και ένα καλό σχολείο έχει και χρησιμοποιεί ΜΜΕ στην εκπαιδευτική διαδικασία. Αν ο διευθυντής διορίζεται-επιλέγεται με κομματικά κριτήρια, όπως, συνήθως συμβαίνει, είναι αμφίβολο αν μπορεί και θέλει να έχει ένα καλό σχολείο.

### 8.5.2. Ο Εκπαιδευτικός: Λειτουργός, επαγγελματίας, υπάλληλος

Σε παλιότερες εποχές ο εκπαιδευτικός ήταν και αναγνωριζόταν ως λειτουργός. Η αναγνώριση ήταν καθολική. Από την ευρύτερη κοινωνία, από τους επίσημους φορείς της εκπαίδευσης, από τους μαθητές.

Ο εκπαιδευτικός αναγνωριζόταν ως αυθεντία. Στο σχολείο, η αυθεντία κατέχει και οφείλει να κατέχει και να μεταβιβάζει τη γνώση. Οφείλει να ελέγχει την τάξη και να επιβάλλει κανόνες. Στην κοινωνία, η αυθεντία είναι η πηγή της γνώσης και της ηθικής ακεραιότητας. Παλιότερα, μαθητές και γονείς έλεγαν: «το 'πε ο δάσκαλος». Σήμερα οι γονείς είναι σίγουρο ότι δεν λένε τη φράση αυτή. Είναι αμφίβολο αν την λένε οι μικροί μαθητές.

Ο εκπαιδευτικός παίζει ένα ρόλο. Ο ρόλος πρέπει να επιβεβαιώνεται καθημερινά. Κι' αυτό είναι το δύσκολο. Φαίνεται πως στην πορεία ο εκπαιδευτικός δεν επιβεβαίωνε το ρόλο του. Τα προσωπικά «σφάλματα» αφενός, και οι γενικότερες κοινωνικές εξελίξεις αφετέρου, οδήγησαν στην μείωση του ρόλου, στην ακύρωση της αυθεντίας. Παρ' όλα αυτά ο ρόλος του συνεχίζει να είναι σημαντικός. Και είναι τόσο περισσότερο σημαντικός, όσο μικρότεροι είναι οι μαθητές. Δεν είναι υπερβολικό να λεχθεί ότι το κλειδί της επιτυχίας των παιδιών στο σχολείο είναι ο εκπαιδευτικός.<sup>46</sup> Αρκεί να αναφερθεί η αποδοχή και η απόρριψη του μαθητή από τον εκπαιδευτικό. Η αποδοχή από τον εκπαιδευτικό συνεπάγεται ενίσχυση της αυτοεκτίμησης με περαιτέρω αποτέλεσμα την επιτυχία. Αντίθετα η απόρριψη συνεπάγεται μειωμένη αυτοεκτίμηση και τελικά την αποτυχία. Και βέβαια «η επιτυχία φέρνει περισσότερη επιτυχία και η αποτυχία φέρνει περισσότερη αποτυχία».<sup>47</sup>

Ο εκπαιδευτικός είχε και πρέπει να έχει ηγετικό ρόλο στην τάξη. Όχι για να εξουσιάζει, αλλά με λογισμό και γνώση να οδηγεί τα παιδιά. Όχι μόνο η δράση του αλλά και η απλή παρουσία του επηρεάζει άμεσα και έμμεσα τους μαθητές. Λειτουργεί συνήθως ως πρότυπο για τους μαθητές, ως διαρκές πρότυπο μίμησης, όπως και οι ήρωες. Τα πρότυπα είναι θετικά και αρνητικά, επομένως μπορεί να τους επηρεάσει είτε θετικά, είτε αρνητικά. Αν γίνει δεκτός ο ηγετικός ρόλος του εκπαιδευτικού,

υπάρχει κίνδυνος να εξουσιάζει τους μαθητές. Δίπλα στον δημοκρατικό υπάρχει και ο αυταρχικός εκπαιδευτικός. Βέβαια, όλοι δηλώνουν δημοκρατικοί, αλλά σημασία έχει η πράξη. Επίσης, η πράξη δείχνει ότι η απόδοση των μαθητών δεν είναι συνάρτηση της δημοκρατικότητας ή αυταρχικότητας του εκπαιδευτικού. Πρέπει να τονιστεί ότι, «όσο ο μαθητής με τάσεις ελευθερίας αισθάνεται καταπιεσμένος από τον αυταρχικό καθηγητή, τόσο και ο μαθητής με τάσεις συμμόρφωσης αισθάνεται χαμένος με τον ελεύθερο καθηγητή».<sup>48</sup> Γενικά, γίνεται δεκτό ότι η αυταρχική ηγεσία προσφέρει μεγαλύτερη αποτελεσματικότητα, ενώ η δημοκρατική ηγεσία προσφέρει περισσότερη ικανοποίηση.

Οι εκπαιδευτικοί, ακόμα και σήμερα, διατείνονται ότι ασκούν λειτούργημα. Αλλά δεν γίνονται πιστευτοί. Το ίδιο διατείνονται κι άλλες επαγγελματικές κατηγορίες. Αλλά κι αυτές δε γίνονται πιστευτές. Είναι περίεργο, όλοι να ασκούν επάγγελμα και όλοι να υποστηρίζουν ότι ασκούν λειτούργημα. Γιατί; Διότι θέλουν να έχουν την κοινωνική αποδοχή και αναγνώριση, να επιβεβαιωθεί η κοινωνική χρησιμότητα της προσφοράς του. Κι' αυτό είναι το πρόβλημα. Όλοι ασκώντας την εργασία τους επιδιώκουν προσωπικό όφελος. Ουδόλως ενδιαφέρονται για το κοινωνικό όφελος. Η οποιαδήποτε κοινωνική προσφορά είναι παρεμπίπτουσα. Ακριβώς αυτή η μονομέρεια, η διεκδίκηση του ατομικού και η αδιαφορία για το κοινωνικό, δημιουργεί συναισθήματα ενοχής. Οι ένοχοι φωνάζουν για να αποδείξουν ότι είναι αθώοι. Φωνάζουν για να αποδείξουν ότι το επάγγελμα που κάνουν είναι λειτούργημα. Αλλά κανείς δεν τους πιστεύει. Ούτε οι εαυτοί τους, και το ξέρουν.

Για τον εκπαιδευτικό που ασκεί λειτούργημα, η διδασχία είναι τρόπος ζωής. Γι' αυτό «αν δεν έχει κανείς αυτή την διακαή επιθυμία να διδάξει, δεν θα πρέπει να γίνεται δάσκαλος»<sup>49</sup>

Σήμερα, στην εποχή που όλα μετρώνται με το χρήμα, και το ατομικό συμφέρον κυριαρχεί του κοινωνικού, όλοι ασκούν επάγγελμα. Και οι εκπαιδευτικοί. Οι εκπαιδευτικοί, μέχρι σήμερα, μπαίνουν στο επάγγελμα αρκεί να μπουν και να τελειώσουν κάποια πανεπιστημιακή σχολή που βγάζει εκπαιδευτικούς. Πολλοί γίνονται εκπαιδευτικοί επειδή έτυχε με τις εισαγωγικές εξετάσεις να εισαχθούν σ' αυτή τη σχολή. Πολλοί δεν έχουν κανένα ενδιαφέρον για αυτή την εργασία. Πολλοί ακολουθούν το επάγγελμα υπολογιστικά (π.χ. για τις καλοκαιρινές διακοπές).

Η ανικανότητα στην άσκηση του εκπαιδευτικού επαγγέλματος δεν επηρεάζει την επαγγελματική σταδιοδρομία. Άπαξ και μπει κάποιος στο επάγγελμα, έχει διπλή προστασία. Πρώτον, υπάρχει η μονιμότητα ως δημόσιος υπάλληλος. Δεύτερον, το επάγγελμα, τα επαγγελματικά συμφέροντα των μελών, προστατεύονται από τα ίδια τα μέλη (π.χ. συνδικαλιστικά). Έτσι, ουδείς, όχι απλώς μέτριος, αλλά και άχρηστος και επιζήμιος, εγκαταλείπει ή απομακρύνεται από την εκπαίδευση. Αποτέλεσμα, η εκπαίδευση να είναι γεμάτη από μέτριους, ανίκανους, επιζήμιους. Περαιτέρω

αποτέλεσμα, η υποβάθμιση και το τέλμα της δημόσιας εκπαίδευσης. Αλήθεια, γιατί χρόνια τώρα, η ιδιωτική εκπαίδευση αναβαθμίζεται και η δημόσια υποβαθμίζεται;

Ο τρόπος λοιπόν εισαγωγής και άσκησης του επαγγέλματος έχει σαν αποτέλεσμα την υποβάθμισή του. Πράγματι, «ο ανεξέλεγκτος τρόπος ένταξης στο επάγγελμα, περιορίζει/μειώνει το κύρος του επαγγέλματος».<sup>50</sup> Γι' αυτό πολλοί εκπαιδευτικοί αντιδρούν και στον τρόπο εισαγωγής και στον τρόπο άσκησης του επαγγέλματος για πολλούς εκπαιδευτικούς.

Δεδομένου ότι το Σύνταγμα (Άρθρο 16 παρ.6) ορίζει ότι οι καθηγητές των ανωτάτων εκπαιδευτικών ιδρυμάτων είναι δημόσιοι λειτουργοί, a contrario προκύπτει ότι, οι εκπαιδευτικοί της Α/Βάθμιας και Β/Βάθμιας εκπαίδευσης, είναι δημόσιοι υπάλληλοι. Άλλωστε ισχύουν και για τους εκπαιδευτικούς ό,τι ισχύει για τους άλλους δημοσίους υπαλλήλους. Επομένως οι εκπαιδευτικοί, ως υπάλληλοι, υποχρεούνται να εφαρμόζουν τις κείμενες διατάξεις και τις οδηγίες των προϊσταμένων τους. Πρέπει να τονιστεί ότι η διδασκαλία δεν είναι ελεύθερη - δεν δικαιούται κάθε «πικραμένος» να λέει ό,τι θέλει. Κάθε εκπαιδευτικός οφείλει να ακολουθεί το πρόγραμμα του σχολείου, οφείλει να χρησιμοποιεί τα ΜΜΕ στην εκπαίδευση.

Στη σημερινή τεχνολογική κοινωνία οι ρόλοι αλλάζουν πολύ γρήγορα. Κάποιοι ρόλοι εξαφανίζονται, κάποιοι νέοι δημιουργούνται. Τίθεται λοιπόν «πρόβλημα ακαταλληλότητας», ή αλλιώς ανακατανομής ρόλων. Σ' αυτές τις αλλαγές μπορούν να προσαρμοστούν λίγο-πολύ, εκτός από τους εκπαιδευτές της κοινωνίας. Είναι αυτοί που αντιδρούν στις αλλαγές γιατί θα χάσουν τα προνόμιά τους. Είναι σύμφωνα με τον U. ECO, ο «λόγιος της Σαλαμάνκα» που εξελίσσεται σε «πωλητή της Αποκαλύψεως», ο οποίος έχει λύσει ένα πρόβλημα. «Το πρόβλημα της δικής του ατομικής επιβίωσης».<sup>51</sup> Μήπως ο εκπαιδευτικός σήμερα, είναι ο “λόγιος της Σαλαμάνκα”;

Ως δημόσιος υπάλληλος ο εκπαιδευτικός αποκτά δημοσιο-υπαλληλική νοοτροπία. Μια νοοτροπία στασιμότητας και κεκτημένων. Γι' αυτό αντιδρά στις αλλαγές. Ως υπάλληλος είναι τυπικός. Φροντίζει να εκτελεί -αν εκτελεί- τις τυπικές του υποχρεώσεις. Ούτε λόγος να γίνεται για ουσιαστικές υποχρεώσεις, για προσφορά που θα δικαίωνε τον χαρακτηρισμό λειτούργημα.<sup>52</sup>

Τελικά τι είναι οι εκπαιδευτικοί. Λειτουργοί, επαγγελματίες ή υπάλληλοι; Ονομάζονται λειτουργοί, ασκούν επάγγελμα, αντιμετωπίζονται σαν υπάλληλοι.

### 8.5.3. Ο μαθητής

Όλα τα χρόνια της παιδικής και εφηβικής ηλικίας, όλα σχεδόν τα παιδιά, τα περνούν στα μαθητικά θρανία. Είναι μαθητές από ηλικίας 6-18 ετών. Πρέπει να μάθουν, να εκ-παιδευτούν.

Η μετάβαση από την Α/Βάθμια στην Β/Βάθμια εκπαίδευση, συμπίπτει με τη μετάβαση από την παιδική στην εφηβική ηλικία. Βέβαια, η φάση της μετάβασης από

την παιδική στην εφηβική ηλικία δεν είναι ένα γεγονός συγκεκριμένο, σε συγκεκριμένη χρονική στιγμή. Είναι μια διαδικασία που διαρκεί σε άλλους λιγότερο και σε άλλους περισσότερο. Η μετάβαση γίνεται σταδιακά και, στις σύγχρονες κοινωνίες, δεν υπάρχει κάποιο τελετουργικό (π.χ. κούρεμα κεφαλιού) που να σηματοδοτεί το πέρασμα από τη μια φάση στην άλλη. Αν η παιδική ηλικία δείχνει την ανωριμότητα και η ενηλικίωση την ωριμότητα, η εφηβεία περιλαμβάνει το διάστημα μετάβασης από την ανωριμότητα στην ωριμότητα. Η εφηβεία «έχει την αρχή της στη βιολογία και το τέλος της στον πολιτισμό».<sup>53</sup>

Δώδεκα χρόνια, τα καλύτερα χρόνια, έξι ώρες την ημέρα, κάθε ημέρα, στο σχολείο για να μάθεις. Και το σχολείο να μη σε μαθαίνει αυτά που θέλεις κι' αυτά που πρέπει να σου μάθει. Σε μαθαίνει πολλά κούφια κι' άχρηστα. Πολλές γνώσεις είναι ψεύτικες και περιττές, γι' αυτό πρέπει να γίνεται επιλογή των γνώσεων που δίνονται στους μαθητές.<sup>54</sup> Δε σε μαθαίνει μερικά στοιχειώδη, όπως: πως να μαθαίνεις και γιατί μαθαίνεις αυτό που μαθαίνεις.

Τούτων ένεκα δεν είναι απορίας άξιο γιατί πολλοί μαθητές βρίσκονται σε μια κατάσταση nirvana. Η αδιαφορία σ' όλο της το μεγαλείο και εκδηλούμενη με παντοίους τρόπους μέσα στην σχολική τάξη: Ελάχιστη προσπάθεια, χαμηλή επίδοση, αποφυγή ανταγωνισμού, συμβιβασμός για την γενόμενη αδικία, φασαρία, απόλυτη ησυχία, κοπάνα από την τάξη. Η αδιαφορία μπορεί να είναι γενική ή μερική. Για όλα τα μαθήματα και τους διδάσκοντες ή για ορισμένα μαθήματα και διδάσκοντες. Ο μαθητής είναι ειλικρινής και το λέει: «Βαριέμαι τους καθηγητές, ιδίως όταν κάνουν μάθημα. Βαριέμαι να διαβάζω πράγματα που δε μ' ενδιαφέρουν. Ν' ακούω συνέχεια πράγματα θεωρητικά, χωρίς πρακτική εξάσκηση. Να μιλάει ο καθηγητής και ν' ακούω. Τα βαριέμαι όλα. ΒΑΡΙΕΜΑΙ»<sup>55</sup> Για την κατάσταση αυτή πρωτίστως φταίει η αδιαφορία του σχολείου και του εκπαιδευτικού και δευτερευόντως η αδιαφορία του μαθητή. Όμως, για κάποιες άλλες καταστάσεις, για την βία και τους βανδαλισμούς στο σχολείο,<sup>56</sup> πρωτίστως φταίει το ενδιαφέρον του μαθητή και δευτερευόντως η αδιαφορία του σχολείου και του εκπαιδευτικού.

Σχολείο και εκπαιδευτικοί έχουν χρέος να στρέψουν το ενδιαφέρον του μαθητή από τις πράξεις καταστροφής προς τις πράξεις δημιουργίας. Δημιουργία είναι και η μάθηση. Αλλά χρειάζεται όρεξη από τους μεν (εκπαιδευτικούς) και από τους δε (μαθητές). Όπως είπε ο Λέων Τολστόϊ: για να μαθαίνει καλά ο μαθητής πρέπει να μαθαίνει με όρεξη. Και η όρεξη ανοίγει. Μαθαίνοντας έρχεται η όρεξη. Σαν πρώτος κρίκος της αλυσίδας ο εκπαιδευτικός έχει την πρώτη ευθύνη για να μάθει ο μαθητής. Η καλή διδασκαλία, εκτός των άλλων, οφείλει να ανταποκρίνεται στις απορίες και τα ερωτήματα που θέτει ο μαθητής και η τάξη.<sup>57</sup> Αλλά για να είναι άριστη μια διδασκαλία πρέπει οπωσδήποτε να χρησιμοποιούνται ΜΜΕ.

Βέβαια δεν είναι τόσο βαρετά για όλους τους μαθητές. Υπάρχουν μαθητές που συμμετέχουν και προσπαθούν. Υπάρχουν τα κατηφή αλλά υπάρχουν και τα



χαμογελαστά πρόσωπα. Ζητούμενο, όλα τα πρόσωπα των μαθητών να είναι χαμογελαστά. Συνήθως, για τους καλούς μαθητές, το σχολείο είναι ένα σκαλοπάτι θετικό στην πορεία προς την ωριμότητα. Για τους μαθητές με δυσκολίες μάθησης ή γι' αυτούς που δεν θέλουν να μάθουν γράμματα, το σχολείο είναι ένα βάρος που τους επιβάλλεται. Γι' αυτό αντιδρούν και μισούν το σχολείο. Από εδώ, πιθανόν, ξεκινά και το μίσος για την κοινωνία.<sup>58</sup> Και εδώ ακριβώς είναι ο ρόλος του σχολείου. Να βρει τα αίτια, όλους εκείνους τους παράγοντες, που κάνουν τα παιδιά να μην μπορούν ή να μη θέλουν να μάθουν γράμματα. Να φροντίσει να εξαλείψει ή να ελαττώσει αυτούς τους αρνητικούς παράγοντες. Οι μαθητές λόγω ηλικίας είναι καλοί δέκτες. Το σχολείο λόγω φύσεως μπορεί να επηρεάσει τους μαθητές.

Να σημειωθεί ότι μερικές φορές η εύρεση της αλήθειας είναι εύκολη. Η αλήθεια μόνη της ομολογείται, φαίνεται, αποδεικνύεται. Δεν χρειάζονται πολύπλοκοι συλλογισμοί και αναγωγές. Έτσι, π.χ. ο μαθητής αποτυγχάνει γιατί απλά δε διάβασε, το διακηρύττει ο ίδιος ο μαθητής.

## 8.6. Η εκπαίδευση των εκπαιδευτικών

### 8.6.1. Η Αρχική εκπαίδευση

Ο ρόλος των εκπαιδευτικών στο σύγχρονο σχολείο αλλάζει. Ο εκπαιδευτικός στο παραδοσιακό σχολείο είναι ένας μεταφορέας γνώσεων στους μαθητές. Στο σύγχρονο σχολείο έργο του είναι να μάθει τους μαθητές να μαθαίνουν. Να μαθαίνει στους μαθητές τρόπους σκέψης, αίσθησης και δράσης.

Η χρήση των ΜΜΕ αλλάζει και τον ρόλο του εκπαιδευτικού. Παύει να είναι μεταφορέας γνώσεων και γίνεται περισσότερο σύμβουλος του μαθητή. Το κέντρο πλέον είναι ο μαθητής και όχι ο εκπαιδευτικός. Η χρήση των ΜΜΕ στην εκπαίδευση σημαίνει ότι «Η πένθιμη καμπάνα της παραδοσιακής διδασκαλίας έχει αρχίσει να σημαίνει».<sup>59</sup>

Για να μπορέσει να ανταπεξέλθει στον ρόλο του ο ίδιος χρειάζεται εκπαίδευση. Η εκπαίδευση πρέπει να γίνεται με βάση τους εξής άξονες:

α. Διαμόρφωση θετικής στάσης απέναντι στη χρήση των ΜΜΕ στην εκπαίδευση. Δεν μπορεί ο εκπαιδευτικός να έχει αρνητική στάση και να αναγκάζεται να διδάσκει με και για τα μέσα. Πρέπει κατ' αρχήν να πεισθεί ότι δεν τον εκτοπίζουν αλλά τον βοηθούν στο έργο του, τον απελευθερώνουν από χρονοβόρες διαδικασίες.

β. Γνώση και χρήση των ΜΜΕ στην εκπαιδευτική διαδικασία. Η χρήση προϋποθέτει τη γνώση. Δεν αρκεί η απλή γνώση της λειτουργίας τους. Χρειάζεται η γνώση των χαρακτηριστικών, των περιορισμών και των δυνατοτήτων τους, η φιλοσοφία κάθε μέσου. Η χρήση είναι το αναγκαίο επακόλουθο. Η χρήση τους μπορεί να κάνει το μάθημα «φανταστικό», κι' αυτό πρέπει να το εκμεταλλευτεί ο εκπαιδευτικός.

γ. Συνείδηση ότι είναι παιδαγωγός. Ο εκπαιδευτικός εκ-παιδεύει νέους, μορφώνει και μορφοποιεί ανθρώπους. Ο ίδιος οφείλει να εκπαιδεύεται διαρκώς. Να μορφώνεται για να μπορεί να μορφώνει. Να χρησιμοποιεί με τον παιδαγωγικά σωστό τρόπο τα ΜΜΕ.

Η εκπαίδευση των εκπαιδευτικών πρέπει να είναι τέτοια ώστε να μπορούν να εκμεταλλεύονται τα πλεονεκτήματα των μέσων, αλλά και να βοηθούν τους μαθητές να αναπτύξουν μια κριτική στάση απέναντι στα ΜΜΕ και στο περιεχόμενό τους.

Ο εκπαιδευτικός εκτός από επιστημονική και παιδαγωγική, χρειάζεται και τεχνολογική κατάρτιση, για να μπορεί να χρησιμοποιήσει τα ΜΜΕ επ' ωφελεία των μαθητών. Ειδικότερα, ο εκπαιδευτικός θα πρέπει: Να παιδαγωγεί τεχνολογικά τα παιδιά με βάση τα αναλυτικά προγράμματα. Να μπορεί ο ίδιος να χρησιμοποιεί τα μέσα. Να μπορεί να διαβάσει για και την τεχνολογία. Να γνωρίζει τις παιδαγωγικές επιπτώσεις της τεχνολογίας.<sup>60</sup> Ο εκπαιδευτικός οφείλει, για κάθε μάθημα-πρόβλημα, να γνωρίζει να επιλέγει τα κατάλληλα εκπαιδευτικά μέσα.<sup>61</sup> Επιπλέον, οφείλει να αξιολογεί, να επιλέγει τα κατάλληλα εκπαιδευτικά προγράμματα (εκπαιδευτικό λογισμικό), όπως προτείνει και ο ΟΟΣΑ.<sup>62</sup>

Η τεχνολογία συνεχίζει να καλπάζει και οι εκπαιδευτικοί δεν φαίνεται να έχουν συνειδητοποιήσει την ανάγκη προσαρμογής της εκπαίδευσης στις νέες συνθήκες. Οι αλλαγές δεν αφορούν μόνο στα μέσα (τεχνολογία) αλλά και στη διαδικασία μάθησης. Και ενώ τα μέσα και τα προγράμματα συνεχώς βελτιώνονται, εν τούτοις τίποτα ή ελάχιστα αξιοποιούνται στο σχολείο, στην εκπαιδευτική διαδικασία.<sup>63</sup>

Με την υπόθεση ότι στην Α/Βάθμια και Β/Βάθμια εκπαίδευση πρέπει να παρέχονται γενική και όχι εξειδικευμένη γνώση, ο εκπαιδευτικός που παρέχει αυτές τις γνώσεις οφείλει να είναι «Πανεπιστήμονας». Κατ' αρχήν οφείλει να έχει, έστω λίγες, γνώσεις από όλες τις επιστήμες, ή τουλάχιστον από αρκετές επιστήμες συναφείς με την ειδίκευσή του. Επίσης, οφείλει να έχει άριστη κατάρτιση στον επιστημονικό του τομέα, στην ειδικότητά του. Με άλλα λόγια ο εκπαιδευτικός απαιτείται να είναι μια ολοκληρωμένη προσωπικότητα. Κι' αυτό μεταξύ άλλων σημαίνει ότι έχει τα εξής.<sup>64</sup> Συνολική θεώρηση των πραγμάτων αλλά και άριστη κατάρτιση στην ειδικότητά του. Αναζήτηση της καινοτομίας και δημιουργική φαντασία. Αυτοπεποίθηση και δραστηριοποίηση. Πνεύμα συνεργασίας και προσφοράς. Ενδιαφέρον για τους μαθητές και το σχολείο. Διαρκή ενημέρωση στο αντικείμενο της επιστήμης του. Αίσθηση κοινωνικής ευθύνης και αλληλεγγύης. Αίσθηση προσωπικής ευθύνης και ελευθερίας.

Αν το πρόβλημα της ελληνικής εκπαίδευσης είναι πρόβλημα διδασκόντων<sup>65</sup> - και πιστεύω ότι είναι-, είναι διότι υπάρχει πρόβλημα στην εκπαίδευση των διδασκόντων. Η εκπαίδευση των εκπαιδευτικών της Α/Βάθμιας και Β/βάθμιας εκπαίδευσης, χωλαίνει σ' όλα τα στάδια: από τον τρόπο εισόδου στις πανεπιστημιακές σχολές που εκπαιδεύουν εκπαιδευτικούς, μέχρι τον τρόπο διορισμού των εκπαιδευτικών στην εκπαίδευση. Παρεμπιπτόντως, η κατάργηση της επετηρίδας

διορισμού, η οποία έπρεπε να έχει καταργηθεί πολλά χρόνια ενωρίτερα, και ο νέος τρόπος διορισμού που επέβαλλε η νέα μεταρρύθμιση (1998), βελτιώνει αλλά δεν λύνει το πρόβλημα. Η εκπαίδευση των εκπαιδευτικών συνεχίζει να είναι πρόβλημα και ζητά τη ριζική λύση του<sup>66</sup>

Η εκπαίδευση των μελλοντικών εκπαιδευτικών αποτελεί έναν από τους βασικότερους παράγοντες για κάθε μακροχρόνιο εκπαιδευτικό σχεδιασμό και για την εισαγωγή και χρήση της εκπαιδευτικής τεχνολογίας.<sup>67</sup> Όχι μόνον η εκπαίδευση, αλλά η συνεχής εκπαίδευση των εκπαιδευτικών θεωρείται η πιο σημαντική αλλαγή, γιατί οι εκπαιδευτικοί είναι αυτοί που θα διαχειριστούν τις αλλαγές. Επομένως χρειάζεται αρχική εκπαίδευση στις νέες τεχνολογίες μέσα στο Πανεπιστήμιο και συνεχής μετεκπαίδευση στη συνέχεια.<sup>68</sup>

Οι αρμόδιες πανεπιστημιακές σχολές βγάζουν πτυχιούχους και όχι εκπαιδευτικούς. Μόνο τα παιδαγωγικά τμήματα της Α/Βάθμιας εκπαίδευσης (Δάσκαλοι και Νηπιαγωγοί) και η ΠΑΤΕΣ (Παιδαγωγική Τεχνική Σχολή) της ΣΕΛΕΤΕ, προσφέρουν κάποια παιδαγωγική κατάρτιση. Οι υπόλοιπες αρμόδιες σχολές μόνο εκπαιδευτικούς δεν βγάζουν. Το πρόβλημα βρίσκεται εδώ: Στην ανύπαρκτη εκπαίδευση των μελλοντικών εκπαιδευτικών.

Επομένως, η πολιτεία οφείλει να αναδιαρθρώσει εκ θεμελίων τις διαδικασίες παραγωγής εκπαιδευτικών στα πανεπιστήμια. Και εφόσον γίνει αυτό, στη συνέχεια η μετεκπαίδευση «στήνεται» ευκολότερα, γιατί θα υπάρχει η βάση, η αρχική εκπαίδευση. Το εγχείρημα είναι δύσκολο. Τα Ελληνικά Πανεπιστήμια έχουν χρόνιες αγκυλώσεις. Η Ελληνική πολιτεία είναι αδύναμη ή ανίκανη να κάνει ριζικές μεταρρυθμίσεις στο θέμα αυτό. Κι' όμως πρέπει να γίνουν. Αμεσα χρειάζεται να γίνουν κάποιες βελτιώσεις στο σημερινό απαράδεκτο σύστημα. Επιγραμματικά και μόνο:

- Οι πανεπιστημιακές σχολές που εκ παραδόσεως βγάζουν εκπαιδευτικούς (φιλοσοφικές, παιδαγωγικές κλπ.), να βελτιώσουν τα προγράμματά τους με μαθήματα ειδικότητας, παιδαγωγικά και ΜΜΕ (εκπαιδευτικής τεχνολογίας).

- Οι πανεπιστημιακές σχολές που παρεμπιπτόντως, αλλά υποχρεωτικώς, βγάζουν εκπαιδευτικούς (πολυτεχνικές, οικονομικές κλπ.), να εισάγουν στα προγράμματά τους μαθήματα παιδαγωγικά και ΜΜΕ, που θα διδάσκονται υποχρεωτικά, όσοι θέλουν να πάνε να γίνουν για εκπαιδευτικοί.

Επαναλαμβάνεται ότι η εκπαίδευση των εκπαιδευτικών συντελείται στο Πανεπιστήμιο. Μόνο που το σημερινό πανεπιστήμιο υστερεί δραματικά στην εκπαίδευση των αυριανών εκπαιδευτικών. Οι «αναλφάβητοι» εκπαιδευτικοί είναι προϊόν του πανεπιστημίου. Επομένως, δεν είναι υπερβολή να υποστηριχτεί ότι η ομαλή λειτουργία του εκπαιδευτικού συστήματος απαιτεί και την εκπαίδευση των εκπαιδευτών των εκπαιδευτικών.

Το κρίσιμο ερώτημα είναι: Πως θα γίνει πράξη η εκπαίδευση των εκπαιδευτικών; Εξ αρχής πρέπει να γίνει σαφές ότι δεν γίνεται λόγος για μια τυπική εκπαίδευση ή μετεκπαίδευση, αλλά για ουσιαστική, τέτοια ώστε οι εκπαιδευτικοί να γίνουν η «τεχνολογική πρωτοπορία». Η τυπική εκπαίδευση ή μετεκπαίδευση, ως τυπικό αίτημα των εκπαιδευτικών, ή ως ευκαιρία απορρόφησης κοινοτικών κονδυλίων, ή ως λόγος για εκπαιδευτική άδεια, ή ως προσπάθεια βελτίωσης του εισοδήματος, ή για οποιονδήποτε άλλο λόγο, δεν αρκεί. Κι' όμως αυτό γίνεται.

Χρειάζεται ουσιαστική εκπαίδευση των εκπαιδευτικών. Κατ' αρχήν εξοικείωση με τα μέσα. Πολλοί εκπαιδευτικοί, ειδικά οι μεγαλύτεροι, δεν τα γνωρίζουν. Να γνωρίζουν το χειρισμό τους. Να μπορούν «με κλειστά μάτια» να χειρίζονται τα μέσα που θα χρησιμοποιούν. Να γνωρίζουν τα θετικά και αρνητικά χαρακτηριστικά τους, τους περιορισμούς και τις δυνατότητές τους. Όμως, πρώτα απ' όλα χρειάζεται η θετική αποδοχή τους. Να θέλουν να τα χρησιμοποιήσουν, να τα θεωρούν απαραίτητο εργαλείο. Χρειάζεται να διαμορφώσουν μια «κουλτούρα της χρήσης των ΜΜΕ στην εκπαίδευση». Η διαμόρφωση της κουλτούρας είναι μια αργή διαδικασία και δεν γίνεται με αποφάσεις και εγκυκλίους.

Δεδομένου ότι θεωρία χωρίς πρακτική άσκηση είναι «μισή γνώση», μια λύση είναι η θεωρητική και πρακτική άσκηση όλων των υποψήφιων εκπαιδευτικών στο γνωστικό αντικείμενο «Εκπαίδευση και ΜΜΕ». Η εισαγωγή του γνωστικού αυτού αντικειμένου σ' όλες τις Πανεπιστημιακές σχολές που βγάζουν εκπαιδευτικούς κρίνεται απαραίτητη όπως και η ύπαρξη εργαστηρίου με όλα τα ΜΜΕ, για την πρακτική άσκησή τους. Επίσης, στη διαμόρφωση της απαραίτητης κουλτούρας θα βοηθούσε και η εισαγωγή του γνωστικού αντικειμένου. «ΜΜΕ» στην Β/Βάθμια εκπαίδευση. Η μακρόχρονη τριβή με τα ΜΜΕ θα διαμόρφωνε την αναγκαία κουλτούρα για τα ΜΜΕ.

Όπως αναφέρθηκε, χρειάζεται ριζική αναδιάρθρωση του συστήματος παραγωγής εκπαιδευτικών. Μακροπρόθεσμα λοιπόν κρίνεται απαραίτητη η δημιουργία ενός Ενιαίου Παιδαγωγικού Πανεπιστημίου για όλους τους εκπαιδευτικούς της Α/βάθμιας και Β/βάθμιας εκπαίδευσης. Επίσης, η δημιουργία μιας Ενιαίας Παιδαγωγικής Ακαδημίας, στην οποία θα συνεχίζουν όσοι θα συνεχίζουν να θέλουν να γίνουν εκπαιδευτικοί. Το ίδιο χρειάζεται να γίνει και στη μετεκπαίδευση, δηλαδή χρειάζεται η δημιουργία ενός Ενιαίου Φορέα Μετεκπαίδευσης Εκπαιδευτικών (βλ. προτάσεις κεφ. 13.3).

### 8.6.2. Η Μετεκπαίδευση

Αν η πολιτεία έχει υποχρέωση, οι εκπαιδευτικοί έχουν δικαίωμα στην επιμόρφωση. Και το δικαίωμα αυτό είναι ζωτικής σημασίας<sup>69</sup>. Δεδομένου ότι ο εκπαιδευτικός αποτελεί το κέντρο της εκπαιδευτικής διαδικασίας, η επιμόρφωσή του

«αποτελεί το κλειδί για την επιτυχία οποιασδήποτε μεταρρύθμισης».<sup>70</sup> Είναι δικαίωμα του εκπαιδευτικού απαιτητό από την πολιτεία, εφόσον δεν το ικανοποιεί η πολιτεία. Διαφορετικά, είναι υποχρέωση του εκπαιδευτικού η εκπαίδευσή του. Υποχρέωση απέναντι στον εαυτό του, στους μαθητές, στην κοινωνία. Ο εκπαιδευτικός επειδή ακριβώς εκπαιδεύει, έχει ευθύνη για τη δημιουργία μιας καλύτερης κοινωνίας.

Βέβαια, όπως η εκπαίδευση, έτσι και η μετεκπαίδευση του εκπαιδευτικού, αντανακλά το επίπεδο ανάπτυξης της εκπαίδευσης και την αντίληψη της κοινωνίας για τον ρόλο του εκπαιδευτικού.<sup>71</sup> Αντανακλά το πολιτικό και εκπαιδευτικό σύστημα. Αλλά, η επίκληση και η εφαρμογή οποιουδήποτε συστήματος, δεν λύνει άνευ άλλου τα κοινωνικά και εκπαιδευτικά προβλήματα.<sup>72</sup>

Ένας από τους βασικούς στόχους της μετεκπαίδευσης είναι η αλλαγή στάσης απέναντι στην εκπαιδευτική τεχνολογία. Η αλλαγή στάσης δεν είναι εύκολη γιατί πρόκειται για παγιωμένες αντιλήψεις. Θα ήταν εύκολη εάν στη βασική τους εκπαίδευση οι εκπαιδευτικοί μάθαιναν να μαθαίνουν. Έτσι, η μετεκπαίδευση χρειάζεται πολλή δουλειά. Συνήθως οι μεγάλοι αρνούνται να μάθουν ή να δεχτούν τις νέες τεχνολογίες. Για να πεισθούν χρειάζονται χειροπιαστά αποτελέσματα. Αυτά ας τα έχουν υπόψη τους οι υπεύθυνοι της μετεκπαίδευσης.

Η στάση των εκπαιδευτικών απέναντι στην εκπαιδευτική τεχνολογία και στη χρήση της στην εκπαιδευτική διαδικασία επηρεάζεται από τους εξής παράγοντες:<sup>73</sup>

- Την κατεύθυνση της βασικής πανεπιστημιακής εκπαίδευσης (πρακτική ή θεωρητική).
- Την χρήση ή όχι της τεχνολογίας στην προσωπική τους ζωή.
- Την ενημέρωσή τους γύρω από τις εξελίξεις της εκπαίδευσης και το γνωστικό τους αντικείμενο.
- Την χρήση ή όχι ΜΜΕ στο σχολείο από τους ίδιους ή άλλους συναδέλφους.
- Την ύπαρξη ή όχι προηγούμενης εκπαίδευσης σχετικά με την εισαγωγή των ΜΜΕ στην εκπαίδευση.

Αναντίρρητα η μετεκπαίδευση αλλάζει τις στάσεις -όχι όλων- των εκπαιδευτικών. Σε έρευνα, εξετάστηκε με ένα ερωτηματολόγιο η στάση 185 εκπαιδευτικών (δασκάλων και νηπιαγωγών), για τη χρησιμότητα της πληροφορικής στην εκπαίδευση. Οι στάσεις πριν και μετά την επιμόρφωση ήταν οι εξής:<sup>74</sup>

<u>Στάσεις</u>	<u>Πριν (%)</u>	<u>Μετά (%)</u>
Αποδοχή	22,5	55,6
Ουδετερότητα	60,2	31,8
Αρνητισμός	17,3	12,6

Οι έρευνες διεθνώς και στην Ελλάδα δείχνουν ότι οι εκπαιδευτικοί έχουν θετική στάση απέναντι στην εκπαιδευτική τεχνολογία. Όμως, παρά τις «έρευνες» και

τα «λόγια», για τη θετική στάση των εκπαιδευτικών, η καθημερινότητα του σχολείου αποδεικνύει την αδιαφορία των εκπαιδευτικών στη χρήση των ΜΜΕ. Γιατί; Η επιτυχία ή αποτυχία στη χρήση των ΜΜΕ στην εκπαίδευση οφείλεται στον εκπαιδευτικό. Αυτός μπορεί να αξιοποιήσει αλλά και να αχρηστεύσει το καλύτερο μέσο. Γιατί αυτός «ρυθμίζει» τη λειτουργία του μέσου, γιατί αυτός είναι η «εξουσία». Άλλωστε, δεν μπορεί να διατυμπανίζεται ότι ο εκπαιδευτικός παίζει τον πρώτο ρόλο στην εκπαιδευτική διαδικασία, και να μην έχει την πρώτη ευθύνη. Αν αυτά ισχύουν, δεν είναι υπερβολή να λεχθεί ότι: Η εκπαίδευση είναι πολύ σοβαρή υπόθεση για να αφήνεται στους εκπαιδευτικούς<sup>75</sup>

Υποχρέωση των εκπαιδευτικών είναι να εκπαιδεύουν, να μαθαίνουν τα παιδιά γράμματα. Κατ' αρχήν είναι υποχρεωμένοι να γνωρίζουν οι ίδιοι. Επιπλέον, είναι υποχρεωμένοι να γνωρίζουν πως θα μάθουν τα παιδιά γράμματα. Επομένως, η γνώση και η χρήση των ΜΜΕ στην εκπαιδευτική διαδικασία αποτελεί υποχρέωση των εκπαιδευτικών, νομική και ηθική υποχρέωση. Και είναι αναμφίβολο ότι όσο περισσότερα γνωρίζουν οι εκπαιδευτικοί για τη χρήση των ΜΜΕ, τόσο καλύτερα θα τα αξιοποιήσουν.<sup>76</sup> Αλλά χρειάζεται προσοχή. Χρήση και παρουσία των ΜΜΕ στην τάξη δεν σημαίνει αχρησία και απουσία του εκπαιδευτικού. Τα ΜΜΕ δεν χρησιμοποιούνται για να «λουφάρει» ο εκπαιδευτικός.

Σήμερα οι εκπαιδευτικοί είναι σχεδόν «αναλφάβητοι» επιστημονικά, παιδαγωγικά, τεχνολογικά. Για να ξεφύγει η παιδεία από το τέλμα, για να σπάσει ο φαύλος κύκλος της στασιμότητας χρειάζεται μόρφωση. Δεν αρκεί κάποια επιμόρφωση των εκπαιδευτικών. Χρειάζεται συνολική παιδαγωγική επιστημονική και τεχνολογική μόρφωση και διαρκής επιμόρφωση, γιατί η ανάπτυξη της προσωπικότητας του μαθητή προϋποθέτει την ανάπτυξη της προσωπικότητας του εκπαιδευτικού.<sup>77</sup>

Μόρφωση και επιμόρφωση του εκπαιδευτικού που θα τον προετοιμάζει για έναν νέο ρόλο διαρκώς μεταβαλλόμενο. Αν ο εκπαιδευτικός δεν συνειδητοποιήσει ότι ο ρόλος του απαιτεί διαρκή προσαρμογή, πως θα μπορέσει να εμψυχήσει στους μαθητές την ανάγκη του διαρκώς προσαρμόζεσθαι; Σύμφωνα με τον νέο ρόλο ο εκπαιδευτικός οργανώνει την τάξη για να εργαστούν οι μαθητές. Θέτει ερωτήματα και προκαλεί συζητήσεις. Επιλύει απορίες, Παρακινεί τους μαθητές να συμμετέχουν και να συνεργάζονται. Συμβουλεύει τους μαθητές, συντονίζει την τάξη.

Μόρφωση και επιμόρφωση του εκπαιδευτικού για να μπορεί να κρίνει και να διακρίνει αν και ποια μέσα πρέπει να χρησιμοποιήσει. Γιατί ο εκπαιδευτικός είναι αυτός που αποφασίζει αν θα χρησιμοποιηθούν και ποια ΜΜΕ.<sup>78</sup> Αυτός είναι ο κυρίαρχος. Τα ΜΜΕ δεν μπορούν να σταθούν μόνα τους. Ο εκπαιδευτικός, όχι απλώς στέκεται, αλλά και παρα-στέκεται στα ΜΜΕ.

## 8.7 Από τον μαυροπίνακα στον μαυροπίνακα και στα ΜΜΕ

Αξίζει να γίνει μνεία στο πιο παλιό και στο πιο καλό μέσο διδασκαλίας που είναι ο μαυρο-(πράσινο)-πίνακας. Είναι το μέσο που χρησιμοποιείται περισσότερο. Δεν υπάρχει σχολείο που να μην έχει πίνακα. Δεν υπάρχει εκπαιδευτικός που να μην χρησιμοποιεί τον πίνακα. Η σωστή χρήση του πίνακα από τον εκπαιδευτικό αυξάνει την αποτελεσματικότητά του. Επιπλέον το σήκωμα του μαθητή στον πίνακα, αυξάνει την υπευθυνότητά του, είναι μια εμπειρία κοινωνικής ευθύνης.

Τα πλεονεκτήματα του πίνακα είναι πολλά, όπως<sup>79</sup>:

- Δεν χρειάζεται προετοιμασία, χρησιμοποιείται οποτεδήποτε
- Άμεση μετατροπή του ακουστικού (λόγος) σε οπτικό (γραφή)
- Διευκολύνει τη συμμετοχή των μαθητών
- Επιτρέπει εξέλιξη διδασκαλίας ανάλογα με την τάξη.

Τα Ε.Μ.Δ. εξελίσσονται. Η εκπαιδευτική τεχνολογία έχει κάνει άλματα. Ένα από τα τελευταία επιτεύγματα είναι τα Multimedia. Ποια είναι τα Ε.Μ.Δ;<sup>80</sup> Είναι πολλά και διακρίνονται σε πολλές κατηγορίες ανάλογα με το κριτήριο που χρησιμοποιείται. Με κριτήριο τις αισθήσεις που κινητοποιούν διακρίνονται σε:<sup>81</sup>

- α. Οπτικά (πίνακας, χάρτες, σύμβολα, διαγράμματα κλπ.)
- β. Ακουστικά (ραδιόφωνο, μαγνητόφωνο, πικάπ κλπ.)
- γ. Οπτικο-ακουστικά (τηλεόραση, βίντεο, Multimedia κλπ.).
- δ. Άλλων αισθήσεων (π.χ. αλφάβητο τυφλών)

Με κριτήριο τον αριθμό των προσώπων που απευθύνονται διακρίνονται σε:

- α. Προσωπικής επικοινωνίας (ραδιόφωνο, τηλεόραση, Multimedia κλπ.)
- β. Μαζικής επικοινωνίας (ραδιόφωνο, τηλεόραση, Multimedia κλπ.)

Τονίζεται ότι τα ηλεκτρονικά μέσα (ραδιόφωνο, μαγνητόφωνο, τηλεόραση κλπ.) μπορούν να χρησιμοποιούνται για μαζική και για προσωπική επικοινωνία. Τονίζεται επίσης ότι η εμφάνιση ενός νέου εποπτικού μέσου δεν καταργεί το παλιότερο. Έτσι και η εμφάνιση των ΜΜΕ δεν κατάργησε τον μαυροπίνακα. Η εμφάνιση κάθε νέου ΜΜΕ συνεχίζει να δημιουργεί νέες ελπίδες στην εκπαίδευση. Η ιστορία επαναλαμβάνεται. Παράδειγμα:

Η εμφάνιση του κινηματογράφου δημιούργησε την προσδοκία ότι κάθε σχολική αίθουσα θα μπορούσε να γίνει και μια κινηματογραφική αίθουσα. Η πραγματικότητα δεν επιβεβαίωσε τις προσδοκίες.

Η εμφάνιση του ραδιοφώνου αναπτέρωσε τις προσδοκίες. Τα πλεονεκτήματα του ραδιοφώνου δεν θα έπρεπε να μείνουν ανεκμετάλλευτα. Οι ίδιες προσδοκίες με το μαγνητόφωνο και τα άλλα ΜΜΕ.

Η εμφάνιση της τηλεόρασης ήταν που έφερε επανάσταση. Θεωρήθηκε το απόλυτο εκπαιδευτικό ΜΜΕ. Τη δεκαετία του 1970 αρχίζει ο προβληματισμός για την εισαγωγή των ΜΜΕ στην εκπαίδευση. Συζητήσεις, διαλέξεις, άρθρα, μελέτες,

συνέδρια. Ανατρέχοντας σε δημοσιεύματα της εποχής<sup>82</sup> διαπιστώνει κανείς τις αντικρουόμενες απόψεις και αντιλήψεις. Κάποιοι επισημαίνουν μόνο τις θετικές πλευρές και πιστεύουν ότι θα λύσουν πολλά προβλήματα. Κάποιοι άλλοι τονίζουν μόνο τις αρνητικές πλευρές και πιστεύουν ότι θα δημιουργήσουν προβλήματα. Οι φύλακες της εκπαίδευσης (εκπαιδευτικοί, γραφειοκράτες, παιδαγωγοί, ψυχολόγοι, κοινωνιολόγοι), μάχονται άλλοι υπέρ κι άλλοι κατά της εισαγωγής των ΜΜΕ στην εκπαίδευση.

Να σημειωθεί ότι η εμφάνιση ενός νέου ΜΜΕ δημιουργεί αντιδράσεις και από τα ήδη υπάρχοντα. Έτσι π.χ. ένας άνθρωπος του ραδιοφώνου μάχεται την τηλεόραση υποστηρίζοντας πως ίσως δεν είναι υπερβολή να υποστηρίζει κανείς ότι το ραδιόφωνο ταιριάζει στον ελεύθερο και σκεπτόμενο, ενώ η τηλεόραση στον ανελεύθερο και μη σκεπτόμενο άνθρωπο.<sup>83</sup>

Το 1924 στην Αγγλία, λειτούργησε η πρώτη σχολική ραδιοφωνική εκπομπή. Από τότε αρχίζει η ανάπτυξη των εκπαιδευτικών εκπομπών, αρχικά στο ραδιόφωνο και αργότερα στην τηλεόραση. Το 1947 ο Cl. Shannon ποσοτικοποίησε την πληροφορία, κι αρχίζει η άμεση κυκλοφορία της πληροφορίας στην εκπαίδευση. Το 1950 ιδρύεται η Ευρωπαϊκή Ένωση Ραδιοτηλεοπτικών Μεταδόσεων (EBU), η οποία εξελίχθηκε σ' έναν Μαικήνα της ηλεκτρονικής παιδείας. Ο οργανισμός αυτός βοηθάει διάφορες χώρες να αναπτύξουν εκπαιδευτική ρ/τ. Κι αν δεν υπήρχε ο οργανισμός αυτός η Ελλάδα το 1977 δεν θα εγκαινίαζε την δική της εκπαιδευτική ρ/τ.<sup>84</sup> Το 1957 γεννιέται η εκπαιδευτική ρ/τ και η εκπαιδευτική τεχνολογία. Μια νέα εποχή αρχίζει για την εκπαίδευση. Μεγάλες και μικρές χώρες και διεθνείς οργανισμοί (ΟΗΕ, Unesco κλπ.) δίνουν μεγάλη σημασία στην ανάπτυξη της εκπαιδευτικής ρ/τ. Οι προοπτικές της εκπαίδευσης τότε, φαντάζουν λαμπρές. Στη δεκαετία του 1970 γίνεται δεκτό ότι εκπαίδευση χωρίς τεχνολογία δεν μπορεί να υπάρξει.

Μέσα σ' ένα κλίμα αισιοδοξίας γεννιέται και στην Ελλάδα το 1977 η εκπαιδευτική ρ/τ. Όλα τα θαύματα διαρκούν λίγο. Λίγο διήρκησε και το θαύμα της εκπαιδευτικής ρ/τ.

Τη δεκαετία του 1980 εισάγεται στην εκπαίδευση ο Ηλεκτρονικός Υπολογιστής, ως γνωστικό αντικείμενο. Τη δεκαετία του 1990 αρχίζει να χρησιμοποιείται ο Η/Υ και ως μέσο διδασκαλίας. Μια νέα επανάσταση γεννιέται στο χώρο της εκπαίδευσης. Ήδη τη δεκαετία του 1990 έχουν εμφανισθεί τα Multimedia, που είναι μια καινούργια επανάσταση. Οι επαναστάσεις στο χώρο των εκπαιδευτικών μέσων τελειωμό δεν έχουν. Από το μαυροπίνακα μέχρι τα Multimedia υπάρχουν πολλά μέσα. Ο μαυροπίνακας συνεχίζει να υπάρχει και να χρησιμοποιείται από όλους τους εκπαιδευτικούς. Ζητούμενο είναι να υπάρχουν και να χρησιμοποιούνται και τα άλλα ΜΜΕ.



## 8.8. Ποια ΜΜΕ πρέπει να έχει ένα σύγχρονο σχολείο

Σύμφωνα με το κριτήριο της κοινωνικής δικαιοσύνης, δεν πρέπει να υπάρχουν σχολεία προνομιούχα και σχολεία στο περιθώριο. Όλα τα σχολεία πρέπει να έχουν τα ίδια μέσα. Μ' αυτή τη λογική ένα σχολείο τριακοσίων μαθητών πρέπει να έχει τα ίδια (όχι ποσοτικά αλλά κατά είδος) μέσα με ένα σχολείο τριάντα μαθητών. Η άκριτη εφαρμογή του κριτηρίου δικαιοσύνης, συνεπάγεται αδικίες. Όντως, *Summum ius Summa iniuria* (η ύψιστη δικαιοσύνη γεννά την ύψιστη αδικία).

Ανεξάρτητα από αυτόν τον προβληματισμό, σήμερα στα τέλη του 20ου αιώνα το ερώτημα είναι: Ποιά Μ.Μ.Ε. πρέπει να έχει ένα σύγχρονο σχολείο; Σήμερα, όχι αύριο στην αυγή του 21<sup>ου</sup> αιώνα, γιατί το αύριο θα είναι διαφορετικό από το σήμερα. Υπόψη ότι γίνεται λόγος μόνο για ΜΜΕ και όχι για τα υπόλοιπα εποπτικά (π.χ. χάρτες) ή εξοπλιστικά (π.χ. θρανία) μέσα. Ένα σύγχρονο σχολείο λοιπόν πρέπει να έχει τα εξής ΜΜΕ: Ραδιόφωνο παγκοσμίου λήψεως, Μαγνητόφωνο διπλής εγγραφής και εξ αποστάσεως (π.χ. όπως το δημοσιογραφικό), Τηλεόραση, Βίντεο, Βιντεοκάμερα, Ηλεκτρονικό Υπολογιστή, Multimedia, Σύνδεση με Internet και τράπεζες πληροφοριών.

Για να αποδώσουν τα μέσα χρειάζεται το κατάλληλο περιβάλλον. Δηλαδή χρειάζεται το κατάλληλο:

- Φυσικό περιβάλλον. Τοποθεσία, χώρος, υγιεινές συνθήκες
- Τεχνολογικό περιβάλλον. Εξοπλισμός σε μέσα
  - Παιδαγωγικό. Παιδαγωγικές αρχές, στόχοι σχολείου, σχέσεις εκπαιδευτικών μαθητών.

Ένα κατάλληλο περιβάλλον αναπτύσσει τη δημιουργικότητα και την κριτική σκέψη, απελευθερώνει τη φαντασία, δημιουργεί διαθέσεις συνεργασίας και αλληλεγγύης, προλαμβάνει τα προβλήματα.

Ζώντας την Ελληνική πραγματικότητα και υπηρετώντας την εκπαίδευση υποστηρίζεται ότι σήμερα το Ελληνικό σχολείο οφείλει να έχει τα εξής Μ.Μ.Ε.: Ραδιόφωνο, Μαγνητόφωνο, Τηλεόραση, Βίντεο, Ηλεκτρονικό Υπολογιστή, Multimedia. Μ' αυτά ασχολείται και η έρευνα. Αυτά εξετάζονται στη συνέχεια. Αν βέβαια το Ελληνικό σχολείο επιθυμεί να οδηγή τις εξελίξεις, οπωσδήποτε χρειάζεται Internet και σύνδεση με τράπεζες πληροφοριών.

# ΚΕΦΑΛΑΙΟ ΟΓΔΩΟ

## ΣΗΜΕΙΩΣΕΙΣ

1. Mc Luham, στο Συλλογικό, Το μήνυμα του μέσου, Επιμ. Κ. Λιβιεράτος - Τ. Φραγκούλης, Β' έκδοση, Εκδ. Αλεξάνδρεια, 1990, σ. 235.
2. Νεγροπόντης Ν., Ψηφιακός Κόσμος, Εκδ. Καστανιώτη, Αθήνα 1995, σ. 82
3. Δερτούζος Μ., Τι μέλλει γενέσθαι, εκδ. Νέα Σύνορα, Αθήνα 1998, σ. 43.
4. Υπάρχουν δορυφόροι χαμηλής τροχιάς και γεωστατικής τροχιάς. Ο συνδυασμός δορυφόρων χαμηλής και γεωστατικής τροχιάς μπορεί, σύμφωνα με την Αμερικανική εταιρεία Motorola να δώσει πολλαπλάσιες από τις ταχύτητες που επιτυγχάνονται σήμερα μέσω τηλεφώνου. Υπόψη ότι δορυφόροι χρησιμοποιούνται για όλες τις δουλειές: επικοινωνίες, στρατιωτικοί σκοποί, ναυτιλία, πρόγνωση καιρού, δασοπροστασία, καλλιέργειες κλπ.
5. Νεγροπόντης Ν., ο.π., σ. 86
6. Νεγροπόντης Ν., ο.π., σ. 234
7. Βλ. αναλυτικά Α. Γαλδαδάς, Άρθρο, Εφ. Το ΒΗΜΑ, 3 Νοεμβρ. 1996
8. Δερτούζος Μ., ο.π., σ. 140
9. Τσουκαλάς Ι., Πρακτικά Α' επιστημονικής συνάντησης τμήματος Δημοσιογραφίας και Μ.Μ.Ε. του Α.Π.Θ., σ. 31
10. Τσουκαλάς Ι., ο.π., σ. 35
11. Kennedy Ρ., Προετοιμασία για τον 21<sup>ο</sup> αιώνα, Εκδ. Λιβάνη, Αθήνα 1994, σ. 31
12. Δερτούζος Μ., ο.π., σ. 451
13. Νεγροπόντης Ν., ο.π., σ. 16
14. Χριστοδουλίδης Α., Εισήγηση, Γ' Πανελλήνιο Δημοσιογραφικό Συνέδριο, Τα ΜΜΕ στον 21<sup>ο</sup> αιώνα, Πρακτικά εργασιών Εκδ. Νομαρχία Έβρου σ. 26
15. Τόφλερ Κ., Το τρίτο κύμα, Εκδ. κάκτος, Αθήνα 1982, σ. 186
16. Μερακλής Μ., Λαογραφικά ζητήματα, Εκδ. Μπούρα, Αθήνα 1989, σ. 233
17. Ο Noam Chomsky σημειώνει: «Υπάρχει μια τάση συγκέντρωσης της ισχύος σε ολοένα ψηλότερα επίπεδα, αλλά υπάρχει επίσης και μια αντίθετη τάση προς περιφεριοποίηση, συμπεριλαμβανομένου και αυτού που στην Ευρώπη καλείται «devolution», δημιουργία κινημάτων βάσης, δημιουργία εναλλακτικών καταστάσεων... Έτσι, πράγματα πάνε και έρχονται και προς τις δύο κατευθύνσεις» (Ν. Chomsky, Η χειραγώγηση των μαζών, Εκδ. Scripta, Αθήνα 1997, σ. 148).
18. Νεγροπόντης Ν., ο.π., σ. 171-172
19. Τσουκαλάς Κ., Άρθρο, Εφ. Το ΒΗΜΑ, 19 Οκτ. 1997
20. Αρκεί να αναφερθεί ότι μία οπτική ίνα με το πάχος ανθρώπινης τρίχας, μπορεί να μεταφέρει απίστευτη ποσότητα πληροφοριών (π.χ. μια πολύτομη εγκυκλοπαίδεια) σε ένα δευτερόλεπτο. (Νεγροπόντης Ν., Ψηφιακός κόσμος, Εκδ. Καστανιώτη, Αθήνα 1995, σ. 33). Να αναφερθεί ότι στις 16 Δεκ. 1996 η εταιρεία Intel παρουσίασε τον ταχύτερο Η/Υ, ο οποίος μπορεί να κάνει ένα τρισεκατομμύριο εντολές το δευτερόλεπτο. (Βλέπε ρεπορτάζ στον Ημερήσιο τύπο).
21. Hacker (Χάκερ) είναι το άτομο που ασχολείται ερασιτεχνικά ή επαγγελματικά με Η/Υ, που έχει τη γνώση και τη βούληση να παραβιάζει οποιοδήποτε πρόγραμμα ή αρχείο Η/Υ, για το οποίο χρειάζεται άδεια πρόσβασης στα στοιχεία του. Διακρίνονται δύο βασικές κατηγορίες, ανάλογα με τα κίνητρό τους. Η πρώτη κάνει το κέφι της, νοιώθει το κατόρθωμα της παραβίασης απόρρητων

στοιχείων. Η δεύτερη έχει ιδεολογικά και πολιτικά κίνητρα. Πιστεύει ότι οποιαδήποτε πληροφορία χρήσιμη για την κοινωνία, αν είναι απόρρητη, είναι εναντίον της κοινωνίας. Δηλαδή, είναι εγκληματίες ή κοινωνικοί επαναστάτες; Ίσως και τα δύο, εξαρτάται από τους στόχους και τα αποτελέσματα της δράσης τους. Ίσως «το φαινόμενο αυτό δεν αντιπροσωπεύει τίποτ' άλλο από την απόπειρα ενός συνεχώς αυξανόμενου αριθμού πολιτών για επαναδιεκδίκηση του επικοινωνιακού χώρου που δικαιωματικά τους ανήκει». Αξίζει να αναφερθεί ένα τμήμα ενός κειμένου κάποιων Hackers που δημοσιεύτηκε το 1990 στις Η.Π.Α. «Η ψηφιακή εποχή είναι αυτοκαταστροφική για κείνους που έχουν την ψευδαίσθηση πως την καθοδηγούν, και άκρως ελπιδοφόρα για όσους φαίνονται καταδικασμένοι να ζουν κάτω από τη σκιά της. Η ψηφιακή ασφάλεια δεν αρκεί για να κρατήσει ήσυχες τις συνειδήσεις... Η αυτοκαταστροφική πορεία του ανεξέλεγκτου τεχνο-πολιτισμού μας δεν μπορεί να αποφευχθεί, αλλά μπορεί να περιοριστεί στους χώρους των υπευθύνων, μονάχα όταν την προκαλέσαμε εμείς οι ίδιοι. Η τεχνοεπίθεση εναντίον των ψηφιακών δομών που μας καταδυναστεύουν είναι η μοναδική λύση. Εμείς είμαστε εδώ για να ελαχιστοποιήσουμε τις πιθανότητες απόκλισης από ένα μελλοντικό σενάριο ψηφιακής ελευθερίας. Εμείς ελέγχουμε τα δίκτυα, εμείς φυτεύουμε χιλιάδες ψηφιακές βόμβες στους υπερσυγκεντρωτικούς πληροφοριακούς κολοσσούς που στέκονται εμπόδια στις πληροφοριακές μετακοινωνίες του αύριο. Δεν χρειαζόμαστε μαζικές κινητοποιήσεις ούτε πολιτικά συλλαλητήρια - δουλεύουμε στο σκοτάδι, και είμαστε λίγοι, αλλά είμαστε επικίνδυνοι, γιατί έχουμε την ψηφιακή γνώση. Έχετε τα μάτια σας ανοιχτά για μας, θα μας ξανακούσετε σύντομα» (Βλ. Σήφης Φιτσανάκης, Ανατρεπτική τεχνολογία, Εκδ. Καλέντης, Αθήνα 1998, σελ. 133 και 121-122).

22. Mead, M., στο συλλογικό, Το μήνυμα του μέσου, Εκδ. Αλεξάνδρεια, Β' έκδοση 1990, σ. 122
23. Φιτσανάκης Σ., Ανατρεπτική τεχνολογία, Εκδ. Καλέντης, Αθήνα 1998, σ. 26
24. Πράγματι, π.χ. με μια βιντεοκάμερα, το κράτος μπορεί να παρακολουθεί τον πολίτη, αλλά και ο πολίτης μπορεί να καταγράφει την κρατική αυθαιρεσία. Οπως σημειώνει ο Σ. Φιτσανάκης, «Με το ίδιο μέσο και την ίδια τεχνολογία με την οποία το κράτος επιτηρεί και παρακολουθεί τον πολίτη, ο τελευταίος επιβλέπει και εκθέτει τις καταχρήσεις του κρατικού μηχανισμού και μάλιστα με τον πιο αποτελεσματικό τρόπο από οποιαδήποτε εποχή στο παρελθόν». (Βλέπε, Φιτσανάκης Σ., ο.π., σ. 101).
25. Δερτούζος Μ., ο.π., σ. 168
26. Γουλιάμος Κ., Εισήγηση, Β' Πανελλήνιο Συνέδριο ΜΜΕ, Πρακτικά, Αθήνα 1994, σ. 466 και 555.
27. Το Ευρωπαϊκό Συμβούλιο καλεί και τα κράτη-μέλη: «Να αναπτύξουν ή να εξακολουθήσουν τις δράσεις τους στους τομείς της έρευνας, του πειραματισμού, της αξιολόγησης και της χρήσης των νέων τεχνολογιών της πληροφόρησης και της επικοινωνίας στα συστήματα εκπαίδευσης και κατάρτισης, με την προοπτική προσαρμογής σε παιδαγωγικές ανάγκες και μεθόδους που λαμβάνουν πλήρως υπόψη το ρόλο των εκπαιδευτικών, την ενίσχυση του ενεργού και συνεργατικού ρόλου των μαθητών και των φοιτητών, την εξατομίκευση της μάθησης, τις διεπιστημονικές προσεγγίσεις, τη συνεργασία μεταξύ εκπαιδευτικών για τον καθορισμό διδακτικών σχεδίων και την εκτίμηση των ειδικών αναγκών» κ.τ.λ. (Βλ. ψήφισμα Συμβουλίου της 6 Μαΐου 1996, επίσημη Εφημερίδα Ευρωπαϊκών Κοινοτήτων, Αρ. C 195/8, 6 Ιουλίου 1996).
28. Ψήφισμα Ευρωπαϊκού Συμβουλίου της 6 Μαΐου 1996, ο.π.
29. Ευρωπαϊκή Επιτροπή, Η μάθηση στην κοινωνία των πληροφοριών: Σχέδιο δράσης για μια ευρωπαϊκή πρωτοβουλία στον τομέα της εκπαίδευσης (1996-1998), Βρυξέλλες, 2 Οκτ. 1996, COM (96) 471 Τελικό. Το κείμενο αυτό ανάμεσα στα άλλα αναφέρει:

Εισαγωγικά: Μέσα στα πλαίσια των τεράστιων εξελίξεων στους τομείς της παγκοσμιοποίησης των ανταλλαγών, της τεχνολογικής καινοτομίας και της ριζικής αλλαγής των οικονομιών που χαρακτηρίζουν το σύγχρονο κόσμο, όλες οι κοινωνίες υφίστανται βαθύτατες αλλαγές. Οι Ευρωπαίοι οφείλουν να προετοιμαστούν και τα εκπαιδευτικά συστήματα

έχουν να διαδραματίσουν ουσιαστικό ρόλο σ' αυτό. Οι τεχνολογίες παρουσιάζουν τρομακτική πρόοδο και γίνονται περισσότερο φιλικές. Οι παιδαγωγικές ανάγκες αποσαφηνίζονται και είναι καλύτερα κατανοητές. Πολλοί εκπαιδευτικοί είναι ανοικτοί στον πειραματισμό με καινούργια εκπαιδευτικά εργαλεία. Όλες οι συνθήκες φαίνεται να συντρέχουν για τη γενίκευση της χρήσης των τεχνολογιών στην εκπαίδευση και την κατάρτιση. Το ζητούμενο σήμερα είναι να δημιουργηθεί το κατάλληλο περιβάλλον για την ταχεία διάδοσή τους, μέσω ενός συνόλου συγκεκριμένων ενεργειών ευρωπαϊκής εμβέλειας που θα στηρίζουν τις εθνικές και τοπικές πρωτοβουλίες (σελ. 6).

Λόγοι ύπαρξης της Ευρωπαϊκής πρωτοβουλίας:

Διάφορες έρευνες και δοκιμαστικά πειράματα κατέδειξαν το παιδαγωγικό ενδιαφέρον που έχουν οι νέες τεχνικές της κοινωνίας των πληροφοριών. Με την προϋπόθεση ότι είναι προσαρμοσμένα στις ανάγκες, τα εργαλεία αυτά διευκολύνουν την απόκτηση νέων γνώσεων και ευνοούν την ανάπτυξη νέων τρόπων μάθησης, ευέλικτων, εξατομικευμένων και διαλογικών. Πολλαπλασιάζουν τα σημεία εισόδου στην εκπαίδευση και την κατάρτιση και επιτρέπουν την γενίκευση της πρόσβασης.

Τα εκπαιδευτικά ιδρύματα και οι φορείς κατάρτισης οφείλουν να βοηθήσουν τους νέους να βρουν τη θέση τους στην κοινωνία των πληροφοριών απομακρύνοντας τον κίνδυνο που υπάρχει, μόνο τα παιδιά των περισσότερο ευνοημένων οικογενειών και σχολείων να μπορούν να απολαμβάνουν τα παιδαγωγικά πλεονεκτήματα που τους προσφέρουν τα εκπαιδευτικά πολυμέσα. Η επιδείνωση των ανισοτήτων στην πρόσβαση στις νέες αυτές πρακτικές θα έχει σοβαρές συνέπειες για το μέλλον των εκπαιδευτικών ιδρυμάτων και των φορέων κατάρτισης και, μακροπρόθεσμα, για την απασχόληση και τη συνοχή της ευρωπαϊκής κοινωνίας (σελ. 7).

Συμπέρασμα:

Το Ευρωπαϊκό Συμβούλιο κατανοεί πόσο σημαντικό είναι να ενεργήσουμε ταχύτατα και να μην αφήσουμε τα σχολεία έξω από την κοινωνία των πληροφοριών.

Προκειμένου να επιτευχθούν πλήρως οι στόχοι, το σχέδιο αυτό θα πρέπει να συνοδευθεί με ισχυρή δέσμευση από πλευράς των κρατών μελών, των περιφερειών και του ιδιωτικού τομέα. Η κοινότητα θα μεριμνήσει, μαζί με τα κράτη μέλη, ώστε όλα τα στοιχεία, τα πανεπιστήμια και οι βιβλιοθήκες να διασυνδεθούν στα δίκτυα της γνώσης από τις αρχές του 2.000, έτσι ώστε το σύνολο των νέων Ευρωπαίων να μπορεί να ωφεληθεί στο μέγιστο βαθμό από την επανάσταση των πολυμέσων (σελ. 21).

30. Βλέπε και Ημερήσιο τύπο, π.χ. Πρετεντέρης Ι., Ρεπορτάζ, Εφ. Το Βήμα, 22 Νοεμβρ. 1998

31. Ο καθηγητής Γ. Δουκίδης, αναφέρει πως μια Ελληνική στρατηγική για την κοινωνία της πληροφορίας πρέπει να έχει τις εξής διαστάσεις (Βλέπε Άρθρο, Εφ. Η Καθημερινή, 15 Φεβρ. 1998):

α. Εκμετάλλευση της πληροφορικής, κυρίως βελτίωση της οικονομικής ανταγωνιστικότητας και της ποιότητας ζωής, και προσπάθεια για διάκριση στην κοινωνία της πληροφορίας.

β. Να υποστηριχθούν τα ιδιαίτερα χαρακτηριστικά της Ελληνικής κοινωνίας, όπως κουλτούρα, μάθηση, δημιουργικότητα.

γ. Η Ελλάδα να γίνει διεθνές σταυροδρόμι παραγωγής και ανταλλαγής γνώσης, αγαθών και υπηρεσιών

δ. Οι Έλληνες να διευκολυνθούν να έχουν πρόσβαση σε πληροφορίες και υπηρεσίες πληροφορικής.

ε. Δημιουργία της αναγκαίας υποδομής για σύνδεση της συντριπτικής πλειοψηφίας των επιχειρήσεων, γραφείων, σχολείων, σπιτιών, ώστε η χώρα να είναι ανάμεσα στις πρώτες χώρες του κόσμου.

32. Ως λειτουργία θεωρείται το θετικό αποτέλεσμα, ενώ ως δυσλειτουργία το αρνητικό αποτέλεσμα, που έχει η ύπαρξη ή συμπεριφορά ενός μέρους του συστήματος, πάνω στα άλλα μέρη ή σε όλο το σύστημα.

33. Αυτό τονίζει ο πρώην Υπουργός Παιδείας Γ. Α. Παπανδρέου και αναφέρει: "ο γραφειοκρατικός και κρατικός συγκεντρωτισμός αποτελεί το μέγιστο πρόβλημα. Ο τρόπος προγραμματισμού, ο τρόπος

λήψης αποφάσεων, η οργάνωση λειτουργία και εν γένει διαχείριση του συστήματος, ο τρόπος χρηματοδότησης χαρακτηρίζονται από μια συγκέντρωση εξουσίας σε κεντρικούς γραφειοκρατικούς, αδιαφανείς και εν γένει ανεξέλεγκτους μηχανισμούς...

“ Η σημερινή δομή επιβραβεύει τον φορμαλισμό, τον τύπο και αγνοεί την ουσία. Καλλιεργεί τη μετριότητα και ευνουχίζει τις πιο ζωντανές δυνάμεις. Η μηχανιστική εφαρμογή της δωρεάν παιδείας έχει αλλοιώσει κάθε έννοια ευθυδικίας και κοινωνικής δικαιοσύνης των μέτρων που πήρε ο Γεώργιος Παπανδρέου το 1964...

“ Η σημερινή πατερναλιστική δομή φέρνει μαζί της μιαν ολόκληρη εκπαιδευτική φιλοσοφία που σήμερα καμμία σχέση δεν έχει με τις νέες πραγματικότητες και ανάγκες μιας ανοιχτής και δημοκρατικής κοινωνίας. Ο δύσκαμπτος συγκεντρωτισμός της δεν μπορεί να αντιμετωπίσει την έκρηξη της πληροφορικής, την απαίτηση για μεγαλύτερη σύνδεση με τις πραγματικές ανάγκες της κοινωνίας και της παραγωγής, τον διεθνή ανταγωνισμό. Δεν αναδεικνύει ένα σύγχρονο ελληνικό πολιτισμό και δημιουργία, αδυνατεί να αντιμετωπίσει την ανάγκη μιας διαπολιτισμικής και περιβαλλοντικής εκπαίδευσης, παραμένει μακριά από τους προβληματισμούς και ανησυχίες των νέων ή τα κοινωνικά προβλήματα της ανεργίας, των ναρκωτικών κλπ.

“ Και όλα αυτά ενώ παρακολουθεί αδύναμη και ανήμπορη η έξω κοινωνία στην οποία θεωρητικά υπηρετούμε.

“ Ποιοί φταίνε; Θα απαντήσω κοινότυπα: Το σύστημα”.

33<sup>a</sup>. Βλέπε, Σολωμονίδου Χρ. - Σταυρίδου Ελ., Άρθρο, Περ. Παιδαγωγική Επιθεώρηση, τεύχος 20-21, 1994

34. Ο καθηγητής του Παν. Αθηνών Σπύρος Ζερβός θέτει τους εξής κανόνες για την παιδεία:

1. Εκσυγχρονισμός, αλλά με βάση όχι τις μόδες, αλλά τη διαχρονική όραση για την εκπαίδευση, την έρευνα, τη διδασκαλία.
2. Εθνικό ελάχιστο βασικών γνώσεων κατά τάξη και κλάδο στην εκπαίδευση. Επίσης, ουσιαστικές και χωρίς άγχος εξετάσεις και συντονισμός διδασκαλιών.
3. Κύριος σκοπός της εκπαίδευσης σε όλες τις βαθμίδες: Η ανάπτυξη των έμφυτων κλίσεων στο μέγιστο δυνατό βαθμό.
4. Εθνικό περίγραμμα, Εθνικά βιβλία, Εθνικοί ορίζοντες.
5. Ιδεοκινητικά βιβλία σ' όλη την εκπαίδευση.
6. Ρεαλιστικά και δίκαια κριτήρια για εισαγωγή στα Α.Ε.Ι.
7. Υπηρεσία μετάφρασης σημαντικών ξένων βιβλίων.
8. Απελευθέρωση της επιστημονικής έρευνας από τα δεσμά της.
9. Φορέας υλοποίησης: το διεθνές πανεπιστήμιο του Ελληνισμού.
10. Προστασία της ελληνικής γλώσσας
11. Μέτρα για να μην γίνονται ακατάλληλοι καθηγητές Α.Ε.Ι.
12. Οικονομικοί πόροι για προώθηση σκοπών

Δηλαδή ο εκσυγχρονισμός περιλαμβάνει ως:

- α. Εθνικό ελάχιστο: Βασικές γνώσεις για όλους τους μαθητές.
- β. Εθνικό περίγραμμα: Ανώτερο επίπεδο γνώσεων από κλασσικά βιβλία
- γ. Εθνικοί ορίζοντες: Περιλαμβάνουν όλα τα κλασσικά βιβλία για όλα τα αντικείμενα.

(Βλ. αναλυτικά, Σπύρος Ζερβός, Για μια ανθρώπινα δυναμική Παιδεία σε ανθρώπινα δυναμική Ελλάδα, Εκδ. Σαββάλα, Αθήνα 1995).

35. Ανέκαθεν ο χώρος υπήρξε ζωτικός για άτομα και σύνολα. Στο χώρο ζει και αναπτύσσει οποιαδήποτε δραστηριότητά του ο άνθρωπος. Ο χώρος λειτουργεί και ως ανάγκη απομόνωσης (π.χ. προσωπικός

χώρος) και ως ανάγκη συνύπαρξης και συνεργασίας (π.χ. κοινωνικός χώρος). Η παραβίαση του χώρου δημιουργεί αντιδράσεις και επιθετικές διαθέσεις. Και ο πόλεμος τον χώρο έχει στόχο.

Υπάρχουν πολλοί χώροι: Εθνικός, κοινωνικός, οικονομικός, οικογενειακός, σχολικός κλπ. Το μέγεθος του χώρου παίζει σημαντικό ρόλο στην ανθρώπινη δράση. Επηρεάζει τη δράση μας και επηρεάζεται από τη δράση μας. Ειδικότερα το μέγεθος του σχολικού χώρου διαδραματίζει πρωταρχικό ρόλο στην κοινωνικοποίηση του μαθητή.

Με τόσο μεγάλη σημασία ο χώρος για την ανάπτυξη του ανθρώπου, είναι απορίας άξιο γιατί ο σχολικός χώρος δεν έχει το «άριστο» μέγεθος. Σε πολλές περιπτώσεις όχι απλώς δεν έχει το άριστο, αλλά αντίθετα έχει το χειρίστο, είτε προς τα κάτω (χώρος-κλουβί), είτε προς τα πάνω (χώρος-μεγαθήριο). Στην πρώτη περίπτωση ο χώρος ψυχοπλακώνει το μαθητή. Στην δεύτερη περίπτωση τον αποσυνθέτει. Κι αν η ύπαρξη του μικρού χώρου είναι αναγκαϊότητα (π.χ. δεν υπάρχει χώρος να κτιστεί σχολείο), το ερώτημα είναι σε τι χρησιμεύουν τα σχολεία-μεγαθήρια. Σχολεία μαμούθ, δυσλειτουργικά, απρόσωπα. Σχολεία που οι μεν δεν γνωρίζουν τους δε. Τα σχολεία αυτά είναι αντιπαιδαγωγικά. Οι κρατούντες χρειάζεται να αντιληφθούν ότι χρειάζονται μικρά σχολεία

36. Μπέλλας Θρ., ψυχοκοινωνιολογία της αγωγής, Εκδ. Επικαιρότητα, σ. 517
37. Μπέλλας Θρ., ο.π., σ. 516
38. Κρισναμούρτι, Εκπαίδευση και η σημασία της ζωής, Εκδ. Καστανιώτη σ.76
39. Βάμβουκας Μ. - Κανάκης Ι., Άρθρο, περιοδικό, Παιδαγωγική επιθεώρηση, τεύχος 25, 1997 σελ.61
40. Κάρμας Κ., Η Ελληνική εκπαίδευση στον ορίζοντα του 2000, Εκθέσεις ΚΕΠΕ, Αθήνα 1995, σ. 25
41. Μιαλαρέ Γκ., Εισαγωγή στην παιδαγωγική, Εκδ. Επικαιρότητα, Αθήνα 1985, σ. 204
42. Αριστοτέλους, Ηθικά Νικομάχεια Έκδοση Νομική βιβλιοθήκη, Βιβλίο Α, IV, σ. 17
43. Αριστοτέλους, Ηθικά Νικομάχεια, Βιβλίο Κ, VI, σ. 539
44. Η άποψη του γράφοντος επιβεβαιώνεται με πρόσφατο κύριο άρθρο στον ημερήσιο τύπο (Βλέπε Εφ. ΤΟ ΒΗΜΑ 15 Νοεμβρ. 1998).
45. Βλέπε Πιπερόπουλος Γ., Επικοινωνώ άρα υπάρχω, Εκδ. Ελληνικά Γράμματα, Αθήνα 1996, σ. 172-173.
46. Herbert M. Ψυχολογικά προβλήματα παιδικής ηλικίας, τόμος Α, Εκδ. Ελληνικά Γράμματα, Έκδοση 7<sup>η</sup>, Αθήνα 1995, σ. 153
47. Herbert M, ο.π., σ. 150
48. Γεώργας Δ., Κοινωνική Ψυχολογία, Τόμος Β, Έκδοση Δ, σ. 171
49. Κρισναμούρτι, Εκπαίδευση και σημασία της ζωής, Εκδ. Καστανιώτη, σ. 98
50. Δοδοντσάκης Γ., Άρθρο Περ. «Λόγος και Πράξη», τεύχος 55, σ. 9
51. Eco U., Κήνσορες και θεράποντες, Εκδ. Γνώση, Αθήνα 1994, σελ. 448-451.
52. Κασσέτας Α., Άρθρο, Περ. Προεκτάσεις στην εκπαίδευση, τεύχος 19.
53. Herbert M, Ψυχολογικά προβλήματα εφηβικής ηλικίας, τόμος Γ', Έκδοση 3<sup>η</sup>, Εκδ. Ελληνικά Γράμματα, Αθήνα 1996, σ. 23
54. Ρουσσώ Ζ-Ζ, Αμύλιος, τεύχος Α, Εκδ. Αναγνωστίδη, σ. 207
55. Βερβενιώτη Τ., κ.α, Στα λύκειά σας, Εκδ. Ύψιλον. Αθήνα 1988, σ. 119
56. Αξίζει, έστω για την ιστορία, να αναφερθούν οι απαντήσεις δύο μαθητών, ενός μαθητή από δημόσιο σχολείο και μιας μαθήτριας από ιδιωτικό σχολείο, στην ερώτηση της δημοσιογράφου. Η ερώτηση είναι κοινή και για τους δύο.

Ερώτηση: Γίνονται βανδαλισμοί στο σχολείο;

Απάντηση μαθητή δημοσίου σχολείου: «Γίνονται συνέχεια. Κυρίως στην κατάληψη. Αλλά και μετά από τρεις ώρες με την φιλόλογο νοιώθεις την ανάγκη να σπάσεις μια καρέκλα για να εκτονωθείς. Τα σπάμε όμως και για πλάκα. Μην ψάχνεις συγκεκριμένο λόγο. Σπάμε ένα τζάμι. τι να σου πω... για να περάσει η ώρα...»

Απάντηση μαθήτριας ιδιωτικού σχολείου: «Όχι, γιατί ο χώρος ανήκει σε κάποιον. Είναι σαν να έρθω σπίτι σου και να σπάσω μια καρέκλα. Θα με βάλεις να την πληρώσω. Κάπως έτσι γίνεται και στο σχολείο. Υπάρχουν κάποιοι που ενδιαφέρονται για τις φθορές και δεν περνούν απαρατήρητες. Ούτε γράφουμε στους τοίχους. Και είναι ευρύτερο και στην κοινωνία. Ούτε έξω από το σχολείο θα το κάνουμε» (Βλέπε Κέζα Λώρη, Ρεπορτάζ, Εφ. ΤΟ ΒΗΜΑ, 11 Φεβρ. 1996).

57. Hughes κ.α. στο Φράγκος χρ., Η σύγχρονη διδασκαλία, Εκδ. Gutenberg, Αθήνα 1986, σ.80
58. Herbert M. ο.π. σ. 199
59. Κωνσταντοπούλου Μ., Σημειώσεις, Επιμορφωτικό πρόγραμμα ΥΠΕΠΘ, Διοίκηση της εκπαίδευσης, Αθήνα 1997
60. Ράπτης Α.- Ράπτη Α, Πληροφορική στην εκπαίδευση, Συνολική προσέγγιση, Εκδ. Συγγραφέων, Αθήνα 1997, σ. 248-249
61. Taylor R., Εισήγηση, 2<sup>ο</sup> Συνέδριο εκπαιδευτικής πληροφορικής, εκπαιδευτήρια Δούκα, πρακτικά, 1994, σ. 24
62. Βλέπε, Ράπτης Α. - Ράπτη Α., ο.π., σ. 182
63. Καστής Ν., Δντής μελετών και ανάπτυξης στο Ι.Μ.Λ. Άρθρο, Εφ. ΤΟ ΒΗΜΑ. Ειδική έκδοση για το Internet, ΒΗΜAnet, 28 Δεκ. 1997.
64. Σύμφωνα με τον L. Raths (Βλέπε Φράγκος Χρ., Η σύγχρονη διδασκαλία, Εκδ. Gutenberg, Αθήνα 1986, σ. 69), ο καλός εκπαιδευτικός πρέπει να έχει τα εξής: 1.Εξήγηση, πληροφόρηση, παρουσίαση. 2.Πρωτοβουλίες, καθοδήγηση, επίβλεψη. 3.Συγκρότηση σε μια ενότητα. 4.Παροχή ασφάλειας, σιγουριάς. 5.Λεπτομερειακή εξήγηση θέσεων, πεποιθήσεων, προβλημάτων. 6. Διάγνωση των προβλημάτων μάθησης. 7.Ετοιμασία υλικού για το όλο πρόγραμμα των μαθημάτων. 8.Αξιολόγηση, βαθμολογία, αναφορά (έλεγχος). 9.Εμπλουτισμός κοινωνικών δραστηριοτήτων. 10.Οργάνωση και τακτοποίηση της αίθουσας διδασκαλίας. 11.Συμμετοχή στις σχολικές δραστηριότητες. 12.Συμμετοχή στην επαγγελματική και κοινωνική ζωή.
65. Δήμου Ν., Η δυστυχία του να είσαι Έλληνας, Εκδ. Νεφέλη, Έκδοση 17<sup>η</sup>, Αθήνα 1983, σ. 53
66. Βλέπε, Πολυχρονόπουλος Π., Το πρόβλημα της εκπαίδευσης των εκπαιδευτικών και η ριζική λύση του, Αθήνα 1982. Επίσης, Ε' Εκπαιδευτικό Συνέδριο ΟΛΜΕ, Βασική κατάρτιση, επιμόρφωση, μετεκπαίδευση των καθηγητών, Εκδ. ΟΛΜΕ, Αθήνα 1988.
67. Κατσαμπάνης Χ., κ.α., Εισήγηση, 2<sup>ο</sup> Συνέδριο εκπαιδευτικής πληροφορικής, Εκπαιδευτήρια Δούκα, 1994, πρακτικά, σ. 112
68. Μεϊμάρης Μ., 5<sup>ο</sup> Διεθνές Συνέδριο, Εκπαίδευση στην Ενωμένη Ευρώπη. Παιδαγωγική Εταιρεία Ελλάδος, Εκδ. Ελληνικά Γράμματα, Αθήνα 1996, σ. 325.
69. Ηλιού Μ., Εισήγηση, Α Συνέδριο Παιδείας, ΟΙΕΛΕ, σ. 122
70. Ηλιού Μ., ο.π. σ. 119
71. Ανδρέου Α, Άρθρο, Περ. Λόγος και πράξη, ΟΛΜΕ, τεύχος 46.
72. Κρισναμούρτι, Εκπαίδευση και η σημασία της ζωής, Εκδ. Καστανιώτη, σ. 94
73. Κατσαμπάνης Χ. κ.α., Εισήγηση, 2<sup>ο</sup> Συνέδριο εκπαιδευτικής πληροφορικής, Εκπαιδευτήρια Δούκα, 1994, πρακτικά, σ. 113-114
74. Κατσαμπάνης Χ. κ.α., ο.π. σ. 116
75. Καρζής Θ., Τηλεόραση και Παιδεία, Εκδ. Συγγραφέα, σ. 84
76. Ελευθεριάδης Π. - Μαντουβέλου Σ., Σύγχρονη εκπαίδευση και τηλεόραση, Εκδ. Δίπτυχο, σ. 102
77. Ράπτης Αρ. Ράπτη Αθ., Πληροφορική στην εκπαίδευση, Συνολική προσέγγιση, Εκδ. Συγγραφέων, Αθήνα 1997, σ. 239
78. Καραβελάκη Μ., Κ.Α. Εισήγηση, 2<sup>ο</sup> Συνέδριο εκπαιδευτικής πληροφορικής, Εκπαιδευτήρια Δούκα, 1994, σ. 167.
79. Βώρος Φ., Εισήγηση σε επιμορφωτικό σεμινάριο, Εισηγήσεις, Εκδ. ΟΕΔΒ 1996, σ. 357. Επίσης, Ζευκιλής Αρ., Τα εποπτικά μέσα διδασκαλίας, Εκδ. Γρηγόρη, 1989, σ. 60-61.

80. Βλέπε, Χαραλαμπόπουλος Β., Οργάνωση της διδασκαλίας και της μάθησης γενικά, Εκδ. Gutenberg, Αθήνα 1985, σ. 189-201.
81. Για τη διάκριση των Ε.Μ.Δ. βλέπε: Ασλανίδου Σ., Εκπαιδευτική τεχνολογία και ακουστική αγωγή, Εκδ. Κυριακίδη, Θεσ/νίκη 1992, σ. 21. Επίσης, Κανάκης Ι., Διδασκαλία και μάθηση με σύγχρονα μέσα επικοινωνίας, Εκδ. Γρηγόρη 1989, σ. 24-28. Επίσης, Ζευκιλής Αρ., Τα εποπτικά μέσα διδασκαλίας, Εκδ. Γρηγόρη 1989, σ. 45 και επ.
82. Βλέπε Κασσωτάκης Μ., Τηλεόραση και αγωγή, Εκδ. Σύλλογος Γονέων Πειραματικού Σχολείου Πανεπ. Αθηνών, Αθήνα 1978. Επίσης Εφ. Το ΒΗΜΑ, 3 και 10 Απρ. 1977
83. Κάρτερ Γ., Ραδιόφωνο και Τηλεόραση, Επιθεώρηση Κοινωνικών Επιστημών, τ. 4-5, Εκδ. ΕΚΚΕ, 1981, σ.3
84. Βλέπε αναλυτικά, Καρζής Θ., Τηλεόραση και παιδεία, Έκδοση του Συγγραφέα, σ. 30 και επόμενες



# ΚΕΦΑΛΑΙΟ ΕΝΑΤΟ

## ΤΑ ΗΛΕΚΤΡΟΝΙΚΑ Μ.Μ.Ε.

### 9.1. Το ραδιόφωνο

Η εμφάνιση κάθε νέου ΜΜΕ είναι και μια επανάσταση στο χώρο της επικοινωνίας. Κάθε νέο ΜΜΕ προσφέρει νέες δυνατότητες επικοινωνίας, αρκεί να υπάρχει επικοινωνία. Διότι π.χ. με την εμφάνιση του ραδιοφώνου, όπως σημειώνει ο Β. Brecht, «ξαφνικά είχε κανείς τη δυνατότητα να πει τα πάντα σε όλους, αλλά, όταν το σκέφτηκε, δεν είχε να πει τίποτε».<sup>1</sup> Ίσως γιατί για την επικοινωνία δεν αρκεί η τεχνολογία.

Το ραδιόφωνο είναι πολιτισμός. Αυξάνει τις δυνατότητες επικοινωνίας, διεγείρει την αίσθηση, εξάπτει την φαντασία. Λειτουργεί είτε με τον λόγο είτε με την σιωπή. Απελευθερώνει τον ακροατή από τις δεσμεύσεις της όρασης. Ο λόγος είναι το κυρίαρχο στοιχείο του ραδιοφώνου. Οι λέξεις είναι ο κυρίαρχος κώδικας διότι είναι απαραίτητες για να μεταδώσουν τους άλλους κώδικες (π.χ. την εικόνα) με λέξεις.<sup>2</sup>

Κάθε μέσο λειτουργεί με το δικό του τρόπο χωρικά και χρονικά. Το ραδιόφωνο δεν δεσμεύεται από χώρο και χρόνο. Αντίθετα πλεονεκτεί. Υπάρχουν χώροι (π.χ. χώρος εργασίας, αυτοκινήτου) και ώρες (π.χ. πρωινές) που μόνο ραδιόφωνο μπορεί να άκουει κάποιος.

Η τεχνολογία και στο ραδιόφωνο εξελίσσεται ραγδαία. Με την καινούργια ψηφιακή τεχνολογία (σύστημα DAB), σε μια μόνο συχνότητα μπορεί να μεταδοθεί, πολύ μεγαλύτερος αριθμός πληροφοριών, είτε από το έδαφος, είτε από δορυφόρο, αρκεί να υπάρχουν οι κατάλληλοι δέκτες.

Το ραδιόφωνο έχει ορισμένα χαρακτηριστικά:

- Είναι ακουστικό μέσο επικοινωνίας. Το μήνυμα μεταφέρεται με την ομιλία, τον ήχο, τη σιωπή. Το μήνυμα δεν είναι προφανές, γι' αυτό είναι ανάγκη να προαναγγελθεί και να περιγραφεί.

- Μπορεί να χρησιμοποιηθεί ταυτόχρονα. Παρουσιάζει ευκαμψία. Ο ακροατής μπορεί να χρησιμοποιεί το ραδιόφωνο ταυτόχρονα με άλλες δραστηριότητες.

- Μπορεί να βρίσκεται παντού πάντοτε. Επειδή η συσκευή είναι απλή και μικρή, μπορεί να λειτουργήσει σ' οποιοδήποτε χώρο, οποιαδήποτε ώρα χωρίς κανένα πρόβλημα.

- Επιτρέπει τη συγκέντρωση και διάσπαση της προσοχής. Επειδή είναι ακουστικό μέσο, η προσοχή δεν διασπάται. Το ίδιο το μέσο απαιτεί προσοχή. Ταυτόχρονα, επειδή ακριβώς είναι μόνο ακουστικό μέσο, επιτρέπει τη διάσπαση της προσοχής.

- Είναι συγχρόνως μαζικό και ατομικό μέσο επικοινωνίας. Απευθύνεται ταυτόχρονα στο κοινό αλλά και ατομικό μέσο επικοινωνίας. Η γλώσσα του ραδιοφώνου μπορεί ταυτόχρονα να απευθύνεται σε όλους και στον καθένα χωριστά. Μπορεί να προσφέρει την ίδια στιγμή μαζική διασκέδαση και προσωπική συντροφιά.

- Μπορεί και συνεγείρει και συναρπάζει άτομα και μάζες. Ακούγοντας ραδιόφωνο μπορείς να ταξιδεύεις σ' άλλα μέρη και σ' άλλες πολιτείες. Αλλά σε πιάνει και πανικός. Είναι γνωστή η κλασσική πλέον εκπομπή του Όρσον Γουέλς με τίτλο «Ο πόλεμος των άστρων» που μεταδόθηκε στις 30 Οκτωβρίου 1938 στις Η.Π.Α. Θέμα της εκπομπής ήταν μια φανταστική εισβολή Αρειανών στις Η.Π.Α. Η εκπομπή ήταν τόσο πειστική ώστε εκατομμύρια άνθρωποι πίστεψαν ότι οι Αρειανοί ήρθαν στη γη και κυριεύτηκαν από πανικό.

### 9.1.1. Ραδιοφωνική φαντασία - Η μαγεία του ήχου

Το μειονέκτημα του ραδιοφώνου, που είναι μόνο ακουστικό μέσο, συνεπάγεται ένα πλεονέκτημα: Την απελευθέρωση της φαντασίας. Ο ακροατής φτιάχνει μόνος του τις εικόνες, όσες εικόνες θέλει. Η φαντασία δεν έχει όρια.

Η φαντασία είναι αποτέλεσμα της φωνής, των λέξεων και του ήχου. Κι' άλλα μέσα (π.χ. βιβλίο, τηλεόραση) απελευθερώνουν τη φαντασία. Αλλά «το διακριτικό γνώρισμα του ραδιοφώνου δεν είναι πως εμπλέκει τη φαντασία, αλλά ότι την εμπλέκει σ' ένα διαφορετικό βαθμό».<sup>3</sup> Κι' αυτός ο διαφορετικός βαθμός κάνει πολλούς να ομιλούν για ραδιοφωνική φαντασία.

Ο κόσμος του ραδιοφώνου, το αντικείμενο, είτε υπάρχει είτε δεν υπάρχει, είναι φανταστικός. Κι' όταν υπάρχει, μεταφέρεται στο ραδιόφωνο φανταστικά. Ο κόσμος του ραδιοφώνου, πραγματικός ή φανταστικός, δεν ανταποκρίνεται στην πραγματικότητα. Είναι κάτι περισσότερο και κάτι λιγότερο από τον πραγματικό κόσμο. Κάτι περισσότερο, γιατί ο ακροατής με τη φαντασία του δημιουργεί περισσότερα από όσα θα έβλεπε πραγματικά. Κάτι λιγότερο, γιατί η φαντασία υπολείπεται της πραγματικότητας.

Μεγάλη σημασία έχει το περιεχόμενο αλλά και η φωνή του ομιλητή. Το ποιος και πως ομιλεί (τόνος, ύφος, χροιά και λοιπά χαρακτηριστικά της φωνής) επηρεάζουν τη φαντασία του ακροατή. Αλλά τονίζεται ότι καθένας ακούει διαφορετικά. Η φαντασία είναι προσωπική υπόθεση. Διαμορφώνονται τόσες φανταστικές πραγματικότητες, όσοι και οι ακροατές.

## 9.1.2. Το ραδιόφωνο στην εκπαίδευση

Τα παραπάνω χαρακτηριστικά του ραδιοφώνου, το κάνουν μοναδικό και αναντικατάστατο εκπαιδευτικό μέσο. Πράγματι «το ραδιόφωνο είναι το αναντικατάστατο εκπαιδευτήριο του Έλληνα. Με απλό και ελκυστικό τρόπο -χωρίς κανενός είδους καταναγκασμό- ενημερώνει, εκπαιδεύει».<sup>4</sup>

Μια γεύση της σημασίας του ραδιοφώνου δίνει ο Γούντι Άλεν στην ταινία «Μέρες ραδιοφώνου». Είναι τόσο απλό, τόσο εύρηστο, τόσο αποτελεσματικό, που προσφέρεται θαυμάσια ως μέσο εκπαίδευσης. Ως λεκτικό μέσο επικοινωνίας, αφήνει κενά που πρέπει να καλύψει η φαντασία. Αυτό επιτρέπει την προσαρμογή στο επίπεδο του μαθητή.<sup>5</sup>

Από πολύ νωρίς χρησιμοποιήθηκε σε διάφορες χώρες για σχολική εκπαίδευση, αλλά και για επαγγελματική εκπαίδευση και επιμόρφωση.<sup>6</sup> Στην Ελλάδα ιδρύθηκε το 1977 η εκπαιδευτική ραδιοτηλεόραση. Είναι γνωστό ότι λειτούργησε μόνο η τηλεόραση, όχι και το ραδιόφωνο. Δεν δημιουργήθηκαν ραδιοφωνικές εκπαιδευτικές εκπομπές. Κι' όμως το ραδιόφωνο έχει πολλά πλεονεκτήματα, ως εκπαιδευτικό μέσο. Ποια είναι αυτά;

- Σε ορισμένα μαθήματα (π.χ. μουσική) ο ήχος είναι το ζητούμενο. Εδώ το ραδιόφωνο πλεονεκτεί σε σχέση με την τηλεόραση, που προτάσσει την εικόνα και θεωρεί τον ήχο παρεπόμενο στοιχείο της εικόνας.

- Απλό, εύρηστο και φθινό μέσο.<sup>7</sup> Ο ήχος δεν απαιτεί πολύπλοκη τεχνολογία. Γι' αυτό μπορεί και προσαρμόζεται εύκολα και ταχύτατα.

- Άμεση καταγραφή και μετάδοση έκτακτων γεγονότων. Σε ελάχιστο χρόνο μπορεί να καλυφθεί οποιοδήποτε γεγονός. Δεν έχει χωρικούς περιορισμούς. Μπορεί να πάει και στο πιο ορεινό και μακρινό σχολείο.

- Αυθεντική μεταφορά και ανάπτυξη συναισθημάτων. Με φυσικό τρόπο μεταφέρει τον φυσικό κόσμο (π.χ. το σφύριγμα του αγέρα) και τον κοινωνικό κόσμο (π.χ. φωνή του αγρότη), στην σχολική τάξη. Ο κόσμος όλος μέσα στο σχολείο. Η αυθεντική μεταφορά και η ελεύθερη φαντασία συνεπάγονται την ανάπτυξη πλούσιων και εναλλασσόμενων συναισθημάτων.

Όπως κάθε μέσο, έχει και το ραδιόφωνο τα μειονεκτήματά του:

- Προσφέρει μονόδρομη επικοινωνία. Η τεχνολογία μπορεί να ξεπεράσει το πρόβλημα, προσφέροντας αμφίδρομη επικοινωνία. Παράδειγμα, στις απευθείας ζωντανές εκπομπές, μπορεί να υπάρξει αμφίδρομη επικοινωνία. Η τεχνολογία υπάρχει για να είναι το ραδιόφωνο ταυτόχρονα πομπός και δέκτης, δηλαδή να στέλνει και να λαμβάνει μηνύματα.

- Χρονική δέσμευση. Προσφέρει ορισμένο πρόγραμμα σε ορισμένη ώρα, γι' αυτό είναι δύσκολος ο συντονισμός με το πρόγραμμα του σχολείου. Το πρόβλημα λύνεται με τις αμοιβαίες προσαρμογές των προγραμμάτων. Επίσης, ο εκπαιδευτικός

μπορεί να μαγνητοφωνήσει τη ραδιοφωνική εκπαιδευτική εκπομπή και να την χρησιμοποιήσει άλλη ώρα.

- Δεν εξυπηρετεί την εξατομικευμένη διδασκαλία. Απευθύνει το ίδιο πρόγραμμα σε όλους τους μαθητές. Όλοι δεν μπορούν να παρακολουθούν με τους ίδιους ρυθμούς. Όμως υπάρχουν τα πολλά κενά που αφήνει, οπότε επιτρέπει στον καθένα να τα συμπληρώνει με τη φαντασία του.

Έχοντας υπόψη τα παραπάνω, η χρήση του ραδιοφώνου ως μέσο διδασκαλίας, απαιτεί ορισμένες ενέργειες πριν, κατά και μετά την διδασκαλία. Ειδικότερα:

Πριν τη διδασκαλία. Προετοιμασία του εκπαιδευτικού. Ο εκπαιδευτικός να γνωρίζει το περιεχόμενο της εκπομπής, να έχει μεριμνήσει για τα αναγκαία συμπληρωματικά μέσα (π.χ. χάρτες). Προετοιμασία των μαθητών για ραδιοφωνική παρακολούθηση.

Κατά την διδασκαλία. Προσεκτική παρακολούθηση, όχι η ώρα του παιδιού. Οι μαθητές να κρατούν σημειώσεις.

Μετά την παρακολούθηση. Ο εκπαιδευτικός βλέπει τις αντιδράσεις και ανάλογα ενεργεί. Συνήθως κάνει ερωτήσεις αλλά και τις απαραίτητες διευκρινίσεις και συμπληρώσεις. Συζήτηση και κριτική της εκπομπής-μαθήματος. Μερικές φορές δεν χρειάζεται να πει ούτε μια λέξη.

Ο προφορικός λόγος είναι ο αρχαιότερος τρόπος μετάδοσης μηνυμάτων. Είναι γνωστό ότι ο λαμπρός αρχαιοελληνικός πολιτισμός είναι ένας προφορικός πολιτισμός. Ο προφορικός λόγος έχει πολλά πλεονεκτήματα, κι' αυτά πρέπει να τα εκμεταλλευτεί ο εκπαιδευτικός με τη χρήση του ραδιοφώνου. Το Ραδιόφωνο είναι λέξεις και ήχοι. Γι' αυτό είναι κατάλληλο για όλα τα μαθήματα: Ξένες γλώσσες, θέατρο, μουσική, λογοτεχνία, δημοσιογραφία, γραφομηχανή, Ιστορία, οικονομία κλπ. Πρωτίστως όμως προσφέρεται για μαθήματα που δεν ευνοούν την εικόνα, όπως η μουσική, οι ξένες γλώσσες, οι κοινωνικές επιστήμες.

Στο ραδιόφωνο μεγάλη σημασία έχει το θέμα και το περιεχόμενο. Ακόμα μεγαλύτερη, η εκφορά των λέξεων και των ήχων. Ο τρόπος εκφοράς των λέξεων δείχνει την προσωπικότητα του εκφωνητή. Κατά τον ίδιο λόγο η προσωπικότητα του εκφωνητή μπορεί να προσδώσει διαφορετική ποιότητα στις λέξεις.<sup>8</sup> Η γλώσσα του ραδιοφώνου πρέπει να είναι άμεση, αυθόρμητη, ζωντανή. Μόνο έτσι μπορεί να μείνει στους δέκτες-μαθητές. Αλλιώς, άμα εκφωνηθεί, επειδή είναι αέρας, χάνεται στον αέρα

Το ραδιόφωνο έχει ένα μοναδικό πλεονέκτημα. Μπορεί να συνδυάσει την πραγματικότητα με την φαντασία. Παρουσιάζει άμεσα την πραγματικότητα, ενώ την ίδια στιγμή αναπτύσσει τη φαντασία για να συλλάβει την πραγματικότητα. Και οι δύο αυτές διεργασίες, εμπειρία και φαντασία, «εκτιμώνται πολύ στο χώρο της εκπαίδευσης, επειδή ακριβώς αυξάνουν την έφεση για μάθηση»<sup>9</sup>. Επίσης, πολλοί

μαθητές είναι ακουστικοί τύποι. Το ραδιόφωνο, ως ακουστικό μέσο, οφείλει να εκμεταλλευτεί αυτή την ιδιότητα. Αφού πολλοί μαθητές μαθαίνουν ακουστικά, καλό είναι να μαθαίνουν μέσα από το ραδιόφωνο. Καιρός είναι το ραδιόφωνο να πάρει τη θέση που του ανήκει. Καιρός είναι οι εκπαιδευτικοί να χρησιμοποιούν το ραδιόφωνο στην εκπαίδευση.

Εν κατακλείδι, το ραδιόφωνο είναι το πρώτο εκπαιδευτικό ΜΜΕ. Και δεδομένου ότι η αρχή είναι το ήμισυ του παντός, αν μη τι άλλο, στο ραδιόφωνο ανήκει το ήμισυ της δόξας των εκπαιδευτικών ΜΜΕ.

## 9.2. Το μαγνητόφωνο

Μαγνητόφωνο, το πιο χρήσιμο ακουστικό μέσο. Μια απλή μικρή συσκευή που γράφει στην κασέτα οτιδήποτε και στη συνέχεια μεταδίδει τα γραφόμενα οπουδήποτε, οποτεδήποτε. Το μαγνητόφωνο δεν έχει κανέναν χρονικό περιορισμό. Μπορεί να γραφεί στην κασέτα το υλικό που χρειάζεται, και να μεταδοθεί όποια στιγμή χρειαστεί, με το πάτημα ενός κουμπιού. Κι' αυτό είναι το μεγάλο πλεονέκτημά του: Δεν υφίσταται χρονικούς περιορισμούς. Η επανάληψη του προγράμματος είναι σημαντικό παιδαγωγικό πλεονέκτημα, κι' αυτό το προσφέρει το μαγνητόφωνο.

Ένα επιπλέον μοναδικό πλεονέκτημα του μαγνητοφώνου είναι η μαγνητοφώνηση, και στη συνέχεια η ακρόαση, της ομιλίας του μαθητή. Η μαγνητοφώνηση των απαντήσεων του μαθητή μπορεί να προσφέρει πολλά στον ίδιο τον μαθητή. Ακούγοντας τη φωνή του θα «χάσει τη φωνή του». Θα συνειδητοποιήσει τα λάθη στην άρθρωση, έκφραση, ομιλία. Θα καταλάβει ότι μπορεί να βελτιωθεί. Θα μάθει πολλά ακούγοντας τον εαυτό του. Επίσης, θα μπορεί εκτός σχολείου, με το ατομικό του μαγνητόφωνο, να ασκείται και να βελτιώνει την ομιλία του. Εννοείται ότι αυτή τη διαδικασία αυτοβελτίωσης την έχει κάνει και την κάνει και ο εκπαιδευτικός.

Στην κασέτα του μαγνητοφώνου μπορεί να γραφεί οτιδήποτε, όπως: Δίσκοι, κασέτες, φυσικοί και τεχνητοί ήχοι, λαογραφικό υλικό, απαγγελίες ποιημάτων, θεατρικά έργα, ξένες γλώσσες. Επομένως, το μαγνητόφωνο μπορεί να χρησιμοποιηθεί ως μέσο διδασκαλίας σε πολλά μαθήματα (Ιστορία, λογοτεχνία, πολιτική αγωγή, μουσική, θρησκευτικά, ξένες γλώσσες κλπ.). Πολλοί συγγραφείς τονίζουν την αποτελεσματικότητα των μαγνητοφώνων στη διδασκαλία των ξένων γλωσσών.<sup>10</sup>

Η εγγραφή και η δυνατότητα επανάληψης ολόκληρης ή μέρους της διδακτικής της ενότητας, επιτρέπει την επισήμανση και ανάλυση των σημείων που κρίνονται αναγκαία, όπως γίνεται σ' ένα κείμενο.

Το μαγνητόφωνο επιτρέπει την ενεργοποίηση των μαθητών. Κάθε μαθητής μπορεί να συγκεντρώνει ποικιλία υλικού, να μαγνητοφωνεί στα πλαίσια του

μαθήματος ραδιοφωνικές εκπομπές, δημοτικά τραγούδια, συζητήσεις κλπ. Μπορεί να συγκεντρώνει σημαντικό πρωτογενές υλικό, να είναι ένας «ερευνητής».

Τα πλεονεκτήματα του μαγνητοφώνου είναι πολλά:

- Η συσκευή μαγνητοφώνου. Μικρή, απλή στη χρήση και φθηνή. Υπάρχουν π.χ. «δημοσιογραφικά» μαγνητόφωνα υψηλής πιστότητας, που συλλαμβάνουν τους ήχους εξ αποστάσεως. Σημειωτέον ότι το μαγνητόφωνο με κασέτες (κασετόφωνο) είναι πιο εύχρηστο και πιο φθηνό από το μαγνητόφωνο με ταινία.<sup>11</sup>

- Εύκολη γραφή και αναπαραγωγή του περιεχομένου της κασέτας. Επιπλέον, σβήσιμο και ξαναγράψιμο της κασέτας.

- Διακοπή, συνέχιση, επανάληψη στη διάρκεια του μαθήματος, αλλά και γρήγορη κίνηση εμπρός-πίσω για εντοπισμό ορισμένου σημείου.

- Διατήρηση και μελλοντική χρήση του περιεχομένου της κασέτας. Δημιουργία συλλογών ή σειρών κασετών.

Μέχρι σήμερα οι εκπαιδευτικοί χρησιμοποιούν το μαγνητόφωνο (άλλωστε δεν χρησιμοποιούν άλλο ΜΜΕ) στο μάθημα των ξένων γλωσσών. Φαίνεται πως στην περίπτωση αυτή είναι μοναδικό. Καιρός να το χρησιμοποιούν και στα άλλα μαθήματα. Μπορούν να παρουσιάσουν μοναδικό και σπάνιο υλικό.

Η προετοιμασία είναι απαραίτητη. Ο έλεγχος στη λειτουργία της συσκευής, η εύρεση των κασετών και των απαραίτητων κομματιών από τις κασέτες, η προετοιμασία των μαθητών κλπ. κρίνονται απαραίτητα.

Χρήσιμος είναι και ο συνδυασμός του μαγνητοφώνου με άλλα ΜΜΕ. Αλλά κι' αυτό απαιτεί προετοιμασία και συντονισμό. Χωρίς αυτά η χρήση των μέσων μπορεί να εξελιχθεί σε ώρα του παιδιού. Κι' αυτό είναι δείγμα αποτυχίας και πρέπει να αποφευχθεί.

## 9.3. Η Τηλεόραση

### 9.3.1. Τηλεόραση: Το κουτί με τις εικόνες

Τι είναι η τηλεόραση; Εξαρτάται από ποια σκοπιά εξετάζεται.<sup>12</sup> Έτσι π.χ. από κοινωνική σκοπιά, είναι ένα μέσο ενημέρωσης, πληροφόρησης, ψυχαγωγίας, και όχι μόνο. Από οικονομική σκοπιά, είναι μια επιχείρηση που παράγει και πουλάει πολιτιστικά προϊόντα. Από πολιτική σκοπιά, είναι ένα μέσο άσκησης προπαγάνδας, ένας μηχανισμός επηρεασμού της κοινής γνώμης. Από πολιτισμική σκοπιά, είναι ένα μέσο παραγωγής και διάχυσης πολιτιστικών προϊόντων και υποπροϊόντων. Δηλαδή, η τηλεόραση είναι ένα πολύπλοκο και πολυσύνθετο φαινόμενο της εποχής μας με πολλές διαστάσεις. Καθένας βλέπει την τηλεόραση από τη δική του μεριά γι' αυτό και τη βλέπει διαφορετικά.<sup>13</sup>

Η τηλεόραση είναι ένα όπλο με μεγάλη δύναμη. «Ένα όπλο ιδεολογικό, μορφωτικό, ενημερωτικό, παιδαγωγικό που επιδρά στη σκέψη, στο συναίσθημα, στη συμπεριφορά και διαμορφώνει συνειδήσεις, χαρακτήρες και κοινή γνώμη».<sup>14</sup> Η τηλεόραση είναι ο μαζικός πληροφοριοδότης, προπαγανδιστής, διασκευαστής και παιδαγωγός της κοινωνίας μας.<sup>15</sup> Είναι κι άλλα πολλά, γι' αυτό αρέσει στον κόσμο. Απόδειξη ότι σχεδόν δεν υπάρχει σπίτι χωρίς τηλεόραση. Είναι απαραίτητο αντικείμενο κάθε νοικοκυριού. Μάλιστα, όσοι βλέπουν πολλές ώρες τηλεόραση, υπάρχει κίνδυνος να διαμορφώνουν διαφορετική αντίληψη της πραγματικότητας, να συγχέουν την εικόνα της τηλεόρασης με την εικόνα του κόσμου, το φανταστικό με το πραγματικό.

Η τηλεόραση είναι μια σύνθεση φαντασίας και πραγματικότητας, «κάτι μεταξύ ύπνου και ξύπνιου. Ένα συγκέρασμα πάθους και αλήθειας».<sup>16</sup> Η τηλεόραση είναι «ένας ξένος στο σπίτι», όπως πολύ χαρακτηριστικά λέει η Μ. Γουϊν. Ένας ξένος που βιάζει και παρα-βιάζει καθημερινά τον ιδιωτικό σου χώρο, που φέρνει σωρό από σκουπίδια μέσα στο σπίτι σου, που δεν σε αφήνει να ησυχάσεις. Έχει διαθέσεις κυριαρχίας, θέλει να κατακτά το κοινό, να υποτάσσει με την γοητεία της τους πάντες, όπως μια σταρ. Κι' όλα αυτά διότι είναι ακόμα νέα. Όταν ωριμάσει θα γίνει λιγότερο κυριαρχική και περισσότερο χρήσιμη. Τελικά, τον πρώτο λόγο δεν θα τον έχει η τηλεόραση, αλλά ο άνθρωπος - τηλεθεατής.<sup>17</sup>

Ό,τι κι αν είναι η τηλεόραση, είναι δημιούργημα του ανθρώπου. Είναι προϊόν επιλογών, συσχετισμών, πιέσεων. Ανάλογα με τις κοινωνικές συνθήκες που υπάρχουν, υπάρχει και η τηλεόραση.<sup>18</sup> Ο σύγχρονος άνθρωπος χρησιμοποιεί αλλά φοβάται το δημιούργημά του. Και θα το φοβάται μέχρις ότου μάθει να το χρησιμοποιεί προς όφελός του.<sup>19</sup> Ό,τι κι αν είναι η τηλεόραση, έχει ορισμένα βασικά χαρακτηριστικά. Τα κυριότερα είναι τα εξής:<sup>20</sup>

- Πολύπλοκη οργάνωση και λειτουργία. Απαιτεί προγραμματισμό, ορθολογική οργάνωση και λειτουργία. Πολλά πρόσωπα και πολλά μηχανήματα πρέπει να συντονιστούν για την παραγωγή αποτελέσματος. Όλα αυτά απαιτούν χρήμα, πολύ χρήμα. Η τηλεόραση είναι ακριβό σπορ.

- Ιδιομορφίες προϊόντος. Είτε το προϊόν είναι πρόγραμμα, που καταναλώνει το κοινό, είτε το προϊόν είναι κοινό (ποσοστά τηλεθέασης), που αγοράζουν οι διαφημιστές, υπάρχει μεγάλη ρευστότητα και αβεβαιότητα. Και στις δύο περιπτώσεις είναι άγνωστο ποιος, πότε και πόσο προϊόν θα καταναλώσει.

- Αυστηρός προγραμματισμός. Υπάρχει ορισμένο πρόγραμμα που πρέπει να μεταδοθεί ορισμένες ώρες λειτουργίας. Όλα γίνονται κάτω από την πίεση του χρόνου. Ο χρόνος είναι χρήμα και δεν περιμένει. Το άγχος του χρόνου κυριαρχεί στα ρ/τ μέσα. Το τηλεοπτικό λεπτό καταδυναστεύει, φθείρει, σκοτώνει τους ανθρώπους - δούλους των ηλεκτρονικών μέσων.<sup>21</sup>

### 9.3.2. Εικόνα και λόγος

Η κυριαρχία της τηλεόρασης οφείλεται στην κυριαρχία της εικόνας. Η δύναμη της εικόνας είναι γνωστή από αρχαιστάτων χρόνων. Είναι γνωστή η παροιμία των κινέζων: Μια εικόνα αξίζει όσο χίλιες λέξεις.

Η εικόνα είναι - υπάρχει για να φαίνεται, αφού το είναι μετουσιώνεται σε φαίνεσθαι. Δεν πάει μόνη. Χρειάζεται συνοδεία. Τη συνοδεύει ο λόγος. Εικόνα και λόγος πάνε μαζί. Εικόνα χωρίς λόγο είναι ανάπηρη. Το πλήρες μήνυμα απαιτεί εικόνα και λόγο. «Η εικόνα απομονώνει και αποτυπώνει μια σκηνή, ένα γεγονός - ο λόγος τη συμπληρώνει, το εξηγεί, το ερμηνεύει, δίνει τις διαστάσεις του, τις αιτίες του, τις συνέπειές του, την κρυμμένη ή μισοκρυμμένη ουσία του».<sup>22</sup>

Η σημασία της εικόνας δεν πρέπει να υπερτιμάται. Δεν είναι μόνο η κυριαρχία του λόγου, σ' όλη την ιστορική διαδρομή, αλλά και το μέλλον του προμηνύεται λαμπρό, αφού η εικόνα δεν παραμερίζει αλλά ενισχύει το λόγο.<sup>23</sup> Άλλωστε, όπως λέει ο U. Eco, η εικόνα αρχίζει να ηττάται από το κείμενο του Η/Υ. Έτσι ισχύει και το αντίθετο από το παραπάνω κινεζικό ρητό: Μία λέξη αξίζει όσο χίλιες εικόνες.

Η τηλεόραση εκμεταλλεύεται τον προφορικό και γραπτό τρόπο κατασκευής της πραγματικότητας, τους οποίους αναπαριστά ταυτόχρονα. Η τηλεόραση είναι προφορικό μέσο θεώρησης της πραγματικότητας, αλλά υπηρετεί μια κοινωνία που ο τρόπος σκέψης στηρίζεται στη γραφή. Τελικά, με την σύνθεση του προφορικού και γραπτού τρόπου, παράγει τη δική της εκδοχή για την πραγματικότητα.<sup>24</sup> Αυτή η «εκδοχή» για την πραγματικότητα, μοιάζει με την πραγματικότητα, γι' αυτό γίνεται λόγος για τηλεοπτικό ρεαλισμό. Ο ρεαλισμός απαιτεί να δεχτεί κανείς ότι αυτό που παρουσιάζει η τηλεόραση δεν είναι κατασκευασμένο αλλά αναπαριστά την πραγματικότητα. Αυτό που παρουσιάζει η τηλεόραση, η ιστορία, μπορεί να είναι φανταστική, αλλά παρουσιάζεται -και εκλαμβάνεται- ως πραγματική.<sup>25</sup>

Το βλέμμα είναι σημαντικό αλλά ανεπαρκές χωρίς το λόγο. Το βλέμμα είναι μια άσκηση δέσμευσης, ενώ ο λόγος μια άσκηση ελευθερίας. Η εικόνα της τηλεόρασης δεσμεύει το βλέμμα και ως εκ τούτου εμποδίζει τον λόγο. Η τηλεόραση αποτελεί απειλή για πολλούς λόγους: Πρώτον, ο θεατής παρακολουθεί μόνος στον ιδιωτικό του χώρο. Δεύτερον, η ροή της εικόνας προκαλεί παύση του λόγου, της επικοινωνίας. Τρίτον, τα προγράμματα είναι έτσι φτιαγμένα, που να μην προκαλούν απορίες, αλλά την αποδοχή, δηλαδή επιβάλλουν τη σιωπή.<sup>26</sup>

### 9.3.3. Αρνητικά και θετικά της τηλεόρασης

Αν για κάτι κατηγορείται η τηλεόραση είναι ότι καλλιεργεί και προάγει τη βία. Ο βίαιος κόσμος είναι εδώ, όπως και ο κόσμος της βίας. Το σύνδρομο του βίαιου



κόσμου<sup>27</sup> είναι εδώ. Είναι μέσα στην τηλεόραση, στα προγράμματα της τηλεόρασης. Και η ζήτηση για βίαια προγράμματα είναι καθημερινή. Δηλαδή, ενώ ο κόσμος διαμαρτύρεται για τη βία της τηλεόρασης, ο ίδιος κόσμος ζητάει βία από την τηλεόραση. Κι' αυτό ισχύει για μικρούς και μεγάλους.<sup>28</sup>

Κάποιοι υποστηρίζουν ότι πρέπει να υπάρχει λογοκρισία και να απαγορεύονται τα βίαια προγράμματα. Κάποιοι άλλοι υποστηρίζουν ακόμα και την κατάργηση της τηλεόρασης, αφού αυτή θεωρείται υπεύθυνη για την αύξηση της βίας. Μήπως όμως η απαγόρευση φέρει τα αντίθετα αποτελέσματα, επειδή το απαγορευμένο είναι επιθυμητό; Μήπως πρέπει οι άνθρωποι να μάθουν να χειρίζονται τα ΜΜΕ, οι γονείς και οι εκπαιδευτικοί να μάθουν τα παιδιά να «διαβάζουν» τα ΜΜΕ;

Στις Η.Π.Α., όπου κυριαρχεί η ιδιωτική-εμπορική τηλεόραση, τα κανάλια έχουν βρει το ρητό: «Όπου στάζει αίμα ανεβαίνει η θεαματικότητα». Και ακολουθούν πιστά το ρητό, αφού τα κανάλια τους ενδιαφέρονται μόνο για την θεαματικότητα, που μεταφράζεται σε κέρδος. Και ο συνεχής ανταγωνισμός συνεπάγεται συνεχή αύξηση της βίας.

Δεν είναι μόνο η βία της εικόνας, στο περιεχόμενο. Αυτή είναι εμφανής και μπορεί να αντιμετωπιστεί. Πιο ύπουλη και επικίνδυνη είναι η βία του ρυθμού, η βία του μοντάζ. Η ταχύτητα αλλαγής των εικόνων είναι τόσο γρήγορη που είναι αδύνατον να την παρακολουθήσει ο θεατής. Ο ρυθμός και η ένταση ενσταλάζουν βία στα παιδιά.

Αν το κράτος δικαίου, σύμφωνα με τον Κ. Popper, πρέπει να «αποσκοπεί πάνω απ' όλα στην εξαφάνιση της βίας»<sup>29</sup>, κι' αν αυτό είναι δείγμα πολιτισμού, τότε χρειάζονται μέτρα εναντίον της βίας των ΜΜΕ. Εκτός από τη βία, η τηλεόραση κατηγορείται και γι' άλλους πολλούς λόγους, όπως:

- Έχει αποκτήσει ανεξέλεγκτη εξουσία και κάθε τέτοια εξουσία είναι αντίθετη στις αρχές της δημοκρατίας. Επιπλέον, ενσταλάζει βία στους κόλπους της κοινωνίας και, όπως ο πόλεμος, καταστρέφει το φυσιολογικό ρυθμό της κοινωνικής ζωής.<sup>30</sup>

- Η τηλεόραση ενδιαφέρεται για το παρόν. Δεν σέβεται το παρελθόν και δεν ασχολείται με το μέλλον. Έτσι αποσυνδέει τον άνθρωπο από το παρελθόν και το μέλλον. Ο άνθρωπος ζει μόνος το αβάσταχτο παρόν.<sup>31</sup>

- Ναρκώνει τον τηλεθεατή. Δεν επιβάλλει απλώς πρότυπα συμπεριφοράς, αλλά σε αποκοιμίζει, σε παθητικοποιεί. Και ο λάτρης της τηλεόρασης είναι αποκαλυπτικός: Γιατί να βλέπεις τηλεόραση αν είσαι υποχρεωμένος να σκέφτεσαι; Το σημαντικότερο στην τηλεόραση είναι ότι σου επιτρέπει να μην σκέφτεσαι.<sup>32</sup> Αποτέλεσμα, καμιά δράση και αντίδραση. Έτσι, ανάμεσα στην τηλεόραση και στις ανθρώπινες σχέσεις, επιλέγεται η τηλεόραση γιατί σου προσφέρει μια κατάσταση Nirvana, δεν θέλει καμιά προσπάθεια, ενώ οι ανθρώπινες σχέσεις χρειάζονται

προσπάθεια.<sup>33</sup> Η τηλεόραση, ούτε επιβάλλει, ούτε απαγορεύει, απλώς προκαλεί. «Γι' αυτό και η σκλαβιά που μας επιβάλλεται μέσω τηλεόρασης θέλει την υπογραφή μας... Είμαστε υπεύθυνοι για τη σημερινή σκλαβιά μας»<sup>34</sup>

- Παραμορφώνει την πραγματικότητα. Η τηλεόραση είναι μια επιχείρηση και έχει ανάγκη από πελάτες-κοινό. Πρέπει να έλκει το κοινό. Κι' αυτό γίνεται με την παρουσίαση του εντυπωσιακού, του περιέργου, του παράξενου, του φανταστικού. Με την παρουσίαση του οριακού. Δεν ενδιαφέρει η πραγματικότητα γιατί είναι συνηθισμένη. Ενδιαφέρει η παραμόρφωση και παραποίηση της πραγματικότητας.

Η τηλεόραση έχει και θετικές επιδράσεις. Όμως όλοι μιλούν για τις αρνητικές επιδράσεις. Όλες σχεδόν οι έρευνες αγνοούν τις θετικές επιδράσεις.<sup>35</sup> Μόνο που οι θετικές επιδράσεις εξαρτώνται από τον τρόπο χρήσης της. Και ο τρόπος χρήσης δεν αφορά μόνο αυτούς που φτιάχνουν τις εκπομπές, αλλά και τους τηλεθεατές. Αυτοί κυρίως πρέπει να μάθουν να χειρίζονται την τηλεόρασή τους.<sup>36</sup> Μεταξύ άλλων η τηλεόραση έχει τις εξής θετικές επιδράσεις:

- Είναι μέσο ενημέρωσης - πληροφόρησης για την επικαιρότητα. Σε κανονικές αλλά και σε έκτακτες καταστάσεις, το κοινό προσφεύγει στην τηλεόραση για να μάθει τι συμβαίνει. Είναι ένα παράθυρο στον κόσμο.

- Προσφέρει χρήσιμες πληροφορίες σε διάφορες ομάδες πληθυσμού. Παράδειγμα, το δελτίο καιρού το περιμένουν από την τηλεόραση κάθε μέρα αγρότες, ναυτικοί, εκδρομείς κλπ.

- Είναι φορέας πολιτισμού για όλους. Διαχέει σε όλο το χώρο στοιχεία πολιτισμού, κι' έτσι συμβάλλει στο ανέβασμα του πολιτισμικού επιπέδου του λαού. Ξυπνάει και ανεβάζει το επίπεδο του λαού. «Η τηλεόραση δεν είναι μονάχα τρόπος ζωής· μεταφέρει και δημιουργεί τρόπους ζωής».<sup>37</sup>

Τελικά η τηλεόραση είναι αυτή που είναι. Όπως πολύ χαρακτηριστικά αναφέρει ο Στ. Παπαθανασόπουλος, η τηλεόραση “προσδίδει μια εύκολη και χωρίς ιδιαίτερη περιπλοκή οικειότητα, ενθαρρύνει την επανάληψη και αποθαρρύνει την ανάλυση, αρέσκειται στους μύθους και αντιπαθεί την πραγματικότητα, χωρίς όμως να την αποκλείει”<sup>38</sup>

### 9.3.4. Τηλεόραση και παιδιά

Σήμερα δεν υπάρχει σχεδόν Ελληνική οικογένεια χωρίς τηλεόραση (βλέπε πίνακα 9.1). Μάλιστα, πολλές οικογένειες έχουν δύο και τρεις τηλεοράσεις. Δηλαδή, κάθε μέλος της οικογένειας έχει τη δική του τηλεόραση. Εκτός από την τηλεόραση υπάρχουν στην οικογένεια κι άλλες συσκευές ΜΜΕ (π.χ. Βίντεο, Ηλεκτρονικός Υπολογιστής).

Οι έρευνες λένε ότι καθένας βλέπει κάθε μέρα τέσσερις ώρες περίπου τηλεόραση (βλέπε πίνακα 9.2). Αν ληφθεί υπόψη ότι η τηλεόραση αρέσει περισσότερο στα παιδιά και ότι πολλοί γονείς στέλνουν τα παιδιά να δουν τηλεόραση για να τα ξεφορτωθούν, τότε ο χρόνος ημερήσιας τηλεθέασης για τα παιδιά είναι πολύ μεγαλύτερος.

**Πίνακας 9.1**

Αριθμός νοικοκυριών με συσκευές ΜΜΕ (σε χιλιάδες)

Συσκευές ΜΜΕ	Αριθμός νοικοκυριών				Μεταβολή %
	1987	1989	1992	1995	1987-1995
Ραδιόφωνο	4.090	4.180	4.370	4.700	14,9
Τηλεόραση	2.421	2.695	3.119	3.471	54,5
Video	560	776	1.007	1.149	105,2

Πηγή: Ι.Ο.Μ.

**Πίνακας 9.2**

Ημερήσιος Χρόνος Τηλεθέασης

Έτος	Χρόνος	Μεταβολή %	Έτος	Χρόνος	Μεταβολή %
1990	2 ώρες και 25 '	-	1994	3 ώρες και 30 λεπτά	+ 1,9
1991	3 ώρες και 33 '	+ 46,9	1995	3 ώρες και 40 λεπτά	+ 4,8
1992	3 ώρες και 29 '	+ 1,9	1996	3 ώρες και 58 λεπτά	+ 8,2
1993	3 ώρες και 26 '	- 1,4			

Πηγή: A.G.B. Hellas - Ι.Ο.Μ.

Τα παιδιά, για πρώτη φορά στην ιστορία της ανθρωπότητας, από τη γέννησή τους, μαθαίνουν να θεωρούν την τηλεόραση δεδομένη,<sup>39</sup> δεν μπορούν να φανταστούν το σπίτι τους χωρίς τηλεόραση. Τα παιδιά είναι στη διαδικασία διαμόρφωσης και πασχίζουν να γνωρίσουν τον κόσμο. Όσο πιο μικρά είναι, τόσο πιο περιορισμένη αντίληψη του κόσμου έχουν, τόσο περισσότερο μπερδεύουν τον μύθο από την πραγματικότητα.

Όταν γίνεται λόγος για την τηλεόραση και το παιδί, το ενδιαφέρον εντοπίζεται στις επιδράσεις της τηλεόρασης στο παιδί, λόγω της μικρής του ηλικίας. Βέβαια, οι επιδράσεις του περιβάλλοντος είναι πολλές. Αλλά οι επιδράσεις της τηλεόρασης θεωρούνται σημαντικές, γι' αυτό και το έντονο ενδιαφέρον. Είναι σημαντικές γιατί οι άλλοι θεσμοί (σχολείο, οικογένεια κλπ.) περνούν κρίση. Σε άλλες εποχές, σε άλλες κοινωνίες, η τηλεόραση θα είχε/έχει διαφορετικές επιδράσεις. Σήμερα η τηλεόραση είναι μια άπιστη υπηρέτρια που προσφέρει στα παιδιά «ασυνάρτητες ιστορίες, όπου δρουν ανακόλουθα πρόσωπα».<sup>40</sup>

Η τηλεόραση είναι ένας καινούργιος κόσμος.<sup>41</sup> Αυτός ο καινούργιος κόσμος χρειάζεται ιδιαίτερη προσοχή. Οι Schramm, Lyle, Parker θέτουν κρίσιμα ερωτήματα γι' αυτόν τον καινούριο κόσμο, όπως: Πώς ένα παιδί χρησιμοποιεί την τηλεόραση,<sup>42</sup> για ποιο λόγο ένα παιδί χρησιμοποιεί την τηλεόραση,<sup>43</sup> κλπ. Πάντως, τα παιδιά αφιερώνουν στην τηλεόραση τον περισσότερο χρόνο σε σχέση με τα άλλα ΜΜΕ. Ίσως περισσότερο χρόνο σε σχέση με όλα τα άλλα ΜΜΕ συνολικά. Τα παιδιά βλέπουν τηλεόραση γιατί τους ικανοποιεί ορισμένες ανάγκες (φαντασία, ψυχαγωγία κλπ.). Αγαπούν την τηλεόραση. Προτιμούν τον φανταστικό κόσμο της τηλεόρασης, από τον κόσμο της πραγματικότητας. Βρίσκουν διέξοδο από άλλες καταπιέσεις (οικογένειας, σχολείου κλπ.).

Η τηλεόραση «κλέβει» από τα παιδιά χρόνο. Αν δεν έβλεπαν τηλεόραση θα ασχολούνταν με άλλες δραστηριότητες (διάβασμα, παιχνίδι, ύπνος κλπ.). Πολλές απ' αυτές τις άλλες δραστηριότητες είναι πιο αναγκαίες για το παιδί. Παράδειγμα το παιχνίδι, δεν είναι απλώς μια ευχάριστη δραστηριότητα, αλλά συμβάλλει στην ψυχοπνευματική ανάπτυξη του παιδιού. Είναι μια πολύ σοβαρή υπόθεση έστω κι αν φαίνεται ότι στερείται σοβαρότητας.<sup>44</sup> Επιπλέον η τηλεόραση προσφέρει παθητική ψυχαγωγία, δηλαδή ψυχαγωγία που δεν θέλει προσπάθεια. Τα παιδιά αν συνηθίσουν την τηλεόραση δύσκολα την εγκαταλείπουν. Η τηλεόραση δεν θέλει προσπάθεια. Προσφέρει έτοιμες συνταγές. Προσφέρει πολλά και δεν απαιτεί παρά μόνον ακινησία και αλαλία. Για όλα αυτά μια ζωή χωρίς τηλεόραση είναι προτιμότερη από μια ζωή με τηλεόραση και «τα παιδιά μας είναι περήφανα που δεν έχουμε τηλεόραση»<sup>45</sup>

Δύο είναι οι βασικοί παράγοντες που προσδιορίζουν την επίδραση της τηλεόρασης: Πρώτον, ο χρόνος παρακολούθησης και δεύτερον, το περιεχόμενο του προγράμματος.

Πρώτον, ο χρόνος παρακολούθησης. Ο χρόνος παρακολούθησης εξαρτάται αλλά και δεν εξαρτάται από το περιεχόμενο του προγράμματος. Έτσι ένα καλό πρόγραμμα έλκει τα παιδιά. Αλλά δεν είναι μόνο αυτό. Είναι γνωστό ότι τα παιδιά βλέπουν πολύ τηλεόραση. Και τους αρέσει πολύ. Μέχρι και Ομηρικές μάχες έχουν γίνει μεταξύ γονιών και παιδιών, για να μην βλέπουν πολύ τηλεόραση τα παιδιά. Ο χρόνος παρακολούθησης όπως αναφέρουν και οι Himmelweit κ.α.<sup>46</sup> εξαρτάται κυρίως

από τη νοημοσύνη των παιδιών αλλά εξαρτάται και από άλλους παράγοντες, όπως η προσωπικότητα των παιδιών, το παράδειγμα των γονιών, οι άλλες δραστηριότητες που έχουν τα παιδιά κλπ.

Πρόσφατη έρευνα του Εθνικού Κέντρου Κοινωνικών Ερευνών (ΕΚΚΕ)<sup>47</sup> σε μαθητές του Δημοτικού Σχολείου (7-12 ετών) έδειξε ότι ο ελεύθερος χρόνος των μαθητών περνιέται μπροστά στην τηλεόραση. Οι μισοί μαθητές (49%) βλέπουν τηλεόραση και το πρωί μόλις ξυπνήσουν. Επίσης, το 27% κοιμάται αργά το βράδυ για να δει τηλεόραση. Γιατί βλέπουν τα παιδιά τηλεόραση; Η απάντηση είναι απλή: Γιατί μας αρέσει. Όπως είπε και ένας άλλος μαθητής δημοτικού σχολείου, αν δεν έχεις τηλεόραση, είναι σαν να έχεις μια άδεια κατσαρόλα στη φωτιά.<sup>48</sup>

Όσο περισσότερο βλέπεις τηλεόραση, τόσο περισσότερο θέλεις να βλέπεις. Δημιουργεί εθισμό. Είναι σαν το ναρκωτικό που αν το συνηθίσεις, ζητάς όλο και περισσότερο. Άλλωστε, υπάρχουν και οι αλκοολικοί της τηλεόρασης.

Όντας καρφωμένα τα παιδιά στην τηλεόραση γίνονται νωθρά, παθητικά. Αποτέλεσμα, απομονωμένα και μαζοποιημένα. Περαιτέρω αποτέλεσμα, αδυναμία επικοινωνίας. Αν, όπως λέει ο D. Riesman, το πρόβλημα του σύγχρονου ανθρώπου είναι ο άλλος άνθρωπος, το πρόβλημα των σημερινών παιδιών είναι τα άλλα παιδιά.

Δεύτερον, το περιεχόμενο του προγράμματος. Το πρόγραμμα φτιάχνεται έτσι ώστε να είναι ελκυστικό, για να αναγκάζονται τα παιδιά να το βλέπουν. Μάλιστα, η τηλεόραση διαμορφώνει την «εικόνα» του παιδιού, την οποία ακολουθούν τα παιδιά.

Όταν το παιδί παρακολουθεί πολλές ώρες, πολλά προγράμματα, αναπόφευκτα μπερδεύεται. Η ταύτιση με τα διάφορα πρόσωπα του προγράμματος (π.χ. ήρωες), επιδρά στη διαμόρφωση της δικής του ταυτότητας. Έτσι, π.χ. προσπαθεί να κάνει τα αδύνατα δυνατά, όπως ο πρωταγωνιστής του έργου, ή νοιώθει γέρος πριν καν μεγαλώσει.

Συγκρίνοντας το πρόγραμμα της τηλεόρασης με το πρόγραμμα του σχολείου, η διαφορά υπέρ της τηλεόρασης είναι ασύγκριτη. Επιπλέον, το σχολείο απαιτεί πειθαρχία, εξετάσεις, προσπάθειες. Ευνόητον το παιδί να ζητά τηλεόραση και όχι σχολείο. Πως λοιπόν το σχολείο θα συναγωνιστεί την τηλεόραση; Τα παιδικά προγράμματα είναι έτσι φτιαγμένα για να προσελκύουν τα παιδιά. Χρώματα, ήχοι, ρυθμός κλπ. μαγνητίζουν τα παιδιά. Έτσι, αν δεις αυτό, θες να δεις και το άλλο, και το άλλο, όλα. Ιδίως αν έχουν βία. Η τηλεόραση μπορεί να προσφέρει πολλά στα παιδιά της εφηβικής ηλικίας. Ο έφηβος βρίσκεται στη φάση της αναζήτησης προσώπων, αναζητά τη δράση, θέλει να αλλάξει τον κόσμο. Τηλεόραση και έφηβοι φωνάζουν για ν' αλλάξει ο κόσμος. Μόνο που η τηλεόραση μπορεί αλλά δεν θέλει, ενώ ο έφηβος θέλει αλλά δεν μπορεί.

Πως εξηγείται η παθητική θέαση, που αναφέρθηκε παραπάνω, με την επιλογή βίαιων προγραμμάτων, δηλαδή προγραμμάτων που απαιτούν ενέργεια και δράση; Την

απάντηση τη δίνει η Μ. Γουϊν. «Διαλέγοντας τέτοια προγράμματα ο τηλεθεατής μπορεί να έχει το αίσθημα της δραστηριότητας και της έντονης συμμετοχής, ενώ απολαμβάνει την ασφάλεια και την ησυχία της απόλυτης παθητικότητας. Αποδέχεται το ερέθισμα της δράσης με την ελπίδα να αποζημιωθεί γι' αυτή την παθητική και μονόδρομη εμπειρία του». <sup>49</sup> Δικαίως και οι έρευνες καταλήγουν στο συμπέρασμα, ότι παιδιά που βλέπουν πολύ τηλεοπτική βία είναι περισσότερο επιθετικά και επιπλέον επηρεάζονται η συμπεριφορά και οι αξίες τους. <sup>50</sup>

Όσα αναφέρθηκαν παραπάνω, αναφέρθηκαν για να δειχθεί η σημασία της τηλεόρασης, και η σχέση της με το παιδί-μαθητή. Βέβαια, την έρευνα δεν ενδιαφέρει η τηλεόραση γενικά, αλλά η τηλεόραση ως εκπαιδευτικό μέσο, αλλιώς η εκπαιδευτική τηλεόραση. Η αναφορά κρίθηκε απαραίτητη γιατί η εκπαιδευτική τηλεόραση είναι πριν απ' όλα τηλεόραση.

### 9.3.5. Η ιστορία της εκπαιδευτικής ραδιοτηλεόρασης

Το 1976 έγινε η εκπαιδευτική μεταρρύθμιση. Το 1977 λειτουργεί η εκπαιδευτική ραδιοτηλεόραση (ρ/τ). Ο τότε Υπουργός Παιδείας και ταυτόχρονα Προεδρίας Γ. Ράλλης, αποφασίζει τη δημιουργία εκπαιδευτικής ρ/τ και αναθέτει στην Ελληνική Ραδιοφωνία Τηλεόραση (ΕΡΤ) την υλοποίησή της. Αποφασίστηκε ότι η σχολική ρ/τ θα έχει υποχρεωτικό συμπληρωματικό χαρακτήρα στη διδασκαλία και ότι το σχολικό έτος 1977-78 θα λειτουργήσει πειραματικά σε 73 σχολεία της χώρας, για την Α και Β τάξη του Γυμνασίου. <sup>51</sup>

Η 10η Οκτωβρίου 1977 είναι η πρώτη μέρα λειτουργίας της εκπαιδευτικής ρ/τ. Τα δύο πρώτα μαθήματα στην αίθουσα διδασκαλίας ήταν: Το νερό και οι ιδιότητές του, και ο κόσμος των πουλιών. Τα πρώτα μαθήματα -γνωστικά αντικείμενα, τα οποία ήταν αγορές ξένων προγραμμάτων ήταν: Γεωγραφία Α και Β τάξης, Φυσική Β τάξης, Χημεία Β τάξης, Φυσιογνωστικά Α και Β τάξης, Γενικές γνώσεις Α τάξης. Η εκπαιδευτική ρ/τ εκπέμπει 1-1.30 ώρα, πρωί και απόγευμα, όλες τις ημέρες (εκτός Σαββάτου και Κυριακής) σε όλη την Ελλάδα.

Η εκπαιδευτική ρ/τ στήθηκε «εν μια νυκτί». Χωρίς μελέτη και προγραμματισμό, χωρίς προετοιμασία και υποδομή. Κι' όμως, λειτούργησε ομαλά. Όπως σημειώνει ο βασικός δημιουργός της και πρώτος Διευθυντής της Θ. Καρζής: «Οφείλω να ομολογήσω, με κάθε ειλικρίνεια, ότι δυσκολεύομαι να καταλάβω πως το πρόγραμμα βγήκε στις προκαθορισμένες ημερομηνίες, με τέλεια ακρίβεια, χωρίς καμμία σχεδόν ανωμαλία». <sup>52</sup>

Η λειτουργία της εκπαιδευτικής ρ/τ ήταν μια επανάσταση. Έπιασε πολλούς στον ύπνο: εκπαιδευτικούς, γονείς, παιδαγωγούς, συνδικαλιστές κλπ. Η επανάσταση επέτυχε αλλά συνάντησε πολλά εμπόδια, οικονομικά, τεχνικά, οργανωτικά, διοικητικά. Κανείς όμως δεν φανταζόταν ότι «το πιο δύσκολο και περίπλοκο

πρόβλημά της θα ήταν το ψυχολογικό και θα ξεκινούσε απ' αυτόν τούτο τον εκπαιδευτικό κόσμο». <sup>53</sup> Μπορεί να γίνει η υπόθεση ότι, παρά την φαινομενική υποδοχή από τους εκπαιδευτικούς, η υπανάπτυξή της οφείλεται στην αντίδραση των εκπαιδευτικών, συνειδητή ή μη. Αντίδραση από τον φόβο του άγνωστου και του καινούργιου, από τον φόβο της πιθανής ηθικής και κοινωνικής μείωσης. Η συνύπαρξη με ένα «τεχνητό» κατασκευάσμα δημιουργεί σε πολλούς προβλήματα. Ως αντίδραση νοείται κυρίως η μη χρήση. Έτσι, η επανάσταση δε διατηρήθηκε. Και το πρόβλημα είναι η διατήρηση της επανάστασης.

Το κράτος φαίνεται πως στην αρχή πίστεψε στις δυνατότητες της εκπαιδευτικής pir. Στη συνέχεια αδιαφόρησε. Αποτέλεσμα η αποδιάρθρωση και ο μαρασμός. Είκοσι και πλέον χρόνια η εκπαιδευτική pir λειτουργεί και δεν λειτουργεί. Υπάρχει και δεν υπάρχει. Αξίζει, επιγραμματικά και μόνο, να αναφερθεί η πορεία της, ιστορίας της: <sup>54</sup>

- 1977. Ίδρυση της εκπαιδευτικής ρ/τ. Λειτουργεί όμως καθαρά ως σχολική pir. Αισιοδοξία ότι ανοίγει ένα παράθυρο στον κόσμο.

- 1980. Η μέχρι τότε σχολική ρ/τ γίνεται εκπαιδευτική, δηλαδή εκτός από το σχολικό εκπέμπει και επιμορφωτικό πρόγραμμα.

- 1981. Ιδρύεται στο Υπουργείο Παιδείας η Διεύθυνση Εκπαιδευτικής Ραδιοτηλεόρασης (Ν. 1143/1981). <sup>55</sup>

- 1985. Αρχίζει προσπάθεια για παραγωγή Ελληνικού εκπαιδευτικού προγράμματος. Η κατάρτιση προγράμματος της εκπαιδευτικής pir ανατίθεται στο Παιδαγωγικό Ινστιτούτο (Ν. 1566/1985).

- 1989. Η προβληματική συνεργασία Υπ. Παιδείας και ΕΤ<sub>1</sub>, οδήγησε αναγκαστικά σε νέους προσανατολισμούς. Δύο είναι οι βασικοί στόχοι: Πρώτον, η κάλυψη των αναγκών της σχολικής εκπαίδευσης, όλων των βαθμίδων, με ανοιχτό και κλειστό κύκλωμα. Δεύτερον, η κάλυψη των αναγκών διαφόρων ομάδων πληθυσμού (αναλφάβητοι, άτομα με ειδικές ανάγκες, άτομα τρίτης ηλικίας).

- 1991. Διακόπτεται η συνεργασία Υπουργείου Παιδείας και ΕΤ<sub>1</sub>. Η ΕΤ<sub>1</sub> σταμάτησε να εκπέμπει εκπαιδευτικό πρόγραμμα. Ήδη το 1989 έχει προτιμήσει, λόγω θεαματικότητας, την εκπομπή της δίκης Κοσκωτά, από την εκπομπή σχολικού προγράμματος. Το ενδιαφέρον στρέφεται στην αποστολή βιντεοκασετών στα σχολεία. Αρχίζει η εποχή του βίντεο.

- 1992. Αρχίζει η εκπομπή προγραμμάτων από την ΕΤ<sub>2</sub> καθημερινά από 11-12 μμ. και Σάββατο από 9πμ - 12 μ.μ. Στόχος είναι το περιεχόμενο του προγράμματος να κατανέμεται περίπου ως εξής: Ξένες γλώσσες 25%, μαθήματα 25%, Επιμόρφωση 50%.

- 1993. Για πρώτη φορά η Διεύθυνση της εκπαιδευτικής pir δημιουργεί με δικά της μέσα τρεις δωδεκάλεπτες εκπαιδευτικές ταινίες.

- 1994. Μέχρι το 1994, 3000 από τα 15.000 περίπου σχολεία Α/Βάθμιας και Β/Βάθμιας εκπαίδευσης διαθέτουν τηλεόραση και βίντεο. Έχουν επίσης αποσταλεί 4.000 βιντεοκασέτες σε 840 σχολεία Ελληνοπαίδων του εξωτερικού και σε διάφορους φορείς του απόδημου Ελληνισμού.

- 1997 (Μάρτιος). Έχει υποβληθεί μελέτη για τη δομή, οργάνωση, περιεχόμενο και πόρους της εκπαιδευτικής ρ/τ.

- 1999 (Ιανουάριος) Κάτι άρχισε να γίνεται. Εις αναμονήν....

### 9.3.6. Δυνατότητες εκπαιδευτικής ραδιοτηλεόρασης

Είναι γνωστό ότι διεθνώς και στην Ελλάδα λειτουργούν πολλά είδη ραδιοτηλεόρασης.<sup>56</sup> Ανάμεσα α' αυτά η εκπαιδευτική ρ/τ και η σχολική ρ/τ. Η εκπαιδευτική ρ/τ μεταδίδει πρόγραμμα εκπαιδευτικό-επιμορφωτικό, ποικίλου περιεχομένου, που απευθύνεται σε διάφορες ομάδες πληθυσμού (π.χ. αγρότες) ή σε ολόκληρο τον πληθυσμό. Η σχολική ρ/τ μεταδίδει πρόγραμμα εκπαιδευτικό που απευθύνεται στους μαθητές των διαφόρων βαθμίδων της εκπαίδευσης. Στόχος είναι η καλύτερη εκπαίδευση των μαθητών. Η διάκριση εκπαιδευτικής και σχολικής ρ/τ δεν ισχύει για την Ελλάδα. Στην Ελλάδα από την ίδρυσή της η εκπαιδευτική ρ/τ λειτούργησε συγχρόνως ως εκπαιδευτική και σχολική.

Η εκπαιδευτική ρ/τ ανήκει συνήθως στο κράτος, στην τοπική αυτοδιοίκηση και σε άλλους μη κερδοσκοπικούς φορείς. Μη λειτουργώντας με κερδοσκοπικά κριτήρια μπορεί να προσφέρει πολλά. Αλλά πάντοτε αντιμετωπίζει ένα δίλημμα προτεραιότητας:

Προτεραιότητα στις ομάδες. Δεδομένου ότι η κοινωνία αποτελείται από πολλές ομάδες με ιδιαιτερότητες (π.χ. κάθε είδους μειονότητες), πρέπει να δοθεί προτεραιότητα στις ανάγκες των ομάδων αυτών.

Προτεραιότητα στο σύνολο. Δεδομένου ότι η κοινωνία ως σύνολο, δεν καλύπτεται από τους εμπορικούς σταθμούς, πρέπει να δοθεί προτεραιότητα στις ανάγκες του κοινωνικού συνόλου.

Ανάμεσα σ' αυτά που μπορεί να προσφέρει η εκπαιδευτική ρ/τ είναι:

- Θέματα παιδείας και πολιτισμού για ορισμένες ομάδες ή για όλο τον πληθυσμό.
- Παροχή οδηγιών σε επαγγελματικές κατηγορίες (π.χ. αγρότες)
- Μόρφωση πληθυσμού σε θέματα καθημερινότητας (π.χ. προληπτική ιατρική).

Η εκπαιδευτική ρ/τ μπορεί να εκπέμπει το πρόγραμμά της με δύο τρόπους - δύο συστήματα: το ανοιχτό κύκλωμα και το κλειστό κύκλωμα.

Στο ανοιχτό κύκλωμα το πρόγραμμα εκπέμπεται από έναν πομπό προς όλες τις κατευθύνσεις. Όποιος έχει την κατάλληλη κεραία και συσκευή «πιάνει» το



πρόγραμμα. Μ' αυτόν τον τρόπο λειτουργούν το ραδιόφωνο και η τηλεόραση στα σπίτια μας. Στην περίπτωση του εκπαιδευτικού προγράμματος, ανάλογα με τις ώρες εκπομπής, ο μαθητής μπορεί να παρακολουθεί το πρόγραμμα στο σχολείο ή στο σπίτι. Το ανοιχτό κύκλωμα μεταδίδει συγκεκριμένα προγράμματα σε ποικίλο ακροατήριο. Μπορούν να το παρακολουθήσουν όσοι θέλουν, είτε είναι μαθητές είτε όχι. Δεν υπάρχει κανένας περιορισμός.

Στο κλειστό κύκλωμα το πρόγραμμα μεταδίδεται είτε ενσύρματα-καλωδιακά, είτε εναέρια. Στην περίπτωση της εναέριας εκπομπής, για να «πιάσει» το πρόγραμμα ο δέκτης χρειάζεται τον κατάλληλο αποκωδικοποιητή. Το κλειστό κύκλωμα απευθύνεται συνήθως σε συγκεκριμένο ακροατήριο (σχολείο, πανεπιστήμιο, τάξη κλπ.). Προσαρμόζεται εύκολα στις ανάγκες κάθε ακροατηρίου και μπορεί να υπάρξει ποικιλία προγραμμάτων.

Ανεξάρτητα από τον τρόπο οργάνωσης και λειτουργίας της εκπαιδευτικής ρ/τ, οι E.Chu και W.Schramm, θέτουν ορισμένα ερωτήματα, όπως αν οι μαθητές μαθαίνουν από την εκπαιδευτική τηλεόραση και ποια η γνώση από τη χρήση της εκπαιδευτικής τηλεόρασης σ' ένα εκπαιδευτικό σύστημα;<sup>57</sup> Ένα γενικότερο ερώτημα είναι, αν η εκπαιδευτική ρ/τ συμβάλλει στην αποτελεσματικότητα της εκπαιδευτικής διαδικασίας. Αρκετές έρευνες έχουν γίνει προς την κατεύθυνση αυτή. Τα αποτελέσματα των ερευνών δείχνουν ότι οι μαθητές μαθαίνουν από την εκπαιδευτική τηλεόραση.<sup>58</sup> Σύμφωνα με την Ε. Καϊμάκη-Αρχοντάκη, η εκπαιδευτική ρ/τ έχει μεγάλες δυνατότητες, αφού ο τεχνικός εξοπλισμός υπάρχει σε κάθε σπίτι και μπορεί να υπάρξει σε κάθε σχολείο. Τέτοιες δυνατότητες είναι π.χ.:<sup>59</sup>

- Άμεση διανομή πληροφοριών στους εκπαιδευτικούς σε όλη την επικράτεια.
- Άμεση χρησιμοποίηση προσωπικοτήτων, οι οποίες μπορούν να «επισκεφθούν» το σπίτι - σχολείο των εκπαιδευτικών και των μαθητών.
- Η χρήση της ρ/τ για εκπαιδευτικά προγράμματα δεν απαιτεί εκπαίδευση των εκπαιδευτικών.
- Εύκολη αναπαραγωγή του ρ/τ εκπαιδευτικού υλικού σε βιντεοκασέτες, κασέτες ήχου, CD - ROM κλπ.

Τα παραπάνω δεν ισχύουν μόνο για την εκπαιδευτική ρ/τ, αλλά σχεδόν για όλα τα εκπαιδευτικά ΜΜΕ. Τα ΜΜΕ μπορούν να κάνουν «θαύματα» σε ορισμένες περιπτώσεις. Παράδειγμα: Μόνο με ένα βίντεο (εννοείται και ο δέκτης τηλεόρασης) μπορούν να έρθουν τα «πάνω κάτω» σε πολλά δυσπρόσιτα σχολεία ορεινών περιοχών. Σε πολλά σχολεία, όπου οι εκπαιδευτικοί είναι μόνοι και αβοήθητοι, και οι μαθητές χάνουν πολλές ώρες και ημέρες διδασκαλίας, λόγω δυσμενών καιρικών συνθηκών, λόγω αποκλεισμού, τα ΜΜΕ μπορούν να προσφέρουν πολλά.

Η εκπαιδευτική ρ/τ μπορεί να προσφέρει πολλά ειδικά στα παιδιά προσχολικής ηλικίας.<sup>60</sup> Σ' αυτή την ηλικία τα παιδιά απορροφούν σαν τα σφουγγάρια

και είναι εύπλαστα. Γι' αυτόν ακριβώς τον λόγο χρειάζεται ιδιαίτερη προσοχή σ' αυτήν την ηλικία.

Γενικά, τα πλεονεκτήματα της τηλεόρασης ως εκπαιδευτικού μέσου είναι πολλά και ορισμένα μοναδικά. Ανάμεσα σ' αυτά:

- Έχει όλα τα πλεονεκτήματα των άλλων μέσων που δείχνουν εικόνες
- Προσφέρει εικόνα, ήχοι, κίνηση. Κι' αυτό σημαίνει καλύτερη πρόσληψη των ερεθισμάτων, περισσότερη γνώση.
- Πηγαίνει τον μαθητή και την τάξη στο αντικείμενο, αλλά φέρνει και το αντικείμενο στο μαθητή και στην τάξη. Μαθητής και τάξη μπορούν να ζήσουν άμεσα-ζωντανά την ιστορία που γράφεται.

Πρέπει να σημειωθεί ότι παρα τις μεγάλες δυνατότητες και τα πλεονεκτήματα, η εκπαιδευτική τηλεόραση διεθνώς δεν επέτυχε. Τα οικονομικά μέσα ήταν και είναι το κύριο πρόβλημα. Ίσως, λόγω τεχνολογίας και σύγκλισης της μόρφωσης και της ψυχαγωγίας το μέλλον της εκπαιδευτικής τηλεόρασης, να είναι καλύτερο.

### 9.3.7. Κοινός ή Χωριστός εκπαιδευτικός ρ/τ οργανισμός

Στην εποχή της απορύθμισης και του σκληρού ανταγωνισμού, ένα pir μέσο δεν μπορεί να επιζήσει, αν δεν είναι ανταγωνιστικό. Αυτό σημαίνει ότι θα λειτουργεί με βάση τους κανόνες της αγοράς και θα στοχεύει στο κέρδος.

Βέβαια υπάρχουν τα ιδιωτικά ρ/τ μέσα που αποβλέπουν στο κέρδος και τα κρατικά που αποβλέπουν στο δημόσιο συμφέρον. Η εκπαιδευτική pir είναι κρατική. Ενδιαφέρεται για την εκπαίδευση των μαθητών και γενικότερα την επιμόρφωση του πληθυσμού. Δεν μπορεί να λειτουργήσει με την λογική του ανταγωνισμού και του κέρδους. Γι' αυτό οι διοικούντες τα ρ/τ μέσα με δυσφορία δέχονται την ένταξη εκπαιδευτικών προγραμμάτων στο συνολικό πρόγραμμα. Και μάλιστα ένταξη στις κατάλληλες ώρες και την κατάλληλη διάρκεια. Η εκπαιδευτική ρ/τ αντιμετωπίζεται ως φτωχός συγγενής.

Έχουν αναπτυχθεί σε θεωρητικό και πρακτικό επίπεδο δύο απόψεις για την αντιμετώπιση του προβλήματος.<sup>61</sup> Η πρώτη άποψη υποστηρίζει την ύπαρξη ενός κοινού οργανισμού για την εκπαιδευτική ρ/τ και την κρατική-εμπορική τηλεόραση. Αλλιώς, τη συνύπαρξή τους. Αυτό ωφελεί και τις δύο. Η εκπαιδευτική ωφελείται από τον εξοπλισμό, την εμπειρία, το αρχείο κλπ. του κοινού οργανισμού. Η κρατική-εμπορική τηλεόραση ωφελείται από τα πολιτισμικά στοιχεία που φέρνει η εκπαιδευτική ρ/τ.

Η δεύτερη άποψη υποστηρίζει την πλήρη ανεξαρτησία της εκπαιδευτικής pir από τον ραδιοτηλεοπτικό οργανισμό. Έτσι θα λείψουν οι συγκρούσεις και οι υπονομεύσεις και κάθε οργανισμός θα επιτελέσει καλύτερα τους στόχους του. Η συνύπαρξη μπλοκάρει τη λειτουργία αμοιτέρων.

Για το θέμα αυτό, μια έκθεση που συντάχθηκε για λογαριασμό της Αγγλικής κυβέρνησης υποστηρίζει τα εξής:<sup>62</sup>

- Όχι στην δημιουργία ειδικών εκπαιδευτικών καναλιών.
- Όχι στην ύπαρξη χωριστού φορέα για την εκπαιδευτική ρ/τ
- Όχι στην υποκατάσταση της εκπομπής από την βιντεοκασέτα.

Η Ελλάδα βέβαια δεν είναι Αγγλία. Κάθε χώρα έχει τις ιδιαιτερότητές της. Η Ελληνική γραφειοκρατία δεν διακρίνεται για την ορθολογική λειτουργία της. Όλες οι δημόσιες υπηρεσίες, μηδέ της δημόσιας ΕΡΤ εξαιρουμένης, δυσλειτουργούν. Η εμπειρία της συνύπαρξης εκπαιδευτικής ρ/τ και ΕΡΤ, έδειξε τα προβλήματα της ύπαρξης του κοινού φορέα.

Αν έτσι έχουν οι εξελίξεις, για την Ελληνική πραγματικότητα ενδείκνυται η ύπαρξη ενός χωριστού οργανισμού. Για την Ελλάδα «προσφέρεται καλύτερα το σχήμα του ανεξάρτητου φορέα».<sup>63</sup> Μάλλον ενδείκνυται η ύπαρξη ενός ανεξάρτητου οργανισμού για όλα τα εκπαιδευτικά ΜΜΕ.

### 9.3.8. Κριτική της εκπαιδευτικής ραδιοτηλεόρασης

Η εκπαιδευτική ρ/τ ιδρύθηκε και λειτούργησε στα πλαίσια της ΕΡΤ, δηλαδή ενός προβληματικού οργανισμού. Αν ληφθούν υπόψη ότι: Η ΕΡΤ είναι προβληματική από τη γέννησή της και έχει όλες τις ασθένειες που έχουν και οι άλλες ΔΕΚΟ. Η εμφάνιση και ο ανταγωνισμός των ιδιωτικών ρ/τ σταθμών δημιούργησαν νέα προβλήματα. Η αδιαφορία των υπευθύνων της ΕΡΤ και του Υπουργείου Παιδείας για την εκπαιδευτική ρ/τ και η ανύπαρκτη συνεργασία τους. Αν λοιπόν κατανοηθούν αυτά, θα κατανοηθεί και η χρεοκοπία της εκπαιδευτικής ρ/τ. Αυτά δεν σημαίνουν ότι η εκπαιδευτική ρ/τ λειτουργεί παντού παθολογικά. Μπορεί να λειτουργήσει και ορθολογικά.

Η οργάνωση και λειτουργία της εκπαιδευτικής ρ/τ μέσα σε ελάχιστο χρόνο, οφείλεται -εκτός των άλλων- και στο γεγονός ότι ο τότε Υπουργός Παιδείας ήταν και Υπουργός Προεδρίας (Υπόψη ότι η ΕΡΤ εποπτευόταν από το Υπ. Προεδρίας). Όμως αυτή η άμεση εμπλοκή δύο Υπουργείων, όπως και η έλλειψη προγραμματισμού και υποδομής υπήρξαν οι ασθένειες που βασανίζουν ακόμα και σήμερα την εκπαιδευτική ρ/τ. Η συνύπαρξη δύο συναρμόδιων φορέων, Υπ. Παιδείας και ΕΡΤ, αντί να δίνει λύσεις, δημιουργούσε προβλήματα. Κάθε φορέας ήθελε να έχει το «πάνω χέρι». Η έλλειψη πολιτικής και προγραμματισμού και οι συνεχείς αλλαγές των υπευθύνων (ένεκα προσωπικών και πελατειακών σχέσεων), είχαν ως αποτέλεσμα μια πορεία «έτσι χωρίς πρόγραμμα». Υπουργείο Παιδείας και ΕΡΤ ήθελαν την εκπαιδευτική ρ/τ φέουδό τους, γι' αυτό ανταγωνίζονταν ποιος θα την κερδίσει. Οι εκπροσωπούντες το Υπ. Παιδείας δεν μπορούσαν να καταλάβουν ότι η εκπαιδευτική ρ/τ είναι και τηλεόραση, ενώ οι εκπροσωπούντες την ΕΡΤ δεν μπορούσαν να καταλάβουν ότι είναι

και παιδεία. Όταν όλοι κάνουν τους ειδικούς είναι δύσκολο να καταλάβουν ότι «η εκπαιδευτική τηλεόραση είναι συνεργασία και μόνο». <sup>64</sup>

Η κακή αρχή έγινε με την ίδρυσή της. Δεν είναι μόνο η ανυπαρξία προγραμματισμού, αλλά και η ανυπαρξία θεσμικού πλαισίου. Η μη νομοθετική κατοχύρωση δημιούργησε εξ αρχής προβλήματα. Κι' όταν δημιουργήθηκε κάποιο θεσμικό πλαίσιο, <sup>65</sup> αυτό παρέμεινε λειψό, γιατί τα προβλεπόμενα Προεδρικά Διατάγματα ουδέποτε εξεδόθησαν.

Η έλλειψη των αναγκαίων κονδυλίων είναι ένα ακόμη πρόβλημα. Από την αρχή τέθηκε το πρόβλημα της τεχνολογίας. Ασπρόμαυρη, που είναι φτηνή αλλά ξεπερασμένη ή έγχρωμη, που είναι ακριβή αλλά έχει μέλλον. Το Υπ. Παιδείας δεν χρηματοδότησε την εκπαιδευτική ρ/τ.

Οι αρχικές φιλοδοξίες ήταν μεγάλες, αλλά τα αποτελέσματα πενιχρά. Δεν μπορεί παρά να συμφωνήσει κανείς με την άποψη ότι: «Η αιτία βρίσκεται βασικά στην ίδια τη λειτουργία της εκπαίδευσης όσο και της τηλεόρασης». <sup>66</sup> Η αιτία βρίσκεται στα χαρακτηριστικά της εκπαίδευσης και των ΜΜΕ, και κυρίως στην γραφειοκρατία και στις πελατειακές σχέσεις.

Αντίθετα δεν μπορεί κανείς να συμφωνήσει με την άποψη ότι η έλλειψη επικοινωνίας εκπαιδευτικής τηλεόρασης και σχολείου ήταν το σοβαρότερο πρόβλημα που οδήγησε στην απογοήτευση των εκπαιδευτικών και των μαθητών. <sup>67</sup> Οι δυσλειτουργίες εκπαίδευσης και τηλεόρασης και η αρχή του βολέματος και της λούφας για εκπαιδευτικούς και μαθητές, οδήγησαν σε μαρασμό την εκπαιδευτική ρ/τ. Αν η εκπαίδευση και η τηλεόραση λειτουργούσαν ορθολογικά, κι αν οι εκπαιδευτικοί και οι μαθητές ήθελαν-απαιτούσαν, ορθότερα, αν το κράτος ήθελε και μπορούσε- η εκπαιδευτική ρ/τ θα μεγαλούργουσε.

Από τις αρχές της δεκαετίας του 1990 τουλάχιστον, η εκπαιδευτική ρ/τ βρίσκεται υπό διάλυση. Η ανικανότητα του κράτους την κρατάει. Υπάρχει επειδή δεν υπάρχει το κράτος. Το 1977-78 ξεκίνησε με 28 άτομα προσωπικό για να καταλήξει το 1998 σε 11 άτομα (όλα αποσπασμένα). Με ανύπαρκτους ή ελάχιστους πόρους δεν μπορεί να παράγει έργο. Το μόνο που κάνει είναι να αγοράζει βιντεοκασέτες, κυρίως από Αγγλία και Γερμανία, τις μεταγλωττίζει και τις στέλνει στα σχολεία. Η αποστολή βιντεοκασετών στα σχολεία θεωρείται σημαντική από υπευθύνους της εκπαιδευτικής ρ/τ. Αλλά, αλοίμονο αν το όραμα και οι στόχοι της εκπαιδευτικής ρ/τ εξαντλούνται σ' αυτά τα «σημαντικά».

Το μέλλον της εκπαιδευτικής ρ/τ είναι αβέβαιο. Βρίσκεται εις αναμονή δεδομένου ότι έχει υποβληθεί μελέτη για τη λειτουργία της. Το τι είναι σήμερα η εκπαιδευτική ρ/τ σκιαγραφήθηκε παραπάνω. Τι θα μπορούσε να είναι και τι θα μπορούσε να προσφέρει φαίνεται στο διάγραμμα ( βλ. Διάγραμμα 9.3 ). Να

ελπίζουμε ότι κοντεύει να σημάνει η ώρα για τη γενικευμένη χρήση των ΜΜΕ στην εκπαίδευση, που σημαίνει και μια νέα λαμπρή πορεία για την εκπαιδευτική ρ/τ;

**Διάγραμμα 9.3**  
**Οργανόγραμμα Εκπαιδευτικής Ραδιοτηλεόρασης**

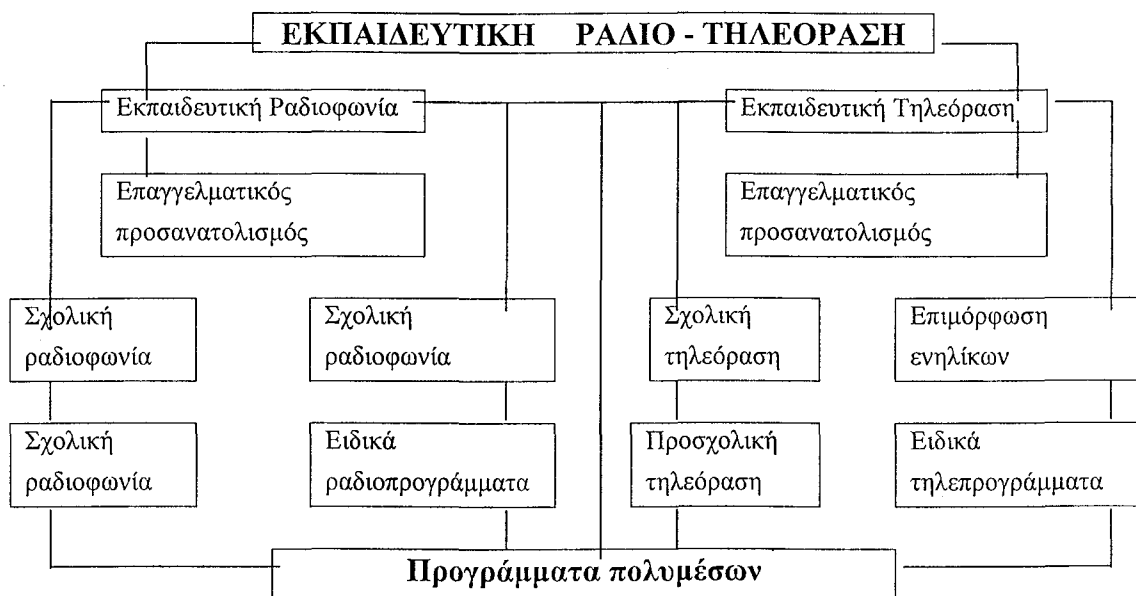

Πηγή Θ. Καρζής, Τηλεόραση και Παιδεία εκδ. Συγγραφέα, 1979, σελίς 317

#### 9.4. Το βίντεο

Το βίντεο είναι μια συσκευή που λαμβάνει-γράφει ταινίες και τις αναπαράγει-προβάλλει στην τηλεοπτική συσκευή. Το βίντεο απαιτεί τρεις συσκευές. Κάμερα λήψης, συσκευή προβολής, οθόνη τηλεόρασης. Η κάμερα λήψης δεν χρειάζεται, εφόσον υπάρχουν έτοιμες, διαθέσιμες κασέτες. Η κάμερα λήψης χρειάζεται, εφόσον εκπαιδευτικοί και μαθητές μπορούν να γράφουν ό,τι θέλουν. Ήδη υπάρχουν κάμερες λήψης και προβολής.

Όπως σ' όλα τα ΜΜΕ, έτσι και στο βίντεο οι τεχνολογικές εξελίξεις είναι ταχύτατες. Ήδη υπάρχει το Interactive video. Αποτελείται από Η/Υ, βίντεο με C.D. και τηλεόραση. Το σύστημα ελέγχεται από τον Η/Υ. Ο μαθητής-χρήστης δεν παρακολουθεί παθητικά. Μπορεί να ρωτάει, να ζητάει πληροφορίες, να ακολουθεί το δικό του ρυθμό.

Το μάθημα στο βίντεο δεν είναι μια απλή παρακολούθηση. Απαιτεί πολλές ενέργειες: Επιλογή, εγγραφή, ταξινόμηση, παρακολούθηση, αρχειοθέτηση, επανάληψη παρακολούθησης. Είναι πολύ χρήσιμο για συζήτηση και ανάλυση πάνω στο μάθημα. Προσφέρει τη δυνατότητα εντοπισμού και επανάληψης όποιων σημείων χρειάζονται. Το βίντεο στο μάθημα μπορεί να χρησιμοποιηθεί είτε με ζωντανή είτε με μαγνητοσκοπημένη μετάδοση.

Τα πλεονεκτήματα του βίντεο είναι πολλά, όπως:

- Είναι μια εναλλακτική λύση στην τηλεόραση. Μάλιστα, σε σχέση με την τηλεόραση προσφέρει τη δυνατότητα εγγραφής και προβολής ταινιών οποτεδήποτε. Επιπλέον προσφέρει νέους τρόπους μαγνητοσκόπησης, αποθήκευσης και εκπομπής ήχου και εικόνας, που διακρίνονται για την ευελιξία τους. Το βίντεο πάει πάντα παντού.

- Ο εκπαιδευτικός ή ο μαθητής μπορεί με μια βιντεοκάμερα να καταγράψει και να μεταδώσει την πραγματικότητα όπως αυτός την βλέπει. Αυτό είναι πολύ σημαντικό για τη δημιουργική ανάπτυξη των παιδιών. Εφόσον υπάρχει μηχανή λήψης και προβολής το κόστος της ταινίας είναι ελάχιστο. Τα παιδιά μπορούν να κάνουν θαύματα με μια βιντεοκάμερα.

- Επιβάλλει ενημέρωση για τις υπάρχουσες βινταιοταινίες εκπαιδευτικού περιεχομένου, για να υπάρχει καλή επιλογή, αλλά επιτρέπει ρυθμό διδασκαλίας που επιθυμεί ο εκπαιδευτικός και οι μαθητές. Κανένα άλλο μέσο δεν προσφέρει τέτοια επιλογή στο ρυθμό διδασκαλίας: Κανονικά, γρήγορα, αργά, καρέ-καρέ, σταμάτημα εικόνας.

- Επιτρέπει την εγγραφή εκπομπών της τηλεόρασης, παρουσία ή απουσία μας, και την προβολή της οποτεδήποτε. Επιτρέπει την εγγραφή ταινιών με οποιοδήποτε περιεχόμενο, τη διατήρησή της ως ιστορικό αρχείο, και την εύκολη αναζήτηση και προβολή τους οποτεδήποτε.

Το βίντεο είναι ένα εύχρηστο, φτηνό και αποτελεσματικό μέσο. Έχει μεγάλη ευελιξία. Προσφέρει τις δυνατότητες του μαγνητοφώνου (εμπρός-πίσω, γρήγορα-αργή κίνηση, σταμάτημα εικόνας, σβήσιμο-ξαναγράψιμο ταινίας) και την εικόνα της τηλεόρασης.

Αν η τηλεόραση είναι θέαμα, το βίντεο είναι πράξη και θέαμα, αφού ο χρήστης δεν είναι απλός θεατής αλλά και συμμετοχος-δημιουργός της εικόνας. Με μια βιντεοκάμερα ο καθένας μπορεί να γράψει ιστορία, να κατασκευάσει την πραγματικότητα, ορθότερα την εικόνα της πραγματικότητας. Βέβαια, το παιχνίδι με τις εικόνες είναι πιο επικίνδυνο από το παιχνίδι με τις λέξεις, γιατί οι εικόνες της πραγματικότητας μοιάζουν με πραγματικές εικόνες. Το βίντεο επειδή ακριβώς έχει μεγαλύτερη αμεσότητα, δίνει περισσότερο από κάθε άλλο μέσο την εντύπωση της αλήθειας.<sup>68</sup>

Αν η εγγραφή με την βιντεοκάμερα γίνεται από εκπαιδευτικούς ή μαθητές, γενικά από μη ειδικούς, η ποιότητα της εικόνας δεν είναι άριστη, υπάρχουν π.χ. και «κενά». Τα κενά χρειάζεται να συμπληρωθούν και οι εικόνες να μπουν σε μια σειρά. Η σειρά των εικόνων επηρεάζει το τελικό προϊόν. Επομένως χρειάζεται να γίνει μοντάζ (ράβε-ξήλωνε). Το μοντάζ είναι η διαδικασία συρραφής των εικόνων-πλάνων. Είναι μια διαδικασία απλή. Γίνεται, είτε επαγγελματικά (υπάρχουν ειδικά στούντιο

και μηχανήματα), είτε ερασιτεχνικά. Το μοντάζ είναι μια απλή αλλά πολλή σημαντική διαδικασία, αφού το μοντάζ που γίνεται επηρεάζει το τελικό αποτέλεσμα.

## 9.5 Ο Ηλεκτρονικός υπολογιστής

### 9.5.1. Η χρήση του Ηλεκτρονικού Υπολογιστή

Τέλη δεκαετίας 1950 εμφανίζεται στις Η.Π.Α. και τέλη δεκαετίας 1960 στην Ευρώπη. Στην Ελλάδα εισάγεται στην εκπαίδευση ως γνωστικό αντικείμενο στη Β/Βάθμια εκπαίδευση αρχές δεκαετίας 1980. Υπάρχουν διάφορες απόψεις, άλλες θετικές, άλλες αρνητικές, για την εισαγωγή των Η/Υ στην εκπαίδευση.<sup>69</sup>

Ο Η/Υ μπορεί να χρησιμοποιείται στο σχολείο, είτε σαν γνωστικό αντικείμενο, είτε σαν μέσο διδασκαλίας, και στο σπίτι, είτε για επανάληψη μαθημάτων, είτε για εξ αποστάσεως εκπαίδευση. Αυτά και μόνον δείχνουν τι σημαίνει Η/Υ. Όμως, η λανθασμένη εισαγωγή και εφαρμογή του Η/Υ στην εκπαιδευτική διαδικασία οδήγησε στο να παραβλέπεται η επιτυχία ή αποτυχία του Η/Υ σε σχέση με τα υπόλοιπα μέσα.<sup>70</sup>

Ο Η/Υ είναι ένας επεξεργαστής πληροφοριών. Μπορεί να επεξεργάζεται σε ελάχιστο χρόνο τεράστιο όγκο πληροφοριών. Οι πληροφορίες είναι χρήσιμες. Αν όμως είναι περισσότερες απ' όσες χρειάζονται δημιουργούν πρόβλημα. Είναι το γνωστό πρόβλημα της υπερπληροφόρησης. Από τις πολλές πληροφορίες, λίγες χρειάζονται. Γι' αυτό πρέπει να γίνει επιλογή τους. Δηλαδή εκτός από την ποσότητα, αναγκαία είναι και η ποιότητα των πληροφοριών. Στην κοινωνία της υπερπληροφόρησης, το πρόβλημα δεν είναι που και πως θα βρεθούν οι απαραίτητες πληροφορίες, αλλά πως θα διακριθούν και θα αξιοποιηθούν οι ωφέλιμες πληροφορίες.<sup>71</sup>

Πολλές είναι οι εκπαιδευτικές χρήσεις του Η/Υ. Διδασκαλία του Η/Υ ως αντικειμένου-μαθήματος, Πηγή πληροφόρησης και επικοινωνίας. Μέσο διδασκαλίας, γνωστικό εργαλείο, χρήση για παιχνίδια, χρήση στα πολυμέσα και στο Internet. Όλες αυτές οι χρήσεις κάνουν τον Η/Υ να είναι μια «τέλεια» επικοινωνιακή μηχανή. Και πρέπει να σημειωθεί ότι η επικοινωνία διευκολύνεται από τη χρήση του Η/Υ. Δυσχεραίνεται από τις προκαταλήψεις, τις αρνήσεις προσαρμογής στις νέες τεχνολογίες και τον τρόπο που χρησιμοποιείται. Σήμερα ο Η/Υ, επειδή ακριβώς προσφέρει τόσα πολλά, είναι απαραίτητος παντού, στο σχολείο, στο σπίτι, στην εργασία, στην επιστήμη. Σήμερα δεν νοείται σχολείο, σπίτι, εργασία, επιστήμη χωρίς Η/Υ.

Στην βιομηχανική επανάσταση στόχος της εκπαίδευσης ήταν τα τρία R: Reading, wRiting, aRithmetic (Ανάγνωση, γραφή, αριθμητική). Σήμερα, οι παιδαγωγοί μιλούν για τα τρία C: Children, Computer, Communication (Παιδεία, υπολογιστές,

πληροφορία).<sup>72</sup> Έστω κι αν η εποχή μας είναι εποχή της τεχνολογίας και των Η/Υ τα ερωτήματα σχετικά με την χρήση του Η/Υ στην εκπαίδευση υπάρχουν, όπως:

- Ποιες αλλαγές πρέπει να γίνουν στο σχολείο, στην τάξη, στο πρόγραμμα.
- Από ποια ηλικία πρέπει οι μαθητές να διδάσκονται Η/Υ
- Οι Η/Υ παθητικοποιούν ή ενεργοποιούν το μαθητή.
- Μπορούν οι φτωχοί, πολίτες και χώρες, να αντέξουν το κόστος του Η/Υ.

Ο Η/Υ φέρνει επανάσταση στην εκπαίδευση. Φέρνει «τα πάνω κάτω», αλλά μπορεί να φέρει και «τα κάτω πάνω». Με άλλα λόγια αλλάζει τον τρόπο διδασκαλίας, αλλά «είναι δυνατόν και να επαναφέρει τον παλιό τρόπο διδασκαλίας, των πειθαρχημένων σχολείων».<sup>73</sup> Ο Η/Υ στα χέρια του μαθητή, μεταβάλλει το μάθημα από μια διαδικασία ταλαιπωρίας σε μια διαδικασία δημιουργίας.<sup>74</sup>

Η διαρκής εξέλιξη του Η/Υ (π.χ. σήμερα υπάρχει δυνατότητα επικοινωνίας όχι μόνο με το πληκτρολόγιο αλλά και την φωνή-ομιλία) σημαίνει μια διαρκή επανάσταση στην εκπαίδευση. Κι' αυτό είναι ένα πρόβλημα. Δεν αρκεί οι εκπαιδευτικοί να συνειδητοποιήσουν την επανάσταση στην εκπαίδευση. Χρειάζεται να συνειδητοποιήσουν ότι η επανάσταση είναι διαρκής.

### 9.5.2. Ο Η/Υ ως αντικείμενο εκπαίδευσης

Γίνεται αναφορά στον Η/Υ ως γνωστικό αντικείμενο, διότι είναι το μόνο ΜΜΕ που διδάσκεται στην εκπαίδευση.

Στις περισσότερες χώρες ο Η/Υ χρησιμοποιείται ως γνωστικό αντικείμενο, ως «μάθημα πληροφορικής». Αυτό συμβαίνει και στην Ελλάδα. Αυτή η φιλοσοφία, αυτή η μονόπλευρη λύση αποτελεί και την ρίζα του προβλήματος.<sup>75</sup>

Ο μαθητής μαθαίνει τον Η/Υ. Μαθαίνει να τον χρησιμοποιεί ως εργαλείο σε όλες τις δουλειές του από τις πιο απλές έως τις πιο σύνθετες. Ο Η/Υ είναι τόσο απαραίτητο εργαλείο ώστε δεν νοείται σύγχρονη εκπαίδευση χωρίς να διδάσκει Η/Υ. Μαθαίνει τον Η/Υ, όπως μαθαίνει τα άλλα μαθήματα.

Γνώση του Η/Υ από τους μαθητές σημαίνει γνώση της χρήσης και γνώση κατασκευής, τουλάχιστον απλών προγραμμάτων. Απαραίτητη είναι η γνώση των τμημάτων του και ο ρόλος του καθενός, η γνώση της όλης λογικής του, η γνώση των κανόνων χρήσης του (πχ. όχι παράνομη αντιγραφή). Απαραίτητη είναι και η γνώση τουλάχιστον των εξής τεσσάρων προγραμμάτων: επεξεργασίας κειμένου, λογιστικό, αρχείου, σχεδίασης.<sup>76</sup>

Η γνώση και η τριβή του μαθητή με τον Η/Υ θα τον οδηγήσει να ανακαλύψει τις δυνατότητές του, οι οποίες συνεχώς αυξάνονται. Ήδη έχει τεράστιες δυνατότητες αποθήκευσης και επεξεργασίας, με ταχύτητα και ακρίβεια πληροφοριών. Ο μαθητής έλκεται σαν μαγνήτης ανακαλύπτοντας τον Η/Υ, και τις δυνατότητές του. Ο μαθητής δεν κάνει αγγαρεία, είναι ο οδηγός που οδηγεί το όχημα - τον Η/Υ, όπου αυτός θέλει.



Αυτή η ενεργοποίηση του μαθητή, η δημιουργία κινήτρων, ίσως αποδειχθεί η μεγαλύτερη συμβολή του Η/Υ στην εκπαίδευση.<sup>77</sup>

### 9.5.3. Ο Η/Υ ως μέσο στην εκπαιδευτική διαδικασία

Όπως κρίνεται απαραίτητη η εισαγωγή του Η/Υ στην εκπαίδευση ως γνωστικού αντικειμένου, το ίδιο, αν όχι περισσότερο, κρίνεται απαραίτητη η χρήση του Η/Υ ως μέσου διδασκαλίας.

Ο Η/Υ φέρνει επανάσταση στην εκπαιδευτική διαδικασία. Αλλάζει τη σχέση εκπαιδευτικού-μαθητή, το περιεχόμενο διδασκαλίας, τη στάση απέναντι στην τεχνολογία. Αναπτύσσει τη συνεργασία των μαθητών. Η εργασία των μαθητών κατά δυάδες ή μικρές ομάδες βοηθά στην ανάπτυξη της συνεργασίας. Και η συνεργασία διευκολύνει τη μάθηση.<sup>78</sup> Ο Η/Υ δίνει τη δυνατότητα στον μαθητή και στην τάξη να εμπλακεί στη συζήτηση και στην αναζήτηση τρόπων επίλυσης προβλημάτων.<sup>79</sup>

Η χρήση του Η/Υ ως μέσου διδασκαλίας άλλων μαθημάτων προϋποθέτει: Πρώτον, οι εκπαιδευτικοί και οι μαθητές γνωρίζουν να τον χρησιμοποιούν. Δεύτερον, ύπαρξη αναγκαίων και κατάλληλων προγραμμάτων. Αν υπάρχουν οι δύο αυτές προϋποθέσεις ο Η/Υ μπορεί να βοηθήσει με πολλούς τρόπους στη διδασκαλία των άλλων μαθημάτων. Παράδειγμα:<sup>80</sup>

- Αναβάθμιση της διδασκαλίας του μαθήματος. Με τις δυνατότητες και την ταχύτητα που έχει οι μαθητές μπορούν να προχωρήσουν περισσότερο και να επιλύσουν δύσκολα «προβλήματα».

- Η συνεχής τμηματοποίηση της γνώσης, οδηγεί σε αδιέξοδα, σε αδυναμία κατανόησης της πραγματικότητας. Ο Η/Υ προσφέρει τη δυνατότητα για τμηματοποίηση αλλά και για ενοποίηση της γνώσης, για συνολική θεώρηση.

- Ο Η/Υ μπορεί να προσφέρει δυναμική αναπαράσταση της πραγματικότητας. Η εξομοίωση (Simulation) της πραγματικότητας στην εξέλιξή της, είναι δυνατή με Η/Υ. Ο μαθητής με την εικονική πραγματικότητα (Virtual Reality) μαθαίνει την πραγματικότητα.<sup>81</sup> Η εικονική ή αλλοιώς πλασματική πραγματικότητα «είναι σε θέση να κάνει το τεχνητό να φαίνεται όχι μόνο σαν πραγματικό, αλλά και πιο πραγματικό απ' το υπαρκτό».<sup>82</sup>

Ο Η/Υ μπορεί να προσφέρει πολλά στην εκπαίδευση, στον εκπαιδευτικό και στον μαθητή. Στην εποχή της πράξης και της αίσθησης «Ο Η/Υ είναι σημαντικός όχι μόνο γι' αυτό που κάνει, αλλά και για το πως σε κάνει να αισθάνεσαι».<sup>83</sup>

Αν ληφθεί υπόψη και η εικονική πραγματικότητα (Virtual Reality),<sup>84</sup> τότε ο Η/Υ σε ταξιδεύει σε καινούργιες πραγματικότητες. Και σε ταξιδεύει διασκεδάζοντας. Γι' αυτό και θεωρείται ιδεώδες διδακτικό μέσο.

#### 9.5.4. Το πρόγραμμα του Η/Υ

Ο Ηλεκτρονικός Υπολογιστής μπορεί να χρησιμοποιηθεί στη διδασκαλία όλων των μαθημάτων, αρκεί να υπάρχει το αντίστοιχο πρόγραμμα (λογισμικό). Η χρήση του Η/Υ ως μέσον διδασκαλίας προϋποθέτει την ύπαρξη προγραμμάτων. Το πρόγραμμα επιβάλλεται, όχι απλώς να είναι κατάλληλο αλλά και καλύτερο σε σχέση με προγράμματα άλλων ΜΜΕ, για να ελκύει τους μαθητές. Επιπλέον, πρέπει να ανταποκρίνεται στην ηλικία, στις γνώσεις και στις ανάγκες των μαθητών.<sup>85</sup>

Το πρόγραμμα πρέπει να είναι άρτιο από επιστημονική, παιδαγωγική και τεχνολογική άποψη. Ένα μη άρτιο πρόγραμμα έχει αρνητικές επιπτώσεις στη διαδικασία μάθησης. Αλλά και ένα καλό πρόγραμμα, αν δε χρησιμοποιηθεί κατάλληλα, έχει αρνητικά αποτελέσματα. Η προσφορά του Η/Υ εξαρτάται από την ποιότητα του προγράμματος και τον τρόπο χρήσης του στην εκπαιδευτική διαδικασία.<sup>86</sup> Το καλό πρόγραμμα μπορεί να χρησιμοποιηθεί από τον εκπαιδευτικό και τον μαθητή, είτε στο σχολείο, είτε στο σπίτι.

Η παραγωγή καλού προγράμματος είναι ζητούμενο.<sup>87</sup> Υπάρχουν κάποια κριτήρια τα οποία οφείλουν να έχουν υπόψη τους όσοι παράγουν πρόγραμμα. Τα κριτήρια επιλογής ενός κατάλληλου προγράμματος διακρίνονται σε παιδαγωγικά και τεχνολογικά και είναι τα εξής:<sup>88</sup>

##### Παιδαγωγικά κριτήρια:

- Πληρότητα διδακτέας ύλης
- Ελκυστική παρουσίαση
- Καλλιέργεια αξιών
- Κάλυψη διαθέσιμου χρόνου
- Ανταπόκριση στο επίπεδο των μαθητών
- Κατάλληλο για συμμετοχή και συνεργασία
- Οδηγίες εφαρμογής για τον εκπαιδευτικό

##### Τεχνολογικά κριτήρια

- Αξιοποίηση αλληλεπίδρασης του Η/Υ
- Απλό στη χρήση του
- Λογικό κόστος
- Ενίσχυση μαθησιακής διαδικασίας
- Αξιολόγηση προόδου μαθητή
- Χρήση σύγχρονης τεχνολογίας
- Προσαρμογή στο εκπαιδευτικό πρόγραμμα

#### 9.5.5. Πλεονεκτήματα και μειονεκτήματα του Η/Υ

Η εισαγωγή του Η/Υ στην εκπαίδευση έχει πλεονεκτήματα και μειονεκτήματα.<sup>89</sup> Τα πλεονεκτήματα είναι:

- Προσφορά περισσότερης και καλύτερης γνώσης
- Γρήγορη εκτέλεση δύσκολων εργασιών (π.χ. διαγράμματα)
- Δυνατότητα εξατομικευμένης διδασκαλίας, στο ρυθμό του μαθητή
- Δυνατότητα ατομικής και ομαδικής εργασίας και συμμετοχής
- Αλληλεπίδραση και ανατροφοδότηση κατά την πορεία μάθησης
- Σημαντικό μέσο για παιδιά με ειδικές ανάγκες

- Δυνατότητα σύνδεσης με άλλα δίκτυα πληροφοριών
- Προσομοίωση φαινομένων, δηλαδή αναπαράσταση της πραγματικότητας
- Προσφέρεται για όλα τα μαθήματα

Τα μειονεκτήματα είναι τα εξής:

- Δίνεται έμφαση στο αποτέλεσμα και όχι στη διαδικασία
- Ο διάλογος μαθητή - Η/Υ είναι διάλογος μηχανιστικός
- Ο εξοπλισμός αλλά και το πρόγραμμα έχει υψηλό κόστος
- Ταχύτατη απαξίωση εξοπλισμού και προγραμμάτων.
- Ο Η/Υ εκλαμβάνεται ως μια νέα αυθεντία
- Δυσκολία μάθησης του Η/Υ από τους εκπαιδευτικούς, από τους μεγάλους.
- Κίνδυνος χειραγώγησης των μαθητών από τους κατασκευαστές προγραμμάτων.

Δεν είναι μόνο ο κίνδυνος χειραγώγησης, αλλά και ο κίνδυνος ανάπτυξης ατομικιστικού πνεύματος εκ μέρους του μαθητή. Ο Η/Υ και κυρίως το πρόγραμμα δίνει στο χρήστη-μαθητή την εντύπωση της προσωπικής κυριαρχίας.<sup>90</sup> Όπως και τα υπόλοιπα μέσα έτσι και ο Η/Υ χρειάζεται προσοχή όταν χρησιμοποιείται στο σχολείο.<sup>91</sup>

Ένα από τα επαναστατικά πλεονεκτήματα του Η/Υ για το σχολείο και για την κοινωνία είναι η δυνατότητα της άμεσης δημοκρατίας. Δηλαδή την δυνατότητα να αποφασίζει το ίδιο το άτομο και όχι άλλοι γι' αυτόν. Έτσι, η τύχη μας είναι στα χέρια μας. Ο Α. Τόφλερ αναφέρει πως η τεχνολογία θα αλλάξει και το πολιτικό σύστημα. Η σημερινή έμμεση δημοκρατία θα αντικατασταθεί από την ημι-άμεση δημοκρατία.<sup>92</sup> Ειδικά για το σχολείο, δίνεται η δυνατότητα για άσκηση των μαθητών στις δημοκρατικές και συμμετοχικές διαδικασίες, αλλά και για ανάδειξη και προώθηση των προβλημάτων της εκπαίδευσης από τους εκπαιδευόμενους. Ήδη διεθνώς, αλλά και στην Ελλάδα υπάρχει πιλοτική εφαρμογή της άμεσης δημοκρατίας σε επίπεδο δήμων.<sup>93</sup> Ο προσωπικός υπολογιστής εξασθένησε το δεσμό της κοινότητας, αφού καθένας διαλέγεται με τον Η/Υ και όχι με τον συνάνθρωπο. Όμως, με το πέρασμα από τον προσωπικό υπολογιστή στην πληροφοριακή αγορά,<sup>94</sup> θα επαναδημιουργηθεί η έννοια της κοινότητας μεταξύ εκατομμυρίων ανθρώπων. “Και οι ιστορικοί θα πουν ότι ο κόσμος μετακινήθηκε από την απολυταρχία του υπολογιστή στη δημοκρατία του υπολογιστή”<sup>95</sup>

## 9.6 ΤΑ MULTIMEDIA

Τι είναι τα Multimedia; Για τον Ν. Νεγρεπόντη, είναι ανάμειξη bits.<sup>96</sup> Για τον Μ. Μειμάρη, είναι η προσπάθεια σχέσης και γνωριμίας με δεδομένα μέσω πολλών καναλιών επικοινωνίας. Τα Multimedia είναι αποτέλεσμα συνεργασίας των μέσων,

της πληροφορικής, των ηλεκτρονικών και των τηλεπικοινωνιών. Είναι συνδυασμός επικοινωνιακών δυνατοτήτων τηλεόρασης, βίντεο και Η/Υ. Είναι συνδυασμός εικόνας, ήχου, κειμένου, γραφικών, κινουμένων σχεδίων κλπ. Είναι πολυμέσα -πολλά μέσα.<sup>97</sup>

Επειδή ακριβώς είναι όλα αυτά, ενδιαφέρουν πολλούς. Κυβερνήσεις, επιχειρήσεις, την εκπαίδευση, απλούς ανθρώπους. Είναι συνώνυμο της προόδου.<sup>98</sup> Αλλάζουν όλους τους τομείς της κοινωνικής ζωής. Φέρνουν επανάσταση σ' όλους τους τομείς. Ένας ολόκληρος κόσμος κινείται γύρω από τα πολυμέσα.<sup>99</sup>

Τα βασικά συστατικά στοιχεία των Multimedia είναι: Πρώτον, ο ήχος. Οποιοσδήποτε ήχος, από την ομιλία μέχρι την μουσική. Υπάρχει ποικιλία ήχων που χρησιμοποιούνται για να τονίσουν το μήνυμα. Δεύτερον, το κείμενο. Η γραφή, η οποία με τον Η/Υ μπορεί να πάρει πολλές μορφές. Τύπος, μέγεθος και θέση γραμμάτων, με χρώματα ή όχι, μπορούν να συνδυασθούν ποικιλοτρόπως. Όπως επιθυμεί ο χρήστης. Τρίτον, η εικόνα. Σταθερή η κινούμενη εικόνα. Ειδικά η κινούμενη εικόνα δίνει «ζωή» στα αντικείμενα. Όχι μόνο συναρπάζει αλλά αφομοιώνεται ευκολότερα και γρηγορότερα. Με τα στοιχεία αυτά στα χέρια δημιουργικών ανθρώπων, «το νόημα και το μήνυμα των πολυμέσων θα είναι ένα μείγμα καλλιτεχνικών και τεχνικών επιτευγμάτων»<sup>100</sup>

Αυτά τα στοιχεία κάνουν τα Multimedia μοναδικά για την εκπαιδευτική διαδικασία. Ο κατάλληλος συνδυασμός ήχου - κειμένου - εικόνας, μπορεί να κάνει θαύματα. Γι' αυτό τα Multimedia έχουν πολλές εφαρμογές και τόσο μεγάλη σημασία. Εκτός από προγράμματα εκπαίδευσης και επιμόρφωσης παράγονται εγκυκλοπαίδειες, λεξικά, προγράμματα πολιτισμού (π.χ. λαϊκοί χοροί), πολλά παιχνίδια κλπ.

Η παραγωγή προγράμματος, μία εφαρμογή Multimedia για την εκπαίδευση, απαιτεί πολλή δουλειά πολλών ανθρώπων. Απαιτεί προγραμματισμό και συντονισμό επιστημονικών γνώσεων και τεχνικών. Δεν αρκεί η παραγωγή ορισμένων αποσπασματικών πληροφοριών, χρειάζεται συνολικό και παιδαγωγικά άρτιο προϊόν. Ο μαθητής-χρήστης μπορεί να «διαβάσει» και την πιο μικρή λεπτομέρεια που κρύβεται πίσω από τον ήχο, το κείμενο, την εικόνα.

Μία εφαρμογή - ένα πρόγραμμα Multimedia, για να παραχθεί περνάει διάφορα στάδια, τα εξής:<sup>101</sup> Επιλογή θέματος. Καθορισμός αναγκών χρήστη. Καθορισμός στόχων. Καθορισμός προδιαγραφών. Συλλογή και δημιουργία υλικού. Επιλογή μεθοδολογίας. Δημιουργία πρωτοτύπου και αξιολόγησή του. Αναθεώρηση και νέα παραγωγή του. Διανομή. Αξιολόγηση και μελλοντική βελτίωσή του.

Το πρόγραμμα παράγεται σε CD-ROM. Στην Ελλάδα υπάρχει σημαντική παραγωγή CD-ROM, κυρίως, εκπαιδευτικού και πολιτισμικού περιεχομένου. Υπάρχουν πολλές εταιρίες -εκ των οποίων αρκετές εκδοτικές- που παράγουν CD-ROM.<sup>102</sup>

Η εισαγωγή των Multimedia στην εκπαίδευση κρίνεται απαραίτητη, αλλά αυτό συνεπάγεται κόστος. Για κάθε σχολείο, το κόστος υπολογίζεται περίπου εις το εξής:

- Μηχανήματα. Ένα σύστημα Multimedia στοιχίζει περίπου 500 χιλιάδες δρχ. Υπόψη ότι οι τιμές αλλάζουν.

- Πρόγραμμα. Μια καλή παραγωγή προγράμματος, για μια ώρα διδασκαλίας, στοιχίζει περίπου 1-2 εκατομμύρια. Οι τιμές κυμαίνονται.

- Εκπαίδευση εκπαιδευτικού. Εξαρτάται από τον αριθμό των εκπαιδευτικών και από τις γνώσεις τους στα Multimedia.

- Αίθουσα διδασκαλίας. Διαμόρφωση αίθουσας και κατάλληλος εξοπλισμός της. Σε κάθε σχολείο είναι απαραίτητη τουλάχιστον μία αίθουσα. Κόστος για κάθε αίθουσα περίπου 1-2 εκατομμύριο δρχ.

Μπορεί να κοστίζουν αλλά προσφέρουν πολλά. Έχουν σημαντικά πλεονεκτήματα, όπως:

- Ευελιξία στη χρήση του προγράμματος. Υπάρχει δυνατότητα επαναχρησιμοποίησης και προσθήκης ή αφαίρεσης στοιχείων.

- Υψηλή ποιότητα εκπαίδευσης, αρκεί τα προγράμματα να φτιάχνονται από ειδικούς και όπως πρέπει.

- Ενθουσιάζουν τους μαθητές, αναπτύσσουν την πρωτοβουλία τους και την συνεργασία τους.

- Προσφέρουν δυνατότητα αμφίδρομης γνώσης και δυνατότητα προσαρμογής στο ρυθμό του μαθητή.

- Το πρόγραμμα, ένας δίσκος CD-ROM έχει μεγάλη χωρητικότητα. Χωράει όσο πολλές δισκέτες. Και βέβαια είναι άλλο να «τρέχεις» έναν δίσκο, κι' άλλο πολλές δισκέτες για να βρεις την πληροφορία που θέλεις.

Γενικά, με τα Multimedia, η εκπαιδευτική διαδικασία γίνεται παιχνίδι και το παιχνίδι εκπαιδευτική διαδικασία. Είναι κι' αυτό ένας επιπλέον λόγος για την χρήση Multimedia στην εκπαίδευση. Αφού τα Multimedia προσφέρουν τόσα πολλά γιατί δεν εισάγονται «εδώ και τώρα» σ' όλα τα σχολεία; Οι κυριότεροι λόγοι είναι οι εξής: Πρώτον, το κόστος για την κατασκευή των κατάλληλων αιθουσών και την αγορά των μηχανημάτων. Δεύτερον, η άγνοια των εκπαιδευτικών. Η εκπαίδευσή τους κοστίζει, απαιτεί χρόνο, και είναι αμφίβολο αν αποδώσει τα αναμενόμενα, δεδομένου ότι παγιωμένες συνήθειες δύσκολα μεταβάλλονται.

## **9.7. Τα προγράμματα των MME**

### **9.7.1 Ούτε υπέρ ούτε παρά αλλά μέτρο**

Στην εποχή της πληροφορίας παράγεται πλήθος πληροφοριών προς κατανάλωση. Η πληροφορία είναι ένα αγαθό και μάλιστα μιας χρήσης, αφού θα πρέπει να αντικατασταθεί από την καινούργια πληροφορία κ.ο.κ.

Παλιότερα υπήρχε πρόβλημα πληροφόρησης. Σήμερα υπάρχει πρόβλημα υπερ-πληροφόρησης. Όλοι είναι πνιγμένοι σε ωκεανούς πληροφοριών, κι όμως όλοι ζητούν περισσότερη πληροφόρηση. Καθένας δεν ζητά οποιεσδήποτε αλλά συγκεκριμένες πληροφορίες και μάλιστα σε συγκεκριμένο χρόνο. Λόγω της πληθώρας των πληροφοριών είναι αδύνατο να βρει τις πληροφορίες που θέλει. Δεν έχει πληροφορίες, γι' αυτό ζητά περισσότερη πληροφόρηση. Η περισσότερη πληροφόρηση δεν λύνει αλλά οξύνει το πρόβλημα. Αποτέλεσμα: Η υπερ-πληροφόρηση να έχει τα ίδια αποτελέσματα με τη λειψή πληροφόρηση, δηλαδή τη μη πληροφόρηση.

Τα ΜΜΕ δεν εισάγονται στην εκπαίδευση για να «μπουκώσουν» τους μαθητές με περισσότερες πληροφορίες, αλλά για να προσφέρουν τις απαραίτητες πληροφορίες. Τα εκπαιδευτικά προγράμματα χρειάζονται το μέτρο, ούτε λειψή, ούτε υπερ-πληροφόρηση. Επίσης, όταν τα ΜΜΕ λειτουργούν εμπορικά, αρέσκονται όχι να λειτουργούν αλλά να παρα-λειτουργούν. Τα «παρα» είναι βασικό στοιχείο της λειτουργίας τους. Προσφέρουν παρα-μόρφωση, παρα-πληροφόρηση, παρα-ψυχαγωγία. Άλλος ο στόχος των εμπορικών και άλλος ο στόχος των εκπαιδευτικών προγραμμάτων.

Όταν τα ΜΜΕ χρησιμοποιούνται στην εκπαίδευση χρειάζεται μόνο η λειτουργία τους και όχι η υπερ-ή παρα-λειτουργία τους. Τα εκπαιδευτικά προγράμματα δεν πρέπει να αφήνουν περιθώρια για παρα-μόρφωση. Αν ζητούμενο είναι η επικοινωνία, η τέχνη της επικοινωνίας, όπως πολύ σωστά σημειώνει ο καθηγητής Νεοκλής Σαρρής «έγκειται στην παρουσίαση του οπτικοακουστικού περιεχομένου, σε τρόπο ώστε η εντύπωση του θεατή και ακροατή να ανταποκρίνεται σε ό,τι απέβλεπε ο δημιουργός του προγράμματος».<sup>103</sup> Όταν τα ΜΜΕ χρησιμοποιούνται στην εκπαίδευση, δεν δρουν ανταγωνιστικά, δεν χρειάζονται υψηλά ποσοστά ακρόασης, θέασης κλπ. Επομένως, δεν χρειάζεται να μεταφέρουν τα «εμπορικά» πρότυπα στον χώρο της εκπαίδευσης. Στον χώρο της εκπαίδευσης δεν ζητούν πελάτες, ούτε απευθύνονται σε οπαδούς. Λειτουργούν ως μέσα μάθησης και αγωγής. Μπορούν εξ αντικειμένου να λειτουργήσουν με σύνεση και μέτρο.

Ιδιαίτερη προσοχή στη δημιουργία του προγράμματος χρειάζεται η γλώσσα. Η γλώσσα σ' όλες τις διαστάσεις (λόγος, εικόνα, γλώσσα σώματος κλπ.), αποτελεί το μέσο επικοινωνίας όλων των μέσων. Η καθημερινή λειτουργία των ΜΜΕ δείχνει ότι υπάρχουν πολλές χρήσεις της γλώσσας. Έτσι γίνεται λόγος για τη γλώσσα της εξουσίας, την ξύλινη γλώσσα, τη γλώσσα των νέων κλπ. Αν αυτό στην προσωπική επικοινωνία δεν ενοχλεί, στην μαζική επικοινωνία είναι επικίνδυνο. Η παραμόρφωση

της γλώσσας οδηγεί σε παραμόρφωση της πραγματικότητας. Το «1984» του Οργουελ επιβεβαιώνεται, αφού «ο πόλεμος είναι ειρήνη». Ο ανταγωνισμός των ΜΜΕ τα οδηγεί σε κάθε είδους υπερβολή, και στην παραμόρφωση της γλώσσας.

Σχετικό με τη γλώσσα πρόβλημα είναι και η εισαγωγή έτοιμων εκπαιδευτικών προγραμμάτων από το εξωτερικό. Μεταγλωττίζονται και διατίθενται στα σχολεία. Εννοείται ότι τα προγράμματα αυτά είναι φτιαγμένα σύμφωνα με την κουλτούρα της χώρας παραγωγής τους. Για τα πρακτικά μαθήματα είναι «μικρό το κακό». Για τα θεωρητικά μαθήματα (ιστορία, θρησκευτικά κλπ.) είναι «μεγάλο το κακό». Δεν τίθεται θέμα ξеноφοβίας αλλά θέμα πολιτισμικής αλλοτρίωσης. Γι' αυτό είναι ανάγκη να παράγονται Ελληνικά εκπαιδευτικά προγράμματα.

Το ερώτημα έχει τεθεί: Ενιαίο πρόγραμμα για όλους η ποικιλία προγραμμάτων; Είναι η ίδια λογική με το ένα ή πολλαπλό βιβλίο. Το ενιαίο πρόγραμμα προσφέρει τη καλύτερη -αν είναι το καλύτερο- εκπαίδευση σε όλους χωρίς διακρίσεις. Τα πολλά προγράμματα αυξάνουν τις επιλογές, αλλά συνεπάγονται διακρίσεις στην παρεχόμενη εκπαίδευση.

Γενικά, στη διαμόρφωση ενός εκπαιδευτικού προγράμματος των ΜΜΕ επιδρούν: το κράτος, το μέσο, οι αποδέκτες. Επαναλαμβάνεται εδώ, δεν γίνεται λόγος για τα εμπορικά προγράμματα των ΜΜΕ, στα οποία κυριαρχεί η διαφήμιση, η εμπορευματοποίηση των πάντων, η λογική του κέρδους. Επομένως, τα εκπαιδευτικά προγράμματα απαλλαγμένα από τέτοιες λογικές, οφείλουν να είναι άριστα. Συμφέρει όλους.

Το κράτος ως υπεύθυνος φορέας άσκησης εκπαιδευτικής πολιτικής, είναι υπεύθυνο και για την παραγωγή των προγραμμάτων των ΜΜΕ. Στόχος τα άριστα προγράμματα από επιστημονική, παιδαγωγική και τεχνική σκοπιά. Βέβαια, το άριστο πρόγραμμα έχει και υψηλό κόστος, αλλά αν συγκριθεί με το όφελος, είναι αμελητέο. Οι επενδύσεις στην παιδεία φέρουν πολλαπλάσια κέρδη. Επίσης, το άριστο πρόγραμμα δεν συμβιβάζεται με τις αναθέσεις σε ημετέρους και το κύκλωμα των πελατειακών σχέσεων. Η ιστορία ανάθεσης της συγγραφής των σχολικών βιβλίων είναι γνωστή (αναθέσεις σε γνωστούς και γνωστούς των γνωστών), και οφείλει να λειτουργεί ως παράδειγμα προς αποφυγή.

Το μέσο είναι ο «μεταφορέας» του προγράμματος. Κάθε μέσο έχει ορισμένα τεχνολογικά χαρακτηριστικά και δυνατότητες. Χρειάζεται καλή γνώση κάθε μέσου και δημιουργία προγράμματος έτσι ώστε το μέσο να αποδίδει τα μέγιστα. Υπάρχουν οι ειδικοί κάθε μέσου. Αυτοί ξέρουν κι' αυτοί πρέπει να χρησιμοποιούνται.

Οι αποδέκτες είναι οι μαθητές της Α/βάθμιας και Β/βάθμιας εκπαίδευσης. Τα προγράμματα πρέπει να είναι κατάλληλα από κάθε άποψη για τους συγκεκριμένους μαθητές, να ανταποκρίνονται στη ψυχοπνευματική τους ανάπτυξη. Τα προγράμματα πρέπει να είναι φτιαγμένα για ορισμένη ηλικία, ούτε δυσνόητα, ούτε παιδαριώδη. Να

λαμβάνουν υπόψη ότι τα παιδιά βλέπουν κι άλλα εκπαιδευτικά και μη προγράμματα. Να έλκουν και όχι να απωθούν τα παιδιά - τους μαθητές.

### 9.7.2 Στόχοι των προγραμμάτων

Τα εκπαιδευτικά ΜΜΕ παράγουν εκπαιδευτικά προγράμματα. Τα εκπαιδευτικά προγράμματα διακρίνονται σε: Γενικά, ειδικά, σχολικά. Τα γενικά προγράμματα αναφέρονται σε θέματα γενικού ενδιαφέροντος και απευθύνονται σ' όλο τον πληθυσμό. Έχουν στόχο τη μόρφωση του πληθυσμού. Η σημασία τους είναι μεγάλη για τις αγροτικές και απομονωμένες περιοχές. Τα ειδικά προγράμματα αναφέρονται σε ειδικότερα θέματα, και απευθύνονται σε ειδικές κατηγορίες πληθυσμού (π.χ. άτομα με ειδικές ανάγκες). Η βοήθεια που μπορεί να προσφερθεί στις διάφορες κατηγορίες είναι σημαντική. Τα σχολικά προγράμματα αναφέρονται στη σχολική εκπαίδευση όλων των βαθμίδων όλων των κατηγοριών. Εν προκειμένω ενδιαφέρουν μόνο τα σχολικά προγράμματα και μόνο αυτά που απευθύνονται στους μαθητές της Α/Βάθμιας και Β/Βάθμιας εκπαίδευσης. Η χρήση του όρου «εκπαιδευτικά» ανάλογα με την περίπτωση, υποδηλώνει τα σχολικά.

Γενικά, τα τρία βασικά χαρακτηριστικά των προγραμμάτων των ΜΜΕ (ενημέρωση, μόρφωση, ψυχαγωγία) είναι και χαρακτηριστικά των προγραμμάτων των εκπαιδευτικών ΜΜΕ. Βέβαια, στη δημιουργία των εκπαιδευτικών προγραμμάτων χρειάζεται μεγαλύτερη προσοχή (επειδή ακριβώς απευθύνονται σε παιδιά-μαθητές). Επιπλέον χρειάζεται τα χαρακτηριστικά αυτά να “δένουν” με τους γενικότερους και ειδικότερους στόχους του εκπαιδευτικού προγράμματος. Ένα σχολικό πρόγραμμα πρέπει να ικανοποιεί τις ανάγκες των μαθητών, να έχει στόχους που να συμβαδίζουν με τους στόχους της εκπαίδευσης. Και επειδή οι στόχοι είναι πολλοί χρειάζεται επιλογή στόχων. Να σημειωθεί ότι αυτό δεν είναι διόλου εύκολο διότι επιδρούν πολλοί παράγοντες στη διαμόρφωσή τους (Βλέπε Διάγραμμα 9.4).

Με βάση τους αποδέκτες και τους στόχους του προγράμματος, γίνεται ο σχεδιασμός και η παραγωγή του προγράμματος, που είναι μια μακρά πορεία διαφόρων σταδίων<sup>104</sup> Και βέβαια η παραγωγή του προγράμματος πρέπει να λαμβάνει υπόψη όλα τα στάδια της εκπαιδευτικής διαδικασίας (Βλέπε Διάγραμμα 9.5).

Η παραγωγή ενός καλού εκπαιδευτικού-σχολικού προγράμματος είναι το ζητούμενο, αλλά δεν είναι αρκετό. Υπάρχουν αρκετά στοιχεία που δεν μπορούν να μπουκν στο πρόγραμμα. Χρειάζεται λοιπόν συμπλήρωση του προγράμματος π.χ. με ένα φυλλάδιο, που θα περιέχει τα απαραίτητα συμπληρωματικά στοιχεία, όπως: Πληροφορίες για το πρόγραμμα, στόχοι μαθήματος, περίληψη και ερωτήσεις, οδηγίες προς τους εκπαιδευτικούς.

Ένα πρόβλημα είναι η αντιστοιχία περιεχομένου προγράμματος και περιεχομένου βιβλίου. Δεδομένου ότι το βιβλίο θα συνεχίζει να είναι βασικό



διδασκτικό βοήθημα, το ερώτημα είναι αν μπορεί να υπάρξει ή αν πρέπει να υπάρχει πλήρης αντιστοιχία περιεχομένου προγράμματος και περιεχομένου μαθήματος - περιεχομένου βιβλίου.

Τα προγράμματα των εκπαιδευτικών ΜΜΕ υπηρετούν κάποιους εκπαιδευτικούς στόχους. Σε κάθε διδασκτική ενότητα μπορούν να χρησιμοποιηθούν περισσότερα ΜΜΕ. Αυτό προϋποθέτει προεργασία και συντονισμό των προγραμμάτων τους, ώστε να δρουν συμπληρωματικά. Ένα πρόγραμμα ενός ΜΜΕ μπορεί να αφορά:

Ολόκληρο το γνωστικό αντικείμενο. Το πρόγραμμα καλύπτει όλες τις διδασκτικές ενότητες του μαθήματος. Παράδειγμα, σήμερα το Παιδαγωγικό Ινστιτούτο απαιτεί από τους συγγραφείς των νέων βιβλίων, τα βιβλία να συνοδεύονται και από ένα C.D.

### Διάγραμμα 9.4

Παράγοντες που επιδρούν στη διαμόρφωση των στόχων ενός εκπαιδευτικού προγράμματος.

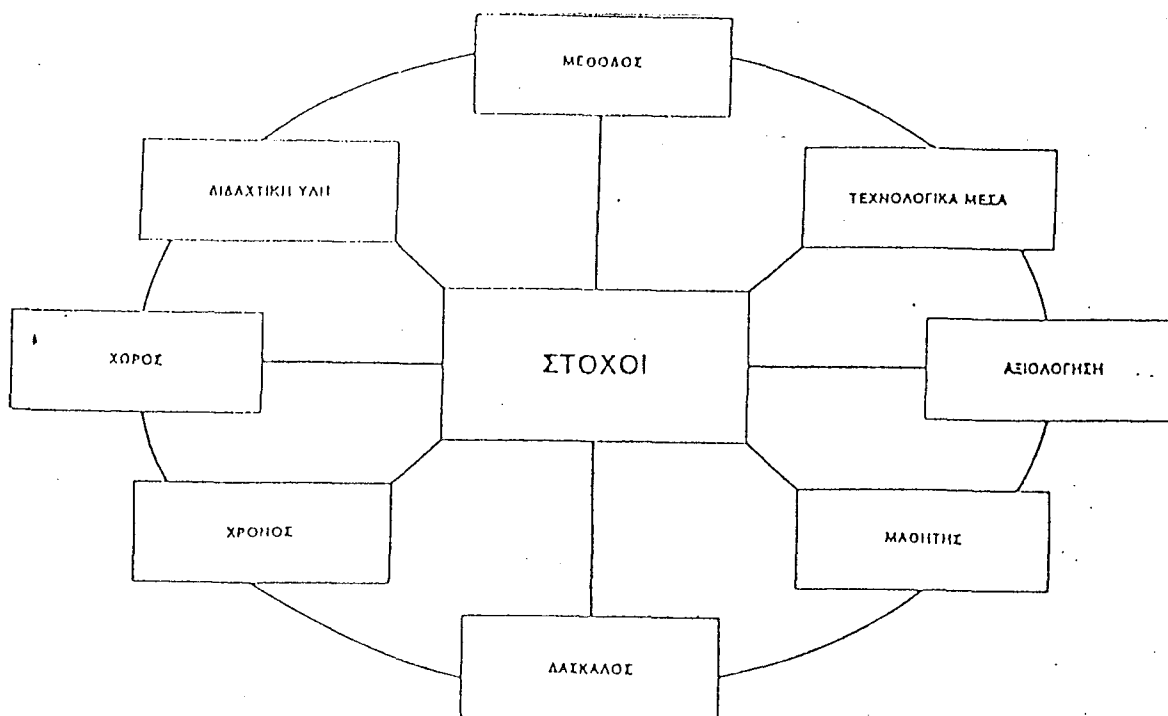

Πηγή: Καρζής Θ., Τηλεόραση και παιδεία, Εκδ. Συγγραφέα, Αθήνα, 1979, σελ. 160

## Διάγραμμα 9.5

Στάδια εκπαιδευτικής διαδικασίας που πρέπει να λαμβάνονται υπόψη κατά την παραγωγή των εκπαιδευτικών προγραμμάτων

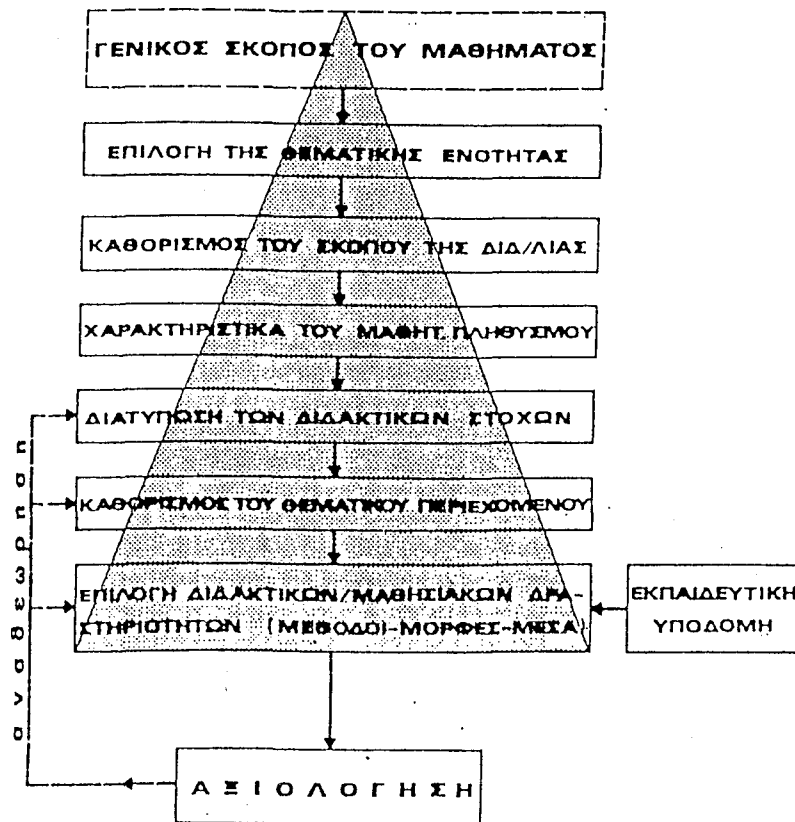

Πηγή: Ελευθεριάδης Π. - Μαντουβάλου Σ., Σύγχρονη εκπαίδευση και τηλεόραση, Εκδ. Δίπτυχο, Αθήνα σ. 41.

- Μία διδακτική ενότητα. Το πρόγραμμα καλύπτει μία διδακτική ενότητα, διάρκειας μιας διδακτικής ώρας. Στην περίπτωση αυτή τον πρώτο λόγο έχει το πρόγραμμα και τον συμπληρωματικό ο εκπαιδευτικός. Παράδειγμα, η διδασκαλία ενός μαθήματος χημείας με τα αναγκαία πειράματα, από μια βιντεοκασέτα.

- Μέρος διδακτικής ενότητας. Το πρόγραμμα καλύπτει μέρος της διδακτικής ενότητας. Εδώ τον κυρίαρχο λόγο τον έχει ο εκπαιδευτικός, και τον συμπληρωματικό το πρόγραμμα. Παράδειγμα, η διδασκαλία ενός ποιήματος, συνοδευόμενη από την μαγνητοφωνημένη απαγγελία του ποιητή του ποιήματος.

- Συμπλήρωση της διδακτικής ενότητας. Το πρόγραμμα βοηθά στην συμπλήρωση-ολοκλήρωση της διδακτικής ενότητας. Στην περίπτωση αυτή εκπαιδευτικός και πρόγραμμα δρουν συμπληρωματικά. Παράδειγμα, στο μάθημα της Λογιστικής, οι μαθητές καλούνται να φτιάξουν με τον Η/Υ τη μισθοδοτική κατάσταση για την οποία γίνεται λόγος στο μάθημα.

Πρόβλημα δεν υπάρχει μόνο στην παραγωγή του κατάλληλου προγράμματος. Μεγαλύτερο ίσως πρόβλημα είναι η διανομή και η χρήση του. Το πρόγραμμα

χρειάζεται να φθάνει έγκαιρα στο σχολείο και έτοιμο να χρησιμοποιηθεί στην εκπαιδευτική διαδικασία.<sup>105</sup> Αυτό είναι αμφίβολο δεδομένης της δυσκίνητης γραφειοκρατίας και της απροθυμίας των εκπαιδευτικών να το χρησιμοποιήσουν.

### 9.7.3. Αξιολόγηση προγραμμάτων

- Για να βρεθούν καλά προγράμματα χρειάζεται αξιολόγηση. Η αξιολόγηση είναι μια διαδικασία σύγκρισης μεταξύ περισσότερων εναλλακτικών προτάσεων και η επιλογή της καλύτερης. Η αξιολόγηση είναι βασικό στοιχείο του εκπαιδευτικού συστήματος και των προγραμμάτων ειδικότερα. Βοηθά στην επισήμανση και διόρθωση των αδυναμιών. Η αξιολόγηση δεν είναι μια τυπική αλλά μια ουσιαστική επιστημονική διαδικασία, που περιλαμβάνει διάφορα στάδια.<sup>106</sup>

Η αξιολόγηση προϋποθέτει καθορισμό στόχων και κριτηρίων αξιολόγησης. Τα κριτήρια αξιολόγησης είναι πολλά και μπορούν να χωρισθούν σε δύο κατηγορίες: Ποσοτικά, είναι αυτά που μπορούν να μετρηθούν (π.χ. 20% ακρόαση προγράμματος), και ποιοτικά, είναι αυτά που δεν μπορούν να μετρηθούν (π.χ. βελτίωση της διδασκαλίας). Επειδή ακριβώς εμπλέκονται πολλά κριτήρια, η αξιολόγηση και η επιλογή της καλύτερης πρότασης είναι δύσκολη. Απαιτούνται πολλές μετρήσεις και συσχετισμοί. Ανεξάρτητα από τις δυσκολίες αξιολόγησης, η εκπαίδευση απαιτεί τα άριστα, ποσοτικά και ποιοτικά, προγράμματα.

Τα προγράμματα είναι αυτά που δικαιώνουν ή ακυρώνουν την λειτουργία των μέσων. Τα προγράμματα είναι αυτά που αποδεικνύουν το επίπεδο της εκπαίδευσης και γενικότερα το επίπεδο πολιτισμού. Όντως, τα προγράμματα των ΜΜΕ αποτελούν την πιο ευανάγνωστη εικόνα πολιτισμού της κοινωνίας.<sup>107</sup> Στόχος πρέπει να είναι η κατασκευή «τέλειων» προγραμμάτων, γιατί και από τα πιο αθώα προγράμματα «κάτι μένει». Επειδή ακριβώς υπάρχει επίδραση των ΜΜΕ στους μαθητές, είναι ανάγκη να κατασκευάζονται άριστα προγράμματα. Αυτό επιτυγχάνεται, όχι με κριτήρια πελατειακών σχέσεων, αλλά με κριτήρια αξιοκρατικά.

Αν η ποιότητα των εμπορικών προγραμμάτων είναι μια εξίσωση θεωρητικά άλυτη<sup>108</sup> και είναι το ζητούμενο, η ποιότητα των εκπαιδευτικών προγραμμάτων πρέπει να θεωρείται δεδομένη. Δεν νοούνται εκπτώσεις στην ποιότητα των εκπαιδευτικών προγραμμάτων. Η εκπομπή ενός αρνητικού προγράμματος έχει πολλαπλασιαστικά αρνητικά αποτελέσματα.

Στα εμπορικά προγράμματα, η ποιότητα κρίνεται με ορισμένους δείκτες χρήσης (θέασης, ακρόασης κλπ.). Αλλά οι δείκτες αυτοί δεν αποτελούν ασφαλές κριτήριο ποιότητας. Χρειάζεται παράλληλα κι' ένας άλλος δείκτης, ο δείκτης ικανοποίησης του κοινού. Το κοινό βαθμολογεί το πρόγραμμα με βάση κάποια κλίμακα.<sup>109</sup>

Για την αξιολόγηση της ποιότητας των εκπαιδευτικών προγραμμάτων προτείνονται δύο δείκτες: Ο Δείκτης επιστημονικής πληρότητας (παιδαγωγικά, τεχνολογικά κλπ.), και ο Δείκτης μαθητικής ικανοποίησης. Για τον Δείκτη μαθητικής ικανοποίησης προτείνεται η κλίμακα να είναι από 0-10 για τους μαθητές Α/Βάθμιας εκπαίδευσης, και από 0-20 για τους μαθητές της Β/Βάθμιας εκπαίδευσης, επειδή η κλίμακα αυτή είναι γνωστή και χρησιμοποιείται από εκπαιδευτικούς και μαθητές. Η αξιολόγηση και για τους δύο δείκτες θα είναι: Κακή, Μέτρια, Καλή, Π.Καλή, Άριστη.. Ειδικότερα προτείνονται:

<u>Α. Δείκτης επιστημονικής πληρότητας</u>	<u>Β. Δείκτης μαθητικής ικανοποίησης</u>
0 – 10 : Κακή	0 - 5 ή 0 - 10 : κακή
10 – 12 : Μέτρια	5 - 6 ή 10 - 12 : Μέτρια
12 – 14 : Καλή	6 - 7 ή 12 - 14 : Καλή
14 – 17 : Π. Καλή	7 - 8,5 ή 14-17 : Π. Καλή
17 – 20 : Άριστη	8,5 - 10 ή 17 - 20 : Άριστη

Σε κάθε περίπτωση, ο καλύτερος κριτής είναι ο αποδέκτης του προγράμματος. Στην προκειμένη περίπτωση βασικός αποδέκτης είναι ο μαθητής. Αυτός είναι ο καλύτερος κριτής του προγράμματος.

## **9.8. Τα ΜΜΕ και τα εκπαιδευτικά ΜΜΕ του μέλλοντος**

Τα ΜΜΕ του μέλλοντος είναι εδώ. Είναι οι νέες τεχνολογίες (ψηφιακή, δορυφορική κλπ.). Τα πολλά και διαφορετικά ΜΜΕ σε λίγο θα είναι παρελθόν. Σε λίγο, όλοι θα έχουν για όλα μια συσκευή. Ήδη η διάκριση του προγράμματος που προσφέρουν τα ΜΜΕ, σε ενημέρωση, επιμόρφωση, ψυχαγωγία, τείνει να εκλείψει. Με κυρίαρχο στοιχείο την ψυχαγωγία γίνεται λόγος για «ενημερω-Ψυχαγωγία» (infotainment) και «επιμορφω-ψυχαγωγία» (edutainment).<sup>110</sup>

Μία συσκευή μπορεί να υπάρχει για πολλά μέσα, αλλά θα υπάρχουν όλα τα μέσα. Η βασική αρχή «το νεότερο μέσο δεν καταργεί το παλιότερο» δεν επιτρέπει τη θυσία και την κυριαρχία κανενός μέσου. Η εξαφάνιση ή η επιβολή ενός μέσου συνεπάγεται περιορισμό των επιλογών του χρήστη. Κι' αυτό δεν το επιτρέπει μια κοινωνία και μια κουλτούρα που ευαγγελίζεται τον πλουραλισμό και το δικαίωμα επιλογής.

Με τα νέα ΜΜΕ γίνεται μετάβαση από το ραδιοτηλεοπτικό σύστημα, στις υπηρεσίες on line μέσω Η/Υ. Πρόκειται για την ενιαία ψηφιακή τεχνολογία, αμφίδρομης επικοινωνίας, που επιβάλλει τη συνεργασία τηλεόρασης και Η/Υ. Η ψηφιακή τεχνολογία μπορεί να μετατρέψει οτιδήποτε σε οτιδήποτε:<sup>111</sup> Τα ηχητικά δεδομένα να γίνουν εικόνες. Οι εικόνες να γίνουν ηχητικά κύματα. Η ακίνητη εικόνα

να γίνει κινούμενη. Το κείμενο μπορεί να συνδεθεί με ήχο και εικόνα. Τα γραφικά μπορούν να γίνουν εικόνες κλπ. Δηλαδή, η ψηφιακή τεχνολογία, με τον Η/Υ μπορεί να δίνει στο υλικό -στις πληροφορίες, διάφορες μορφές.

Η ψηφιακή τεχνολογία δεν φέρνει μόνο τη σύγκλιση των τεχνολογιών, τη συνεργασία τηλεπικοινωνιακών και τηλεοπτικών οργανισμών. Φέρνει και τον πολλαπλασιασμό των τηλεπικοινωνιακών και τηλεοπτικών συχνοτήτων. Αποτέλεσμα: Άπειρες δυνατότητες προσφοράς υπηρεσιών. Καθένας μπορεί να επιλέγει από πολλά και διαφορετικά. Οι δυνατότητες επιλογών είναι πολλές, για τους πολλούς ή για μερικούς που έχουν και πληρώνουν; Ήδη η τηλεόραση πληρωμών είναι γεγονός. Μήπως τα νέα ΜΜΕ είναι ΜΜΕ πληρωμών, οπότε η κοινωνία των πληροφοριών είναι συνάμα και μια κοινωνία των πληρωμών;<sup>112</sup>

Η ψηφιακή επανάσταση συστέλλει χώρο και χρόνο. Ένας τεράστιος όγκος πληροφοριών είναι διαθέσιμος σε ελάχιστο χρόνο.<sup>113</sup> Στο πλανητικό χωρίο ο χώρος σχεδόν εκμηδενίζεται. Ο χρόνος συνεχίζει να έχει αξία, να κοστίζει, να κυλάει και να μετράει. Για τη μεταφορά της πληροφορίας σημασία έχει ο χρόνος, η ταχύτητα, αλλά και η ασφάλεια και ακρίβεια της πληροφορίας.

Αφού τα ΜΜΕ είναι ή μπορούν να είναι και εκπαιδευτικά ΜΜΕ, τότε και τα εκπαιδευτικά ΜΜΕ του μέλλοντος είναι εδώ. Ήδη σε μερικά σχολεία υπάρχουν π.χ. Multimedia και Internet. Οπωσδήποτε οι τεχνολογικές εξελίξεις (π.χ. ψηφιακή τεχνολογία) θα επηρεάσουν και τα εκπαιδευτικά μέσα. Οπωσδήποτε στην κοινωνία των πληροφοριών μεγάλη σημασία έχει η ακρίβεια και η ταχύτητα της πληροφορίας. Τα νέα εκπαιδευτικά ΜΜΕ προσφέρουν αυτές τις δυνατότητες. Γι' αυτό είναι εδώ και γι' αυτό θα κυριαρχήσουν στο μέλλον. Όμως, χρειάζεται προσοχή. Η αρχή "το νέο μέσο δεν καταργεί το παλιό", ισχύει και για τα εκπαιδευτικά ΜΜΕ. Επομένως, δεν πρέπει να γίνεται λόγος για κυριαρχία κάποιου μέσου, αλλά για συνύπαρξη των μέσων. Απόδειξη, η συνύπαρξη μαγνητοφώνων και Multimedia.

## 9.9 Κριτική για τα ΜΜΕ στην εκπαίδευση.

Οι τεχνολογικές εξελίξεις και στον χώρο των εκπαιδευτικών ΜΜΕ τελειωμό δεν έχουν. Κάθε μέρα και κάτι νέο εμφανίζεται.

Η χρήση των ΜΜΕ επαναστατικοποιεί την εκπαιδευτική διαδικασία. Προσφέρει καλύτερη και περισσότερη εκπαίδευση, αμφίδρομη διαδικασία στη γνώση, δυνατότητα προσαρμογής στο ρυθμό του μαθητή, ταχύτητα στην εκτέλεση σύνθετων εργασιών, εικονική πραγματικότητα, βοήθεια σε παιδιά με ειδικές ανάγκες. Όλα αυτά είναι καλά, αλλά τα ερωτήματα υπάρχουν. Είναι ερωτήματα που αφορούν γενικά την τεχνολογία και τα προβλήματα που συνεπάγεται, και ειδικά την χρήση των ΜΜΕ στην εκπαιδευτική διαδικασία. Ο εκπαιδευτικός είναι ανάγκη να γνωρίζει τις επιδράσεις αλλά και τις αλληλεπιδράσεις που συνεπάγεται η χρήση των νέων

τεχνολογιών στην εκπαίδευση<sup>114</sup> να συνειδητοποιήσει ότι ο παραδοσιακός του ρόλος έχει αλλάξει, ότι έπαψε να είναι αυθεντία και πρέπει να γίνει σύμβουλος των μαθητών.<sup>115</sup> Ειδικότερα επισημαίνονται τα εξής:

- Η τεχνολογία προχωρεί αλλά η εκπαίδευση υστερεί. Η εκπαίδευση συνεχίζει να μορφώνει τα παιδιά για τις κοινωνίες του παρελθόντος. Ελάχιστα στοιχεία δίνει για τις κοινωνίες του παρόντος και καθόλου για τις κοινωνίες του μέλλοντος. Βέβαια, δεν χρειάζεται αποκοπή από το παρελθόν, γιατί αυτό θα είναι καταστροφικό, χρειάζεται όμως συνεργασία παρελθόντος-παρόντος-μέλλοντος.

- Τα νέα εκπαιδευτικά μέσα φέρουν φανταστικές δυνατότητες. Για ποιούς, τους λίγους ή τους πολλούς; Μήπως ο αγώνας και η αγωνία για τα νέα μέσα οδηγεί στην αύξηση των εκπαιδευτικών ανισοτήτων, σε μια κοινωνία λίγων, τεχνολογικά μορφωμένων, και πολλών, τεχνολογικά αναλφάβητων;

- Υπάρχει περισσότερη πληροφόρηση και γνώση, η οποία μάλιστα πολλαπλασιάζεται καθημερινά. Βέβαια η πληροφόρηση είναι χρήσιμη, η γνώση απελευθερώνει, αλλά αυτός ο όγκος είναι αβάσταχτος. Καταπιέζει τον άνθρωπο. Ο άνθρωπος αδυνατεί να επιλέξει, αξιολογήσει, αφομοιώσει τον ωκεανό των πληροφοριών. Πνίγεται. Τόσο η έλλειψη όσο και ο κορεσμός έχουν το ίδιο αποτέλεσμα, τον θάνατο. Το ερώτημα είναι τι να επιλέξει κανείς, την έλλειψη ή τον κορεσμό. Η απάντηση είναι ούτε το ένα ούτε το άλλο. Ανάμεσα στην υπο-πληροφόρηση και στην υπερ-πληροφόρηση, υπάρχει η πληροφόρηση. Υπάρχει το μέτρο, που δεν οδηγεί στο θάνατο, αλλά στη ζωή.

- Τα νέα ΜΜΕ είναι μέσα-εργαλεία προς χρήση για να γίνεται η ζωή καλύτερα. Ως «νέα» όμως έχουν τις αδυναμίες τους, αλλά και τις ιδιοτροπίες τους. Θέλουν να μεγαλώσουν πριν την ώρα τους, να αυτονομηθούν από τις βουλές των ανθρώπων και να κυριαρχήσουν. Δεν θα είναι η πρώτη φορά που το δημιούργημα στρέφεται κατά του δημιουργού. Η ιστορία γέμει παραδειγμάτων: Από τη σταύρωση του Χριστού από τον άνθρωπο, μέχρι την σταύρωση - δολοφονία του ανθρώπου από τα ΜΜΕ. Χρειάζεται μεγάλη προσοχή ώστε τα εκπαιδευτικά ΜΜΕ να μην αποδειχθούν μπουμερανγκ για την εκπαίδευση και τους μαθητές.

- Αν ο μαθητής από τα γεννοφάσκια του μεγαλώνει μέσα στην εικονική πραγματικότητα, την οποία μάλιστα χειρίζεται όπως θέλει, υπάρχει κίνδυνος να διαμορφώσει ψευδή αντίληψη της πραγματικότητας. Υπάρχει κίνδυνος να μπερδεύει το φανταστικό με το πραγματικό. Επιπλέον, το φανταστικό (η εικονική πραγματικότητα) είναι πιο ευχάριστο, πιο βολικό, κάνει όλα τα χατίρια, σε σύγκριση με το πραγματικό, που είναι δύσκολο και απαιτεί προσπάθεια. Γι' αυτό ο μαθητής επιλέγει το φανταστικό και όχι το πραγματικό. Παράδειγμα: Είναι προτιμότερος ο νέος και ωραίος, με καταπληκτικές αναλογίες, ερωτικός σύντροφος της εικονικής πραγματικότητας, από τον πραγματικό ερωτικό σύντροφο, που δεν είναι τόσο ωραίος,

που γκρινιάζει, που δεν τον έχεις όποτε θέλεις. Ποιός λοιπόν νέος/νέα δεν θα επιλέξει αυτόν τον ονειρεμένο ερωτικό σύντροφο σε σύγκριση με τον συνηθισμένο ερωτικό σύντροφο, όταν τα ίδια τα ΜΜΕ ασταμάτητα προκαλούν και προτείνουν να επιλέξεις τον καταπληκτικό, τον ονειρικό, τον φανταστικό; Το πρόβλημα είναι υπαρκτό. Υπάρχει από τη στιγμή που τίθεται. Και έχει τεθεί.

- Σε μια εποχή που τα πάντα μεταφράζονται σε χρήμα, ο κίνδυνος εμπορευματοποίησης των εκπαιδευτικών μέσων και προγραμμάτων είναι ορατός. Ήδη δίπλα στις τράπεζες χρήματος δημιουργήθηκαν οι Τράπεζες πληροφοριών. Όποιος πληρώνει έχει τις πληροφορίες που θέλει. Αν αυτό γίνει και στην εκπαίδευση, τότε δεν θα γίνεται λόγος για ανισότητες αλλά για βαρβαρότητες στην εκπαίδευση.

- Τα αρνητικά των ΜΜΕ (χειραγώγηση, αλλοτρίωση, ψευδής αντίληψη της πραγματικότητας κλπ.), δεν είναι αποκλειστικό προνόμιο του χώρου των ΜΜΕ. Υπάρχουν και στους άλλους τομείς της κοινωνικής ζωής. Είναι στοιχεία του κοινωνικού συστήματος. Παράγονται και αναπαράγονται από το σύστημα, τους θεσμούς και τις κοινωνικές σχέσεις. Σαν χαρακτηριστικά στοιχεία του συστήματος επιβάλλονται ή διαχέονται στα διάφορα μέρη του συστήματος. Αν τα αρνητικά αυτά στοιχεία πάσουν να χαρακτηρίζουν το σύστημα, θα εκλείψουν και από τον χώρο των ΜΜΕ.

Αλλά έστω κι αν αυτά είναι στοιχεία του συστήματος και χαρακτηρίζουν γενικά τα ΜΜΕ, θα πρέπει να ληφθούν όλα τα αναγκαία μέτρα για να προφυλαχθεί ο χώρος των εκπαιδευτικών ΜΜΕ από αρνητικά φαινόμενα. Ο χώρος της εκπαίδευσης είναι ιερός και χρειάζεται ιδιαίτερη προστασία. Το ίδιο το σύστημα μπορεί να προστατεύσει την εκπαίδευση. Είναι ανάγκη και λογική του συστήματος να προστατεύσει την εκπαίδευση. Αλλιώς, τα αρνητικά φαινόμενα των νέων ΜΜΕ, που γέννησε το σύστημα, θα επιστρέφουν με πολλαπλασιαστικά και καταστροφικά αποτελέσματα στο ίδιο το σύστημα. Δεδομένου ότι ο άνθρωπος είναι δημιουργός και δημιουργήμα του κοινωνικού συστήματος, εξαρτάται απ' αυτόν η βελτίωση του συστήματος. Ο άνθρωπος έχει την ψυχή, το σύστημα είναι άψυχο. Η βελτίωση του ανθρώπου, των ανθρώπινων χαρακτηριστικών (σεβασμός, αλληλεγγύη, συνεργασία, δικαιοσύνη) συνεπάγεται βελτίωση του συστήματος και τον περιορισμό των αρνητικών φαινομένων των εκπαιδευτικών ΜΜΕ.

Τελικά, αισιοδοξία ή απαισιοδοξία για την χρήση των ΜΜΕ στην εκπαίδευση; Αισιοδοξία εφόσον η χρήση τους έχει στόχο την πρόοδο του ανθρώπου και της ανθρωπότητας.

# ΚΕΦΑΛΑΙΟ ΕΝΑΤΟ

## ΣΗΜΕΙΩΣΕΙΣ

1. Brecht B., στο συλλογικό, Το μήνυμα του μέσου, Εκδ. Β', Εκδ. Αλεξάνδρεια, 1990, σ. 224.
2. Κρισέλ Α., Η γλώσσα του ραδιοφώνου, Εκδ. Επικοινωνία και κουλτούρα, Αθήνα 1991, σ. 105.
3. Κρισέλ Α., ο.π., σ. 28
4. Κόκκαλη Ελένη, πρόεδρος του ραδιοφωνικού σταθμού Flash, στο Ρεπορτάζ του Κ. Χαλβατζάκη, Εφ. Το ΒΗΜΑ, 8 Ιουν. 1997
5. Greenfield P., Μέσα ενημέρωσης και παιδί, Εκδ. Κουτσομπός, Αθήνα 1988, σ. 101
6. Κεσίσογλου Ι., Εισαγωγή στην εκπαιδευτική τεχνολογία, Εκδ. Ίδρυμα Ευγενίδου, Αθήνα 1980, σ. 36 και επ.
7. Για κάθε ώρα προγράμματος η αναλογία κόστους ραδιοφώνου και τηλεόρασης είναι 1 προς 8 στο Ισραήλ και 1 προς 10 στη Δανία (Βλ. Καστόρας Στ., Ραδιόφωνο και τηλεόραση, Εκδ. Παπαζήση, Αθήνα 1994, σ. 199 και Καρζής Θ., Τηλεόραση και Παιδεία, Εκδ. ιδίου, σ. 57, αντίστοιχα).
8. Κρισέλ Α., Η γλώσσα του ραδιοφώνου, Εκδ. Επικοινωνία και Κουλτούρα, Αθήνα 1990, σ. 54
9. Κρισέλ Α., ο.π., σ. 87
10. Βλέπε π.χ. Percival Fr. - Ellington H., A handbook of educational technology, 2ed. Ed., Kogan Page, London 1988, P. 85-86. Επίσης, Romiszowski A., The selection and the use of instructional media, Kogan Page, London, 1988, P. 165-166
11. Κεσίσογλου Ι., ο.π., σ. 128
12. Καστόρας Στ., οπτικοακουστικά ΜΜΕ, Εκδ. Παπαζήση, Αθήνα 1990, σ. 69
13. Πως βλέπουν διάφοροι ειδικοί την τηλεόραση, βλ. Αφιέρωμα: 30 χρόνια Τηλεόραση, Εφ. Το ΒΗΜΑ, 18 Φεβρ. 1996. Παράδειγμα: Φρέντν Γερμανός (Δημοσιογράφος και Συγγραφέας). «Πιστεύω ότι ο κόσμος είναι έτοιμος να δεχτεί το καλύτερο αλλά και το χειρότερο, ανάλογα με τον τρόπο που θα του το προσφέρουν. Μόνο που για τον καλύτερο χρειάζεται δουλειά. Πιστεύω ότι η επόμενη μέρα της τηλεόρασης θα είναι καλύτερη... Είμαι αισιόδοξος».  
Γιάννης Διακογιάννης (Δημοσιογράφος και Συγγραφέας). Σήμερα «το μόνο που ενδιαφέρει είναι το χρήμα και η τηλεθέαση κανείς δεν νοιάζεται για την ποιότητα... Το μόνο που βλέπω είναι ο αποπροσανατολισμός της κοινής γνώμης. Και αυτός ο αποπροσανατολισμός είναι οργανωμένος και προγραμματισμένος». Νίκος Φώσκολος (Συναριογράφος και Σκηνοθέτης). «Το επίπεδο της ακολουθεί αναγκαστικά το επίπεδο βελτίωσης του μεγάλου κοινού. Στον βαθμό που βελτιώνεται αυτό, βελτιώνεται και η τηλεόραση... Στην ιστορία μιας κοινωνίας σιγά-σιγά και μέσα από μοιραία πιασουργίσματα όλα πηγαίνουν προς το καλύτερο. Όσο και αν αυτό θέλει προοπτική χρόνου για να γίνει αντιληπτό».
14. Δ.Κ.Μ., Αρθρο, περ. Αντιτετράδια της εκπαίδευσης, τ. 20-21, 1992
15. Παπαθανασόπουλος Στ., Η δύναμη της τηλεόρασης, Εκδ. Καστανιώτη, Αθήνα 1997, σ. 38
16. Σαρρής Ν., Ελληνική κοινωνία και τηλεόραση, τόμος Α', Εκδ. Γόρδιος, Αθήνα 1992, σ. 254
17. Καζνέβ Ζ., Ο άνθρωπος τηλεθεατής, Εκδ. Πύλη, Αθήνα 1979, σ. 10-11
18. Fiske J. Hgrtle J., Η γλώσσα της τηλεόρασης, Εκδ. Επικοινωνία και Κουλτούρα, Αθήνα 1992, σελ. 17



19. Σαρρής Ν., Ελληνική Κοινωνία και τηλεόραση, τόμος Α', Εκδ. Γόρδιος, Αθήνα 1992, σ. 139
20. Βλέπε και Καστόρας Στ., Οπτικοακουστικά Μ.Μ.Ε., Εκδ. Παπαζήση, Αθήνα 1990, σ. 33 και επόμενες
21. Καρζής Θ., Τηλεόραση και Παιδεία, Εκδ. του Συγγραφέα, σ. 188
22. Πλωρίτης Μ., Άρθρο, Εφ. Το ΒΗΜΑ, 19 Οκτ. 1997
23. Όπως λέει και ο Γκαμπριέλ Γκαρσία Μαρκές «Η ανθρωπότητα θα μπει στην τρίτη χιλιετηρίδα υπό την αυτοκρατορία των λέξεων. Δεν είναι αληθινό ότι η εικόνα τις παραμερίζει, ούτε ότι μπορεί να τις εξαλείψει. Το αντίθετο μάλιστα, τις ενισχύει». Τη δύναμη του λόγου έχει επισημάνει και ο σοφιστής και ρήτωρ Γοργίας, ο οποίος αναφέρει: «Ο λόγος είναι ένας μεγάλος δυνάστης, που ενώ έχει το πιο μικρό και αφανές σώμα, επιτελεί τα έργα τα πιο θεϊκά γιατί μπορεί και το φόβο να σταματήσει και τη λύπη να διώξει και χαρά να προκαλέσει και τον οίκτο να ωξήσει» (Βλ. Μ. Πλωρίτης, Άρθρο, Εφ. Το ΒΗΜΑ, 19 Οκτ. 1997).
24. Fiske J. - Hartley J., Η γλώσσα της τηλεόρασης, Εκδ. Επικοινωνία και Κουλτούρα, Αθήνα 1992, σ.130
25. Fiske J. - Hartley J., ο.π., σ. 132
26. Mondzain H. - J., Συνέντευξη, Εφ. Το ΒΗΜΑ, 20 Σεπτ. 1998
27. Παπαθανασόπουλος Στ., Η δύναμη της τηλεόρασης, Εκδ. Καστανιάτη, Αθήνα 1997, σ.352-356
28. Παπαθανασόπουλος Στ., ο.π., σ. 356-359
29. Popper K. - Condry J., Τηλεόραση, Εκδ. Λιβάνη, Αθήνα 1995, σ. 97
30. Popper K - Condry J., Τηλεόραση κίνδυνος για τη δημοκρατία, Εκδ. Λιβάνη, Αθήνα 1995, σελις 14-15
31. Popper K. - Condry J., ο.π., σ. 59
32. Greenfield P., Μέσα ενημέρωσης και παιδιά, Εκδ. Κουτσουμπός, Αθήνα 1988, σ. 15
33. Γουϊν Μ., Τηλεόραση, Εκδ. Β', Εκδ. Ακρίτας 1991, σ. 114
34. Τσόμσκυ Ν., Συνέντευξη, Εφ. Το ΒΗΜΑ, 22 Ιαν. 1997
35. Τσαρδάκης Δ., Ο άνθρωπος στα δίχτυα της Manipulation, Εκδ. Σκαρβαβίος, Αθήνα 1983, σ.89
36. Σαρρής Ν., Ελληνική κοινωνία και τηλεόραση, τόμος Α, εκδ. Γόρδιος, Αθήνα 1992, σ. 68
37. Σαρρής Ν., ο.π., Τόμος Β, σ. 235
38. Παπαθανασόπουλος Στ., ο.π., σ. 80
39. Gerbner G., Εισήγηση, Συνέδριο, Η κατασκευή της πραγματικότητας και τα ΜΜΕ, Εκδ. Αλεξάνδρεια, σ. 427
40. Popper K - Condry J, Τηλεόραση, Εκδ. Λιβάνη, Αθήνα 1995, σ. 82
41. SCRAMM W. - LYLE J. - PARKER B., Television in the lives of our children, stantford, University Press, California, 1961, P. 10-23
42. SCRAMM W. - LYLE J. - PARKER B. ο.π. σ. 24-56
43. SCRAMM W. - LYLE J. - PARKER B., ο.π., σ. 57-74
44. Γουϊν Μ., Τηλεόραση, Εκδ. Ακρίτας, Αθήνα 1991, σ. 85
45. Γουϊν Μ., ο.π., σ. 200
46. Himmelweit H.T., Oppenheim A.N., Vince P., Television and the Child, London, Oxford University Press, 1958, p.13
47. Η έρευνα έγινε στην περιφέρεια του Νομού Αττικής, σε δείγμα 1368 μαθητών του Δημοτικού σχολείου (7-12 ετών), και έδειξε ότι ο ελεύθερος χρόνος, εκτός σχολείου, ξοδεύεται ως εξής (Βλέπε Κ. Χαλβατζάκης, Ρεπορτάζ, Εφ. ΤΟ ΒΗΜΑ, 2 Νοεμβ. 1997).

Τηλεόραση	982 ψήφοι	Μελέτη βιβλίων	728 ψήφοι
Μελέτη μαθημάτων	976 "	Ακρόαση ραδιοφώνου	341 "
Μουσικά ακούσματα	818 "	Χειροτεχνία και κατασκευές	333 "
Αθλητικές δραστηριότητες	760 "	Ασχολία με Η/Υ	323 "
Παιχνίδι με φίλους	756 "		

Στην ερώτηση: «Γιατί βλέπετε τηλεόραση;», οι απαντήσεις ήταν οι εξής:

Γιατί μας αρέσει	848 ψήφοι	Από συνήθεια	383 ψήφοι
Γιατί μαθαίνουν πράγματα	573 "	Χαζεύω	261 "
Δεν έχουν τι να κάνουν	396 "	Αυτό κάνουν όλοι στο σπίτι	72 "

48. Λαστρέγκο Κ. - Τέστα Φ, Από την τηλεόραση στο βιβλίο, εκδ. Ελληνικά Γράμματα 1991 σελις. 64
49. Γουϊν Μ., ο.π., σ. 72
50. Ροππερ Κ. - Condry J., ο.π., σ. 54
51. Βλ. Χάρτη που λειτούργησαν τα 73 Γυμνάσια, Παράρτημα Ι
52. Καρζής Θ., Τηλεόραση και παιδεία, Εκδ. ιδίου, 1979, σ. 221
53. Καρζής Θ., ο.π., σ. 99
54. Ομάδα έρευνας, Μελέτη εισαγωγής νέων τεχνολογιών στην εκπαίδευση, Παν. Αθηνών, τμήμα πληροφορικής, Αθήνα 1994
55. Σύμφωνα με τον Ν. 1143/1981, Άρθρον 38 παρ.2, έργο της νέας Δ/σης είναι: Η εφαρμογή προγραμμάτων ραδιοφωνικών και τηλεοπτικών, δια την υποβοήθησιν της διδασκαλίας των μαθημάτων εις τας διαφόρους βαθμίδας της εκπαίδευσως, τον επαγγελματικό προσανατολισμό των μαθητών και την επιμόρφωσιν του διδακτικού προσωπικού, ως και η παρακολούθησιν της λειτουργίας και αποδόσεως των προγραμμάτων Εκπαιδευτικής Ραδιο-τηλεοράσεως.
56. Τα είδη ραδιοτηλεόρασης που λειτουργούν είναι τα εξής:
- Δημόσια ρ/τ (Public R/T.V.) Λειτουργεί σε Εθνικά πλαίσια και στόχος είναι η ποιοτική και αντικειμενική ενημέρωση. Δεν λειτουργεί με εμπορικά κριτήρια και συνήθως το κοινό πληρώνει εισφορά.
  - Ιδιωτική Τηλεόραση (Private R/T.V.). Λειτουργεί ή όχι σε Εθνικά πλαίσια, χωρίς εισφορά του κοινού, με κριτήριο το κέρδος.
  - Τηλεόραση συνδρομητών (Pay T.V.). Μεταδίδει Κωδικοποιημένο πρόγραμμα. Για να «πάσει» κάποιος το πρόγραμμα χρειάζεται τον κατάλληλο αποκωδικοποιητή, τον οποίο πουλάει ο σταθμός.
  - Καλωδιακή τηλεόραση (Cable T.V.). Λειτουργεί με συνδρομητές. Αναπτύσσεται ραγδαία σε Αμερική και Ευρώπη. Πιστεύεται ότι το μέλλον ανήκει σ' αυτή.
  - Δορυφορική pir (Satelite R/T.V.).
  - Εκπαιδευτική pir (Educational R/T.V.)
  - Σχολική p/r (Instuctional R/T Fixed Service).
57. Chu G. - Schramm W., Learning from television, What the research says, National, Assosiation of Educational Broadcasting, Wasington, 1967, p. 1-6 και p.13-21.
58. Για τα αποτελέσματα των ερευνών που έγιναν στις ΗΠΑ, βλ. το βιβλίο των Chu G and Scramm M.W., Learning from television. What the research says, National Assosiation of Educational Broadcasting, Washington, 1967
59. Ε. Καϊμάκη-Αρχοντάκη, Εισήγηση, Σεμινάριο, Το σύγχρονο σχολείο, στις 8.11.1996 στο Γαλλικό Ινστιτούτο. Η κ. Ε. Καϊμάκι-Αρχοντάκη είναι σήμερα Διευθύντρια της εκπαιδευτικής pir.

60. Huston A. - Wright J., Τηλεόραση και κοινωνικοποίηση των παιδιών, Σεμινάριο ΜΜΕ και παιδί, τμήμα Κοινωνιολογίας, Πάντειον Πανεπ., 1998, σ. 16
61. Καρζής Θ., ο.π. σελ. 312 και επ.
62. Καρζής Θ., Τηλεόραση και παιδεία, Εκδ. του Συγγραφέα, σ. 191
63. Καρζής Θ., ο.π., σ. 316
64. Καρζής Θ., ο.π., σ. 253
65. Το θεσμικό πλαίσιο της εκπαιδευτικής π/τ είναι: Το Άρθρο 38 του Ν. 1143/1981 (ΦΕΚ 80/31.3.81, τεύχος Α) και το άρθρο 39 του Ν. 1304/1982 (ΦΕΚ 144/7.12.82, τεύχος Α).
66. Καστόρας Στ., ΟπτικοΑκουστικά ΜΜΕ, Εκδ. Παπαζήση, Αθήνα 1990, σ.62
67. Καϊμάκη-Αρχοντάνη, Άρθρο, περ. Σύγχρονα θέματα, τ. 24, 1985
68. Ασλανίδου Σ., Εκπαιδευτική τεχνολογία και οπτικοακουστική αγωγή, Εκδ. Κυριακίδη, Θεσ/νίκη, 1994, σ. 114-115
69. Βλέπε Πόταρη Δ., Εκπαιδευτικά προγράμματα, οι υπολογιστές στην τάξη, Σημειώσεις, σελ. 1-5.
70. Berger C.F. et al, Learning more than microcomputer simulation in the science Classroom, intelligent, schoolhouse, Reston, Publication Co, 1984, p. 136 και επόμενες
71. Φιλοκόπου Γ., κ.α., Εισήγηση, 2ο Συνέδριο εκπαιδευτικής πληροφορικής, πρακτικά, Εκπαιδευτήρια Δούκα, 1994, σ. 6
72. Ράπτης Α., Εισήγηση, Επιμορφωτικό Σεμινάριο, Σεπτέμβριος 1994, Εισηγήσεις, Εκδ. ΟΕΔΒ, σ. 344
73. Ράπτης Α. - Ράπτης Α., Πληροφορική και εκπαίδευση Συνολική προσέγγιση, Εκδ. Συγγραφέων, Αθήνα 1997, σ. 34
74. Papert S., Mindstorms: Children, Computers and Powerfull ideas, New York, Basic Books, 1980
75. Γεωργακάκος Στ., Εισήγηση, 5ο Διεθνές Συνέδριο, Η εκπαίδευση στην ενωμένη Ευρώπη, Παιδαγωγική Εταιρία Ελλάδος, Εκδ. Ελληνικά Γράμματα, Αθήνα 1996, σ. 127
76. Ανθούλιας Τ., Πληροφορική και εκπαίδευση, Εκδ. Gutenberg, Αθήνα 1989, σ. 367-368.
77. Greenfield P., Μέσα ενημέρωσης και παιδί, Εκδ. Κουτσομπός, Αθήνα 1988, σ. 162.
78. Willing K., and Girard S., Learning together, Ontario, Pembroke Publishers, L.t.d. 1990, p.14.
79. Kelly A.V., Microcomputers and the curriculum, London, harperand Raw, 1984, p. 136
80. Ανθούλιας Τ., ο.π., σ. 61
81. Η εικονική πραγματικότητα δημιουργεί την αίσθηση στον χρήστη ότι κινείται και αλληλεπιδρά με ένα πραγματικό περιβάλλον και όχι με το περιβάλλον που υπάρχει στην πραγματικότητα. Δηλαδή πρόκειται για έναν ηλεκτρονικό τρόπο απεικόνισης της πραγματικότητας, για αναπαράσταση της πραγματικότητας, που δίνει την αίσθηση της πραγματικότητας. Το περιβάλλον αυτό, η εικονική πραγματικότητα, μπορεί να χρησιμοποιηθεί στην εκπαίδευση. Ο μαθητής μαθαίνει την πραγματικότητα (π.χ. κυκλοφοριακή αγωγή) μέσα από την εικονική πραγματικότητα, δηλαδή χωρίς τους κινδύνους της πραγματικότητας (π.χ. τροχαίο ατύχημα). Το εικονικό περιβάλλον για να είναι χρήσιμο πρέπει να περιλαμβάνει εικόνες παρόμοιες με τις εικόνες της πραγματικότητας. Το εικονικό περιβάλλον μπορεί να προσφέρει πολλά στην εκπαίδευση ατόμων με ειδικές ανάγκες.
82. Νεγροπόντης Ν., ψηφιακός κόσμος, Εκδ. Καστανιώτη, Αθήνα 1995, σ. 126
83. Ράπτης Α., - Εισήγηση, ο.π., σ. 349
84. Για την εικονική πραγματικότητα βλέπε Εισηγήσεις Α.Μυκρόπουλος Β. Davis, D. Brown, 2<sup>ο</sup> Συνέδριο Εκπαιδευτικής Πληροφορικής Εκπαιδευτήρια Δούκα, Πρακτικά 1994, σελίς 60 και επ, 74, και 219 αντίστοιχα.
85. Κυριακάκη Ελ., Διδακτορική Διατριβή, Αθήνα 1997, σελίς 6
86. Πόταρη Δ., Εκπαιδευτικά προγράμματα, Οι υπολογιστές στην τάξη, Σημειώσεις, άνευ χρονολογίας, σ. 22.

87. Στη χώρα μας, τα τελευταία χρόνια, υπάρχουν πολλοί που παράγουν εκπαιδευτικά προγράμματα (λογισμικό), όπως: Πανεπιστήμια, ΤΕΙ, το Ινστιτούτο τεχνολογίας, το Ίδρυμα Μελετών Λαμπράκη, Ιδιωτικά σχολεία, ιδιωτικές εταιρείες.

88. Ράπτης Α. - Ράπτης Α, πληροφορική και εκπαίδευση, Συνολική προσέγγιση, Εκδ. Συγγραφέων, Αθήνα 1997, σ. 187-188. Επίσης, Καραβελάκη Μ., κ.α., Εισήγηση, 2ο Συνέδριο Εκπαιδευτικής πληροφορικής, Εκπαιδευτήρια Δούκα, 1994, σ. 167.

89. Ζαβλιανός Μ., Η πληροφορική στην εκπαίδευση, Εκδ. Σύγχρονη Εκπαιδευτική, Αθήνα, σ. 150. Επίσης Ράπτης Α. - Ράπτης Α., ο.π., σ. 5-9 και 348. Επίσης, Πόταρη Δ., ο.π., σ. 11 και 23-24.

90. Turkle S., The second self: Computer and the Human spirit, London, Granada, 1984.

91. Για μια κριτική ανάλυση, για την κρίση του ηλεκτρονικού υπολογιστή στο σχολείο βλ., Makrakis Vassilios, Computer in School education, Institute of International Education, University of Stockholm, No 11, 1988, p. 150-158

92. Βλ. αναλυτικά, Τόφλερ Α., Το τρίτο κύμα, Εκδ. Κάκτος, Αθήνα 1982 σ. 499 και επόμενες.

93. Στην Ελλάδα η μονάδα επικοινωνίας του Εθνικού Μετσοβίου Πολυτεχνείου, έχει αναλάβει την πολιτική εφαρμογή της άμεσης δημοκρατίας σε επίπεδο δήμων. Το πρόγραμμα με το κωδικό όνομα «ΠΕΡΙΚΛΗΣ», που χρηματοδοτείται από την Ευρωπαϊκή Ένωση, εφαρμόζεται σε τρεις δήμους: Αργοστολίου (Κεφαλονιά), Saint Briens (Γαλλία) και Στροβόλου (Κύπρος).

Το πρόγραμμα εξ αρχής διασφαλίζει δύο βασικές προϋποθέσεις της δημοκρατίας: Πρώτον, το αδιάβλητον της ψηφοφορίας. Δεύτερον, τη μυστικότητα της ψηφοφορίας. Ο πολίτης, σύμφωνα με το πρόγραμμα, έχει τη δυνατότητα να καταθέσει μόνο μία επιλογή πάνω σε θέματα τα οποία: Πρώτον, έχουν επιλεγεί από τον δήμο. Δεύτερον, έχουν επιλεγεί από ομάδα πολιτών. Τρίτον, επιλέγονται αυτόματα από το σύστημα και αφορούν είτε το δίκτυο, είτε προβλήματα που έχουν διαγνωσθεί από το δίκτυο και αφορούν όλη την κοινότητα. Η διαφορά με τις γνωστές εκλογές είναι σημαντικές, όπως:

Η διαδικασία της ψηφοφορίας-κατάθεσης της επιλογής διαρκεί περισσότερο από μία ημέρα (ανάλογα με το υπό ψηφοφορίαν θέμα).

Δεν υπάρχουν γραφειοκρατικές διαδικασίες

Δεν υπάρχει ειδική πρόσκληση ή προκήρυξη, δεδομένου ότι το δίκτυο λειτουργεί συνέχεια με νέα θέματα.

Τα αποτελέσματα μπορούν να υπολογιστούν αμέσως, μετά τη λήξη της προθεσμίας για την ψηφοφορία, και μάλιστα κατά ομάδες πολιτών (φύλο, ηλικία κλπ.)

Με το πρόγραμμα «ΠΕΡΙΚΛΗΣ» δίνεται η δυνατότητα καθημερινής συμμετοχής του πολίτη στα κοινά. Το πρόγραμμα μπορεί να εφαρμοστεί στο σχολείο και να εκπαιδεύσει τους μαθητές στις δημοκρατικές διαδικασίες. Είναι μια άσκηση δημοκρατίας. Η αδιαφορία και η κάλπικη έμμεση δημοκρατία, θα υποχωρήσουν μπροστά στην άμεση, την πραγματική δημοκρατία

(Βλ. Ελευθέριος Καγιάφας, Καθηγητής Ε.Μ.Π., Σημειώσεις ).

94. Βλ. ορισμό πληροφοριακής αγοράς, Δερτούζος Μ., Τι μέλλει γενέσθαι, Εκδόσεις Νέα Σύνορα, Αθήνα 1998 σ. 43.

95. Δερτούζος Μ., Τι μέλλει γενέσθαι, Εκδόσεις Νέα Σύνορα, Αθήνα 1998 σ. 83

96. Bit = Δυαδικό ψηφίο. Χρησιμοποιείται για να εκφράσει μία από τις δύο δυνατές τιμές ή καταστάσεις, 0 ή 1. Οκτώ δυαδικά στοιχεία συγκροτούν ένα byte (ψηφιολέξη).

97. Τι είναι Multimedia, βλ. αναλυτικά, Ν. Νεγροπόντης, ο.π., σ. 73 και επ. Επίσης, Μ. Δερτούζος, ο.π., σ. 165 και επ. Επίσης, Monet D. Multimedia, Εκδ. Τραυλός-Κωσταράκη, Αθήνα 1996.

98. Monet D., Multimedia, Εκδ. Τραυλός - Κωσταράκη, Αθήνα 1996, σ. 104

99. Πολλοί και με διαφορετικά συμφέροντα ασχολούνται με τα πολυμέσα. Επιχειρήσεις παραγωγής υλικού, Παραγωγής προγραμμάτων, Διανομής, Παρεπόμενων συστημάτων λήψεως (κεραίες,

αποκωδικοποιητές, τηλεκοντρόλ, ηθοποιοί κλπ.). Δηλαδή, οι κρίκοι της αλυσίδας είναι αρκετοί, γι' αυτό και η κυριαρχία κάποιου είναι δύσκολη. Γενικά, η ψηφιακή τεχνολογία απαιτεί τεράστιες επενδύσεις. Γι' αυτό κατ' αρχήν υπάρχουν δύο κατηγορίες επιχειρήσεων: Αυτές που κατέχουν την υποδοχή, τις εγκαταστάσεις, και αυτές που παράγουν το πρόγραμμα.

100. Νεγροπόντης Ν., ό.π. σελ. 94

101. Λιάσκου Λ. - Κωνσταντινίδης Γ., Εισήγηση, 2ο Συνέδριο Εκπαιδευτικής πληροφορικής, Εκπαιδευτήρια Δούκα, Πρακτικά, 1994, σ. 188. Επίσης Κουραπέτρογλου Γ., - Βίγλας Κ., Εισήγηση ό.π., σ. 45

102. Βλέπε και Φραντζεσκάκη Χρ., Ρεπορτάζ, Εφ. Η Καθημερινή, 8 Δεκ. 1996

103. Σαρρής Ν., Ελληνική Κοινωνία και τηλεόραση, Τόμος Α', Εκδ. Γόρδιος, Αθήνα 1992, σ. 42

104. Βλέπε αναλυτικά Ελευθεριάδης Π. - Μαντουβάλου Σ., Σύγχρονη Εκπαίδευση και Τηλεόραση, Εκδόσεις Δίπτυχο, Αθήνα σ. 72-87

105. Tressel, et. al The future of educational Telecommunication: A planning study, Λέξιγκτον (Mass), Heath, 1975, p. 56

106. Tuckman B., Conducting Educational Research, Harcourt Brace Jovaworich, Inc, New York, 1972

107. Μανθούλης Ρ., Το κράτος της τηλεόρασης, Εκδ. Θεμέλιο, Αθήνα 1981, σ. 95

108. Μανθούλης Ρ., ό.π., σ. 105

109. Βλ. Σαρρής Ν., ό.π., σελ. 121, όπου προτείνεται και κλίμακα από 0-100 για μέτρηση του Δείκτη ικανοποίησης

110. Παπαθανασόπουλος Στ., Η δύναμη της τηλεόρασης, Εκδ. Καστανιώτη, Αθήνα 1997, σ. 437

111. Davis B., Εισήγηση, 2ο Συνέδριο Εκπαιδευτικής πληροφορικής, Εκπαιδευτήρια Δούκα, 1994, Πρακτικά σ. 197

112. Παπαθανασόπουλος Στέλιος, Η δύναμη της τηλεόρασης, Εκδόσεις Καστανιώτη, Αθήνα 1997, σελίς 24

113. Monet D. Multimedia, Εκδ. Τραυλός - Κυσταράκη, Αθήνα 1996, σ. 15

114. Beymon J., and Mackay H., Computer into classrooms, More Questions than answers, London, The Faber Press, 1993

115. Wellington J.J., Children computers and the curriculum, Harpre and Row, London, 1985

# ΚΕΦΑΛΑΙΟ ΔΕΚΑΤΟ

## ΥΠΑΡΞΗ - ΧΡΗΣΗ - ΕΠΙΔΡΑΣΗ ΜΜΕ

### 10.1 Η ύπαρξη των ΜΜΕ στα σχολεία

#### 10.1.1. Υπάρχουσα κατάσταση για τα ΜΜΕ - Τίποτα δεν γίνεται

Η όλη κατάσταση στην εκπαίδευση είναι τραγική. Πολλοί είναι αυτοί που υποστηρίζουν ότι «τίποτα δεν δουλεύει». Παράδειγμα: Το Υπουργείο Παιδείας νομίζει ότι προσφέρει δωρεάν παιδεία την ώρα που η παρα-παιδεία ανθεί. Κάποιοι εκπαιδευτικοί νομίζουν ότι επιτελούν το έργο τους με την καθημερινή παρουσία τους στο σχολείο. Οι μαθητές πηγαίνουν στο σχολείο γιατί αναγκάζονται να πάνε.

Η στασιμότητα, η πλήξη, το διαρκές αναμάσημα, η έλλειψη δημιουργικότητας, η ανευθυνότητα, χαρακτηρίζουν το σημερινό σχολείο. Οι όποιες εξαιρέσεις απλώς επιβεβαιώνουν τον κανόνα. Η αναπαραγωγή αυτής της κατάστασης διαιωνίζεται. Λείπει η οριοθέτηση θέσεων, ρόλων, κανόνων. Όλα σχεδόν λειτουργούν «χύμα». Καθένας λειτουργεί όπως νομίζει ή όπως του αρέσει: Αυτή η χύμα κατάσταση για όλους και για όλα, δεν είναι μια κατάσταση ελευθερίας, μία κατάκτηση, αλλά είναι μία νόθα κατάσταση, μία κατάσταση αυταρχισμού και ανευθυνότητας, που δεν λύνει αλλά δημιουργεί προβλήματα.

Μέσα σ' αυτή την κατάσταση το εκπαιδευτικό σύστημα καλείται να εισάγει τα ΜΜΕ στην εκπαίδευση. Επόμενο είναι να μην υπάρχει ο απαραίτητος προγραμματισμός, να μην δίνονται ορθολογικές λύσεις. Οι εξελίξεις γίνονται κάτω από την πίεση των πραγμάτων και κάτω από την πίεση των ομάδων συμφερόντων. Επιπλέον, δεν είναι λίγοι, φορείς και πρόσωπα, που αντιμετωπίζουν αντιφατικά τα ΜΜΕ. Από τη μια μεριά αντιδρούν στη χρήση τους και από την άλλη περιμένουν να τους λύσουν όλα τα προβλήματα.

Όλοι συμφωνούν ότι τα Ε.Μ.Δ. βοηθούν την εκπαιδευτική διαδικασία, συμπληρώνουν την προφορική διδασκαλία. Ο μαθητής ενισχύεται, ενεργοποιείται, συμμετέχει με περισσότερες αισθήσεις. Όπως λέει και ο J. Piaget «Όσο περισσότερο έχει δει κι έχει ακούσει ένα παιδί, τόσο περισσότερο θέλει να δει και να ακούσει»<sup>1</sup> Είναι γεγονός ότι δεν υπάρχει σχολείο που να μην έχει, έστω και ελάχιστα, Ε.Μ.Δ. Κι' αυτό ισχύει για όλα τα σχολεία της Α/Βάθμιας και Β/Βάθμιας εκπαίδευσης, όλης της επικράτειας. Επίσης, είναι γεγονός ότι υπάρχουν σημαντικές ελλείψεις σε Ε.Μ.Δ. Επιπλέον, πολλά είναι χαλασμένα και πολλά είναι απηργαιωμένα.

Η προσωπική εμπειρία βεβαιώνει ότι το πρόβλημα των Ε.Μ.Δ. δεν είναι στην ύπαρξη, αλλά στη χρήση. Από κανέναν έως ελάχιστοι εκπαιδευτικοί χρησιμοποιούν Ε.Μ.Δ. Οι όποιες δικαιολογίες (δεν υπάρχουν, είναι ξεπερασμένα κλπ.) λέγονται για

μετάθεση ευθυνών. Οι ίδιοι οι εκπαιδευτικοί σε επιστημονικές συναντήσεις και συνέδρια, επισημαίνοντας τις ελλείψεις σε σύγχρονα Ε.Μ.Δ., σημειώνουν ότι πολλές φορές δεν γίνεται καλή αξιοποίηση των εποπτικών μέσων διδασκαλίας που υπάρχουν στα σχολεία. Με άλλα λόγια... δεν χρησιμοποιούνται καθόλου.

Η υπόθεση εργασίας, η οποία επιβεβαιώθηκε από την έρευνα, είναι ότι όλοι σχεδόν οι εκπαιδευτικοί επιθυμούν να εισαχθούν τα ΜΜΕ στην εκπαίδευση. Αλλά και ο νομοθέτης έχει επισημάνει την αναγκαιότητα των εποπτικών και οπτικοακουστικών μέσων.<sup>2</sup> Μόνο που υπάρχει διαφορά μεταξύ των προθέσεων του νομοθέτη και της σχολικής πραγματικότητας. Το Υπουργείο Παιδείας «φροντίζει» να κάνει πράξη τις επιταγές του νομοθέτη, αλλά φαίνεται όχι αποτελεσματικά. Ένα μικρό δείγμα είναι ο κατάλογος με τα υπάρχοντα ΜΜΕ και τα χορηγηθέντα ΜΜΕ τα τελευταία χρόνια (βλέπε πίνακες 10.1 και 10.2). Ένα επιπλέον δείγμα είναι οι προϋπολογισμοί προγραμμάτων εποπτικού υλικού της τελευταίας εξαετίας (βλέπε πίνακα 10.3). Να τονιστεί ότι πρόκειται μόνο για προϋπολογισμούς, διότι πολλοί διαγωνισμοί για εποπτικό υλικό δεν καρποφόρησαν, οπότε λίγα διατέθηκαν από τα προβλεφθέντα.

### Πίνακας 10.1

#### Κατάλογος Μ.Μ.Ε. Α/Βάθμιας και Β/Βάθμιας εκπαίδευσης

α/α	Είδος Μ.Μ.Ε.	α/α	Είδος Μ.Μ.Ε.
1.	Κινηματογραφικές μηχανές	5.	Τηλεοράσεις
2.	Κινηματογραφικές ταινίες	6.	Βίντεο
3.	Ραδιοκασετόφωνα	7.	Βιντεοκασέτες
4.	Κασέτες μελοποιημένων ποιημάτων		

Πηγή: ΥΠΕΠΘ -Δ/νση Εποπτικών Μέσων Διδασκαλίας

### Πίνακας 10.2

#### Χορηγηθέντα ΜΜΕ από το 1995 έως το 1998

α/α	Είδος Μ.Μ.Ε.	Ποσότητα
1.	Ραδιοκασετόφωνα	13.950
2.	Κασέτες μελοποιημένων ποιημάτων	7.000 σειρές
3.	Τηλεοράσεις	2.100
4.	Βίντεο	2.550
5.	Ηλεκτρονικοί Υπολογιστές	3.500

Πηγή: ΥΠΕΠΘ, Δ/νση Εποπτικών Μέσων Διδασκαλίας και Ο.Σ.Κ.

**Πίνακας 10.3****Προϋπολογισμός προγραμμάτων προμηθειών εποπτικού  
υλικού Α/Βάθμιας και Β/Βάθμιας εκπαίδευσης**

Προϋπολογισμός (σε εκατ. δρχ.)

Έτος	Π.Δ.Ε.*	Τ.Π.*	Σύνολο
1993	744	-	744
1994	968	200	1168
1995	778	280	2058
1996	3.556	277	3.833
1997	2.798	390	3.188
1998	2.100	325	2.425

\* Π.Δ.Ε. : Πρόγραμμα Δημοσίων Επενδύσεων

\*\* Τ.Π. : Τακτικός Προϋπολογισμός

Πηγή : ΥΠΕΠΘ - Δ/ση Εποπτικών Μέσων Διδασκαλίας και Ο.Σ.Κ.

Ενώ όλοι συμφωνούν για την ύπαρξη των ΜΜΕ στα σχολεία, η κατάσταση είναι προβληματική σ' όλο το κύκλωμα. Ειδικότερα, επισημαίνονται τα εξής:

α. Θεσμικό πλαίσιο.<sup>3</sup> Η ίδρυση ή κατάργηση φορέων, η μεταφορά αρμοδιοτήτων στις Νομαρχίες, η ανάθεση των προμηθειών στο Υπουργείο Βιομηχανίας κλπ., δεν φαίνεται πως λύνουν τα προβλήματα.

β. Γραφειοκρατία. Η ανικανότητα, οι δυσκίνητες διαδικασίες, η έλλειψη συντονισμού των αρμοδίων υπηρεσιών κλπ., σημαίνουν αδικαιολόγητες καθυστερήσεις. Έτσι π.χ. μέχρι να φθάσει ο Η/Υ στο σχολείο έχει απαξιωθεί.

γ. Έλλειψη κονδυλίων. Σε εποχές ισχνών αγελάδων, το Υπουργείο Παιδείας δεν διαθέτει για Μ.Μ.Ε. Δεν υπάρχουν χρήματα ούτε για την εθνική συμμετοχή σε προγράμματα από την Ευρωπαϊκή Ένωση.

Όσον αφορά την κατάσταση στα σχολεία επισημαίνονται τα εξής:

α. Σημαντικές ελλείψεις. Κατ' αρχήν δεν υπάρχουν, κι αν υπάρχουν είναι ξεπερασμένα (π.χ. ασπρόμαυρη τηλεόραση). Σημειωτέον ότι η ύπαρξη μαγνητοφώνου σε όλα σχεδόν τα σχολεία της χώρας, δεν σημαίνει ύπαρξη εκπαιδευτικών Μ.Μ.Ε.

β. Μη συντήρηση και καταστροφή. Και στις δύο περιπτώσεις το αποτέλεσμα είναι το ίδιο η ανυπαρξία των μέσων.

γ. Αδιαφορία <sup>ελλείπει</sup> διεθνών σχολείων. Όταν ο υπεύθυνος έχει άγνοια ή δεν ενδιαφέρεται παντάπασιν, επόμενο είναι να μην ενδιαφέρονται και οι υφιστάμενοι.

Η πραγματικότητα δείχνει ότι και στο ζήτημα των εκπαιδευτικών ΜΜΕ, η Ελλάδα είναι μια χώρα της περιφέρειας, δηλαδή μια χώρα που υστερεί σε σχέση με τις αναπτυγμένες χώρες. Πράγματι, «Στην Ελλάδα, τα Μέσα Μαζικής Επικοινωνίας παίζουν πολύ μικρό ρόλο στη συνολική εθνική εκπαιδευτική προσπάθεια».<sup>4</sup>



### 10.1.2. Κι όμως κάτι γίνεται

Μέχρι πρόσφατα, νέες τεχνολογίες στην εκπαίδευση, σήμαναν για το Υπουργείο Παιδείας, τη διδασκαλία της πληροφορικής ως γνωστικό αντικείμενο. Το 1994 με την κατάρτιση του ΕΠΕΑΕΚ (Επιχειρηματικό Πρόγραμμα για την Εκπαίδευση και την Αρχική Επαγγελματική Κατάρτιση), έγινε αλλαγή στρατηγικής. «Ο τελικός στόχος συνίσταται στο να αποτελέσουν οι νέες τεχνολογίες πληροφορικής εργαλείο διδασκαλίας και μάθησης που θα περιλαμβάνει λογισμικό εκπαίδευσης με τεχνολογικό υπόβαθρο τα Πολυμέσα και το Εκπαιδευτικό Δίκτυο». <sup>5</sup> Πιο συγκεκριμένα το ΥΠΕΠΘ με το ΕΠΕΑΕΚ στοχεύει.<sup>6</sup>

- Στη διαμόρφωση ολοκληρωμένων εκπαιδευτικών προγραμμάτων αξιοποίησης υπολογιστικών και δικτυακών τεχνολογιών στα σχολεία, με τα οποία μπορεί να επιτευχθεί η εγρήγορση και ενεργητική αντιμετώπιση της γνώσης από μαθητές και εκπαιδευτικούς.

- Στην εφαρμογή των προγραμμάτων αυτών στο 30% περίπου των σχολείων της Δευτεροβάθμιας Εκπαίδευσης, δημιουργώντας μια απαραίτητη κρίσιμη μάζα σχολικών κοινωνιών που θα έχουν ενσωματώσει τις υπολογιστικές και δικτυακές τεχνολογίες ως εργαλεία «καθημερινής χρήσης». Μόνο μέσα από σωστή παιδαγωγική εφαρμογή μπορεί να συμβάλει η υπολογιστική τεχνολογία στη μείωση των άνισων ευκαιριών και επομένως στην ουσιαστική κοινωνική δημοκρατία.

- Στην μετεξέλιξη και αναβάθμιση του ρόλου των εκπαιδευτικών μέσα από υψηλής ποιότητας εκπαίδευση και διαρκή επιμόρφωση.

- Στην ανάπτυξη προϊόντων υπολογιστικής και δικτυακής τεχνολογίας για την εκπαίδευση που θα επιτρέψουν και σε άλλους - άτομα, ομάδες και οργανισμούς - να τα χρησιμοποιήσουν για την προώθηση παρόμοιων σκοπών.

- Το ΕΠΕΑΕΚ (Επιχειρησιακό Πρόγραμμα για την Εκπαίδευση και την Αρχική Επαγγελματική Κατάρτιση) έχει εγκριθεί και χρηματοδοτείται από την Ευρωπαϊκή Ένωση. Στα πλαίσια του ΕΠΕΑΕΚ λειτουργεί το πρόγραμμα «ΟΔΥΣΣΕΙΑ» που αναφέρεται στις υπολογιστικές και δικτυακές τεχνολογίες για την Β/Βάθμια εκπαίδευση. Το πρόγραμμα αυτό βρίσκεται σήμερα σε εξέλιξη και περιλαμβάνει πλήθος επί μέρους έργων.<sup>7</sup> Υπόψη ότι το ΕΠΕΑΕΚ περιλαμβάνει κι άλλα προγράμματα (βλ. παράρτημα Ι). Επίσης, στην Β/Βάθμια εκπαίδευση έχουν εκτελεστεί ή εκτελούνται ταυτόχρονα με την «ΟΔΥΣΣΕΙΑ» κι άλλα παρόμοια, μικρότερης κλίμακας, έργα<sup>8</sup>.

Φαίνεται πως το Υπουργείο Παιδείας κατανόησε πως οι νέες τεχνολογίες στην εκπαίδευση είναι απαραίτητες για την προετοιμασία του πολίτη στην κοινωνία της τεχνολογίας και της πληροφορίας. Δεν νοείται σύγχρονο σχολείο χωρίς νέες

τεχνολογίες. Δεν μπορεί να προχωρήσει η αναβάθμιση της εκπαίδευσης χωρίς τις νέες τεχνολογίες.

Η υλοποίηση αυτών των φιλόδοξων στόχων είναι το ζητούμενο. Το πρόγραμμα βρίσκεται εξ εξελίξει. Το άμεσο μέλλον θα δείξει τα αποτελέσματα. Ελπίδα να πραγματοποιθούν οι στόχοι. Η χρηματοδότηση και η δέσμευση από την Ευρωπαϊκή Ένωση, που σημαίνει και “δέσμευση” των πελατειακών σχέσεων, είναι καλός οιωνός. Γι’ αυτό υπάρχει ... συγκρατημένη αισιοδοξία.

### 10.1.3. Εισαγωγή ΜΜΕ στην εκπαίδευση

Οι σημερινοί μαθητές από τη γέννησή τους ζουν με και μέσα στα ΜΜΕ. Αυτή η συνύπαρξη γίνεται συνήθεια, δεύτερη φύση. Φυσιολογικά πρέπει να συνεχιστεί και στο σχολείο. Μάλλον το σχολείο θα πρέπει να εκμεταλλευτεί αυτή τη θετική σχέση των παιδιών με τα ΜΜΕ.

Σχεδόν δεν υπάρχει Ελληνική οικογένεια χωρίς ραδιόφωνο, μαγνητόφωνο, τηλεόραση. Πολλές οικογένειες έχουν βίντεο και Ηλεκτρονικό Υπολογιστή. Τα παιδιά από πολύ νωρίς μαθαίνουν τη χρήση αυτών των συσκευών. Έτσι, με άνεση οι μαθητές της Ε' και ΣΤ' τάξης του Δημοτικού Σχολείου μπορούν ν' αρχίσουν να μαθαίνουν μεθοδικά για τα μέσα, αλλά και να χρησιμοποιήσουν τα μέσα ως εργαλείο μάθησης.

Τα ΜΜΕ είναι το «πρώτο σχολείο» για τα παιδιά. Ένα σχολείο που προσφέρει θέαμα, ψυχαγωγία, γνώσεις, φαντασία. Με ποια μέσα λοιπόν το σχολείο θα αντιμετωπίσει τα ΜΜΕ; Ο καλύτερος τρόπος είναι η ένταξή τους στο σχολείο. Η εκμετάλλευση των όσων έχουν προσφέρει και όσων μπορούν να προσφέρουν. Και μπορούν να προσφέρουν πολλά.

Τα ΜΜΕ λειτουργούν και ως «παράλληλο σχολείο»<sup>9</sup>. Αν τα παιδιά μάθουν μεθοδικά και έγκαιρα για τα ΜΜΕ, από το σχολείο, θα έχουν τις γνώσεις να αποφύγουν τις αρνητικές επιπτώσεις και να αξιοποιήσουν τις θετικές επιπτώσεις αυτού του παράλληλου σχολείου.

Η εισαγωγή και χρήση των ΜΜΕ στην εκπαίδευση δεν είναι μία εφ' άπαξ πράξη, αλλά μια διαρκής διαδικασία. Οι τεχνολογικές εξελίξεις στα εκπαιδευτικά μέσα είναι τόσο γρήγορες, ώστε η τυποποίηση (π.χ. ενός προγράμματος) είναι άχρηστη, γιατί μέχρι να τυποποιηθεί έχει ξεπεραστεί από τις εξελίξεις. Γι’ αυτό βασική φιλοσοφία των εκπαιδευτικών ΜΜΕ πρέπει να είναι η διαρκής εξέλιξή τους. Η διαρκής εξέλιξη δημιουργεί προβλήματα μόνο στους εκπαιδευτικούς. Οι μαθητές, επειδή ακριβώς είναι νέοι, αναζητούν το καινούργιο, γοητεύονται από τις νέες τεχνολογίες. Αφού «ου δύναται το νέον ησυχάζειν»<sup>10</sup>, οι εκπαιδευτικοί πρέπει να εκμεταλλευτούν αυτή την τάση.

Δεύτερη βασική φιλοσοφία των εκπαιδευτικών ΜΜΕ είναι η αλληλοσυμπλήρωσή τους. Τα ΜΜΕ συνεχώς εξελίσσονται. Κι’ αυτό είναι ένα

πρόβλημα γιατί εκτοπίζονται τα παλιότερα μέσα. Όμως, αυτό δεν συμβαίνει γιατί υπάρχει μια βασική αρχή που λέει ότι: τα νεότερα μέσα δεν εκτοπίζουν, αλλά συμπληρώνουν τα παλιότερα. Αυτή η αρχή ισχύει και στον χώρο της εκπαίδευσης. Το ένα μέσο συμπληρώνει το άλλο. Η πολυφωνία (τα πολλά μέσα) είναι προτιμότερη και υπερτερεί από την μονοφωνία (το ένα μέσο). Το ίδιο περιεχόμενο μπορεί να παρουσιαστεί από περισσότερα μέσα, γιατί κάθε μέσο δίνει έμφαση σε ορισμένες πληροφορίες. Αλλά μπορεί να γίνει και συνδυασμός πολλών μέσων για την παρουσίαση του ίδιου περιεχομένου. Ο συνδυασμός πολλών μέσων υπερτερεί παιδαγωγικά γιατί ανταποκρίνεται στις ιδιαιτερότητες των μαθητών.

Το σχολείο βρίσκεται σε ένα γίγνεσθαι. Τα οποιαδήποτε μέσα -και τα ΜΜΕ- από μόνα τους δεν λύνουν το πρόβλημα. Πρωταγωνιστές είναι οι άνθρωποι. Οι εκπαιδευτικοί με τα συμφέροντά τους, τη βολή τους, την ευκολία τους, την ανησυχία τους. Οι μαθητές με τις δικές του ανάγκες, ενδιαφέροντα, προτιμήσεις. Η συμβολή των ΜΜΕ εξαρτάται από αυτούς, από την χρήση των χρηστών. Το έργο της εκπαίδευσης είναι δύσκολο. Τα ηλεκτρονικά μέσα στην εκπαίδευση διαμορφώνουν νέες μεθόδους διδασκαλίας και νέες τεχνικές επικοινωνίας και μάθησης. Τα παιδιά πρέπει να μάθουν τη χρήση και τις λειτουργίες των μέσων γιατί σ' όλα μεσολαβούν τα μέσα.<sup>11</sup> Ένα εκπαιδευτικό σύστημα που θέλει να θεωρείται σύγχρονο και πιστεύει ότι ο άνθρωπος είναι ο πρωταγωνιστής των εξελίξεων, οφείλει να εκπαιδεύει τις νέες γενιές στα μέσα και με τα μέσα.

Πρέπει να γίνει συνείδηση ότι η εισαγωγή ΜΜΕ στην εκπαίδευση δεν είναι ένα επιπλέον μέτρο στο «κενό». Δεν είναι μια πολιτική τυπικού εκσυγχρονισμού που ανταποκρίνεται στα μηνύματα του καιρού. Δεν είναι ένα ευχάριστο διάλειμμα στη μονότονη βαρετή διδασκαλία. Για να αποδώσουν τα εκπαιδευτικά ΜΜΕ χρειάζεται το κατάλληλο περιβάλλον, φυσικό και ανθρώπινο. Το σχολικό περιβάλλον στο σύνολό του είναι ο διαμεσολαβητικός παράγοντας και παίζει σημαντικό ρόλο στην επιτυχία των ΜΜΕ.<sup>12</sup>

Τα ΜΜΕ χρησιμοποιούνται για περισσότερη μάθηση και όχι για περισσότερη ψυχαγωγία. Αν τα ΜΜΕ μπορούν να κάνουν τη μάθηση ψυχαγωγία, αυτό είναι το επιθυμητό αποτέλεσμα. Η χρήση τους είναι μέρος της εκπαιδευτικής διαδικασίας. Αυτό πρέπει να το συνειδητοποιήσουν καλά εκπαιδευτικοί και, κυρίως, οι μαθητές. Η συνειδητοποίηση προϋποθέτει αποδοχή και μακρόχρονη χρήση. Προϋποθέτει την κατάλληλη κουλτούρα και νοοτροπία. Δεν αρκεί η αγορά και διάθεση ορισμένων σύγχρονων, τελευταίου τύπου, ΜΜΕ στα σχολεία. Το σχολείο χρειάζεται να ενσωματώσει τα ΜΜΕ στην εκπαιδευτική διαδικασία, να τα θεωρήσει απαραίτητο λειτουργικό στοιχείο της διδασκαλίας.

Το εκπαιδευτικό σύστημα, ορθότερα η δομή και η λειτουργία του εκπαιδευτικού συστήματος αδυνατεί να ανταποκριθεί στα αυτονόητα. Αλλά και οι

“υπηρέτες” ή “λειτουργοί” του εκπαιδευτικού συστήματος ή/και της εκπαίδευσης (π.χ. αξιωματούχοι του Υπουργείου Παιδείας, διευθυντές σχολείου) αδιαφορούν για την εισαγωγή των ΜΜΕ στην εκπαίδευση. Αυτό δεικνύει η πράξη. Απόδειξη, δεν υπάρχουν ή υπάρχουν ελάχιστα ΜΜΕ στα σχολεία.

#### 10.1.4. Αντίσταση και αντίδραση στην εισαγωγή των ΜΜΕ στην εκπαίδευση.

Η αλλαγή είναι νόμος της ζωής. Και συναντάται σ’ όλες τις κοινωνίες, σ’ όλους τους θεσμούς - και στην εκπαίδευση. Αυτό που διαφέρει είναι ο ρυθμός αλλαγής. Και αυτός εξαρτάται από την τεχνολογική πρόοδο της κοινωνίας.<sup>13</sup>

Αυτό που ενδιαφέρει εδώ είναι η αντίσταση - αντίδραση στην αλλαγή. Αντίσταση και αντίδραση υπάρχει σε κάθε αλλαγή. Γιατί; Διότι: Πρώτον, υπάρχει η δύναμη της συνήθειας. Το γνωστό, και βέβαιον υπερικχύει από το άγνωστο και αβέβαιον. Δεύτερον, οι ατέλειες που παρουσιάζουν στην αρχή της εφαρμογής τους. Στην κοινωνία της μη ανοχής δύσκολα γίνονται ανεκτές εφαρμογές και θεσμοί με ατέλειες. Τρίτον, ο σεβασμός στην παράδοση και στο παρελθόν. Ο θαυμασμός και η συναισθηματική εξάρτηση από το παρελθόν εμποδίζει την υιοθέτηση του καινούργιου. Τέταρτον, τα υπάρχοντα συμφέροντα. Κάθε κατάσταση εξυπηρετεί κάποιους. Αυτοί αντιδρούν στην αλλαγή αυτής της κατάστασης. Τα συμφέροντα κυρίως είναι οικονομικά αλλά μπορεί να είναι και κοινωνικά (κύρος, γόητρο) ή ηθικά (π.χ. πίστη σε κάποια αξία).

Η εισαγωγή και χρήση ΜΜΕ στην εκπαίδευση, δεν είναι μια πορεία στρωμένη με λουλούδια. Οι αντιδράσεις είναι αναπόφευκτες αφού συνήθειες και συμφέροντα, δύσκολα υποχωρούν. Ποιοι αντιδρούν; Θα αντιδράσουν;

- Οι συνδικαλιστικοί φορείς των εκπαιδευτικών. Όταν υπάρχει αντίδραση στα αυτονόητα (π.χ. αντίδραση στην κατάργηση της επετηρίδας, η οποία στην πράξη έχει καταργηθεί). Όταν η αντίδραση είναι η λογική της αντιπολίτευσης. Όταν..., τότε πρέπει να αναμένονται αντιδράσεις σε πιο επαναστατικές αλλαγές, όπως η εισαγωγή ΜΜΕ στην εκπαίδευση.

- Οι Πανεπιστημιακές σχολές που παράγουν εκπαιδευτικούς. Όταν το Πανεπιστήμιο λειτουργεί ως χώρος διατήρησης κεκτημένων. Όταν η λειτουργία του είναι ανορθολογική. Όταν..., τότε πρέπει να αναμένονται αντιδράσεις, σε ορθολογικές προτάσεις. Η πρόταση για δημιουργία μιας «Ακαδημίας Εκπαιδευτικών» ως μετα-Πανεπιστήμιο, για όσους προορίζονται για εκπαιδευτικοί, αναμένεται να προκαλέσει αντιδράσεις σε κατεστημένα συμφέροντα.

- Ομάδες συμφερόντων. Η πίτα της εκπαιδευτικής τεχνολογίας είναι μεγάλη και καθένας θέλει μεγάλο κομμάτι. Ο ανταγωνισμός μεταξύ εταιρειών ΜΜΕ, εταιρειών προγραμμάτων κλπ. «μπλοκάρει» τις εξελίξεις. Παράδειγμα, η διενέργεια

διαγωνισμού για την προμήθεια εκπαιδευτικών ΜΜΕ, «μπλοκάρεται» από τις εταιρείες.

- Η κοινωνία, η κοινή γνώμη. Πολλοί είναι αυτοί που σ' όλους τους τόνους λένε, πως για όλα φταίνε τα ΜΜΕ. Η απλούστευση και η γενίκευση συνεπάγονται διαστρέβλωση της πραγματικότητας. Όμως, αυτή η άποψη διαχέεται και στους φορείς άσκησης εκπαιδευτικής πολιτικής. Επίσης, κάποιοι έχουν τεχνοφοβία. Ο φόβος της μηχανής και του άγνωστου, προκαλούν αντιστάσεις, που δύσκολα ξεπερνιούνται. Πολλοί είναι οι εκπαιδευτικοί που φοβούνται να χρησιμοποιήσουν «μηχανές» στη διδασκαλία.

Το ερώτημα είναι με ποιό τρόπο μπορούν να ξεπεραστούν οι αντιδράσεις ανώδυνα για την εκπαίδευση. Με άλλα λόγια, πως θα προχωρήσει ο εκσυγχρονισμός της εκπαίδευσης με το μικρότερο κόστος για την εκπαίδευση; Μια πρώτη απάντηση περιλαμβάνει τα εξής:

- Εκούσια εισαγωγή - χρήση σε κάθε σχολείο. Ο σύλλογος κάθε σχολείου αποφασίζει. Πιστεύεται ότι η συντριπτική πλειοψηφία θα δεχτεί να χρησιμοποιούνται ΜΜΕ στην εκπαίδευση. Η απόφαση θα συμπαρασύρει και αυτούς που αντιδρούν. Κανένας δεν θέλει να θεωρείται καθυστερημένος ή αντιδραστικός.

- Εκπαίδευση εκπαιδευτικών. Οι υπάρχοντες εκπαιδευτικοί να εκπαιδευτούν στη χρήση των νέων τεχνολογιών. Η επαφή με την τεχνολογία, η συνειδητοποίηση της υστέρησης, η υπόμνηση των υποχρεώσεών τους ως εκπαιδευτικών, θα αλλάξει την αρνητική τους στάση. Οι νέοι εκπαιδευτικοί, θα πρέπει να έχουν ως απαραίτητο προσόν θεωρητική και πρακτική εκπαίδευση στις νέες τεχνολογίες.

- Προβολή των πρωτοπόρων δημόσιων και ιδιωτικών σχολείων. Η προβολή των δημόσιων θα δείξει την υστέρηση κάθε σχολείου. Τα πρωτοπόρα σχολεία θα λειτουργήσουν ως πρότυπα μίμησης. Και η προβολή των πρωτοπόρων ιδιωτικών σχολείων μπορεί να λειτουργήσει ως πρότυπο. Τα ιδιωτικά σχολεία λόγω ανταγωνισμού και ευελιξίας προηγούνται των δημοσίων σχολείων, στην εφαρμογή των νέων τεχνολογιών. Γιατί λοιπόν όσοι ενδιαφέρονται για τη δημόσια εκπαίδευση, να μην προσπαθήσουν να ακολουθήσουν τις εξελίξεις; Μήπως, όσοι κόπτονται για τη δημόσια εκπαίδευση, θα' πρεπε να είναι στην πρωτοπορία των εξελίξεων; Όχι στα λόγια, αλλά στις πράξεις.

### 10.1.5. Κόστος και όφελος από τα ΜΜΕ

Όλα είναι θέμα κόστους, αλλά και όλα είναι θέμα οφέλους. Επομένως, μια ανάλυση κόστους-οφέλους<sup>14</sup>, για την χρήση των ΜΜΕ στην εκπαίδευση, είναι απαραίτητη. Η ανάλυση μπορεί να αναφέρεται είτε σε όλη την εκπαίδευση, είτε σε ένα σχολείο, είτε σε ένα μαθητή.

Το κόστος διακρίνεται σε ατομικό και κοινωνικό, άμεσο και έμμεσο. Το ατομικό κόστος αναφέρεται στο κόστος που υφίσταται το ίδιο το άτομο. Διακρίνεται σε άμεσο (π.χ. αγορά τετραδίων) και έμμεσο ή κόστος ευκαιρίας (είναι το όφελος που θα είχε ο μαθητής, αν δεν βρισκόταν στο σχολείο). Το κοινωνικό κόστος αναφέρεται στο κόστος που υφίσταται η κοινωνία. Διακρίνεται σε άμεσο (π.χ. αγορά ΜΜΕ) και σε έμμεσο ή κόστος ευκαιρίας (είναι το όφελος που θα είχε η κοινωνία, αν χρησιμοποιούσε τους πόρους αυτούς για άλλο σκοπό).

Ο υπολογισμός του κόστους - του άμεσου κοινωνικού κόστους - είναι δύσκολος. Πρέπει να ληφθούν υπόψη πολλές παράμετροι. Παράδειγμα:

- Θα υπολογιστεί το κόστος κατασκευής ή επέκτασης σύγχρονων δικτύων του ΟΤΕ (π.χ. ISDN) για να μπορούν να λειτουργούν τα Μ.Μ.Ε.;

- Θα υπολογιστεί το κόστος κατασκευής ή βελτίωσης της αίθουσας διδασκαλίας, στην οποία θα λειτουργούν τα ΜΜΕ.;

- Ποια μέσα για ποια σχολεία. Ένα 12/θέσιο και ένα 2/θέσιο σχολείο χρειάζονται τα ίδια μέσα;

Σε γενικές γραμμές στο κόστος πρέπει να υπολογιστούν: Η αγορά και εγκατάσταση των μέσων. Η αγορά προγραμμάτων. Οι δαπάνες συντήρησης και επισκευής. Η εκπαίδευση των εκπαιδευτικών. Οι δαπάνες υποδομής (αίθουσα διδασκαλίας, τηλεφωνική σύνδεση κλπ.).

Η ταχύτητα των τεχνολογικών αλλαγών οδηγεί σε ταχύτατη απαξίωση τα μέσα. Η διαρκής αντικατάστασή τους είναι απαραίτητη. Για να μη πεταχτούν πριν χρησιμοποιηθούν, χρειάζεται μεγάλη προσοχή στην επιλογή τους. Χρειάζεται να επιλέγονται αυτά που έχουν «διάρκεια». Χρειάζεται τυποποίηση γιατί μειώνεται το κόστος αγοράς και συντήρησης.

Αν γίνει δεκτό ότι η εκπαίδευση συμβάλλει στην οικονομική ανάπτυξη, τότε η υστέρηση της εκπαίδευσης σε μέσα συνεπάγεται και καθυστέρηση της οικονομικής ανάπτυξης. Η ιστορία δείχνει ότι σε περιόδους οικονομικής κρίσης οι δαπάνες για την παιδεία, διεθνώς και στην Ελλάδα, μειώνονται. Από τις δαπάνες αυτές ελάχιστες διατίθενται για ΜΜΕ (βλ. πίνακα 10.3). Γενικά, οι δαπάνες για την παιδεία είναι μειωμένες, γ' αυτό υπάρχουν και μεγάλες ελλείψεις σε μέσα.

Την αδυναμία του κράτους, σε αρκετές περιπτώσεις, προσπαθούν να καλύψουν εκπαιδευτικοί, σύλλογοι γονέων, ιδιώτες. Ίσως οι ιδιωτικές επιχειρήσεις θα μπορούσαν με διάφορους τρόπους να καλύψουν τα κενά. Οι χορηγίες, η «υιοθέτηση» σχολείων, οι φορολογικές απαλλαγές είναι μερικοί τρόποι του υψηλού κόστους των ΜΜΕ, το ερώτημα που χρειάζεται απάντηση είναι: Εξοπλισμός όλων των σχολείων με λίγα μέσα, ή λίγων σχολείων με όλα τα μέσα; Το κόστος δεν αφορά μόνο τον εξοπλισμό σε μέσα. Ένα σημαντικό ποσοστό κόστους αφορά τα προγράμματα. Μερικά μάλιστα προγράμματα έχουν υψηλό κόστος (π.χ. προγράμματα για χρήση

Multimedia). Το είδος, η ποσότητα και η ποιότητα των προγραμμάτων επηρεάζει το κόστος τους. Υπόψη ότι η μαζική παραγωγή μειώνει το κόστος τους, αλλά υπόψη ότι η παλαιώσή τους είναι γρήγορη.

Αν υπάρχει θέληση όλα μπορούν να ξεπεραστούν (οικονομική κρίση, χαμηλές δαπάνες για την παιδεία, υψηλό κόστος ΜΜΕ). Μπορούν να βρεθούν πολλές πηγές χρηματοδότησης. Οι κυριότερες από αυτές:

- Το κράτος. Είναι υποχρεωμένο να παράσχει δωρεάν παιδεία. Επομένως οφείλει να διαθέτει τους αναγκαίους πόρους στην εκπαίδευση.

- Εισφορά κοινού. Όπως πληρώνει εισφορά για την τηλεόραση, θα μπορούσε ένα μικρό ποσοστό της εισφοράς αυτής να πήγαινε στα εκπαιδευτικά ΜΜΕ.

- Προσφορά από ιδρύματα και επιχειρήσεις. Αν αυτοί που προσφέρουν γνώριζαν ότι όντως τα χρήματά τους «πιάνουν» τόπο, κι' αν π.χ. οι προσφορές τους απαλλάσσονταν από την εφορία, θα μπορούσαν να μαζευτούν αρκετά χρήματα.

- Χορηγίες. Αυτός ο αρχαιοελληνικός θεσμός μπορεί να προσφέρει πολλά. Πολλοί, πρόσωπα και εταιρείες, μπορούν να προσφέρουν, αρκεί να μην εισπράττουν αχαριστία, αλλά τιμή και αναγνώριση. Αυτό αρκεί.

Αν ο προσδιορισμός του κόστους είναι δύσκολος, ο προσδιορισμός του οφέλους είναι δυσκολότερος, διότι η αξία της εκπαίδευσης-μόρφωσης είναι ανυπολόγιστη. Είναι αναμφίβολο ότι τα μέσα προσφέρουν περισσότερη γνώση σε περισσότερους ανθρώπους. Επιπλέον είναι -μπορεί να είναι- έγκυρη και έγκαιρη. Το ερώτημα όμως παραμένει: Πόσο περισσότερο, πως θα μετρηθεί;

Όπως το κόστος έτσι και το όφελος διακρίνεται σε ατομικό και κοινωνικό, άμεσο και έμμεσο. Το ατομικό όφελος αναφέρεται στο όφελος που έχει το άτομο. Διακρίνεται σε άμεσο (π.χ. περισσότερη γνώση) και έμμεσο (π.χ. καλύτερη εργασία στο μέλλον). Το κοινωνικό όφελος αναφέρεται στο όφελος που διαχέεται στην κοινωνία. Διακρίνεται σε άμεσο (π.χ. αύξηση παραγωγικότητας) και έμμεσο (π.χ. αύξηση κοινωνικής ικανοποίησης).

Από άλλη σκοπιά το όφελος διακρίνεται σε οικονομικό και κοινωνικό. Οικονομικό, αφού οι καλύτερα εκπαιδευμένοι θα προσφέρουν περισσότερα στην εργασία τους. Σήμερα, το ανθρώπινο κεφάλαιο είναι ο πρώτος όρος για ανάπτυξη. Οπου λείπει, λείπει και η ανάπτυξη. Κοινωνικό, αφού ο σημερινός μαθητής και αυριανός πολίτης, έχοντας περισσότερη γνώση, μάλλον θα αποφεύγει τις επιζήμιες και θα ενδιαφέρεται για τις ωφέλιμες κοινωνικά δραστηριότητες.

### 10.1.6. Κριτήρια επιλογής ΜΜΕ

Τα ΜΜΕ είναι πολλά. Ποιο ή ποια θα επιλεγούν σε κάθε περίπτωση; Ζητούμενο είναι να επιλεγούν τα πλέον κατάλληλα. Για την επιλογή τους υπάρχουν κάποια κριτήρια, κυριότερα των οποίων είναι τα εξής:<sup>15</sup>

- Επιτυχία σκοπών μαθήματος. Κάθε μάθημα έχει κάποιους σκοπούς. Αυτοί επιτυγχάνονται με πολλά ΜΜΕ. Θα επιλεγούν αυτά που θεωρούνται αποτελεσματικότερα για την επιτυχία των τεθέντων σκοπών.

- Μετάδοση του περιεχομένου του μαθήματος. Τα ΜΜΕ χρησιμοποιούνται για να διευκολύνουν τη μετάδοση των μηνυμάτων της εκπαίδευσης στους μαθητές. Αν το περιεχόμενο έχει π.χ. ιδιαιτερότητες πρέπει να βρεθεί το μέσο που θα ικανοποιεί αυτές τις ιδιαιτερότητες.

- Χρήση μεθόδου διδασκαλίας. Η επιλογή μεθόδου διδασκαλίας από τον εκπαιδευτικό (π.χ. πείραμα) θα καθορίσει και την επιλογή του πλέον κατάλληλου μέσου.

- Συμμετοχή πολλών αισθήσεων. Όσο περισσότερες αισθήσεις συμμετέχουν, τόσο καλύτερα αποτελέσματα μάθησης. Επομένως, θα επιλεγεί εκείνο ή εκείνα τα μέσα που κινητοποιούν περισσότερες αισθήσεις.

- Οργάνωση της τάξης. Η οργάνωση της τάξης (μετωπική, κυκλική, ομαδική διάταξη), θα προσδιορίσει και την επιλογή του μέσου. Έτσι π.χ. δεν μπορεί να χρησιμοποιηθεί τηλεόραση όταν υπάρχει κυκλική διάταξη.

- Υποκειμενικές προϋποθέσεις. Οι γνώσεις και οι ικανότητες εκπαιδευτικών και μαθητών στη χρήση τους. Επίσης, η στάση τους απέναντι στα μέσα, θα προσδιορίσουν την επιλογή τους.

- Αντικειμενικές συνθήκες. Ένα πλήθος αντικειμενικών συνθηκών πρέπει να πληρούνται για να χρησιμοποιηθούν τα μέσα. Η επιλογή ενός μέσου γίνεται για να χρησιμοποιηθεί. Από τα διαθέσιμα μέσα μέχρι την κατάλληλη αίθουσα, κι' από την ύπαρξη ρεύματος μέχρι την ύπαρξη πρίζας στο κατάλληλο σημείο, είναι συνθήκες, που επηρεάζουν την επιλογή των μέσων.

Τα ΜΜΕ οφείλουν να είναι ορθά και αποτελεσματικά από παιδαγωγική και τεχνολογική άποψη. Δηλαδή θα πρέπει να έχουν τα παρακάτω χαρακτηριστικά:<sup>16</sup>

- Να προσφέρουν καθαρά και ευδιάκριτα ήχους, λέξεις, πρόσωπα, σχήματα, αντικείμενα.
- Το πρόγραμμα - αντικείμενο να ανταποκρίνεται στην ψυχοπνευματική ανάπτυξη των μαθητών.
- Να είναι απλά και εύκολα στη χρήση τους, αλλά και να έχουν διάρκεια - όχι γρήγορη απαξίωση.
- Να έχουν αποδοτικότητα και προσαρμοστικότητα. Να προσφέρουν όχι προσωρινή αλλά διαχρονική μάθηση.
- Να υπηρετούν όχι την παθητική αλλά την ενεργητική μάθηση.
- Κάθε μέσο ή σύνολο μέσων να έχει χαμηλό κόστος.

Όσον αφορά τους εκπαιδευτικούς, κύριο κριτήριο επιλογής των μέσων, είναι η διευκόλυνση της διαδικασίας μάθησης και η διδακτική τους απόδοση.<sup>17</sup>



### 10.1.7. Τα υπέρ και τα κατά των ΜΜΕ στην εκπαίδευση

Οι γνώσεις πολλαπλασιάζονται καθημερινά. Ο παραδοσιακός τρόπος διδασκαλίας αδυνατεί να ανταποκριθεί στα μηνύματα των καιρών. Η χρήση των ΜΜΕ στην εκπαίδευση μπορεί να προσφέρει πολλά. Να ενεργοποιήσει τον βολεμένο εκπαιδευτικό, να ξυπνήσει τον κοιμισμένο - ένεκα του βολεμένου εκπαιδευτικού-μαθητή.

Τα ΜΜΕ είναι εργαλείο στα χέρια του εκπαιδευτικού, για να επιτελέσει το έργο του καλύτερα. Το αν και σε ποιο βαθμό θα το επιτελέσει, εξαρτάται από τον ίδιο. Αίτημα των καιρών είναι να χρησιμοποιηθούν τα ΜΜΕ στην εκπαίδευση, προς όφελος της εκπαίδευσης και της κοινωνίας. Τα ΜΜΕ μπορούν να προσφέρουν πολλά σε κάθε είδος εκπαίδευσης: στην εκπαίδευση στο σχολείο, στην εξ αποστάσεως εκπαίδευση<sup>18</sup> στην δια βίου εκπαίδευση.<sup>19</sup>

Όλα τα ΜΜΕ και κυρίως τα ηλεκτρονικά ΜΜΕ έχουν πλεονεκτήματα ως μέσα διδασκαλίας. Κάθε μέσο έχει τα δικά του. Ο συνδυασμός όμως πολλών μέσων, προσφέρει περισσότερα πλεονεκτήματα. Επίσης σημασία έχει η «επαφή» του μαθητή με το μέσο. Γενικά, τα πλεονεκτήματά τους, είναι τα εξής:

- Ο κόσμος έρχεται στην αίθουσα. Ο μαθητής έρχεται σε επαφή με τον πραγματικό ή φανταστικό κόσμο. Συμμετέχει με όλες τις αισθήσεις.

- Όλα τα μέσα προσφέρουν σε όλους. Κανείς δεν αποκλείεται. Ακόμα και άτομα που δύσκολα μετακινούνται, μπορούν να έχουν τα εκπαιδευτικά ΜΜΕ στο σπίτι τους.

- Στα διαλογικά μέσα, ο μαθητής καθορίζει την πορεία της εκπαίδευσής του, ανάλογα με την προηγούμενη εμπειρία του και τα ενδιαφέροντά του.

- Μάθηση με ψυχαγωγία. Η προσομοίωση επιτρέπει στο μαθητή να μαθαίνει παίζοντας. Συνδυασμός μάθησης και ψυχαγωγίας. Αυτό δείχνει ο νέος όρος Edutainment (Education + Entertainment).

- Διεγείρουν την προσοχή και τη φαντασία του μαθητή. Ο μαθητής μαθαίνει ευκολότερα και περισσότερα.

Παρά τα αναμφισβήτητα πλεονεκτήματά τους υπάρχουν αντιδράσεις και αντιστάσεις από πολλούς και για πολλούς λόγους, όπως:

- Άγνοια από εκπαιδευτικούς και υπευθύνους της πολιτείας.

- Εμμονή στο παραδοσιακό και αμφισβήτηση του καινούργιου.

- Μικροσυμφέροντα και νοοτροπία βολέματος.

Ίσως κάποιες αντιστάσεις και αντιδράσεις να είναι δικαιολογημένες. Πάντοτε υπάρχουν προβληματισμοί. Παράδειγμα προβληματισμών:

Πρώτον, μήπως ο γραπτός και προφορικός λόγος κινδυνεύει από τον λόγο της εικόνας, μήπως τα ΜΜΕ επιβάλλουν αλαλία; Ειδικά, όσον αφορά την χρήση του Η/Υ

ως επικοινωνιακού μέσου, υποστηρίζεται ότι η γλωσσική τεχνολογία είναι υπέρ και όχι κατά της γλώσσας.<sup>20</sup>

Δεύτερον, μείωση των ανισοτήτων στην εκπαίδευση.<sup>21</sup> Κατ' αρχήν με τα ΜΜΕ η γνώση διαχέεται σ' όλο τον χώρο, σ' όλους τους ανθρώπους. Δεν υπάρχουν αποκλεισμοί. Πέρα από τις όποιες διαθέσεις, το ερώτημα είναι αν πράγματι το κράτος φροντίζει με το ίδιο ενδιαφέρον τα σχολεία του κέντρου και τα σχολεία της περιφέρειας. Αν υπάρχουν πλούσια σε μέσα και φτωχά σε μέσα σχολεία. Αν αυτό συμβαίνει, οι ανισότητες στην εκπαίδευση αυξάνονται με την χρήση των ΜΜΕ στην εκπαίδευση. Αυτή η κατάσταση επιτείνεται, αφού όσοι μαθαίνουν περισσότερα μπορούν να μαθαίνουν περισσότερα και συνεχώς περισσότερα κ.ο.κ.

Τρίτον στην παραδοσιακή διδασκαλία, υπάρχει άμεση προσωπική επικοινωνία εκπαιδευτικού μαθητή. Ο εκπαιδευτικός είναι η πηγή της γνώσης, αυτός τα ξέρει όλα. Με την εισαγωγή των ΜΜΕ στην εκπαιδευτική διαδικασία, η επικοινωνία γίνεται έμμεση και απρόσωπη. Ανάμεσα στον εκπαιδευτικό και τον μαθητή, παρεμβάλλεται το μέσο. Αυτό είναι η πηγή της γνώσης. Η αυθεντία του εκπαιδευτικού αντικαθίσταται από την αυθεντία του μέσου, αφού το μέσο είναι το μήνυμα. Κι αφού ο μαθητής μαθαίνει μέσα από τα μέσα, τότε θα πρέπει να μάθει τον κόσμο, όχι όπως τον αντιλαμβάνεται με τις αισθήσεις του, αλλά όπως τον λένε - δείχνουν τα μέσα.

Τέταρτον, αδυναμία διακρίβωσης της αποδοτικότητας. Η χρήση των ΜΜΕ στην εκπαίδευση είναι αποτελεσματική, αλλά πως αποδεικνύεται; Επειδή η χρήση των ΜΜΕ κάνει τη διδασκαλία συναρπαστική, δεν σημαίνει ότι είναι και αποτελεσματική.<sup>22</sup> Επιπλέον, όπως σημειώνουν και ο Μ. Δερτούζος, ο παραδοσιακός τρόπος διδασκαλίας είναι προτιμότερος από την άκριτη και ανεύθυνη χρήση των ΜΜΕ. Η υιοθέτηση και μαζική εισαγωγή των ΜΜΕ στα σχολεία, άνευ άλλου τινός, δεν εκσυγχρονίζει το εκπαιδευτικό σύστημα, ούτε θα συμβάλλει να ανθίσουν χιλιάδες εκπαιδευτικά λουλούδια.<sup>23</sup> Προηγείται η γνώση της εφαρμογής. Τι και πόσο ωφελούν ή βλάπτουν και γιατί τα ΜΜΕ στην εκπαίδευση; Τα ερωτήματα αυτά συνήθως παρακάμπτονται ως «δύσκολα». Πολλά δεν είναι τόσο δύσκολα. Παράδειγμα: Ένας μαθητής, πόσο χρόνο αφιερώνει και πόσο περισσότερα μαθαίνει, π.χ. από ένα βίντεο, σε σύγκριση από ένα βιβλίο.

Υπάρχουν κάποιοι που αντιδρούν ή είναι επιφυλακτικοί στις νέες τεχνολογίες, ιδίως όσον αφορά τη χρήση της από τα παιδιά μικρής ηλικίας. Η υπερβολική ενασχόληση του μικρού παιδιού με τα μέσα μπορεί να βλάψει, αντί να ωφελήσει. Η άποψη να εξοικειώνονται τα παιδιά από την ηλικία των 4-5 ετών είναι λανθασμένη. Μάλλον ενδείκνυται η ηλικία των 10 ετών περίπου. Βέβαια, το πρόβλημα δεν είναι να απομακρυνθούν τα παιδιά από την χρήση των μέσων, αλλά να εφοδιασθούν με κριτική σκέψη. Πάντως δεν υπάρχει αντίρρηση ότι Μ.Μ.Ε. και τεχνολογία έχουν και τα προβλήματά τους. Για παράδειγμα: περισσότερη τεχνολογία συνεπάγεται και

περισσότερη εξάρτηση. Έτσι π.χ. μπορεί ένας Η/Υ να προσφέρει πολλά, αλλά όλα κρέμονται από μια κλωστή - ένα καλώδιο ηλεκτρικού ρεύματος. Πολλά καταμαρτυρούνται στα ΜΜΕ. Ανάμεσα σ' αυτά:

- Αποκλεισμός ορισμένων ατόμων και ομάδων (π.χ. φτωχών, άτομα με ειδικές ανάγκες), από τα αγαθά της τεχνολογίας.
- Η τεχνολογία μπορεί να δίνει π.χ. καλύτερο ήχο και εικόνα, όχι όμως και περιεχόμενο προγραμμάτων.
- Η εξάρτηση από την εικόνα απομακρύνει από την πραγματικότητα, με αποτέλεσμα η εικόνα της πραγματικότητας να μετατρέπεται σε πραγματικότητα.
- Παθητικοποίηση του μαθητή, λόγω της μονόδρομης επικοινωνίας.
- Απευθύνονται στον μέσο μαθητή και δεν μπορούν να προσφέρουν εξατομικευμένη διδασκαλία.

Ανάμεσα στην πλήρη αποδοχή και άρνηση υπάρχει το μέτρο. Αυτό αναζητά και ο J. Piaget που σημειώνει: Η χρήση ΜΜΕ σε σχέση με τις λεκτικές μεθόδους αποτελεί πρόοδο, αλλά χρειάζεται προσοχή, γιατί υπάρχει κίνδυνος ο βερμαλισμός της λέξης να αντικατασταθεί από τον βερμαλισμό της εικόνας.<sup>24</sup> Η τελική κρίση για την αξία των ΜΜΕ εξαρτάται από:<sup>25</sup>

- Την υποστήριξη νέων και περισσότερο ευέλικτων εκπαιδευτικών μεθόδων.
- Τη δυνατότητα σύνθεσης διαφόρων εκπαιδευτικών μέσων.
- Τη συμβολή τους στην ανάπτυξη δεξιοτήτων.
- Την ωφέλεια σε σύγκριση με το οικονομικό κόστος.

### 10.1.8. Κριτική για την εισαγωγή των ΜΜΕ στην εκπαίδευση

Η τεχνολογία έχει στόχο την απελευθέρωση του ανθρώπου. Κι' όμως αντί να τον απελευθερώσει, τον υποδουλώνει, αφού εργάζεται και τον ελεύθερο χρόνο. Αλλά υπάρχουν κι' άλλα προβλήματα. Παράδειγμα, το γράψιμο με τον Η/Υ. Το γράψιμο, τα γράμματα, η εικόνα της γραφής, είναι στοιχείο του χαρακτήρα, εκδήλωση της προσωπικότητας. Τι θα γίνει όταν το γράψιμο γίνεται με το πλήκτρο του Η/Υ που φέρει την «πλήξη» στον γράφοντα; Δεύτερον, ο τρόπος θέασης του κόσμου. Η όραση και η ακοή χαρακτηρίζουν τις πρωτόγονες κοινωνίες, ενώ η ανάγνωση τις αναπτυγμένες κοινωνίες. Όντας η σημερινή κοινωνία, μια κοινωνία του ακροάματος και θέματος, οδεύει προς τα πίσω. Η οπισθοδρόμηση αποδεικνύεται και από τον τρόπο θέασης του σημερινού ανθρώπου, που είναι ένα ταξίδι μοναξιάς αφού: Ο πρωτόγονος θεάται από τη σπηλιά τα γινόμενα εκτός αυτής. Ο κάτοικος του χωριού παρακολουθεί τα δρώμενα στην πλατεία του χωριού. Ο σημερινός άνθρωπος βλέπει τον κόσμο όλο κλεισμένος στο διαμέρισμά του.<sup>26</sup> Αυτές και άλλες παρόμοιες καταστάσεις έχουν κάνει κάποιους να αντιδρούν: Φτάνει πια, δεν θέλω άλλη τεχνολογία.

Οι ταχύτατες τεχνολογικές εξελίξεις οδηγούν και σε ταχύτατη απαξίωση της τεχνολογίας, που σημαίνει ανάγκη αντικατάστασης της ξεπερασμένης τεχνολογίας. Και αυτό είναι ένα διπλό πρόβλημα - κόστος: Το κόστος αντικατάστασης της παλιάς τεχνολογίας και το κόστος προσαρμογής στη νέα τεχνολογία. Κι αυτό το διπλό πρόβλημα είναι πρόβλημα διαρκές, και μερικές φορές, οδηγεί σε αρρωστημένες καταστάσεις. Παράδειγμα, αγορά του κάθε νέου μοντέλου που κυκλοφορεί. Πρόκειται για μια μανία τεχνολογικής κατανάλωσης. Σ' αυτές τις περιπτώσεις δεν πρόκειται για χρήση αλλά για κατανάλωση τεχνολογίας.

Εκπαιδευτική τεχνολογία ναι, αλλά για ποιο σκοπό; Για καλό ή για κακό; Και ποιος ορίζει το καλό και κακό; Ανεξάρτητα από τα ερωτήματα, πρώτιστος σκοπός είναι η μόρφωση του νέου ανθρώπου, η πρόοδος της εκπαίδευσης και της κοινωνίας. Τα ΜΜΕ μπορούν να προσφέρουν πολλά, αρκεί να χρησιμοποιηθούν σωστά.

Το σχολείο είναι σε μεγάλο βαθμό υπεύθυνο γιατί δεν έμαθε -ούτε μαθαίνει- στα παιδιά πως να χρησιμοποιούν τα ΜΜΕ<sup>27</sup>. Επιπλέον δεν φαίνεται να έχει συνειδητοποιήσει ότι τα ΜΜΕ λειτουργούν εκτός σχολείου, ως ένα παράλληλο σχολείο. Αυτό το παράλληλο σχολείο προσφέρει κοινωνικοποίηση, εκπαίδευση, μάθηση για μερικούς μαθητές πιο σημαντική από την επίσημη. Είναι απορίας άξιο γιατί τα ΜΜΕ δεν έχουν μπει στα σχολεία ως αντικείμενα και ως μέσα διδασκαλίας, δεδομένου ότι τα παιδιά γεννιούνται μέσα στα ΜΜΕ και μεγαλώνουν με τα ΜΜΕ. Η δύναμη της πραγματικότητας είναι τέτοια που θα ξεπεράσει συγκρούσεις, μικροσυμφέροντα, αδιαφορία κράτους και εκπαιδευτικών.

Η ιστορία της εκπαιδευτικής ρ/τ δείχνει ότι μικροσυμφέροντα και αδιαφορία υπερίσχυσαν του γενικού συμφέροντος και ακύρωσαν στην πράξη τη λειτουργία της εκπαιδευτικής ρ/τ. Αρκεί ένα παράδειγμα: Η εκπαιδευτική ρ/τ εκπέμπει ορισμένες ώρες (π.χ. 11 πμ. - 13 μ.μ.), ορισμένο πρόγραμμα. Το σχολείο έχει ορισμένο πρόγραμμα, που συνήθως φτιάχνεται, όχι με παιδαγωγικά κριτήρια, αλλά όπως βολεύονται οι εκπαιδευτικοί. Αποτέλεσμα, η ασυμφωνία προγράμματος εκπαιδευτικής ρ/τ και σχολικού προγράμματος. Η εκπαιδευτική ρ/τ εκπέμπει στο κενό.

Πρέπει να γίνει σαφές ότι η πρόταση για εισαγωγή και χρήση των ΜΜΕ στην εκπαίδευση ένα και μόνο στόχο έχει: Την εκπαίδευση. Τα ΜΜΕ χρησιμοποιούνται για την εκπαίδευση. Υπηρετούν την παιδεία. Όχι το αντίστροφο. Βέβαια αυτή η συνύπαρξη ωφελεί και τους δύο. Η εκπαίδευση εκσυγχρονίζεται, εμπλουτίζεται, αναβαθμίζεται. Τα ΜΜΕ εκπαιδεύονται, εξανθρωπίζονται, βελτιώνονται.

## 10.2. Η χρήση των ΜΜΕ

### 10.2.1 Η χρήση των ΜΜΕ στην εκπαίδευση

Τα ΜΜΕ ολοένα και περισσότερο αποτελούν κομμάτι της ζωής μας. Στην κοινωνία της ταχύτητας, της εικόνας, της τεχνολογίας, η εκπαίδευση χρειάζεται να

αποκτήσει ταχύτητα, εικόνα, τεχνολογία. Αυτά τα προσφέρουν τα ΜΜΕ. Επομένως, η χρήση των ΜΜΕ στην εκπαίδευση είναι αναγκαία γιατί μπορούν να προσφέρουν πολλά στην εκπαίδευση. Μπορούν να βοηθήσουν την εκπαίδευση να κατανοήσει και ακολουθήσει τις εξελίξεις. Εκπαίδευση και ΜΜΕ, αν συνεργαστούν, μπορούν ν' αλλάξουν την όψη του κόσμου. Κι' αυτό είναι το ζητούμενο. Ζητούμενο ν' αλλάξει η όψη εκείνη του κόσμου που δεν είναι κόσμημα. Η χρήση των ΜΜΕ προσφέρει γνώση. Η γνώση είναι δύναμη. Η δύναμη αλλάζει τον κόσμο. Η χρήση των ΜΜΕ στην εκπαίδευση μπορεί -και πρέπει- να κάνει τον κόσμο κόσμημα.

Η αλλαγή του κόσμου, στην περίπτωσή μας, είναι υπόθεση πρωτίστως του κράτους και των εκπαιδευτικών. Είναι υπόθεση του εκπαιδευτικού συστήματος. Το κράτος, η εκάστοτε κυβέρνηση, με το θεσμικό πλαίσιο ορίζει και προσδιορίζει τι πρέπει να γίνει. Οι εκπαιδευτικοί, ως φορείς και μεμονωμένα, καλούνται να εφαρμόζουν τις αποφάσεις. Η νοοτροπία τους συνολικά και η σχέση τους με την τεχνολογία ειδικότερα, θα βοηθήσουν στην εφαρμογή ή στην μη εφαρμογή. Ειδικά ο Διευθυντής κάθε σχολείου είναι ο πρώτος υπεύθυνος για τα συμβαίνοντα στο σχολείο και επομένως για την χρήση των ΜΜΕ στη διδασκαλία.

Η εισαγωγή των ΜΜΕ στην εκπαίδευση, προϋποθέτει τη γνώση και αποδοχή τους από τους εκπαιδευτικούς. Επομένως, η εκπαίδευση των εκπαιδευτικών στα ΜΜΕ είναι όρος *sine qua non* για την χρήση τους. Και βέβαια η ίδια η χρήση τους (π.χ. βιντεοσκόπηση υποδειγματικής χρήσης ΜΜΕ) θα συμβάλλει στην εκπαίδευση των εκπαιδευτικών. Γνώση και αποδοχή των ΜΜΕ σημαίνει γνώση και αποδοχή της τεχνολογίας, διότι τα ΜΜΕ είναι συνδεδεμένα άρρηκτα με την τεχνολογία.

Στην εκπαιδευτική διαδικασία είναι ανάγκη να χρησιμοποιούνται πολλά μέσα. Στην εποχή των ΜΜΕ είναι ανάγκη να χρησιμοποιούνται πολλά ηλεκτρονικά ΜΜΕ. Η προσέγγιση του εκπαιδευτικού αντικειμένου με περισσότερα μέσα είναι πιο αποδοτική για τους μαθητές. Όλα τα εξεταζόμενα ΜΜΕ (ραδιόφωνο, μαγνητόφωνο, τηλεόραση, βίντεο, Ηλεκτρονικός Υπολογιστής, Multimedia) είναι αποδοτικά για όλα τα παιδιά του σχολείου. Επιπλέον μπορούν να χρησιμοποιούνται είτε για μαζική είτε για προσωπική μάθηση.

Κάθε ΜΜΕ έχει τα δικά του χαρακτηριστικά, πλεονεκτήματα και μειονεκτήματα. Κάθε μέσο έχει το δικό του μήνυμα<sup>28</sup>, αλλά μπορεί να χρησιμοποιηθεί σε συνδυασμό με τα άλλα, οπότε μπορεί να υπάρξει ένας συνδυασμός μηνυμάτων με πολλαπλασιαστικά αποτελέσματα. Και βέβαια ζητούμενο είναι η εκμετάλλευση των πλεονεκτημάτων κάθε μέσου. Αυτό εξαρτάται από εμάς, από τον τρόπο χρήσης τους.

Κοινωνία και σχολείο έχουν ανάγκη τα ηλεκτρονικά ΜΜΕ. Μικροί και μεγάλοι περνούν τη ζωή τους μ' αυτά. Τα παιδιά πριν πάνε στο σχολείο έχουν έρθει σε επαφή μ' αυτά. Το σχολείο οφείλει να εκμεταλλευτεί τις δυνατότητές της προς όφελος των μαθητών. Όχι απλώς να μάθουν περισσότερα, αλλά και να μάθουν να "διαβάζουν"

τα ΜΜΕ. Η όποια αρνητική στάση για την χρήση ΜΜΕ στην εκπαίδευση, μάλλον είναι αποτέλεσμα της αρνητικής λειτουργίας τους στην κοινωνία. Κατ' αρχήν δεν πρέπει να γίνεται σύγχυση στη χρήση τους ως μέσων στην εκπαιδευτική διαδικασία, με την χρήση τους εκτός εκπαιδευτικής διαδικασίας-σχολείου. Δεύτερον κοινωνία και εκπαίδευση δεν κινδυνεύουν από τη γνώση αλλά από την άγνοια και τις αδυναμίες των ανθρώπων, της εκπαίδευσης, της κοινωνίας.

Η οικογένεια είναι ο πρώτος φορέας που επηρεάζει την χρήση των ΜΜΕ στο σπίτι. Η οικογένεια αποφασίζει π.χ. αν τα παιδιά δουν τηλεόραση, τι είδους πρόγραμμα και πόση διάρκεια θα παρακολουθήσουν. Η βάση για την θετική ή αρνητική στάση των παιδιών έναντι των ΜΜΕ τίθενται στη μικρή ηλικία. Η συνέχεια στηρίζεται στη βάση.

Τα ΜΜΕ έχουν φέρει επανάσταση στην κοινωνία, έχουν αλλάξει - αλλάζουν συνέχεια - τον τρόπο επικοινωνίας. Το ίδιο επαναστατικές είναι και οι αλλαγές στον τομέα της εκπαίδευσης. Είναι αδιανόητο στην κοινωνία των ΜΜΕ να μην χρησιμοποιούνται ΜΜΕ στην εκπαίδευση ως μέσο διδασκαλίας. Τα ΜΜΕ, η τεχνολογία, αλλάζουν συνεχώς τον τρόπο που ο Πομπός εκπέμπει και ο Δέκτης λαμβάνει το μήνυμα. Επιπλέον, μπορούν να εκπέμπουν το ίδιο μήνυμα με πολλούς τρόπους. Μπορούν να βοηθήσουν στην ανάπτυξη της επικοινωνίας και κατ' επέκταση της μάθησης, αφού η μάθηση είναι επικοινωνία.

Η εκπαιδευτική τεχνολογία μπορεί να βοηθήσει ολόκληρο το εκπαιδευτικό σύστημα. Η καλύτερη οργάνωση της διοίκησης, η παραγωγή εκπαιδευτικού υλικού, ο έλεγχος του εκπαιδευτικού συστήματος και βέβαια η διαδικασία μάθησης, είναι μερικοί τομείς που η εκπαιδευτική τεχνολογία μπορεί να προσφέρει πολλά.

Οι διαρκείς εξελίξεις στα ΜΜΕ (νέα τηλεόραση, νέοι Η/Υ, κτλ.), δημιουργούν επιφυλάξεις για την εισαγωγή τους στα σχολεία. Και επειδή ακριβώς αυτές οι καταστάσεις (εξελίξεις και κρίση) θα υπάρχουν συνεχώς χρειάζεται συνειδητοποίησή τους. Ένα δεύτερο δίλημμα που αντιμετωπίζουν οι εκπαιδευτικοί για τους μαθητές τους: είναι: Περισσότερη ελευθερία και δημιουργία - άρα όχι στα ΜΜΕ - ή περισσότερη τυποποίηση και φαντασία -άρα ναι στα ΜΜΕ. Η απάντηση είναι ότι μόνο περισσότερη υπευθυνότητα χρειάζεται. Αν αυτή υπάρχει, υπηρετείται αυτό που πρέπει να υπηρετηθεί, δηλαδή το συμφέρον του μαθητή. Ένας τρίτος προβληματισμός έχει σχέση με τον αριθμό των μαθημάτων. Λιγότερα μαθήματα, που συνεπάγονται λιγότερες γνώσεις με περισσότερο βάθος, ή περισσότερα μαθήματα, που συνεπάγονται περισσότερες γνώσεις με περισσότερο πλάτος. Η τεχνολογία μπορεί να βοηθήσει προσφέροντας περισσότερη γνώση σε βάθος και πλάτος, αρκεί να χρησιμοποιηθεί σωστά<sup>29</sup>.

Αν ισχύει η άποψη ότι η γνώση διπλασιάζεται κάθε τέσσερα χρόνια, οι παραδοσιακές μέθοδοι δεν αρκούν για την κατάκτησή της. Χρειάζονται νέες μέθοδοι,

κι'αυτές τις προσφέρουν τα ΜΜΕ. Δεδομένου ότι ο Έλληνας εύκολα υιοθετεί το καινούργιο και εύκολα προσαρμόζεται στις νέες συνθήκες, τα ΜΜΕ προσφέρουν τη δυνατότητα για εκσυγχρονισμό της εκπαίδευσης. Να αποκτήσει η Ελλάδα την καλύτερη εκπαίδευση της οικουμένης<sup>30</sup>. Η Ελλάδα και οι Έλληνες θέλουν. Ζητούμενο είναι αν θέλει και μπορεί το εκπαιδευτικό σύστημα. Όπως έχει αναφερθεί το εκπαιδευτικό σύστημα είναι μέρος του κοινωνικού συστήματος και επιπλέον επηρεάζεται καθοριστικά από το πολιτικό σύστημα. Με δεδομένη την πορεία του πολιτικού εκσυγχρονισμού (π.χ. ξεπέραςμα πελατειακών σχέσεων), ο εκσυγχρονισμός του εκπαιδευτικού συστήματος πρέπει να θεωρείται δεδομένος. Η πίεση της «κοινωνίας των πολιτών» (κοινή γνώμη, γονείς, διανοούμενοι, εκπαιδευτικοί, κλπ.) θα αναγκάσει την «πολιτική κοινωνία» (κράτος), να εκσυγχρονίσει το εκπαιδευτικό σύστημα. Παρά ταύτα, οι ενδοιασμοί υπάρχουν. Παραπάνω (κεφ. 10.1.3) αναφέρθηκε η αδυναμία του εκπαιδευτικού συστήματος να εισάγει τα ΜΜΕ στην εκπαίδευση. Αν υπάρχουν προβλήματα στην εισαγωγή, τα προβλήματα στη χρήση είναι μεγαλύτερα. Ήδη σε πολλά σχολεία υπάρχουν ΜΜΕ (υπάρχει έστω ένα μαγνητόφωνο), αλλά δεν χρησιμοποιούνται. Μάλλον, χρησιμοποιούνται ελάχιστα. Αυτό απέδειξε και η έρευνα.

Η υστέρηση της εκπαίδευσης, η ανάγκη να μην χαθεί άλλος χρόνος δεν πρέπει να οδηγήσει τους υπεύθυνους σε βιαστικές ή αποσπασματικές λύσεις. Έτσι π.χ. ο εξοπλισμός μερικών ή όλων των σχολείων με πολλά και τελευταίου τύπου μέσα δεν είναι λύση. Εκτός από το πρόβλημα το υψηλού κόστους, υπάρχουν δύο ακόμη προβλήματα. Πρώτον, οι εκπαιδευτικοί δε γνωρίζουν να τα χρησιμοποιήσουν. Δεύτερον, ακόμα και τα πιο σύγχρονα μέσα σήμερα, θα είναι ξεπερασμένα αύριο. Επομένως, για την επιλογή των κατάλληλων μέσων απαιτούνται ορισμένα κριτήρια επιλογής, όπως έχει αναφερθεί.

### 10.2.2 Η χρήση των ΜΜΕ ως εποπτικών μέσων διδασκαλίας

Η χρήση των ΜΜΕ ως εποπτικών μέσων διδασκαλίας γίνεται διότι πλεονεκτούν σε σχέση με την παραδοσιακή διδασκαλία. Η χρήση των ΜΜΕ είναι ο καλύτερος τρόπος για να μαθαίνουν τα παιδιά.<sup>31</sup>

Η διδασκαλία, η μάθηση, είναι επικοινωνία, είναι μετάδοση πληροφοριών-γνώσης, από τον Πομπό στον Δέκτη. Κατ' αρχήν όσο περισσότερες και καλύτερα οργανωμένες πληροφορίες μεταδίδονται, τόσο περισσότερο όφελος έχει ο δέκτης-μαθητής. Η χρήση των ΜΜΕ ως Εποπτικών Μέσων Διδασκαλίας (Ε.Μ.Δ.) σε αυτό ακριβώς στοχεύει: Στην περισσότερη και ευκολότερη γνώση. Σύμφωνα με τον N. Wiener κύρια χαρακτηριστικά των ΜΜΕ είναι: Η απόκτηση, χρήση, διατήρηση και μετάδοση πληροφοριών. Αυτά τα χαρακτηριστικά είναι ανάγκη να τα εκμεταλλευτεί η εκπαίδευση, δεδομένου ότι η εκπαίδευση εκπαιδεύει για την κοινωνία των πληροφοριών.

Σύμφωνα με τον H.Lasswell, η επικοινωνία, και κατ' επέκταση η μάθηση κατανοείται με βάση τα ερωτήματα: Ποιος, λέει τι, με ποιο μέσο, σε ποιον, με τι αποτέλεσμα. Όπως έχει αναφερθεί (Κεφ. 6.1.2) το κράτος έχει την εξουσία και την ευθύνη γι' αυτά τα ερωτήματα. Δηλαδή από το κράτος, το εκπαιδευτικό σύστημα, εξαρτάται η χρήση των ΜΜΕ στην εκπαιδευτική διαδικασία. Η χρήση των ΜΜΕ αυξάνει τις δυνατότητες επικοινωνίας και κατ' επέκταση τις δυνατότητες μάθησης. Αυτό είναι σχεδόν αναμφισβήτητο. Αυτό που αμφισβητείται είναι η ικανότητα του εκπαιδευτικού συστήματος να χρησιμοποιούνται τα ΜΜΕ στην εκπαιδευτική διαδικασία. Αυτό είναι το πρόβλημα.

Η εισαγωγή και χρήση των ΜΜΕ - των νέων τεχνολογιών, στην εκπαιδευτική διαδικασία, θα αλλάξει και τη σχέση ανθρώπου - τεχνολογίας. Βιώνοντας ο άνθρωπος από μικρή ηλικία την τεχνολογία, κατ' αρχήν στην οικογένεια (π.χ. βλέποντας τηλεόραση), και στη συνέχεια, οργανωμένα και αναλυτικά, στο σχολείο, θα σχηματίσει θετική στάση. Θα γνωρίσει την τεχνολογία, θα την μάθει και θα την χρησιμοποιήσει προς όφελός του. Ζητούμενο να χρησιμοποιήσει την τεχνολογία όχι μόνο προς όφελός του, αλλά προς όφελος της κοινωνίας. Κάθε νέο μέσο φέρνει νέες ελπίδες για μεγάλη ωφέλεια της διδασκαλίας και μάθησης, γιατί συνήθως γίνεται παραλληλισμός των ωφελειών που φέρνει το νέο μέσο σε άλλους τομείς (π.χ. τηλεπικοινωνίες).<sup>32</sup> Δηλαδή κάθε νέο μέσο φέρνει μεγάλες προσδοκίες και για την εκπαίδευση.

Τα ΜΜΕ δεν είναι ούτε καλά ούτε κακά από μόνα τους. Μπορούν να είναι - και συνήθως είναι - είτε καλά, είτε κακά. Κι' αυτό εξαρτάται από την χρήση τους. Τα προγράμματα μπορεί να είναι ποιοτικά ή μη ποιοτικά, να αναπτύσσουν ή να καθλώνουν τις δημιουργικές ικανότητες του μαθητή. Επομένως, πρέπει να γίνεται λόγος για συγκεκριμένα μέσα, για συγκεκριμένη χρήση, για συγκεκριμένα προγράμματα. (Βλέπε ξεχωριστά κάθε μέσο στο κεφάλαιο 9). Η χρήση των ΜΜΕ στην εκπαίδευση οφείλει να ικανοποιεί τις ανάγκες της κοινωνίας, του κράτους, της εκπαίδευσης, των μαθητών. Οι στόχοι οφείλουν να υπηρετούν τους σκοπούς της εκπαίδευσης όπως αυτοί προσδιορίζονται στα νομοθετικά κείμενα.

Η ανάπτυξη μίας παιδαγωγικής των ΜΜΕ είναι αναγκαία για να βοηθήσει εκπαιδευτικούς και μαθητές στις νέες συνθήκες. Στην κοινωνία της εικόνας ο "εικονικός αναλφαβητισμός" είναι εν όψει και το σχολείο έχει χρέος να προλάβει. Μία παιδαγωγική των ΜΜΕ οφείλει να λάβει υπόψη τα εξής για την χρήση των ΜΜΕ:

- Να ανταποκρίνεται στις ανάγκες και ικανότητες των μαθητών.
- Να χρησιμοποιηθούν για απελευθέρωση και όχι για σκλαβιά του ανθρώπου.
- Να αναπτύσσουν την κριτική και δημιουργική σκέψη.
- Να κάνουν τη μάθηση εύκολη και ευχάριστη.



Η χρήση των ΜΜΕ από το δημοτικό σχολείο θα βοηθήσει καλύτερα την εξοικείωση με τα ΜΜΕ. Όμως χρειάζεται προσοχή. Η τεχνολογία μαγεύει, δημιουργεί ψευδαισθήσεις. Ο μαθητής θα πρέπει να μάθει να βλέπει κριτικά, να μην επηρεάζεται, να χρησιμοποιεί τα ΜΜΕ<sup>33</sup>.

Η χρήση των ΜΜΕ στην εκπαίδευση αφορά δύο άξονες: Πρώτον, τα ΜΜΕ ως αντικείμενο διδασκαλίας. Δεύτερον, ως μέσων διδασκαλίας. Επαναλαμβάνεται ότι η έρευνα αφορά τον δεύτερο άξονα.

### 10.2.3 Παράγοντες που επηρεάζουν τη χρήση των ΜΜΕ

Η χρήση των ΜΜΕ στην εκπαιδευτική διαδικασία επηρεάζεται από τους εξής παράγοντες:

- Διεθνές πλαίσιο. Τις διεθνείς εκπαιδευτικές και τεχνολογικές εξελίξεις, κυρίως τις εξελίξεις στην Ευρωπαϊκή Ένωση.

- Κράτος. Την Κρατική-Κυβερνητική πολιτική, τους στόχους της, στον χώρο της εκπαίδευσης.

- Κοινωνία και κοινωνικοί φορείς. Κουλτούρα και παραδόσεις της κοινωνίας, αλλά και επιδιώξεις και συμφέροντα κοινωνικών φορέων (π.χ. πολιτικών κομμάτων, επιχειρήσεων).

- Γονείς, εκπαιδευτικοί, και μαθητές, ως φορείς ή μεμονωμένα, ως άμεσα ενδιαφερόμενοι για τα τεκταινόμενα στην εκπαίδευση.

- Εκπαιδευτικά ιδρύματα (Πανεπιστήμια, Παιδαγωγικό Ινστιτούτο κτλ.) και ειδικοί στα ΜΜΕ και στην εκπαίδευση. Οι επαίοντες.

- Εκπαιδευτικός - άτομο, ως χρήστης των ΜΜΕ στην εκπαιδευτική διαδικασία. Η ικανότητα, η επιστημονική γνώση, η εμπειρία, το ήθος, η εξουσία του, καθορίζουν τη στάση τους απέναντι στη χρήση των ΜΜΕ.

Οι παραπάνω παράγοντες επηρεάζουν περισσότερο ή λιγότερο την χρήση των ΜΜΕ στην εκπαίδευση. Άλλοι έχουν μεγαλύτερη κι' άλλοι μικρότερη ισχύ για να επηρεάσουν τις εξελίξεις. Κάποιοι συνεργάζονται και κάποιοι ανταγωνίζονται. Η πράξη-απραξία στην χρήση των ΜΜΕ, είναι αποτέλεσμα συσχετισμού δυνάμεων σύγκρουσης και συναίνεσης όλων αυτών των παραγόντων. Παρ' όλο που κάθε παράγοντας θέλει να "περάσει" το δικό του, στην πράξη "δεν περνάει κανενός". Το αποτέλεσμα είναι μίγμα. Μάγμα, ή ακόμα, μάγμα μαγμάτων, (Κ. Καστοριάδης).

Κάθε παράγοντας έχει κάποια περιθώρια δύναμης, ανεξαρτησίας, επιλογής. Κι' αυτά φαίνονται, είναι φανερά ή δεν φαίνονται, είναι αφανή.

### 10.2.4 ΜΜΕ και Ειδική Αγωγή.

Η διδασκαλία απευθύνεται την ίδια στιγμή σ' όλους και όχι στον καθένα ξεχωριστά. Αυτό συμβαίνει είτε η διδασκαλία γίνεται με ΜΜΕ είτε χωρίς ΜΜΕ. Αλλά,

έστω κι αν η διδασκαλία απευθύνεται σ' όλους, καθένας μαθαίνει, προσλαμβάνει τη γνώση σύμφωνα με τις ιδιαιτερότητές του.

Σε ένα πρώτο επίπεδο και ως ένα βαθμό, όλοι μαθαίνουν την κοινή προσφερόμενη γνώση, που προσφέρεται με την κοινωνικοποίηση. Σε ένα δεύτερο επίπεδο, όλοι μαθαίνουν σύμφωνα με τις βιοψυχικές ιδιαιτερότητές τους. Δεν πρέπει να ξεχνιέται ότι η μάθηση έχει διττό χαρακτήρα, είναι: κοινή και προσωπική.

Η χρήση των ΜΜΕ διευκολύνει και την κοινή και την προσωπική μάθηση. Όσον αφορά την προσωπική μάθηση, επειδή τα ΜΜΕ είναι πολλά και διαφορετικά, μπορούν να καλύπτουν ευρύ φάσμα ιδιαιτεροτήτων. Καθένας παίρνει ό,τι του ταιριάζει.

Εκεί που είναι σημαντική η χρήση των ΜΜΕ, είναι στα άτομα με ειδικές ανάγκες. Εκεί τα ΜΜΕ μπορούν να κάνουν "θαύματα". Βέβαια στα άτομα αυτά υπάρχουν πολλές διαφορές, που πρέπει να ληφθούν υπόψη. Κι' αυτό ας το έχουν υπόψη οι φορείς της εκπαιδευτικής πολιτικής.

Η εκ-παίδευση είναι μία διαδικασία παίδευσης. Εμπεριέχει δυσκολίες, για άλλους περισσότερες, για άλλους λιγότερες. Οι δυσκολίες σχετίζονται με πολλούς παράγοντες, όπως: Πρώτον, το αντικείμενο μάθησης. Δεύτερον, οι κοινωνικές, οικονομικές και πολιτιστικές συνθήκες μάθησης. Τρίτον, τα ατομικά χαρακτηριστικά, οι ειδικές ανάγκες και μαθησιακές δυσκολίες κάθε μαθητή.

Η εκπαίδευση είναι κοινωνικό αγαθό και συγχρόνως δικαίωμα όλων. Το κράτος έχει Συνταγματική υποχρέωση να παρέχει σε όλους δωρεάν και με ίσους όρους παιδεία. Ενισχύει τους σπουδαστές που διακρίνονται, "καθώς και αυτούς που έχουν ανάγκη από βοήθεια ή ειδική προστασία, ανάλογα με τις ικανότητές τους" (Άρθρον 16 παρ.4, Συντάγματος 1975/1986). Επομένως, αν το κράτος εισάγει τη χρήση των ΜΜΕ στα σχολεία, οφείλει να μεριμνήσει ιδιαίτερα για την χρήση των ΜΜΕ στα σχολεία που έχουν παιδιά με ειδικές ανάγκες. Αποτελεί βασικό παιδαγωγικό αξίωμα η συνειδητή στάση και προσαρμογή "στις δυνατότητες και δεξιότητες του παιδιού"<sup>34</sup>. Άλλωστε, ο πολιτισμός μιας κοινωνίας κρίνεται από την μέριμνά της για τα παιδιά με ειδικές ανάγκες. Να σημειωθεί ότι η Ελληνική πολιτεία με τον Ν. 1566/1985 ενσωμάτωσε την Ειδική Αγωγή στο εκπαιδευτικό σύστημα. Έτσι η Ειδική Αγωγή αντιμετωπίζεται ισότιμα με την υπόλοιπη εκπαίδευση, σε όλες τις βαθμίδες εκπαίδευσης<sup>35</sup>.

Τα παιδιά με ειδικές ανάγκες<sup>36</sup>, όπως και τα παιδιά με μαθησιακές δυσκολίες<sup>37</sup> ανήκουν σε πολλές κατηγορίες. Οι ιδιαιτερότητες είναι πολλές, όπως και οι διδακτικές ανάγκες. Αν υπάρχει βούληση, μπορούν να γίνουν θαύματα. Οι νέες τεχνολογίες στην εκπαίδευση μπορούν να κάνουν τα αδύνατα δυνατά. Το παράδειγμα, του τιμημένου με βραβείο Νόμπελ, Καθηγητού Στήβεν Χόκινς (δεν μπορεί να μιλήσει, αλλά ομιλεί -

δίνει και διαλέξεις - μέσω ειδικού Ηλεκτρονικού Υπολογιστή) δείχνει του λόγου το αληθές.

Η χρήση των ΜΜΕ στην εκπαίδευση των παιδιών με ειδικές ανάγκες είναι ζήτημα κοινωνικής δικαιοσύνης και ως εκ τούτου ζήτημα πρώτης προτεραιότητας. Τα παιδιά θα νιώσουν ότι δεν είναι στο περιθώριο αλλά εντός. Θα απελευθερώσουν τις δυνάμεις τους. Αν ληφθεί υπόψη ότι πολλά παιδιά υπερνικούν τις αδυναμίες τους χωρίς βοήθεια, γίνεται αντιληπτό τι μπορούν να κατορθώσουν, αν τους παρασχεθούν τα κατάλληλα μέσα. Εννοείται ότι εκτός από τα κατάλληλα μέσα χρειάζονται τα κατάλληλα προγράμματα, προσαρμοσμένα στις ιδιαιτερότητες των παιδιών.

Τονίζεται ότι, ιδίως τα ηλεκτρονικά ΜΜΕ, μπορούν να προσφέρουν πολλά στα παιδιά με ειδικές ανάγκες (π.χ. Η/Υ σε κωφά παιδιά). Μπορούν να προσφέρουν εκεί που δεν μπορούν οι παραδοσιακές μέθοδοι διδασκαλίας. Ιδιαίτερα χρήσιμη κρίνεται η χρησιμοποίηση της εικονικής πραγματικότητας. Ο μαθητής μαθαίνει τον πραγματικό κόσμο μέσα από τον εικονικό κόσμο (π.χ. αγωγή υγείας), χωρίς να αντιμετωπίζει τις δυσκολίες και τους κινδύνους του πραγματικού κόσμου<sup>38</sup>. Και μόνον η χρήση του Η/Υ, μπορεί να βοηθήσει να υπάρξει μια κοινωνία με λιγότερα παιδιά με προβλήματα μάθησης.<sup>39</sup>

Αν ληφθεί υπόψη το όφελος των παιδιών αυτών οι όποιες δυσκολίες ξεπερνιούνται. Τα ΜΜΕ, ο ήχος, η εικόνα, η μουσική κτλ. “χαρίζουν στα άτομα αυτά έναν κόσμο ανεκτίμητης αξίας, έναν κόσμο, που τους προσφέρει μέσα και εργαλεία έκφρασης και επικοινωνίας”<sup>40</sup> Τα ΜΜΕ προσφέρουν ίσες ευκαιρίες εκπαίδευσης σε όλους. Όλοι μπορούν να έχουν κάποια μέσα στα σχολεία. Προϋπόθεση τα μέσα να είναι απλά και εύχρηστα, κατάλληλα και οικονομικά.

Βέβαια υπάρχουν και δυσκολίες. Πρώτον, η έλλειψη εκπαιδευτικών. Αν δεν υπάρχουν εκπαιδευμένοι εκπαιδευτικοί για τη χρήση των ΜΜΕ γενικά πολύ περισσότερο δεν υπάρχουν εκπαιδευτικοί για τα παιδιά με ειδικές ανάγκες. Δεύτερον, η έλλειψη κατάλληλων προγραμμάτων. Οι κατηγορίες των παιδιών με ειδικές ανάγκες είναι πολλές. Για κάθε κατηγορία χρειάζεται ξεχωριστό πρόγραμμα. Και η παραγωγή “ειδικών” προγραμμάτων δεν είναι εύκολη υπόθεση.

### **10.2.5. Επιπτώσεις από τη χρήση των ΜΜΕ στην εκπαίδευση**

Η εισαγωγή και χρήση των ΜΜΕ στην εκπαίδευση θα αλλάξει την όλη φιλοσοφία της εκπαίδευσης, σε θεωρία και πράξη. Θα αλλάξει το περιεχόμενο των προγραμμάτων αλλά και η μέθοδος διδασκαλίας-μάθησης. Αν αυτό είναι αλήθεια, οι επιπτώσεις θα είναι σημαντικές. Μπορούν να διακριθούν σε βραχυπρόθεσμες και μακροπρόθεσμες<sup>41</sup>:

α. Βραχυπρόθεσμες επιπτώσεις. Επισημαίνονται οι εξής:

- Μάθηση είτε στην τάξη είτε στο σπίτι. Ο μαθητής θα μπορεί να παρακολουθήσει το ίδιο πρόγραμμα είτε στο σχολείο είτε στο σπίτι. Η παρουσία του στο σχολείο δεν θα είναι υποχρεωτική.

- Περιθωριοποίηση εκπαιδευτικού. Κάποιοι εκπαιδευτικοί, κυρίως οι μεγαλύτεροι, νοητικά και συναισθηματικά, δεν μπορούν να παρακολουθήσουν τις εξελίξεις. Η αλλαγή επαγγέλματος ή τουλάχιστον η άσκηση εξωδιδασκικών καθηκόντων, θεωρείται βεβαία. Βέβαια, θα υπάρξει η εκπαίδευση των εκπαιδευτικών, αλλά δεν θα μπορέσουν να απορροφηθούν όλοι οι εκπαιδευτικοί, δεδομένης και μείωσης των μαθητών, λόγω της μείωσης των γεννήσεων.

- Νέες ανισότητες στην εκπαίδευση. Παρά τις όποιες αγαθές προθέσεις, στην πράξη είναι αδύνατο όλα τα σχολεία να έχουν όλα τα μέσα. Τα μικρά και μακρινά σχολεία θα υστερούν. Ακόμα πιο σημαντικό, η ύπαρξη διαφορετικής ποιότητας εκπαιδευτικών προγραμμάτων, επιτείνει τις ανισότητες. Ίσως μία λύση είναι η τυποποιημένη και με υψηλές προδιαγραφές παραγωγή προγραμμάτων από το κράτος.

- Αλλαγή στη σχέση εκπαιδευτικού-μαθητή. Μειώνεται η επικοινωνία εκπαιδευτικού-μαθητή και αυξάνεται η επικοινωνία μηχανημάτων-μαθητή. Η αμφίδρομη κυκλοφορία λογικής και συναισθήματος, αντικαθίσταται από τη μονόδρομη ή αμφίδρομη κυκλοφορία λογικής. Τα κατάλληλα, από παιδαγωγική άποψη, προγράμματα και η συνειδητά αυξημένη επικοινωνία εκπαιδευτικού-μαθητή, αμβλύνει το πρόβλημα.

- Αλλαγή στην παραγωγή εκπαιδευτικών. Το σημερινό πανεπιστήμιο δεν παράγει εκπαιδευτικούς, αλλά πτυχιούχους. Σήμερα, διορίζονται ανίκανοι με πτυχίο και δεν διορίζονται ικανοί χωρίς πτυχίο. Ο αυριανός εκπαιδευτικός δεν αρκεί να έχει κάποιες γνώσεις. Θα πρέπει να ξέρει πώς να μαθαίνει τους μαθητές. Η ικανότητα και κατ' επέκταση η αξιοκρατία είναι ανάγκη του ίδιου του συστήματος.

β. Μακροπρόθεσμες επιπτώσεις. Επισημαίνονται οι εξής:

- Περισσότερη γνώση στον ίδιο χρόνο. Στην διάρκεια ενός σχολικού έτους θα προσφέρεται πολλαπλάσια γνώση. Αυτό είναι σημαντικό γιατί η γνώση πολλαπλασιάζεται. Ακριβώς αυτός ο πολλαπλασιασμός οδήγησε στη δημιουργία των μηχανών - μέσων που αποθηκεύουν πληροφορίες. Όμως, η αξιοποίηση της γνώσης απαιτεί αναλυτική και συνθετική ικανότητα. Επομένως, αυξάνεται η σημασία της κριτικής σκέψης.

- Γενική άνοδος του μορφωτικού επιπέδου. Δεν είναι μόνο οι μαθητές που θα αποκτούν περισσότερη γνώση. Εφόσον η γνώση μπορεί να προσφέρεται και εκτός σχολείου, πολλοί θα επωφεληθούν. Ήδη και στην Ελλάδα λειτουργεί η εξ' αποστάσεως εκπαίδευση, με το "Ανοιχτό Πανεπιστήμιο".

- Ανάγκη διαρκούς προσαρμογής της κοινωνίας στις νέες τεχνολογίες. Δεν είναι η αλλαγή - αυτή υπήρχε πάντοτε - αλλά η ταχύτητα της αλλαγής που γεννά την ανάγκη για διαρκή προσαρμογή. Αυτό είναι κάτι καινούργιο στην ιστορία της ανθρωπότητας. Ο άνθρωπος μέχρι σήμερα ζούσε σε μία “κατάσταση σταθερότητας”. Στο μέλλον θα ζει σε μία “κατάσταση ρευστότητας”. Η απόκτηση λογικής διαρκούς προσαρμογής είναι το ζητούμενο. Ο Έλληνας και η ελληνική κοινωνία διακρίνονται για την προσαρμοστικότητά τους. Ελπίζεται ότι τα προβλήματα προσαρμογής θα ξεπεραστούν, συγκριτικά, ευκολότερα.

- Συνολική αλλαγή της εκπαίδευσης. Στην εκπαίδευση θα αλλάξουν τα πάντα. Ο χώρος, τα μέσα, οι εκπαιδευτικοί, οι εκπαιδευόμενοι, η δομή του εκπαιδευτικού συστήματος. Έτσι π.χ.: Ο χώρος μάθησης δεν θα είναι μόνο το σχολείο, αλλά οποιοσδήποτε βολεύει τον εκπαιδευόμενο. Τα μέσα διδασκαλίας θα εξελίσσονται διαρκώς. Ο εκπαιδευτικός που μάχεται για κεκτημένα και κατεστημένα συμφέροντα ανήκει στο παρελθόν. Ο εκπαιδευόμενος θα μαθαίνει σύμφωνα με τους δικούς του ρυθμούς και τα ενδιαφέροντά του. Το εκπαιδευτικό σύστημα θα διακρίνεται για την ταχύτητα και τη ευελιξία του, και όχι για την γραφειοκρατία του. Το “τέλος της γραφειοκρατίας” επίκειται.

### 10.2.6 Εκπαιδευτικοί: Αντίδραση ή αποδοχή

Την εποχή της βιομηχανικής επανάστασης οι Λουδίτες έσπαζαν τις μηχανές γιατί τους έπαιρναν τις δουλειές και έμεναν άνεργοι.

Στην σημερινή τεχνολογική επανάσταση κάποιοι “Νεο-Λουδίτες” εκπαιδευτικοί αντιδρούν στην εκπαιδευτική τεχνολογία. Κατ’ αρχήν, η αντίδραση των εκπαιδευτικών, ως ένα βαθμό, είναι μία φυσιολογική ενέργεια. Κανένα άτομο, ομάδα, κοινωνία δεν επιθυμεί την υποβάθμισή του ή κατάργησή του. Αναπόφευκτα, η είσοδος μηχανών σημαίνει έξοδο εργαζομένων. Η εισαγωγή και χρήση ΜΜΕ, πιστεύεται ότι θα μειώσει τον αριθμό των εκπαιδευτικών. Αυτό ενισχύεται αν ληφθεί υπόψη ότι, σε μία εποχή που τα πάντα είναι θέμα κόστους, το κόστος των μηχανών είναι μικρότερο από το κόστος των εκπαιδευτικών: Άρα, ο κίνδυνος της υποκατάστασης είναι ορατός.

Η οποιαδήποτε αλλαγή προξενεί αντιδράσεις. Η δύναμη της συνήθειας και η δύναμη του συμφέροντος, είναι οι κύριες δυνάμεις αντίδρασης στην αλλαγή. Επομένως, η εισαγωγή και χρήση των ΜΜΕ στην εκπαίδευση πρέπει να ξεπεράσει ριζωμένες βαθιά συνήθειες (π.χ. από καθέδρας διδασκαλία), και κατεστημένα συμφέροντα (π.χ. αρχή του βολέματος και της ήσσονος προσπάθειας όλων όσων εμπλέκονται στην εκπαίδευση). Έρευνα, για τη στάση των εκπαιδευτικών απέναντι στα οπτικοακουστικά μέσα διδασκαλίας και μάθησης, έδειξε ότι το 85,3% των εκπαιδευτικών «παραδέχονται ότι σε δική τους αμέλεια οφείλονται οι δυσκολίες που συναντούν στη χρήση των οπτικοακουστικών μέσων διδασκαλίας»<sup>42</sup>

Αν γίνει δεκτό ότι η τεχνολογική εξέλιξη είναι μία πορεία χωρίς γυρισμό, η αντίδραση στην εξέλιξη είναι μάταιη. Αν μάλιστα γίνεται και με την επίκληση των “κεκτημένων”, είναι και ηθικά απαράδεκτη. Οι εκπαιδευτικοί είναι το “άπαν” της εκπαίδευσης. Οφείλουν να είναι στην πρωτοπορία, να οδηγούν τις εξελίξεις, προς όφελος της εκπαίδευσης και της κοινωνίας. Ζώντας συνεχώς την εκπαίδευση, τη γνωρίζουν καλύτερα απ’ όλους. Η αντίδρασή τους δημιουργεί προβλήματα και έχει αρνητικές επιπτώσεις στους ίδιους, στην εκπαίδευση, στην κοινωνία.

Πρέπει να σημειωθεί ότι, όπως και σε άλλες περιπτώσεις, αντιδρούν οι φορείς, οι θεματοφύλακες των οργανωμένων συμφερόντων, δηλαδή τα συνδικάτα. Αντίθετα, δεν είναι λίγοι οι εκπαιδευτικοί, που άλλοτε μόνι κι άλλοτε σε συνεργασία με τους συλλόγους γονέων, εξοπλίζουν τα σχολεία με ΜΜΕ, καλύπτοντας την αδυναμία του κράτους.

Δεν αρκεί η ατομική ή συλλογική αποδοχή των ΜΜΕ από τους εκπαιδευτικούς στα λόγια. Χρειάζεται η πράξη. Χρειάζεται η καθημερινή χρήση τους στην εκπαιδευτική διαδικασία. Για να αποδεχτεί και χρησιμοποιήσει ο εκπαιδευτικός τα ΜΜΕ θα πρέπει αυτά:<sup>43</sup>

- Να είναι εύκολα στη χρήση τους.
- Να μπορεί ο εκπαιδευτικός να μάθει τη λειτουργία τους σε 15’ λεπτά.
- Να είναι στη διάθεση του εκπαιδευτικού όποτε τα χρειάζεται.
- Να μην απαιτείται ιδιαίτερη προετοιμασία από τον εκπαιδευτικό.
- Να μπορεί να στηρίζεται σ’ αυτά.
- Να πιστεύει ότι μπορούν να βοηθήσουν το έργο του.

### 10.2.7 Κριτική για τη χρήση των ΜΜΕ στην εκπαίδευση

Είναι αναντίρρητο γεγονός ότι όλο και περισσότεροι άνθρωποι απολαμβάνουν όλο και περισσότερα αγαθά των ΜΜΕ.

Τα ΜΜΕ σε κάνουν να ξεφύγεις από τη σκληρή και καταπιεστική πραγματικότητα. Σε μεταφέρουν σε κόσμους φανταστικούς και ονειρικούς.<sup>44</sup> Προσφέρουν τη δυνατότητα να ζήσεις σ’ άλλους χώρους και χρόνους. Ακόμα και να σταματήσεις τον χρόνο. Παράδειγμα με ένα βίντεο καθένας μπορεί να σταματήσει τον χρόνο ή να τον ζει με τους δικούς του ρυθμούς.

Το ερώτημα είναι αν ο άνθρωπος είναι έτοιμος να δεχτεί τις επαναστατικές αλλαγές. Αλλαγές που ανατρέπουν τα καθιερωμένα. Η τεχνολογία μπορεί. Ο άνθρωπος μπορεί; Η κοινωνία και οι θεσμοί είναι έτοιμοι να συμπορευτούν με τις αλλαγές;

Τα ΜΜΕ θα οδηγήσουν στην απελευθέρωση ή στην υποδούλωση; Αλήθεια, η δυνατότητα παρακολούθησης πεντακοσίων και πλέον καναλιών, με κάθε είδους πρόγραμμα και το συνεχές παρκάρισμα μπροστά από την οθόνη της τηλεόρασης, είναι

απελευθέρωση ή υποδούλωση; Κατ' επέκταση η χρήση «αμέτρητων» ΜΜΕ στην εκπαιδευτική διαδικασία απελευθερώνει ή υποδουλώνει την εκπαίδευση; Η απάντηση και στην περίπτωση αυτή είναι ότι δεν χρειάζεται η αμέτρητη χρήση ΜΜΕ αλλά η χρήση τους με μέτρο. Χρειάζεται να γίνει συνείδηση ότι: «Τα νέα Μέσα δεν αποτελούν ούτε την αιτία των εφιαλτών μας, ούτε την πηγή των ονείρων μας, αλλά απλά ενισχύουν τις γενικές τάσεις της κοινωνίας μας, τους διαβόλους και τους αγγέλους που βρίσκονται μέσα μας. Οι τεχνολογίες της επικοινωνίας δεν καθορίζουν τη μοίρα μας: τα νέα Μέσα θα είναι αυτό που εμείς αποφασίζουμε ότι θα είναι».<sup>45</sup>

Ο κατακλυσμός των ΜΜΕ συνεπάγεται έναν κατακλυσμό πληροφοριών, τις περισσότερες φορές άχρηστο. Επιπλέον, η λογική “εμποδίζεται”, δεν έχει τον χρόνο να κάνει αποτίμηση των πληροφοριών. Δεν υπάρχει χώρος και χρόνος για κριτική. Βέβαια, τα ΜΜΕ πρόσφεραν ταχύτερη επικοινωνία. Ταχύτερη ναι, αλλά όχι και ουσιαστικότερη. Ο αγώνας για περισσότερη και ταχύτερη επικοινωνία, υποβαθμίζει την ίδια την επικοινωνία. Η επικοινωνία αντί να είναι “οργανική”, έγινε “μηχανική”, δηλαδή αντί να είναι ουσιαστική έγινε τυπική.

Ένα κρίσιμο ερώτημα είναι οι επιπτώσεις του “τεχνολογικού” τρόπου σκέψης και πράξης, στην ουσία του ανθρώπου; Και η απάντηση εδώ εξαρτάται από τον τρόπο χρήσης της των ΜΜΕ. Ανάγκη η τεχνολογία να είναι στην υπηρεσία του ανθρώπου. Τότε μπορεί να σώσει την ανθρωπιά του. Ο κίνδυνος της τεχνολογίας υπάρχει πάντα. Κι αν αυτό συμβεί, τότε αντί για το “πάντων μέτρον άνθρωπος” θα ισχύει το “πάντων μέτρον η τεχνολογία”.

Τα παραπάνω ισχύουν και για τη χρήση των ΜΜΕ στην εκπαίδευση. Τα ΜΜΕ αν χρησιμοποιηθούν σωστά μπορούν να βοηθήσουν την εκπαίδευση. Μέχρι σήμερα, η γνώση δίνεται στο μαθητή τεμαχισμένη. Υπάρχει ένα πλήθος αντικειμένων, αλλά και η γνώση σ' αυτά τα αντικείμενα είναι μερική. Η συνολική θεώρηση λείπει συνολικά από την εκπαίδευση, και από κάθε μάθημα - γνωστικό αντικείμενο. Τα ΜΜΕ μπορούν να βοηθήσουν να δίνεται η συνολική θεώρηση. Μπορούν να είναι ο τέταρτος και αποφασιστικός παράγοντας ανάμεσα στον εκπαιδευτικό, στον μαθητή και στο μάθημα.

Συνήθως, από ειδικούς και μη, ασκείται μία θετική ή αρνητική κριτική στα μέσα, που δεν ανταποκρίνεται στην πραγματικότητα, αλλά κυρίως δεν συμβαδίζει με τη συμπεριφορά των κρινόντων. Παράδειγμα: Σχεδόν όλοι κρίνουν θετική τη χρήση τους, αλλά ελάχιστοι τα χρησιμοποιούν. Μία γενική κριτική ως αφορισμός ή θαυμασμός των ΜΜΕ δεν ενδείκνυται. Όπως έχει αναφερθεί κάθε μέσο είναι ξεχωριστό, έχει τη δική του ιστορία και φιλοσοφία.

Σε μελέτη τους, οι Himmelweit και Swift, για τη χρήση των μέσων και τις προτιμήσεις του κοινού κατέληξαν στο συμπέρασμα ότι “τα ΜΜΕ χρησιμοποιούνται περισσότερο από όσο εκτιμώνται”<sup>46</sup>. Για την χρήση των ΜΜΕ στην εκπαίδευση ισχύει

ακριβώς το αντίθετο: Τα ΜΜΕ χρησιμοποιούνται λιγότερο απ' όσο εκτιμώνται. Αν και πολλοί εκτιμούν τα πλεονεκτήματά τους εν τούτοις ελάχιστοι τα εκμεταλλεύονται. Βέβαια, δεν χρειάζεται υπερεκτίμηση ή υποεκτίμηση τους. Δεν κάνουν θαύματα, αλλά και δεν είναι άχρηστα. Χρειάζεται η ακριβής γνώση των θετικών και αρνητικών τους στοιχείων. Ζητούμενο: η αύξηση των θετικών και ο περιορισμός των αρνητικών στοιχείων.

Η κριτική οφείλει να στηρίζεται στις παραδεδομένες αρχές της παιδαγωγικής επιστήμης και όχι στις προσωπικές επιθυμίες και αντιλήψεις του κρίνοντος. Επίσης, εκτός από τις θεωρητικές αναλύσεις, χρειάζονται και εμπειρικές μελέτες για την διακρίβωση της πραγματικότητας. Η κριτική μπορεί να αναφέρεται: Πρώτον, σε κάθε μέσο. Δεύτερον, σε κάθε πρόγραμμα. Τρίτον, συγκεκριμένη εφαρμογή μέσου και προγράμματος στο συγκεκριμένο μάθημα. Δεν πρέπει να ξεχνιέται ότι στόχος της χρήσης των ΜΜΕ είναι η διευκόλυνση της εκπαιδευτικής διαδικασίας, δηλαδή των εκπαιδευτικών και των εκπαιδευομένων.

## 10.3. Η επίδραση των ΜΜΕ

### 10.3.1. Επίδραση από το είδος του ΜΜΕ

Ένα από τα ερωτήματα στο επικοινωνιακό μοντέλο του η Lasswell είναι “από ποιο μέσο” εκφέρεται το μήνυμα. Το ερώτημα αυτό δεικνύει ότι κάθε μέσο έχει τη δική του επίδραση.

Στην εκπαιδευτική διαδικασία χρησιμοποιούνται πολλά ΜΜΕ. Κάθε μέσο έχει τα δικά του χαρακτηριστικά, τη δική του χρήση και περιεχόμενο, τη δική του επίδραση. Ακολουθώντας τη διάκριση των Εποπτικών Μέσων Διδασκαλίας, τα ηλεκτρονικά ΜΜΕ μπορούν να κατάταγούν σε δύο βασικές κατηγορίες: Ακουστικά (ραδιόφωνο, μαγνητόφωνο, CD κτλ.) και Οπτικο-Ακουστικά (τηλεόραση, βίντεο, Multimedia κτλ.).

Οι αισθήσεις αποτελούν τις πύλες της γνώσης. Όσο περισσότερες αισθήσεις συμμετέχουν, τόσο περισσότερα και ευκολότερα μαθαίνει ο άνθρωπος. Βέβαια, υπάρχουν και οι τύποι ανθρώπων (π.χ. ακουστικοί, οπτικοί), αλλά και οι διαθέσεις και επιθυμίες, προσωρινές ή μόνιμες, που “κατευθύνουν” τις αισθήσεις. Για παράδειγμα, σύμφωνα με κάποιες έρευνες<sup>47</sup> η τηλεόραση οδηγεί σε καλύτερη αντίληψη από το ραδιόφωνο. Η τηλεόραση είναι πιο αποτελεσματικό μέσο μάθησης, σε σχέση με το ραδιόφωνο. Αυτό ισχύει *mutatis mutandis*, διότι σε ορισμένες εκπομπές και για ορισμένους τύπους ανθρώπων υπερσχύει το ραδιόφωνο. Επομένως, τα ΜΜΕ δεν χρησιμοποιούνται ανταγωνιστικά, αλλά συμπληρωματικά. Το ένα συμπληρώνει τις αδυναμίες του άλλου, αφού κάθε μέσο δίνει έμφαση σε ορισμένα στοιχεία της πληροφορίας.



### 10.3.2. Επίδραση από το περιεχόμενο από τη χρήση από το περιεχόμενο και τη χρήση

Σύμφωνα με το μοντέλο των χρήσεων και επιδράσεων η επίδραση ενός ΜΜΕ είναι αποτέλεσμα - εξαρτάται: Πρώτον, από το περιεχόμενο. Δεύτερον, από τη χρήση. Τρίτον, από το περιεχόμενο και τη χρήση.

Όσον αφορά το περιεχόμενο, κάθε μέσο έχει το δικό του περιεχόμενο, αλλά και το ίδιο μέσο, κάθε φορά, έχει διαφορετικό περιεχόμενο. Το περιεχόμενο ασκεί τη δική του επίδραση στον δέκτη, ανεξάρτητη ή συμπληρωματική από την επίδραση του μέσου. Η σαφήνεια, η απλότητα, η επανάληψη του μηνύματος - περιεχομένου παίζουν ρόλο στην επίδραση που θα έχει. Επίσης, αν είναι ψυχαγωγικό - ευχάριστο, γίνεται καλύτερα αποδεκτό.

Όσον αφορά τη χρήση, η συνήθεια είναι δεύτερη φύση. Πολλοί είναι αυτοί που έχουν συνηθίσει να χρησιμοποιούν ορισμένο μέσο ή ορισμένο περιεχόμενο. Υπάρχουν οι εξαρτημένοι από τον Ηλεκτρονικό Υπολογιστή αλλά και οι εξαρτημένοι από ένα είδος μουσικής. Στις περιπτώσεις αυτές η χρήση παίζει τον πρωτεύοντα ρόλο στην επίδραση, ενώ το μέσο και το περιεχόμενο παίζουν δευτερεύοντα ρόλο. Από τη μη χρήση μέχρι την κατάχρηση, υπάρχει η χρήση. Μη χρήση και κατάχρηση ως ακρότητες έχουν αρνητικά αποτελέσματα. Η χρήση, ως μεσότης έχει θετικά αποτελέσματα. Πράγματι, με κατάλληλη χρήση όλα τα μέσα, χωρίς εξαίρεση, μπορούν να έχουν θετικές επιδράσεις στη μάθηση και ανάπτυξη.

Όσον αφορά το περιεχόμενο και τη χρήση. Στην περίπτωση αυτή η επίδραση είναι αποτέλεσμα και του περιεχομένου και της χρήσης. Το περιεχόμενο ασκεί την δική του επίδραση, αλλά και η χρήση του μέσου και του περιεχομένου έχει τη δική της. Η κατάλληλη χρήση του μέσου (π.χ. αθόρυβη λειτουργία) και η κατάλληλη παρουσίαση του περιεχομένου (π.χ. ύψος παρουσιαστή, επιχειρήματα) έχουν τη δική τους δυναμική. Οι έρευνες δείχνουν ότι οι επιδράσεις των μέσων εξαρτώνται από τον τρόπο που χρησιμοποιούνται<sup>48</sup>. Άλλωστε, κανένα πρόγραμμα δεν είναι μόνο καλό ή μόνο κακό για όσους το παρακολουθούν<sup>49</sup>.

### 10.3.3. Μέτρηση της επίδρασης

Η επίδραση των ΜΜΕ στη συμπεριφορά, ιδίως των νέων, θεωρείται δεδομένη. Μπορεί να είναι μεγάλη ή μικρή, άμεση και βραχυπρόθεσμη ή έμμεση και μακροπρόθεσμη, αλλά δεν αμφισβητείται. Έχει αποδειχτεί ότι υπάρχει αιτιώδης σχέση ανάμεσα στα αίτια (βίαια προγράμματα) και το αποτέλεσμα (επιθετική συμπεριφορά). Πώς αλλιώς να εξηγηθούν φαινόμενα όπως π.χ.:

- Μαθητής του δημοτικού σχολείου "γαζώνει" με όπλο τους συμμαθητές του.
- Μικροί και μεγάλοι καταναλώνουν ό,τι τους λένε τα ΜΜΕ.
- Πολλοί υιοθετούν γνώμες, ιδέες και πρότυπα συμπεριφοράς των μέσων.

Οπωσδήποτε υπάρχει σχέση ανάμεσα στο μήνυμα (ανεξάρτητη μεταβλητή) και στην αντίδραση - συμπεριφορά του δέκτη (εξαρτημένη μεταβλητή). Μπορεί να ελεγχθεί αυτή η σχέση, αλλά είναι αμφίβολο αν ανταποκρίνεται στην πραγματικότητα. Υπενθυμίζεται ότι οι μεταβλητές είναι θεωρητικό κατασκεύασμα. Εν προκειμένω η αντίδραση-συμπεριφορά του δέκτη δεν επηρεάζεται μόνο από το συγκεκριμένο μήνυμα (ανεξάρτητη μεταβλητή), αλλά από ένα πλήθος παραγόντων. Όπως σημειώνει και ο G.Maletzke, ο δέκτης-άτομο δεν μπορεί να θεωρηθεί μία μεταβλητή αλλά ένα πολύπλοκο σύνολο-σύνθεση πλήθους παραγόντων.<sup>50</sup>

Αν και δεδομένη η επίδραση, είναι αδύνατον να μετρηθεί. Εύκολα αποδεικνύεται αλλά δεν μπορεί να μετρηθεί. Πολλοί και αστάθμητοι παράγοντες επιδρούν στη συμπεριφορά του δέκτη. Παράγοντες προσωπικοί, κοινωνικοί, οικονομικοί, πολιτισμικοί. Αρκούν δύο παραδείγματα: Πρώτον, υπάρχουν πολλές πηγές επίδρασης, όχι μόνον πολλά ΜΜΕ, αλλά και πηγές του φυσικού και κοινωνικού περιβάλλοντος. Και βέβαια, η επίδραση μίας πηγής μπορεί να συμπληρώνει, τροποποιεί, καταργεί την επίδραση μίας άλλης πηγής. Ποια λοιπόν πηγή επέδρασε και πόσο επέδρασε στη συμπεριφορά του δέκτη; Δεύτερον, υπάρχουν πολλοί δέκτες με διαφορετικά φυσικά (π.χ. ηλικία), κοινωνικά (π.χ. αξίες) και ψυχολογικά (π.χ. προσδοκίες) χαρακτηριστικά. Και βέβαια όλα αυτά τα χαρακτηριστικά διαφοροποιούν την επίδραση της πηγής. Τίνος η συμπεριφορά και πόσο επηρεάστηκε;

Παρά τις δυσκολίες και τα προβλήματα, μετρήσεις γίνονται. Μπορούν να διακριθούν σε δύο βασικές κατηγορίες:

- Ποσοτικές. Μετρούν τον αριθμό των ατόμων (το ποσοστό στον ενδιαφερόμενο πληθυσμό) που ακούνε, βλέπουν, χειρίζονται κτλ. Ένα μέσο ή ένα πρόγραμμα.

- Ποιοτικές. Χρησιμοποιούν ποιοτικά κριτήρια, όπως οι απόψεις για τα ΜΜΕ, η χρήση ενός μέσου, η προτίμηση ενός προγράμματος, η αλλαγή της συμπεριφοράς κτλ.

Η χρήση των ΜΜΕ στην εκπαίδευση έχει στόχο την αναβάθμιση, ποσοτικά και ποιοτικά, της εκπαίδευσης. Το ερώτημα είναι πώς μπορούν να αξιολογηθούν, να μετρηθούν, τα αποτελέσματα. Τα αποτελέσματα παράγονται σε κάθε σχολική τάξη, σε κάθε σχολική μονάδα. Εδώ πρέπει να επικεντρωθεί το ενδιαφέρον.

Υπάρχουν πολλές μεταβλητές που συμβάλλουν στην παραγωγή του αποτελέσματος. Κάθε μεταβλητή έχει έναν βαθμό σπουδαιότητας. Στην ιδανική περίπτωση το άθροισμα των μεταβλητών δίνει εκατό (100) δηλαδή άριστο αποτέλεσμα. Οι παράγοντες-μεταβλητές και τα αντίστοιχα ποσοστά για την αξιολόγηση της χρήσης-επίδρασης των ΜΜΕ στην εκπαίδευση είναι τα εξής (σύμφωνα με προσωπικές εκτιμήσεις):

- 20% ο Δ/ντής του σχολείου. Είναι αρμόδιος για ό,τι συμβαίνει στο σχολείο.

- 20% Εκπαιδευτικός στην τάξη. Συνολική παρουσία και διδασκαλία.
- 20% Αποτελέσματα με βάση τις προσδοκίες και την ικανοποίηση των μαθητών.
- 10% Καταλληλότητα αίθουσας.
- 10% Ύπαρξη αναγκαίων, ποσοτικά και ποιοτικά, μέσων
- 10% Κατάλληλη χρήση σε συνδυασμό με το περιεχόμενο του μαθήματος.
- 10% Αποτελέσματα σε σύγκριση με άλλα σχολεία.

#### 10.3.4. Κριτική για τις επιδράσεις των ΜΜΕ

Οι επιδράσεις από την χρήση των ΜΜΕ στην εκπαιδευτική διαδικασία πρέπει να θεωρούνται δεδομένες. Όμως, ούτε μπορούν να προβλεφθούν, ούτε μπορούν να αποδειχθούν με εμπειρικές έρευνες. Μία έρευνα για τις επιδράσεις των εκπαιδευτικών ΜΜΕ πρέπει να λάβει υπόψη τους εξής παράγοντες:

Πρώτον, ο χώρος. Η επίδραση των ΜΜΕ γενικά, δεν πρέπει να συγχέεται με την επίδραση των ΜΜΕ στο σχολείο. Το σχολείο είναι χώρος μάθησης. Τα ΜΜΕ χρησιμοποιούνται συνειδητά για να επιδράσουν, δηλαδή να μάθουν τα παιδιά περισσότερο και ευκολότερα. Το ίδιο πρόγραμμα σε άλλο χώρο (π.χ. στο καφενείο) δεν ασκεί τις ίδιες επιδράσεις. Στο σχολείο το πρόγραμμα “μαθαίνεται” γιατί το επιβάλλει και το απαιτεί ο χώρος. Δεν είναι μόνο οι εξετάσεις και οι απαιτήσεις των εκπαιδευτικών. Είναι και ο ίδιος ο χώρος - χώρος μάθησης - που σε υποβάλλει και σου επιβάλλει να μάθεις.

Δεύτερον, τα ΜΜΕ. Τα μέσα είναι πολλά και διαφορετικά. Το είδος του μέσου, η ποιότητα λειτουργίας του, η μονόδρομη ή αμφίδρομη λειτουργία του, - όλα αυτά - επιδρούν διαφορετικά.

Τρίτον, το πρόγραμμα. Κάθε πρόγραμμα περιέχει ένα πλήθος πληροφοριών. Ποιες “μαθαίνει” ο μαθητής; Αυτές που θέλει το εκπαιδευτικό σύστημα, ο προγραμματιστής, ο εκπαιδευτικός, ο μαθητής; Μήπως “μαθαίνει” συνειδητά ή ασυνείδητα κι άλλες “άσχετες” πληροφορίες; Επίσης, εκτός από το περιεχόμενο, μεγάλη σημασία έχει και η κατασκευή του προγράμματος, δηλαδή ο τρόπος μετάδοσης του περιεχομένου. Παράδειγμα: το εντυπωσιακό έλκει το παιδί, αλλά μπορεί να μην ανταποκρίνεται στην πραγματικότητα, οπότε πιθανόν αποκτά εσφαλμένη αντίληψη της πραγματικότητας.

Τέταρτον, ο μαθητής. Η ηλικία, ο χρόνος έκθεσης στο μήνυμα, η νοητική και ψυχική κατάσταση, η στάση απέναντι στα μέσα, είναι παράγοντες που πρέπει να ληφθούν υπόψη. Η συζήτηση και η κριτική αντιμετώπιση του προγράμματος, είτε κατά είτε μετά την εκπομπή του, είναι ένας επιπλέον παράγοντας.

Πέμπτον, η σχολική τάξη. Ο μαθητής υφίσταται την άμεση επίδραση των ΜΜΕ, αλλά υφίσταται και την έμμεση επίδραση της τάξης, η οποία υφίσταται την

άμεση επίδραση των ΜΜΕ. Η συζήτηση με τον εκπαιδευτικό και τους συμμαθητές, αλλά και μόνον η συμμετοχή ως μέλος της τάξης, ασκούν τις δικές τους επιδράσεις.

Μιλώντας κανείς για τις επιδράσεις, θα πρέπει να επισημάνει και το ήθος των ΜΜΕ. Ο Αριστοτέλης ομιλεί για το ήθος του ρήτορα το οποίο αποτελεί “σχεδόν την μεγαλύτεραν απόδειξιν”<sup>51</sup> για όσα λέγει. Η λαϊκή σοφία επιβεβαιώνει με το απόφθεγμα “δάσκαλε που δίδασκες και λόγο δεν εκράτεις”. Δηλαδή, για να πείσει ο ρήτορας πρέπει να έχει ήθος. Κατ’ επέκταση, για να ασκήσουν επίδραση τα ΜΜΕ πρέπει να έχουν ήθος. Τα εκπαιδευτικά ΜΜΕ επιβάλλεται να έχουν ήθος, γιατί μορφώνουν παιδιά.

Η επίδραση που ασκούν τα ΜΜΕ αναφέρεται σε πολλές πλευρές της προσωπικότητας του μαθητή, όπως: Η γνώση, το συναίσθημα, η στάση απέναντι στην τεχνολογία κτλ. Ένα επιπλέον ερώτημα είναι: Ποιος επηρεάζεται περισσότερο, ο προσεκτικός ή ο μη προσεκτικός δέκτης-μαθητής; Μήπως ο προσεκτικός, επειδή δέχεται κριτικά ή επειδή προσέχει; Μήπως ο μη προσεκτικός, επειδή δέχεται τα πάντα ή επειδή δεν προσέχει;

Αν ληφθούν υπόψη τα παραπάνω, τότε όντως δύσκολα προβλέπεται και δύσκολα αποδεικνύεται η όποια επίδραση των εκπαιδευτικών ΜΜΕ. Με άλλα λόγια δεν μπορεί να μετρηθεί η επίδραση. Βέβαια, μπορούν να μετρηθούν μαθητές, εκπαιδευτικοί, σχολεία, που έχουν αλλάξει συμπεριφορές. Αλλά η αλλαγή οφείλεται στη χρήση ΜΜΕ ή/και σε άλλους λόγους-παράγοντες;

Η επίδραση των ΜΜΕ θεωρείται δεδομένη, αλλά είναι συνάρτηση πολλών παραγόντων. Οι σημαντικότεροι απ’ αυτούς είναι: Ο χρόνος έκθεσης στο μήνυμα, το περιεχόμενο των εκπομπών, η ηλικία, το επίπεδο μόρφωσης, η ψυχολογική κατάσταση του δέκτη, το κοινωνικό περιβάλλον, η επίδραση των άλλων θεσμών. Οι Scramm, Lyle, Parker, όσον αφορά την επίδραση της τηλεόρασης, καταλήγουν στο εξής: Για ορισμένα παιδιά, κάτω από ορισμένες συνθήκες, ορισμένη μορφή τηλεόρασης έχει αρνητικές επιδράσεις. Για τα περισσότερα παιδιά, στις περισσότερες συνθήκες, το μεγαλύτερο μέρος της τηλεόρασης, δεν έχει ούτε αρνητικές ούτε θετικές επιδράσεις.<sup>52</sup> Πιστεύεται ότι το συμπέρασμα αυτό ισχύει και για τα άλλα ΜΜΕ, αλλά και για τα εκπαιδευτικά ΜΜΕ.

Αν αυτή είναι η πραγματικότητα, η λύση δεν βρίσκεται στην άρνησή της αλλά στην αντιμετώπισή της. Η γνώση είναι το καλύτερο μέσο για την αντιμετώπισή της. Το σχολείο οφείλει να παίζει πρωτεύοντα ρόλο, να μάθει στα παιδιά να χρησιμοποιούν τα μέσα. Να τα χρησιμοποιούν ενεργητικά και να εκμεταλλεύονται τις σημαντικές τους ιδιότητες. Η λύση λοιπόν βρίσκεται στο “διάβασμα των ΜΜΕ”.

Κατ’ αρχήν ο περιορισμός των αρνητικών επιδράσεων και ο πολλαπλασιασμός των θετικών είναι η πρώτη ενέργεια που αφορά όλους. Με πολλούς τρόπους μπορούν να μειωθούν οι αρνητικές επιδράσεις, όπως π.χ.: Πρώτον, ο χρήστης είναι συνήθως

στον χώρο του, έχει την άνεση και την κυριαρχία του χώρου. Είναι ο ιδιοκτήτης, ενώ τα ΜΜΕ είναι επισκέπτες. Οι μαθητές πρέπει να νοιώθουν το σχολείο δικό τους, να νοιώθουν άνεση, και τα ΜΜΕ ως εργαλείο μάθησης. Δεύτερον, η παρακολούθηση μαζί με άλλους, επιτρέπει τις διακοπές, την μη απορρόφηση της προσοχής. Ο μαθητής παρακολουθεί με τους συμμαθητές. Τρίτον, η κριτική και ο σχολιασμός στο τέλος της παρακολούθησης. Γι' αυτό είναι υπεύθυνος ο εκπαιδευτικός.

Η εκπαίδευση όλων στα ΜΜΕ είναι μία λύση. Εκπαίδευση του κοινού να μάθει να βλέπει, ακούει κτλ. Η διδασκαλία της εικόνας, της κίνησης, του ήχου κτλ. είναι απαραίτητη. Η εκπαίδευση θα πρέπει να είναι υποχρεωτική για όλους όσους είναι υπεύθυνοι για τη λειτουργία των ΜΜΕ. Ο Karl Popper το λέει ξεκάθαρα: Όσοι εργάζονται στην τηλεόραση οφείλουν εκόντες-άκοντες να συνειδητοποιήσουν ότι παίζουν παιδευτικό ρόλο<sup>53</sup>. Η εκπαίδευση όλων στα ΜΜΕ θα συμβάλλει στην ανάπτυξη μιας νέας σχέσης ανθρώπων - ΜΜΕ. Η γνώση των ΜΜΕ και η καινούργια αντιμετώπισή τους πιστεύεται ότι θα επιδράσει θετικά και στη σχέση εκπαιδευτικού συστήματος και ΜΜΕ.

Μεγάλη σημασία δεν έχει ο χρόνος παρακολούθησης και το περιεχόμενο των εκπομπών, αλλά ο τρόπος παρακολούθησης, η ικανότητα να αντιμετωπίζονται τα ΜΜΕ κριτικά. Αυτό μαθαίνεται. Τα ίδια τα ΜΜΕ θα έπρεπε να χρησιμοποιούνται για να μαθαίνουν τους χρήστες πώς να τα χρησιμοποιούν για το καλό τους. Για παράδειγμα, κάθε ΜΜΕ θα μπορούσε να έχει εκπομπές του τύπου: “Μάθετε να παρακολουθείτε κριτικά”, “Κίνδυνοι από την τηλεόραση”. Δηλαδή, να μας μάθουν να τα ελέγχουμε για να μη μας ελέγχουν. Η εισαγωγή στο σχολείο μαθήματος για τα ΜΜΕ έχει στόχο να μάθουν οι μαθητές να διαβάζουν τα Μ.Μ.Ε.

Ο μαθητής πρέπει να μάθει να “διαβάζει” τα ΜΜΕ. Κάθε μέσο έχει τη γραμματική του, τους κώδικές του. Η μη γνώση οδηγεί στην παρερμηνεία του μηνύματος. Ο μαθητής πρέπει να μάθει να “διαβάζει” ενεργητικά, να εκμεταλλεύεται τις δυνατότητες του κάθε μέσου και όχι να τον εκμεταλλεύεται κάθε μέσο. Η γνώση αυτή είναι απολύτως απαραίτητη γιατί τα ΜΜΕ χρησιμοποιούνται και ως μέσο εκπαίδευσης, για γνώση άλλων μαθημάτων.

Όλοι οι φορείς κοινωνικοποίησης και πρωτίστως η οικογένεια και το σχολείο οφείλουν να εκπαιδεύσουν τους νέους στα ΜΜΕ. Όσον αφορά τους γονείς, σχετικά με την τηλεόραση, υπάρχει ένας δεκάλογος οικογενειακής τηλεθέασης<sup>54</sup>, τον οποίον οφείλουν να γνωρίζουν και να εφαρμόζουν οι γονείς. Όσον αφορά το σχολείο, οφείλει να μαθαίνει τα ΜΜΕ στους μαθητές. Βέβαια, το ερώτημα είναι: Πώς γονείς και σχολείο μπορούν να μάθουν τα παιδιά, όταν έχουν άγνοια; Γι' αυτό πρώτα πρέπει να μάθουν, οι γονείς και το σχολείο, και εν συνεχεία να μάθουν τα παιδιά. Κι' αυτό είναι ευθύνη του κοινωνικού-πολιτικού-εκπαιδευτικού συστήματος.

# ΚΕΦΑΛΑΙΟ ΔΕΚΑΤΟ

## ΣΗΜΕΙΩΣΕΙΣ

1. Χαραλαμπίδης Β, Οργάνωση της διδασκαλίας και της μάθησης, Γενικά, Εκδ. Gutenberg, Αθήνα 1985, σ. 184
2. Το Άρθρο 42 του Ν. 1566 αναφέρει σχετικά:
  1. Σε κάθε σχολείο πρωτοβάθμιας και δευτεροβάθμιας εκπαίδευσης υπάρχουν και χρησιμοποιούνται εποπτικά και οπτικοακουστικά μέσα, καθώς και εργαστήρια φυσικής και χημείας για την εμπέδωση της διδασκαλίας των οικείων μαθημάτων.
  2. Με απόφαση του συλλόγου των διδασκόντων ορίζεται σε κάθε σχολείο ένας εκπαιδευτικός υπεύθυνος για τα οπτικοακουστικά και άλλα μέσα, ο οποίος, στη δευτεροβάθμια εκπαίδευση, επιβουλεύεται από μαθητές που ορίζει το μαθητικό συμβούλιο. Ο εκπαιδευτικός αυτός απαλλάσσεται από τις πρόσθετες απασχολήσεις και ασκεί μόνο τα διδακτικά του καθήκοντα.
  3. Ο εξοπλισμός των σχολείων με εποπτικά και οπτικοακουστικά μέσα γίνεται με τη φροντίδα των αρμόδιων υπηρεσιών του Υπουργείου Εθνικής Παιδείας και Θρησκευμάτων. Ο εξοπλισμός αυτός μπορεί να συμπληρώνεται, σε κάθε σχολείο, με προμήθειες ειδών, που πραγματοποιούνται με απόφαση της σχολικής επιτροπής, ύστερα από πρόταση του συλλόγου των διδασκόντων, η οποία εγκρίνεται από την οικεία δημοτική ή κοινοτική επιτροπή παιδείας.  
Τα είδη για προμήθεια αναγράφονται σε πίνακες που καταρτίζονται με απόφαση του Υπουργού Εθνικής Παιδείας και Θρησκευμάτων, ύστερα από πρόταση του αρμόδιου τμήματος του ΠΙ.
3. Η οργάνωση των κεντρικών υπηρεσιών του ΥΠΕΠΘ διακρίνεται σε: Γενικές Γραμματείες, Ενιαίους διοικητικούς τομείς, Διευθύνσεις, Τμήματα, Γραφεία, Ανεξάρτητες Διευθύνσεις και Ανεξάρτητα τμήματα.  
Υπηρεσίες που έχουν σχέση με το αντικείμενο της έρευνας, είναι οι εξής:  
Ενιαίος διοικητικός τομέας θεμάτων εποπτικών μέσων διδασκαλίας, εκπαιδευτικής ραδιοτηλεόρασης, βιβλιοθηκών και αρχείων (ΣΤ5/11/6.3.1996/ΦΕΚ 171 τ.Β). Αποτελείται από τις εξής Διευθύνσεις και Τμήματα:
  - α. Διεύθυνση Εποπτικών Μέσων Διδασκαλίας
    - Τμήμα Α. Προγραμματισμού και κατασκευών. Αρμοδιότητες: Επεξεργασία προγραμμάτων κατασκευής και επισκευής εποπτικών μέσων διδασκαλίας, εισήγηση επί των πηγών και μεθόδων χρηματοδοτήσεών τους, κατανομή των δημοσίων επενδύσεων ως προς τα εξοπλιστικά μέσα και κοστολόγηση των εποπτικών μέσων. Εποπτεία επί του Κέντρου Εποπτικών Μέσων Διδασκαλίας (Υπόψη ότι το Κ.Ε.Μ.Δ. έχει καταργηθεί Ν. 1894/1990, Άρθρον 2).
    - Τμήμα Β. Οπτικοακουστικών Μέσων. Αρμοδιότητες: Λήψη κινηματογραφικών ταινιών εκπαιδευτικής τηλεόρασης ως και προμήθεια ή κατασκευή διαφανειών και κινηματογραφικών ταινιών, οργάνωση κινηματογραφικών προβολών εκπαιδευτικού και ψυχαγωγικού περιεχομένου και σχολικών εκπομπών και διακίνηση στα σχολεία κινηματογραφικών ταινιών, επικουρία στην οργάνωση σεμιναρίων για τους λειτουργούς της Γενικής και Επαγγελματικής Εκπαίδευσης στη χρήση των εποπτικών μέσων.
    - Τμήμα Γ. Διοικητικών και οικονομικών υποθέσεων. Αρμοδιότητες: Όπως αναφέρει και ο τίτλος, διοικητικές και οικονομικές.
  - β. Διεύθυνση εκπαιδευτικής ραδιοτηλεόρασης

Η διεύθυνση αυτή έχει ως αρμοδιότητα την εφαρμογή ραδιοφωνικών τηλεοπτικών προγραμμάτων για την υποβοήθηση διδασκαλίας μαθημάτων, επαγγελματικό προσανατολισμό μαθητών, επιμόρφωση διδακτικού προσωπικού και παρακολούθησης λειτουργίας και απόδοσης προγραμμάτων εκπαιδευτικής ραδιοτηλεόρασης.

γ. Τμήμα Βιβλιοθηκών

δ. Τμήμα Ιστορικών Αρχείων

4. Μαντουβάλου Σ., Εισήγηση, Β' Πανελλήνιο Συνέδριο ΜΜΕ, Πρακτικά, Αθήνα 1994, σ. 400
5. Ενημερωτικό φυλλάδιο, ΥΠΕΠΘ, Δ/ση Σπουδών, σ.4
6. Ενημερωτικό φυλλάδιο, ο.π., σ. 4
7. Τα έργα που περιλαμβάνει το πρόγραμμα «ΟΔΥΣΣΕΙΑ» είναι τα εξής:

#### Α. ΠΙΛΟΤΙΚΑ/ΟΡΙΖΟΝΤΙΑ ΕΡΓΑ

1. Έργο «Οδυσσέας». Πιλοτική ανάπτυξη δικαστικής και υπολογιστικής υποδομής σε 60 γυμνάσια στις περιοχές Αχαΐας, Θράκης και Αιγαίου.
2. Έργο «Λαέρτης». Πιλοτική ανάπτυξη δικτυακής και υπολογιστικής υποδομής σε 15 ΤΕΛ, ΕΠΛ, ΤΕΣ.
3. Έργο «Ε13». Πιλοτική ανάπτυξη δικτυακής και υπολογιστικής υποδομής σε Γενικά Λύκεια.
4. Έργο «Τειρεσίας». Χρήσεις εκπαιδευτικών υπολογιστικών και δικτυακών τεχνολογιών στην εκπαίδευση Ειδικής Αγωγής
5. Έργο «Ε15». Πιλοτική ανάπτυξη δικτυακής και υπολογιστικής υποδομής στα Δημοτικά Σχολεία.
6. Έργο «Τηλέμαχος II». Ανάπτυξη και λειτουργία υποδομής «Τηλέμαχου» για μικρά και απομακρυσμένα σχολεία.

#### Β. ΑΝΑΠΤΥΞΗ ΚΑΙ ΠΡΟΣΑΡΜΟΓΗ ΕΚΠΑΙΔΕΥΤΙΚΟΥ ΛΟΓΙΣΜΙΚΟΥ

1. Έργο «Σειρήνες». Πιλοτικές Μελέτες Ένταξης, αξιολόγησης και ανάπτυξης εκπαιδευτικού λογισμικού πολυμέσων για τη Β/Βάθμια εκπαίδευση.
2. Έργο «Ναυτικά». Ανάπτυξη πιλοτικού εκπαιδευτικού λογισμικού πολυμέσων για τη Β/Βάθμια εκπαίδευση.
3. Έργο «Ε23». Ανάπτυξη εκπαιδευτικού λογισμικού πολυμέσων για τη Β/Βάθμια εκπαίδευση σε ευρεία κλίμακα.
4. Έργο «Κίρκη». Προσαρμογή λογισμικού πολυμέσων για τη γενική Β/Βάθμια εκπαίδευση.
5. Έργο «Ε25». Ανάπτυξη ή/και προσαρμογή λογισμικού πολυμέσων για επαγγελματική κατάρτιση για τη Β/Βάθμια εκπαίδευση.
6. Έργο «Μέδουσα». Ανάπτυξη συστήματος world-wide-web των σχολικών κοινοτήτων.

#### Γ. ΑΝΑΠΤΥΞΗ ΥΠΟΛΟΓΙΣΤΙΚΗΣ ΚΑΙ ΔΙΚΤΥΑΚΗΣ ΥΠΟΔΟΜΗΣ ΣΕ ΕΥΡΕΙΑ ΚΛΙΜΑΚΑ

1. Έργο «Μνηστήρες» - Προμήθεια, εγκατάσταση και υποστήριξη λειτουργίας υπολογιστικού εξοπλισμού σχολικών εργαστηρίων σε ευρεία κλίμακα.
2. Έργο «Οι ασκοί του Αιόλου». Προμήθεια δικτυακού εξοπλισμού, δικτύωση και υποστήριξη λειτουργίας δικτύου σχολικών εργαστηρίων σε ευρεία κλίμακα.
3. Έργο «Ε33». Δημιουργία κοιτίδων δικτυακής πρόσβασης σε ευρεία κλίμακα.

#### Δ. ΕΚΠΑΙΔΕΥΣΗ ΕΠΙΜΟΡΦΩΣΗ ΚΑΙ ΥΠΟΣΤΗΡΙΞΗ ΕΚΠΑΙΔΕΥΤΙΚΩΝ

1. Έργο «Τα βόδια του Ήλιου». Σχεδιασμός και οργάνωση του συνολικού εκπαιδευτικού έργου.
2. Έργο «Ε42». Εκπαίδευση και υποστήριξη ομάδας εκπαιδευτικών
3. Έργο «Ε43». Εκπαίδευση εκπαιδευτικών.
4. Έργα «Ε44». Συνεχής επιμόρφωση εκπαιδευτικών.

5. Έργο «Τα φτερά του Ερμή». Εξ αποστάσεως επιμόρφωση εκπαιδευτικών.
6. Έργο «Ηώς». Υποστήριξη εκπαιδευτικού.
7. Έργο «Ηφαιστος». Ανάπτυξη λογισμικού για εκπαίδευση εκπαιδευτικών.

#### Ε. ΕΡΓΑ ΕΠΙΔΕΙΞΗΣ

1. Έργο «E51». Χρήσεις δικτύων υψηλών ταχυτήτων στην εκπαίδευση.
2. Έργο «E52». Χρήσεις ατομικών συσκευών (hand-held, Calculators) σε εκπαιδευτικές δραστηριότητες.
3. Έργο «E53». Εργαστήρια δικτυακών - υπολογιστών
4. Έργο «E55». Εξ αποστάσεως πρόσβαση μαθητών στο δίκτυο
5. Έργο «E56». Υπολογιστές σε κάθε αίθουσα του σχολείου.

#### ΣΤ. ΥΠΟΣΤΗΡΙΚΤΙΚΕΣ ΔΡΑΣΕΙΣ

1. Έργο «Καλυψώ». Διοίκηση της ενέργειας - Project Managment. Περιλαμβάνει τη δημιουργία σταθερού μηχανισμού για την παρακολούθηση εκτέλεσης του έργου.
2. Έργα «Λωτοφάγος». Διάδοση αποτελεσμάτων της ενέργειας.
3. Έργα «Κύκλωπες». Μελέτες, αξιολογήσεις και πιστοποιήσεις.  
Υπόψη ότι όλα τα έργα περιγράφονται αναλυτικά στο Τεχνικό Δελτίο Ενέργειας του ΕΠΕΑΕΚ.

8. Ενδεικτικά τέτοια έργα είναι π.χ.:
  1. Τηλέμαχος. Στόχος, η επικοινωνία και συνεργασία των διαφόρων εκπαιδευτικών φορέων που συνδέονται με αυτό.
  2. Trends. Στόχος, η ανάπτυξη και δοκιμαστική αξιοποίηση συστήματος ενδοϋπηρεσιακής εξ αποστάσεως επιμόρφωσης των εκπαιδευτικών.
  3. Πιλοτικό έργο Web for schools. Στόχος η δικτύωση μέσω Internet σχολείων διαφόρων χωρών της Ε.Ε.
  4. Globe- Αλέξανδρος. Στόχος, η ένωση μαθητών, δασκάλων και επιστημόνων στη μελέτη του παγκόσμιου περιβάλλοντος.
  5. Educational Multimedia. Στόχος η δημιουργία και εισαγωγή εκπαιδευτικού λογισμικού στα σχολεία.
9. Βλέπε Πάντζου Π, Άρθρο, Περ. Σύγχρονα Θέματα, τεύχος 25.
10. Αριστοτέλους, Πολιτικά, Βιβλίο Η.6, Εκδ. Νομική Βιβλιοθήκη, Αθήνα, σ. 740.
11. Τσαρδάκης Δ., Μαζική επικοινωνία και πραγματικότητα, εκδ. Παπαζήση, 1990. σ. 150-151.
12. Gillet M., Educational Technology, Ontario, Prentice Hull of Canada, L.t.d., 1973
13. Για την κοινωνική αλλαγή, μεταξύ άλλων, βλέπε: T.Bottomore, Κοινωνιολογία, Γ' Έκδοση, Εκδ. Gutenberg, Αθήνα 1974, σ. 315 και επ. Επίσης, Η Mandras, Στοιχεία Κοινωνιολογίας, Εκδ. ΕΚΚΕ, Αθήνα 1991, σ.331 και επ. Επίσης, Δ. Τσαούσης, Η Κοινωνία του ανθρώπου, Εκδ. Gutenberg, Αθήνα 1983, σ. 178 και επ.
14. Βλέπε Pearce D. Ανάλυση κόστους - ωφελείας, Εκδ. Σάκκουλα, Αθήνα
15. Κανάκης Ι. Διδασκαλία και μάθηση με σύγχρονα μέσα επικοινωνίας, Εκδ. Γρηγόρη 1989, σ. 184-187. Επίσης, Χαραλαμπίδης Β., Οργάνωση της διδασκαλίας και της μάθησης γενικά, Εκδ. Gutenberg, Αθήνα 1985, σ. 185-186
16. Βλέπε και Κυνηγός Χ. Μελέτη εισαγωγής νέων τεχνολογιών στην εκπαίδευση, Πανεπ. Αθηνών, τμήμα Πληροφορικής, Αθήνα 1994, χωρίς σελίδα.
17. Βώρος Φ., Εισήγηση σε επιμορφωτικό Σεμινάριο, Εισηγήσεις, Εκδ. Ο.Ε.Δ.Β., 1996, σ. 357
18. Στην εξ αποστάσεως εκπαίδευση η γνώση προσφέρεται εκτός σχολείου, οπουδήποτε (π.χ. στο σπίτι, στο γραφείο) και σε άλλες ομάδες πληθυσμών, εκτός από μαθητές (π.χ. αγρότες,



- νοσοκόμους). Η γνώση πηγαίνει στο μαθητή, στο χώρο του. Εκεί καθένας μπορεί να μαθαίνει ό,τι θέλει όποτε θέλει. Υπάρχει μεγάλη ευελιξία στο πρόγραμμα (π.χ. με βίντεο).
19. Η δια βίου εκπαίδευση είναι ανάγκη των καιρών, αφενός διότι νέα γνώση παράγεται που είναι απαραίτητη στην ζωή, αφετέρου διότι οι εξελίξεις στο χώρο της εργασίας απαιτούν συνεχή μετεκπαίδευση ή επανεκπαίδευση των εργαζομένων. Επίσης η αύξηση του ελεύθερου χρόνου έχει αυξήσει το αίτημα για παροχή παιδείας. Η επανεκπαίδευση είναι αναγκαία για κάθε χώρα που δεν θέλει να μείνει στο περιθώριο. Ο Ρ. Kennedy αναφέρει: «Οι δυνάμεις αλλαγής που αντιμετωπίζει ο κόσμος είναι τόσο περίπλοκες και αλληλεπιδρούν σε τέτοιο βαθμό, που απαιτούν την επανεκπαίδευση της ανθρωπότητας... Προϋπόθεση για να μην συμπεριληφθεί μια κοινωνία στη λίστα των οικονομικά ηττημένων της ιστορίας είναι η προετοιμασία για το μέλλον της επανεξέτασης, του επανεξοπλισμού και της επανεκπαίδευσης» (Ρ. Kennedy, προετοιμασία για τον 21ο αιώνα, Εκδ. Λιβάνη, 1994, σ. 534 και 543).
  20. Μπαμπινιώτης Γ., Άρθρο, Εφ. Το ΒΗΜΑ, 8 Δεκ. 1996
  21. Βλέπε και Κασσωτάκης Μ. Άρθρο, περ. Σύγχρονη Εκπαίδευση, σ.3, 1981
  22. Δερτούζος Μ., Τι μέλλει γενέσθαι, Εκδ. Νέα Σύνορα, Αθήνα 1998, σ. 337.
  23. Δερτούζος Μ., ο.π., σ. 340
  24. Piaget J, Ψυχολογία και παιδαγωγική, Εκδ. Ν. Σύνορα, Αθήνα 1979, σ. 82
  25. Κυριάκη Ελ., Διδακτορική διατριβή, Αθήνα 1997, σ. 13-14
  26. Σαρρής Ν., Ελληνική Κοινωνία και τηλεόραση, τόμος Α, Εκδ. Γόρδιος 1992, σ. 245-246
  27. Popper K. Condry J., Τηλεόραση, Εκδ. Λιβάνη, Αθήνα 1995, σ. 84
  28. Greenfield P., Μέσα ενημέρωσης και παιδί, Εκδ. Κουτσαμπός, 1988, σ. 185.
  29. Αρχές για σωστή χρήση των νέων τεχνολογιών, αναφέρονται οι εξής:
    - Η μάθηση επικεντρώνεται σ' ένα αντικείμενο και να μην υπερβαίνει τις δυνατότητες του μαθητή.
    - Πρώτα τίθεται το ερώτημα-πρόβλημα και μετά δίνονται οδηγίες για απάντηση-επίλυση.
    - Η ερώτηση να μην απαιτεί μονολεκτική-μηχανική αλλά συνθετική-δημιουργική απάντηση.
    - Σύνδεση θεωρίας και διδακτικού υλικού με την πραγματικότητα.
    - Σύνδεση και επέκταση της νέας γνώσης με την προϋπάρχουσα, με ασκήσεις και εμπειρία.
    - Ο μαθητής πρέπει να ελέγχει τη διαδικασία της μάθησης.
  - Να υπάρχει πρόβλεψη, ώστε αν ο μαθητής δεν απαντά ή σφάλει να μην οδηγείται σε αδιέξοδο.
    - Ο μαθητής, αν χρειάζεται, να βοηθιέται να επιλέγει κατευθύνσεις.
    - Τα καλύτερα μέσα είναι αυτά που συνδυάζουν μάθηση με αυτενέργεια.
    - Η διαδικασία της μάθησης να είναι ευχάριστη.
  30. Κωνσταντοπούλου Μ., Σημειώσεις, Επιμορφωτικό Σεμινάριο ΥΠΕΠΘ, Διοίκηση της Εκπαίδευσης, Αθήνα 1997.
  31. Ράσσελ Μπ., Η εκπαίδευση του παιδιού, Εκδ. Ζαχαρόπουλος, Αθήνα 1997, σ. 179
  32. Clark E.R. - Salomon G., Media in teaching, Handbook of Research on teaching, Macmillan, 1986, P. 464 και επόμενες.
  33. Ασλανίδου Σ., Εκπαιδευτική τεχνολογία και ακουστική αγωγή, Εκδ. Κυριακίδη, Θεσσαλονίκη 1992 σ. 12.
  34. Δράκος Γ., Ζητούμενα Ζητήματα, Εκδ. Ιδίου, Αθήνα 1996, σ. 25.
  35. Δράκος Γ. Στο Άτομα με ειδικές ανάγκες, τόμος Β., Επιμ. Κάλα-Πολεμικού-Φιλίππου, Εκδ. Ελληνικά Γράμματα, Αθήνα 1994.
  36. Δράκος Γ., Ειδική Παιδαγωγική των προβλημάτων λόγου και ομιλίας, Εκδ. Ιδίου, Αθήνα 1998, σ. 44.
  37. Δράκος Γ., Ειδική Παιδαγωγική των προβλημάτων λόγου και ομιλίας, ο.π., σ. 105 και επ.

38. Βλ. Αναλυτικά, Brown D. κ.α., Εισήγηση, 2ο Συνέδριο εκπαιδευτικής πληροφορικής, Εκπαιδευτήρια Δούκα, Πρακτικά, σ. 221.
39. Νεγροπόντης Ν., ψηφιακός κόσμος, Εκδ. Καστανιώτη, Αθήνα 1995, σ. 204
40. Ράπτης Α - Ράπτη Α., Πληροφορική και εκπαίδευση, Συνολική προσέγγιση, Εκδ. Συγγραφέων, Αθήνα 1997, σ. 170.
41. Ειδικά για τις επιπτώσεις της πληροφορικής στην εκπαίδευση, βλέπε, ομάδα έρευνας για τις νέες τεχνολογίες στην εκπαίδευση, Πανεπ. Αθηνών, Τμήμα Πληροφορικής, Αθήνα 1994, σ. 7 και επ.
42. Βάμβουκας Μ., - Κανάκης Ι., Άρθρο, Περ. Παιδαγωγική Επιθεώρηση, τόμος 25, 1997, σ. 79.
43. Ομάδα έρευνας για τις νέες τεχνολογίες στην εκπαίδευση, Πανεπ. Αθηνών, Τμήμα Πληροφορικής, Αθήνα 1994, σ. 2.
44. Schram W., - Lyle J., - Parker E.B., Television in the Lives of our Children, Stanford University Press, California, 1961, p. 57.
45. Σαμπά Φρ., Συλλογικό, Κοινωνία εξουσία και Μέσα Μαζικής Επικοινωνίας, Επιμ. Μ. Κομνηνού - Χ. Λυριντζής, Β΄ Έκδοση, Εκδ. Παπαζήση 1989, σ. 235-236.
46. Βλέπε ΜακΚουέλ Ντ., Εισαγωγή στη θεωρία της μαζικής επικοινωνίας, Εκδ. Καστανιώτη, Αθήνα 1997, σ. 474.
47. Greenfield P., Μέσα ενημέρωσης και παιδιά, Εκδ. Κουτσαμπός, Αθήνα 1988, σ. 90.
48. Greenfield P. ο.π. σ. 90.
49. Καστόρας Στ., Οπτικο-Ακουστικά ΜΜΕ, Εκδ. Παπαζήση, Αθήνα 1990, σ. 74.
50. Maletzke G. Θεωρίες της μαζικής επικοινωνίας, εκδ. Παπαζήση, Αθήνα 1991, σ. 33.
51. Λουδουλακάκη Χρ., Εισήγηση, Διεθνές Συνέδριο, Η κατασκευή της πραγματικότητας, Εκδ. Αλεξάνδρεια 1998, σ. 314.
52. Schram W., Lyle J., - Parker E.B., Television in the Lives of our Children, Stanford University Press, California, 1961, p.1
53. Popper K. - Condry J., Τηλεόραση, Εκδ. Λιβάνη, Αθήνα 1995, σ.16 και 36.
54. Βλέπε Παπαθανασόπουλος Στ., Η δύναμη της τηλεόρασης, Εκδ. Καστανιώτη, Αθήνα 1997, σ. 396.

# ΚΕΦΑΛΑΙΟ ΕΝΔΕΚΑΤΟ

## ΑΝΑΛΥΣΗ ΚΑΙ ΕΡΜΗΝΕΙΑ

### ΑΠΟΤΕΛΕΣΜΑΤΩΝ Α΄ ΕΡΕΥΝΑΣ

#### 11.1. Ύπαρξη και είδη ΜΜΕ

Οι 38 ερωτήσεις του ερωτηματολογίου έδωσαν ένα πλήθος στοιχείων. Αν ληφθούν υπόψη και οι συσχετισμοί μεταξύ των ερωτήσεων, γίνεται αντιληπτό, ότι είναι αδύνατη η παρουσίαση όλων αυτών των στοιχείων. Επομένως, η ανάλυση εντοπίζεται σε ορισμένους άξονες, που απετέλεσαν και τον στόχο της έρευνας. Οι άξονες αυτοί είναι: Πρώτον, η ύπαρξη και τα είδη ΜΜΕ που υπάρχουν στα σχολεία. Δεύτερον, η χρήση των ΜΜΕ στην εκπαιδευτική διαδικασία. Τρίτον, η επίδραση των ΜΜΕ στη μάθηση. Τέταρτον, σαν αποτέλεσμα η αναγκαιότητα των ΜΜΕ στην εκπαίδευση. Από την ανάλυση και ερμηνεία των ερωτήσεων 8, 11 και 13 προκύπτουν τα εξής:

- Στην ερώτηση 8 φαίνεται πως το 97% των σχολείων έχει ένα ή περισσότερα ΜΜΕ. Στην ερώτηση 11 το ποσοστό πέφτει στο 91%. Κι' αν αφαιρεθούν οι χαλασμένες συσκευές, πέφτει στο 83,2%. Τελικά, συμπεραίνεται ότι το 83,2% τουλάχιστον των σχολείων έχει ένα ή περισσότερα ΜΜΕ, που μπορούν να χρησιμοποιηθούν στην εκπαιδευτική διαδικασία.

- Όσον αφορά τα είδη των ΜΜΕ το 90,7% και 85,9% των σχολείων έχουν μαγνητόφωνο και ραδιόφωνο αντίστοιχα. Ποσοστό υψηλό. Τηλεόραση και βίντεο έχει το 63,1% και 58,9% των σχολείων αντίστοιχα. Το ποσοστό αυτό θεωρείται χαμηλό.

- Από την ερώτηση 13 προκύπτει ότι ένα υψηλό ποσοστό εκπαιδευτικών (92,1%) γνωρίζει ότι υπάρχουν ΜΜΕ στο σχολείο τους. Όμως, όταν ζητείται διευκρίνηση, αν γνωρίζουν την ύπαρξή τους πολλοί, αρκετοί, λίγοι, το ποσοστό αυτό πέφτει κατακόρυφα. Με την υπόθεση ότι όσοι «Δεν απάντησαν» έχουν αρνητική απάντηση, μετά από αναγωγή και στάθμιση των ποσοστών, μόνο το 25% περίπου των εκπαιδευτικών γνωρίζει ότι υπάρχουν ΜΜΕ στο σχολείο τους. Το ποσοστό κρίνεται ιδιαίτερα χαμηλό.

#### 11.2 Χρήση ΜΜΕ

##### 11.2.1. Πόσοι εκπαιδευτικοί χρησιμοποιούν τα ΜΜΕ

Το φλέγον θέμα της έρευνας είναι η χρήση. Αν θεωρητικά, όλα τα σχολεία έχουν ΜΜΕ, αλλά σε κανένα δεν χρησιμοποιούνται, ποιο το όφελος; Ακριβώς αυτό το πρόβλημα, το πρόβλημα της μη χρήσης, θέλει να διερευνήσει η έρευνα.

Η ανάλυση των ερωτήσεων που σχετίζονται με την χρήση δίνει τα παρακάτω αποτελέσματα:

- Οι εκπαιδευτικοί περισσότερο απ' όλα χρησιμοποιούν το μαγνητόφωνο (54,1% των εκπαιδευτικών). Στη δεύτερη σειρά είναι το βίντεο με ποσοστό 17,7%. Στην τρίτη και τέταρτη σειρά είναι η τηλεόραση και το ραδιόφωνο με ποσοστό 9,2% και 8,1% αντίστοιχα.

- Προκύπτει ότι ένα πολύ υψηλό ποσοστό εκπαιδευτικών, άνω του 90,6% χρησιμοποιεί περισσότερο ή λιγότερο κάποιο ΜΜΕ. Το ποσοστό αυτό επιβεβαιώνεται από τις ερωτήσεις 12, 17 και 19. Όμως χρειάζεται προσοχή. Όταν η ερώτηση εξειδικεύεται: Αν χρησιμοποιούν πολλοί, αρκετοί, λίγοι, το ποσοστό αυτό μειώνεται κατακόρυφα. Μετά από αναγωγή και στάθμιση των ποσοστών, τελικά σύμφωνα με την ερώτηση 17, μόνο το 28% περίπου των εκπαιδευτικών χρησιμοποιεί ΜΜΕ. Αλλά σύμφωνα με την ερώτηση 19 το ποσοστό αυτό είναι 38% περίπου. Τελικά από τον μέσο όρο των δύο ερωτήσεων προκύπτει ποσοστό 33% ( $28 + 38:2 = \text{το } 33$ ). Το ποσοστό αυτό κρίνεται υψηλό, γιατί στην Β' έρευνα, το ποσοστό αυτό είναι 20%. Επομένως, το 28% είναι πιο κοντά στην πραγματικότητα.

- Το ερώτημα είναι ακριβώς αυτό: Γιατί οι εκπαιδευτικοί δεν χρησιμοποιούν τα ΜΜΕ; οι λόγοι, όπως αναφέρονται από τους διευθυντές των σχολείων είναι οι εξής κατά σειράν:

Πρώτον, δεν είναι εξοικειωμένοι με τα ΜΜΕ: 28,7%.

Δεύτερον, προτιμούν παραδοσιακές μεθόδους διδασκαλίας: 25,2%.

Τρίτον, από αδιαφορία: 11,2%

Τέταρτον, δεν τα θεωρούν απαραίτητα στη διδασκαλία: 9,1%.

### 11.2.2. Γιατί οι εκπαιδευτικοί δε χρησιμοποιούν τα ΜΜΕ

Υπάρχουν πολλές ενδείξεις από τις απαντήσεις ότι το ποσοστό των εκπαιδευτικών που χρησιμοποιούν ΜΜΕ στην εκπαιδευτική διαδικασία είναι ακόμα μικρότερο απ' ό,τι δηλώνεται στις απαντήσεις. Οι ενδείξεις αυτές είναι οι εξής:

- Η τάση όλων των ανθρώπων, και εν προκειμένω των διευθυντών των σχολείων να συντάσσονται με το θετικό και όχι το αρνητικό.

- Λίγα σχολεία, μόνο 22%, έχουν ξεχωριστή αίθουσα για ΜΜΕ. Στα υπόλοιπα σχολεία τα ΜΜΕ βρίσκονται είτε στο γραφείο του διευθυντή, είτε σε κάποια αίθουσα διδασκαλίας, είτε στην αποθήκη, είτε οπουδήποτε. Δηλαδή απλώς βρίσκονται για να βρίσκονται και όχι για να χρησιμοποιούνται, αφού δεν μπορεί να γίνει μεταφορά (π.χ. της τηλεόρασης) όταν πρόκειται να γίνει μάθημα. Να σημειωθεί ότι αυτό το 22% αφορά αποκλειστικά τις αίθουσες με τους Η/Υ. Άρα, ουσιαστικά δεν υπάρχει ξεχωριστή αίθουσα για τα Μ.Μ.Ε.

- Στην ερώτηση «Συμπληρώστε δύο λόγους, που οι εκπαιδευτικοί δε χρησιμοποιούν τα ΜΜΕ» συμπληρώνουν διάφορους λόγους. Μόνο ένα μικρό ποσοστό 2,4% δεν απάντησε, οπότε α contrario προκύπτει ότι όντως υπάρχουν λόγοι που οι εκπαιδευτικοί δεν χρησιμοποιούν τα ΜΜΕ.

- Ένα σημαντικό, απ' αυτή την άποψη, ποσοστό, 54,9%, υποστηρίζει ότι οι εκπαιδευτικοί πρέπει να υποχρεώνονται να χρησιμοποιούν τα ΜΜΕ. Αν τα χρησιμοποιούν, δεν χρειάζεται να υποχρεώνονται. Και από εδώ α contrario προκύπτει ότι λιγότεροι από τους μισούς εκπαιδευτικούς χρησιμοποιούν τα ΜΜΕ.

Αφού οικεία βουλήσει δεν χρησιμοποιούν, μήπως οι εκπαιδευτικοί πρέπει να υποχρεώνονται να χρησιμοποιούν τα ΜΜΕ; Και οι διευθυντές απαντούν ναι σε ποσοστό 54,9% και όχι ποσοστό 37,1%, ενώ ένα ποσοστό 7,3% δεν γνωρίζει. Πιστεύεται ότι το ποσοστό 54,9% είναι μικρό. Πολλοί περισσότεροι διευθυντές έπρεπε να είναι υπέρ της υποχρέωσης των εκπαιδευτικών να χρησιμοποιούν τα ΜΜΕ. Ίσως για λόγους δημοκρατίας δεν υποστηρίζουν την υποχρεωτική χρήση. Ίσως εκφράζουν το πνεύμα των καιρών. Ίσως νοιώθουν καλά στην ησυχία τους. Ίσως..... Όμως, δεν τίθεται θέμα δημοκρατίας ή αυταρχισμού, αλλά θέμα παιδαγωγικής υποχρέωσης. Ο εκπαιδευτικός υποχρεούται.

- Στην ερώτηση αν οι εκπαιδευτικοί γνωρίζουν τη λειτουργία των ΜΜΕ, οι απαντήσεις είναι 92,1% ναι. Όμως, όταν ζητείται διευκρίνηση, αν γνωρίζουν, πολλοί, αρκετοί λίγοι, το ποσοστό πέφτει κατακόρυφα. Μετά από αναγωγή και στάθμιση των ποσοστών βγαίνει το συμπέρασμα ότι λιγότεροι από το 1/3 των εκπαιδευτικών γνωρίζουν τη λειτουργία των ΜΜΕ. Μόνο το 29% περίπου των εκπαιδευτικών γνωρίζει τη λειτουργία των ΜΜΕ, κι' αυτό αφορά τη λειτουργία ορισμένων (των απλών) ΜΜΕ.

- Αν τα χρησιμοποιούσαν θα ήξεραν τη λειτουργία τους αλλά και δεν θα χρειαζόταν η μετεκπαίδευση. Πως αλλιώς να εξηγηθεί ότι ένα πολύ υψηλό ποσοστό, 97,7%, θεωρεί, από αρκετά έως πάρα πολύ, απαραίτητη την εκπαίδευση των εκπαιδευτικών. Να μετεκπαιδευτούν σε κάτι που γνωρίζουν;

### 11.2.3. Γιατί τα ΜΜΕ πρέπει να χρησιμοποιούνται

Το ότι τα ΜΜΕ πρέπει να χρησιμοποιούνται στην εκπαιδευτική διαδικασία, προκύπτει από πολλούς λόγους, οι κυριότεροι από τους οποίους είναι οι εξής:

- Διότι το θέλουν σχεδόν όλοι οι μαθητές (95,9%). Αυτό τουλάχιστον βεβαιώνουν οι διευθυντές των σχολείων.
- Διότι η χρήση τους είναι θετική για την εκπαιδευτική διαδικασία (81,5%)..
- Διότι ασκούν από αρκετή έως πολύ μεγάλη επίδραση στους μαθητές (98,2%).
- Διότι με τη χρήση τους βελτιώνεται η απόδοση των μαθητών από αρκετά έως πάρα πολύ (97,5%).

- Διότι αν η διδασκαλία γίνεται με ΜΜΕ, οι μαθητές αποκτούν περισσότερη γνώση (95,1%).
- Διότι το όφελος των μαθητών από τη χρήση των ΜΜΕ είναι από αρκετό έως πολύ μεγάλο (98,5%).
- Διότι τα ΜΜΕ αρέσουν στους μαθητές. Αυτό το λένε οι διευθυντές αφού ούτε ένας δεν δηλώνει ότι δεν αρέσει κανένα ΜΜΕ στους μαθητές.

### **11.3. Επίδραση των ΜΜΕ**

#### **11.3.1. Υπάρχει ή όχι επίδραση**

Η χρήση των ΜΜΕ στη διδασκαλία γίνεται διότι έχουν κάποια επίδραση στους μαθητές. Τα αποτελέσματα της έρευνας δείχνουν ότι πολύ υψηλά ποσοστά διευθυντών πιστεύουν στις επιδράσεις των ΜΜΕ. Ειδικότερα:

- Η επίδραση από τη χρήση των ΜΜΕ στους μαθητές είναι από αρκετή έως πολύ μεγάλη (98,2%).
- Αν η διδασκαλία του μαθήματος γίνεται και με ΜΜΕ, βελτιώνεται η απόδοση των μαθητών, από αρκετά έως πάρα πολύ (97.5%).
- Αν η διδασκαλία του μαθήματος γίνεται και με ΜΜΕ, οι μαθητές αποκτούν περισσότερη γνώση (95,1%).
- Το όφελος των μαθητών από την χρήση των ΜΜΕ στην εκπαιδευτική διαδικασία είναι, από αρκετό έως πολύ μεγάλο (98,5%).
- Η χρήση των ΜΜΕ στην εκπαιδευτική διαδικασία είναι θετική (81,5%), ή μπορεί να είναι και θετική και αρνητική (16,4%).
- Ως περισσότερο αποδοτικό - αποτελεσματικό ΜΜΕ στην εκπαιδευτική διαδικασία, οι διευθυντές θεωρούν το βίντεο με ποσοστό 50,1%. Στη δεύτερη θέση είναι η τηλεόραση με ποσοστό 15,1%. Στην τρίτη θέση είναι ο Η/Υ και στην τέταρτη το Multimedia με ποσοστά 9,2% και 8,7% αντίστοιχα.
- Η επίδραση των ΜΜΕ πρέπει να θεωρείται δεδομένη και μεγάλη, γιατί οι μαθητές έχουν θετική στάση έναντι των ΜΜΕ. Με άλλα λόγια τα ΜΜΕ αρέσουν στους μαθητές. Αυτό τουλάχιστον πιστεύουν οι διευθυντές των σχολείων, αφού κανένας δεν δηλώνει ότι δεν αρέσουν. Επίσης, πιστεύουν ότι οι μαθητές θέλουν να χρησιμοποιούνται ΜΜΕ στη διδασκαλία σε ποσοστό 95,9%.

#### **11.3.2. Προγράμματα και μαθήματα**

Οι ερωτήσεις 35 και 36 αναφέρονται στα είδη προγράμματος και στα μαθήματα που πρέπει να υπάρχουν στα ΜΜΕ. Οι δύο ερωτήσεις είχαν στόχο τη διασταύρωση, τον έλεγχο των απαντήσεων.

Όσον αφορά τα είδη προγράμματος που θέλουν να υπάρχουν στα ΜΜΕ οι απαντήσεις δίνουν τα εξής στοιχεία:

-Τα προγράμματα για ιστορία και γεωγραφία προηγούνται με ίδιο ποσοστό (15,1%).

-Ακολουθούν τα προγράμματα για φυσική-χημεία και βιολογία-Ανθρωπολογία, με ποσοστά 14,3% και 14,1% αντίστοιχα.

-Τα προγράμματα για τα μαθηματικά έχουν το μικρότερο ποσοστό (11,6%).

-Με εξαίρεση τα προγράμματα για τα μαθηματικά, παρατηρείται η υψηλή συγκέντρωση στις προτιμήσεις. Το μικρότερο ποσοστό είναι για τα Ελληνικά (13,3%) και το υψηλότερο ποσοστό για την ιστορία και γεωγραφία (15,1%).

-Με εξαίρεση τα προγράμματα για τα μαθηματικά, δεν παρατηρείται διαφοροποίηση στις προτιμήσεις προγραμμάτων μεταξύ θεωρητικών και πρακτικών μαθημάτων.

Τα στοιχεία για τα προγράμματα σχεδόν συμπίπτουν με τα στοιχεία για τα μαθήματα στα οποία πρέπει να χρησιμοποιούνται ΜΜΕ στην εκπαιδευτική διαδικασία. Ειδικότερα:

-Το μάθημα της γεωγραφίας προηγείται με ποσοστό 16,2% και ακολουθεί το μάθημα της ιστορίας με ποσοστό 15,3%.

-Ακολουθούν τα μαθήματα φυσική-χημεία και Βιολογία-Ανθρωπολογία, με ίδια ποσοστά 15,2%.

-Το μάθημα των μαθηματικών έχει το μικρότερο ποσοστό (10,6%).

-Με εξαίρεση τα μαθήματα των μαθηματικών και της γεωγραφίας, παρατηρείται συγκέντρωση στις προτιμήσεις. Το μικρότερο ποσοστό είναι για τα Ελληνικά (11,5%) και το υψηλότερο ποσοστό για την ιστορία (15,3%).

-Γενικά, δεν παρατηρείται διαφοροποίηση στις προτιμήσεις μεταξύ θεωρητικών και πρακτικών μαθημάτων.

-Σε δύο μαθήματα, την ιστορία και την ξένη γλώσσα, υπάρχει σχεδόν ταύτιση στις προτιμήσεις στο πρόγραμμα και στο μάθημα. Στην ιστορία τα ποσοστά είναι 15,1% και 15,3%, ενώ στην ξένη γλώσσα είναι 13,7% και 13,7% αντίστοιχα.

- Τα προγράμματα των εκπαιδευτικών ΜΜΕ πρέπει να είναι, σύμφωνα με τις απαντήσεις, κατά σειράν: Μορφωτικά - εκπαιδευτικά 62,2%, ψυχαγωγικά-διασκεδαστικά 14,1%, ενημερωτικά-πληροφοριακά 13,6%.

## 11.4 Άλλες επισημάνσεις της έρευνας

Πρώτον, το φύλο. Το 79,2% είναι άνδρες και το 20,8% είναι γυναίκες. Το αυξημένο ποσοστό των ανδρών ανταποκρίνεται στην πραγματικότητα, δηλαδή η μεγάλη πλειοψηφία των διευθυντών στα σχολεία είναι άνδρες.

Δεύτερον, η ηλικία. Το 31% είναι ηλικίας 25-44 ετών και το 69% είναι ηλικίας 45-65 ετών. Κι' αυτά τα ποσοστά ανταποκρίνονται στην πραγματικότητα της Ελληνικής εκπαίδευσης

Τρίτον, βαθμίδα εκπαίδευσης. Η Α/Βάθμια εκπαίδευση αποτελεί το 74,6% και η Β/Βάθμια εκπαίδευση το 25,4% των απαντήσεων. Τα ποσοστά αυτά λίγο απέχουν από τα πραγματικά ποσοστά των σχολείων στο σύνολο της χώρας, που είναι 69% για την Α/Βάθμια και 31% για την Β/Βάθμια εκπαίδευση, και των 13 Νομών του δείγματος, που είναι 70% για την Α/Βάθμια και 30% για τη Β/Βάθμια εκπαίδευση.

Τέταρτον προέλευση σχολείων. Από αγροτικό πληθυσμό 26%, από ημιαστικό πληθυσμό 11,4% και από αστικό πληθυσμό 62,6%. Σύμφωνα με τα αποτελέσματα της απογραφής του 1991 τα ποσοστά του πληθυσμού ήταν: Αγροτικός: 28,4%, Ημιαστικός: 12,8%, Αστικός: 58,8%. Σύμφωνα με αυτά τα ποσοστά είχαν σταλεί τα ερωτηματολόγια.

Πέμπτον, ποιοι ενδιαφέρονται για τα ΜΜΕ. Οι διευθυντές των σχολείων φαίνεται να πιστεύουν ότι λίγοι λίγο ενδιαφέρονται για την εισαγωγή των ΜΜΕ στην εκπαίδευση. Ενδιαφέρονται κατά σειράν με τα αντίστοιχα ποσοστά: Σύλλογος εκπαιδευτικών 27,2%, σύλλογος γονέων και κηδεμόνων 16,9% Εκπαιδευτικοί ξεχωριστά 17%, Υπουργείο Παιδείας 15,9%, κλπ.

Έκτον, η εκπαίδευση των εκπαιδευτικών. Ένα πολύ υψηλό ποσοστό, 97,6%, πιστεύει ότι η εκπαίδευση των εκπαιδευτικών είναι απαραίτητη, από αρκετά έως πάρα πολύ.

Έβδομον, περισσότερο πρακτικό - εύκολα χρησιμοποιήσιμο μέσο. Οι Διευθυντές δηλώνουν κατά σειράν: Βίντεο 41,3%, μαγνητόφωνο 18,9%, τηλεόραση 14,7%, Η/Υ 5,1%. Πιστεύεται ότι εδώ κάποιο «λάθος» υπάρχει. Νομίζω ότι είναι κοινά αποδεκτό ότι το ραδιόφωνο και το μαγνητόφωνο είναι τα πιο πρακτικά μέσα. Ίσως, επειδή για το βίντεο το Υπουργείο στέλνει βιντεοκασέτες, γι' αυτό υπάρχει πρώτη προτίμηση στο βίντεο. Το έτοιμο πρόγραμμα βολεύει.

Όγδοον, περισσότερο αποδοτικό - αποτελεσματικό μέσο. Οι μισοί (ποσοστό 50,1%) υποστηρίζουν ότι το πλέον αποδοτικό-αποτελεσματικό ΜΜΕ στην εκπαιδευτική διαδικασία, είναι το βίντεο. Δεύτερον κατά σειράν μέσο είναι η τηλεόραση με ποσοστό 15,1%. Τρίτο κατά σειράν μέσο είναι ο Η/Υ με 9,2% και τέταρτο τα Multimedia με 7,2%.

Ενατον, ποιο μέσο αρέσει στους μαθητές. Οι διευθυντές απαντούν ότι στους μαθητές αρέσει περισσότερο κατά σειράν: Βίντεο 45,2%, τηλεόραση 21%, Η/Υ 16,2% και Multimedia 7,2%.

Δέκατον, τα ΜΜΕ εμποδίζουν ή απελευθερώνουν τη σκέψη του μαθητή; Οι απαντήσεις είναι οι εξής: Εμποδίζουν και απελευθερώνουν 46,2%, απελευθερώνουν 44,6%, εμποδίζουν 3,1%.

Ενδέκατον, ποιος τηλεοπτικός σταθμός έχει εκπαιδευτικές εκπομπές. Το 49% απαντά η ET2 και το 30,5% απαντά η ET1. Δικαίως αφού το πρόγραμμα εκπεμπόταν άλλοτε από την ET2 και άλλοτε από την ET1.



Δωδέκατον, από που κυρίως πληροφορείσθε για τις εκπαιδευτικές εκπομπές. Η ερώτηση είναι “εσωτερικού ελέγχου” αλλά φαίνεται πως δεν πέτυχε τον στόχο της. Οι απαντήσεις αναφέρονται γενικά στις εκπαιδευτικές εκπομπές της τηλεόρασης και όχι της εκπαιδευτικής τηλεόρασης, που ήταν ο στόχος της ερώτησης.

Δέκατον τρίτον, πως κρίνετε το περιεχόμενο των εκπαιδευτικών εργασιών των τηλεοπτικών σταθμών. Και στην ερώτηση αυτή οι απαντήσεις, λόγω εξάρτησης από την προηγούμενη ερώτηση, αναφέρονται γενικά στις εκπαιδευτικές εκπομπές και όχι στις εκπομπές-πρόγραμμα της εκπαιδευτικής τηλεόρασης.

## 11.5 Σχόλια και παρατηρήσεις των διευθυντών στην ελεύθερη-ανοιχτή ερώτηση

Η τελευταία ερώτηση του ερωτηματολογίου ήταν ανοιχτή. Οι ερωτώμενοι ήταν ελεύθεροι να σημειώσουν οποιοδήποτε σχόλιο ή παρατήρηση για τις ερωτήσεις που υπάρχουν, αλλά και για τις παραλείψεις.

Αρκετοί διευθυντές ανταποκρίθηκαν στην «πρόκληση». Υπάρχουν πολλές και ενδιαφέρουσες παρατηρήσεις για το θέμα. Υπάρχουν και παρατηρήσεις «επί παντός» από θέματα παιδείας μέχρι θέματα κοινωνικού συστήματος. Οι πλέον αντιπροσωπευτικές παρατηρήσεις, σχετικές με το θέμα, είναι οι εξής:

- Χρειάζεται κατάλληλη αίθουσα για τα ΜΜΕ.
- Δεν υπάρχουν ΜΜΕ στα σχολεία.
- Χρειάζονται κατάλληλα προγράμματα εκπαιδευτικών ΜΜΕ.
- Χρειάζεται επιμόρφωση των εκπαιδευτικών.
- Δεν υπάρχει εκπαιδευτική πολιτική για τα ΜΜΕ.

Υπάρχουν και αρκετές παρατηρήσεις για τη χρήση των ΜΜΕ στην εκπαίδευση αλλά και παρατηρήσεις «άσχετες». Αξίζει να γίνει μνεία μερικών παρατηρήσεων:

- «Εκτιμάμε ότι κατά προτεραιότητα είναι άλλες οι ανάγκες που πρέπει να ικανοποιηθούν στην Α/Βάθμια εκπαίδευση και έχουν να κάνουν με την κατάργηση της βάρδιας, αναλυτικά προγράμματα, επιμόρφωση εκπαιδευτικών κλπ.».

- «Εδώ καθυστερούν η τοποθέτηση των εκπαιδευτικών και η έγκαιρη διανομή των βιβλίων, τα ΜΜΕ μας μάραναν;»

- «Θεωρώ απαραίδεκτο να μην χρησιμοποιούνται στα σχολεία μας ΥΠΟΧΡΕΩΤΙΚΑ, ως αναπόσπαστο μέρος της εκπαιδευτικής διαδικασίας, τα ΜΜΕ που αποτελούν κύρια την ουσιαστική αναβάθμιση της εκπαίδευσης. Το θέμα αυτό θα πρέπει να είναι το πρώτο μέλημα του Υπουργείου Παιδείας».

- «Όταν η εξεύρεση και χρησιμοποίηση των ΜΜΕ αφήνεται στον πατριωτισμό του δασκάλου, όπως και η όλη διαδικασία της εκπαίδευσης, δυστυχώς, όλα τα υπόλοιπα είναι σκέτη φιλολογία».

- «Είναι εγκληματικό στα πρόθυρα του 2000, Ελληνικό 15/Θέσιο σχολείο να έχει μόνο ένα μαγνητόφωνο, κι' αυτό αγορασμένο από το Σύλλογο γονέων! Ντροπή!».

- «Η μείωση του χρόνου μετάδοσης της πληροφορίας και η κωδικοποιημένη παροχή γνώσεων, ενταγμένες στην «λογική» της συστηματικής γιγαντοποίησης του κεφαλαίου για τα επόμενα 100 χρόνια προσθέτει ένα επιπλέον «κρίκο χάους» στην αλυσίδα της παιδευτικής διαδικασίας, που από μόνη της εμπεριέχει το «χαοτικό στοιχείο» ως «αυτονόητον ρίζωμα».

Όσον αφορά τις παρατηρήσεις για τις ερωτήσεις του ερωτηματολογίου, άλλες ήταν «φαρμάκι», κι άλλες ήταν «βάλσαμο». Ευτυχώς δεν ήταν πολλές, ούτε οι μεν, ούτε οι δε.

Ως κατακλείδα των σχολίων και παρατηρήσεων αξίζει να αναφερθεί η παρατήρηση της Διευθύντριας του Δημοτικού Σχολείου Ποταμιών Πεδιάδος Ηρακλείου Κρήτης:

«Η ύπαρξη ΜΜΕ στα σχολεία είναι όνειρο θερινής νυκτός... Δεν τίθεται πρόβλημα «υποχρέωσης» του εκπαιδευτικού στη χρήση των ΜΜΕ, αλλά κατά την ταπεινή μου γνώμη, πρόβλημα «υποχρέωσης» του Υπουργείου Παιδείας στην εκπαίδευση των εκπαιδευτικών σχετικά με τη χρήση των ΜΜΕ και στην άμεση παροχή των ΜΜΕ στα σχολεία».

## 11.6. Αναγκαιότητα ΜΜΕ στην εκπαίδευση

Η αναγκαιότητα να εισαχθούν τα ΜΜΕ στην εκπαίδευση δεν επιδέχεται αμφισβήτηση. Είναι ζήτημα απλής λογικής. Επιπλέον, υπάρχει σχεδόν καθολική αποδοχή από τους άμεσα ενδιαφερόμενους, δηλαδή από τους εκπαιδευτικούς και τους μαθητές.

Τα αποτελέσματα της έρευνας αποδεικνύουν αυτή την αναγκαιότητα. Ειδικότερα προκύπτουν τα εξής στοιχεία:

- Το πρώτο και σημαντικότερο στοιχείο είναι ότι οι εκπαιδευτικοί σε ποσοστό 95,8% δηλώνουν ότι πρέπει τα ΜΜΕ να εισαχθούν στην εκπαίδευση. Αλλά και οι μαθητές θέλουν να χρησιμοποιούνται τα ΜΜΕ στην διδασκαλία σε ποσοστό 95,9%. Δηλαδή η “ισοπαλία”!

- Η αναγκαιότητα είναι η ίδια για την Α/Βάθμια και την Β/Βάθμια εκπαίδευση. Αυτό πιστεύει το 72,5%. Το ίδιο ακριβώς ποσοστό (11,4%) υποστηρίζουν, οι μεν ότι τα ΜΜΕ χρειάζονται περισσότερο στην Α/Βάθμια εκπαίδευση, οι δε ότι χρειάζονται περισσότερο στην Β/Βάθμια εκπαίδευση.

- Η χρήση των ΜΜΕ στη διδασκαλία είναι θετική (81,5%).

- Η επίδραση από τη χρήση των ΜΜΕ στους μαθητές είναι από αρκετή έως πολύ μεγάλη (98,2%).

- Αν η διδασκαλία γίνεται και με ΜΜΕ, βελτιώνεται η απόδοση των μαθητών, από αρκετά έως πάρα πολύ (98,5%).
- Αν η διδασκαλία του μαθήματος γίνεται και με ΜΜΕ, οι μαθητές αποκτούν περισσότερη γνώση (95,1%).
- Το όφελος των μαθητών από τη χρήση των ΜΜΕ στη διδασκαλία είναι, από αρκετό έως πολύ μεγάλο (98,5%).

## 11.7 Ανάλυση και ερμηνεία μεταβλητών

### 11.7.1. Ανάλυση θεμελιωδών μεταβλητών

Τρεις είναι οι θεμελιώδεις μεταβλητές της έρευνας: Η ύπαρξη, η χρήση και η επίδραση. Με δεδομένη τη δυσχέρεια διακρίβωσης και μέτρησης της επίδρασης, το ερώτημα εντοπίζεται στις δύο άλλες, την ύπαρξη και τη χρήση. Το κρίσιμο ερώτημα είναι αν η ύπαρξη (ανεξάρτητη μεταβλητή) επιδρά στην χρήση (εξαρτημένη μεταβλητή).

Από τη σύγκριση των ερωτήσεων 11 (ύπαρξη) και 17 (χρήση), προκύπτουν τα εξής: Κατ' αρχήν το 83,2% των σχολείων έχει ένα ή περισσότερα ΜΜΕ, και τα χρησιμοποιεί το 90,7% των εκπαιδευτικών. Αλλά αυτό το συμπέρασμα δεν ανταποκρίνεται στην πραγματικότητα. Διότι, όταν η ερώτηση εξειδικεύεται: Αν από τους εκπαιδευτικούς χρησιμοποιούν (πολλοί, αρκετοί, λίγοι), ένα ποσοστό 24% δεν απάντησε. Επομένως το 90,7% μετά από αναγωγή γίνεται 72% των εκπαιδευτικών χρησιμοποιούν ΜΜΕ. Από αυτό το 72%, τα χρησιμοποιούν πολλοί: 18,6%, αρκετοί: 39,5%, λίγοι: 21,9%, δεν απάντησαν: 20%. Με την υπόθεση ότι σε κάθε κατηγορία (πολλοί, αρκετοί, λίγοι) ανήκει το 1/3 των εκπαιδευτικών, μετά από στάθμιση των ποσοστών, το τελικό ποσοστό είναι 28% περίπου. Αυτό είναι και το τελικό συμπέρασμα. Δηλαδή το 28% των εκπαιδευτικών της χώρας χρησιμοποιεί ΜΜΕ. Κι' από αυτό το 28%, περισσότεροι από τους μισούς σύμφωνα με την έρευνα, χρησιμοποιούν περισσότερο το μαγνητόφωνο. Επομένως, για ποια χρήση των ΜΜΕ μπορεί να γίνει λόγος; Μόνο για ελάχιστη χρήση του μαγνητοφώνου και «περιθωριακή» χρήση κάποιου άλλου ΜΜΕ.

Από την παραπάνω ανάλυση συμπεραίνουμε τα εξής:

- Ενώ κατ' αρχήν φαίνεται πως υπάρχουν υψηλά ποσοστά εκπαιδευτικών που χρησιμοποιούν ΜΜΕ, τελικά τα ποσοστά αυτά είναι πολύ μικρά. Επομένως δεν υπάρχει και η υψηλή θετική συσχέτιση μεταξύ ύπαρξης και χρήσης ΜΜΕ. Βέβαια, υπάρχει κάποια συσχέτιση μεταξύ ύπαρξης και χρήσης δηλαδή για να χρησιμοποιηθούν πρέπει να υπάρχουν. Αλλά αν υπάρχουν δεν είναι βέβαιον ότι θα χρησιμοποιηθούν. Μάλλον κι όταν υπάρχουν ελάχιστα χρησιμοποιούνται. Άλλοι είναι οι παράγοντες που εμποδίζουν ή συμβάλλουν στη χρήση των ΜΜΕ στην εκπαιδευτική διαδικασία. Επομένως δεν υπάρχει αιτιώδης σχέση μεταξύ ύπαρξης και χρήσης ΜΜΕ.

Επαναλαμβάνεται, για να χρησιμοποιηθούν πρέπει να υπάρχουν, αλλά η ύπαρξη δεν αποτελεί την αιτία της χρήσης. Άλλες είναι οι αιτίες της χρήσης (Βλέπε κεφ. 11.2).

- Όσον αφορά την επίδραση των ΜΜΕ στους μαθητές έγινε λόγος στο κεφ. 11.3 Αναφέρθηκε ότι υπάρχουν πολλές επιδράσεις των ΜΜΕ. Άλλωστε χρησιμοποιούνται -ορθότερα πρέπει να χρησιμοποιούνται- επειδή ασκούν επιδράσεις. Όμως η διακρίβωση και πολύ περισσότερο η μέτρηση των επιδράσεων είναι δυσχερής, σχεδόν αδύνατη. Βέβαια, όλες σχεδόν οι έρευνες μιλούν για επιδράσεις, θετικές ή αρνητικές, αλλά υπάρχει το ερώτημα αν και σε ποιο βαθμό οφείλονται στα ΜΜΕ ή σε άλλους παράγοντες. Επομένως πιστεύεται ότι υπάρχει θετική σημαντική σχέση μεταξύ χρήσης και επίδρασης. Επιπλέον υπάρχει αιτιώδης σχέση μεταξύ χρήσης και επίδρασης. Οι επιδράσεις ως ένα βαθμό είναι αποτέλεσμα της χρήσης. Η χρήση βέβαια εξειδικεύεται σε επιμέρους μεταβλητές (π.χ. είδος μέσου, περιεχόμενο προγράμματος), οπότε κάθε μεταβλητή ασκεί τη δική της επίδραση.

- Τέλος, υπάρχει έμμεση θετική σχέση μεταξύ ύπαρξης και επίδρασης. Αφού η ύπαρξη -> χρήση -> επίδραση, τότε έμμεσα η ύπαρξη επηρεάζει την επίδραση, οπότε μπορεί να γίνει λόγος και για έμμεση αιτιώδη σχέση. Δεν μπορεί να γίνει λόγος για άμεση σχέση μεταξύ ύπαρξης και επίδρασης. Επαναλαμβάνεται ότι η διακρίβωση της επίδρασης είναι δύσκολη διότι οι αιτίες που την προκαλούν είναι πολλές.

### 11.7.2. Ανάλυση βασικών μεταβλητών

Το ερώτημα είναι αν η βαθμίδα εκπαίδευσης (Α/Βάθμια ή Β/Βάθμια), ως ανεξάρτητη μεταβλητή, επηρεάζει τέσσερις βασικές εξαρτημένες μεταβλητές, δηλαδή: την ύπαρξη, τη χρήση, την επίδραση, την αναγκαιότητα των ΜΜΕ στην εκπαίδευση. Ειδικότερα, από την ανάλυση των αποτελεσμάτων της έρευνας προκύπτουν τα εξής:

Πρώτον, η ύπαρξη. Από την ερώτηση 11, αν υπάρχουν συσκευές ΜΜΕ για διδασκαλία στο σχολείο σας:

- Το 81,1% και 89,4% των διευθυντών της Α/Βάθμιας και Β/Βάθμιας εκπαίδευσης απαντά ναι. Το μικρότερο ποσοστό της Α/Βάθμιας εξηγείται ότι στο δείγμα περιλαμβάνονται και σχολεία μονοθέσια, με ελάχιστους μαθητές. Μάλλον στα σχολεία αυτά δεν υπάρχουν ούτε τα στοιχειώδη.

- Ίδιο περίπου ποσοστό, 8% και 7,2% για την Α/Βάθμια και την Β/Βάθμια εκπαίδευση αντίστοιχα, από τις συσκευές είναι χαλασμένες.

Δεύτερον, η χρήση. Από την ερώτηση 19, αν οι εκπαιδευτικοί του σχολείου χρησιμοποιούν τα ΜΜΕ:

- Χρησιμοποιεί τα ΜΜΕ πολύ συχνά ή συχνά το 76% και σπάνια το 15,3% της Α/Βάθμιας και το 66,7% και 31,1% της Β/Βάθμιας εκπαίδευσης. Δηλαδή προκύπτει ότι οι εκπαιδευτικοί της Α/Βάθμιας χρησιμοποιούν περισσότερο τα ΜΜΕ.

- Σε όλο το εύρος της κλίμακας (πάντα, πολύ συχνά, συχνά, σπάνια) τα ποσοστά είναι 95,1% και 98,4% για την Α/Βάθμια και Β/Βάθμια εκπαίδευση αντίστοιχα. Επομένως, η παραπάνω μικρή διαφορά υπέρ της Α/Βάθμιας μάλλον δεν ανταποκρίνεται στην πραγματικότητα λόγω της «βεβιασμένης» ένταξης της απάντησης στη μία ή στην άλλη κατηγορία της κλίμακας. Το ποσοστό αυτό μετά από ανάλυση και αναγωγή, γίνεται 38% περίπου. Αλλά και αυτό το ποσοστό είναι υψηλό. Όπως προκύπτει παραπάνω, από ανάλυση άλλης ερώτησης το ποσοστό αυτό είναι μικρότερο, δηλαδή 28%.

Τρίτον, η επίδραση. Από την ερώτηση 24, η επίδραση από τη χρήση των ΜΜΕ στους μαθητές είναι:

- Το 98,8% και 96,1% της Α/Βάθμιας και Β/Βάθμιας εκπαίδευσης αντίστοιχα δηλώνει ότι η επίδραση είναι από αρκετή έως πολύ μεγάλη. Δηλαδή ελαφρώς μεγαλύτερο το ποσοστό της Α/Βάθμιας εκπαίδευσης.

- Υπάρχουν μεγάλες διαφορές στις διαβαθμίσεις της κλίμακας. Σε όλη την κλίμακα το ποσοστό είναι το παραπάνω, δηλαδή σχεδόν το ίδιο. Οι διαφορές στις διαβαθμίσεις προκύπτουν από τη δυσκολία αξιολόγησης της επίδρασης, δηλαδή από τη δυσκολία ένταξης στη μία ή στην άλλη κατηγορία.

Τέταρτον, η αναγκαιότητα. Από την ερώτηση 15, σε ποιά βαθμίδα εκπαίδευσης χρειάζονται περισσότερο τα ΜΜΕ:

- Το 77,7% και το 57,2% των διευθυντών της Α/Βάθμιας και Β/Βάθμιας εκπαίδευσης αντίστοιχα δηλώνει ότι χρειάζονται το ίδιο και στις δύο βαθμίδες. Δηλαδή, αρκετά μεγαλύτερο ποσοστό της Α/Βάθμιας θεωρεί τα ΜΜΕ απαραίτητα και στις δύο βαθμίδες.

- Και οι δύο κατηγορίες διευθυντών προτιμούν τη δική τους βαθμίδα. Οι διευθυντές της Α/Βάθμιας με 13,6% και της Β/Βάθμιας με 32,2% . Δηλαδή, υπερδιπλάσιο ποσοστό της Β/Βάθμιας προτιμά τη δική του βαθμίδα.

Από τα παραπάνω δεν προκύπτει σημαντική σχέση μεταξύ βαθμίδας εκπαίδευσης και της ύπαρξης -χρήσης- επίδρασης- αναγκαιότητας των ΜΜΕ. Ούτε βέβαια υπάρχει αιτιώδης σχέση μεταξύ βαθμίδας εκπαίδευσης και αυτών των μεταβλητών.

### 11.7.3. Ανάλυση άλλων μεταβλητών

#### 11.7.3.1. Α/Βάθμια και Β/Βάθμια Εκπαίδευση

Η έρευνα είναι ενιαία για την Α/Βάθμια και Β/βάθμια εκπαίδευση. Βασικό ερώτημα-απορία είναι αν υπάρχει σύμπτωση ή διαφορά στις απαντήσεις των εκπαιδευτικών των δύο βαθμίδων. Η πιο σημαντική λοιπόν ανεξάρτητη μεταβλητή της έρευνας είναι η Βαθμίδα εκπαίδευσης. Από τη σύγκριση των αποτελεσμάτων

Α/Βάθμιας και Β/Βάθμιας εκπαίδευσης προκύπτουν τα εξής (παραδειγματικά, μόνο λίγες μεταβλητές):

Από την ερώτηση 8, αν υπάρχουν στο σχολείο ΜΜΕ για την εκπαιδευτική διαδικασία:

- Και στις δύο βαθμίδες υπάρχουν στα σχολεία περισσότερα, κατά σειράν: Μαγνητόφωνο, ραδιόφωνο, τηλεόραση, βίντεο, Η/Υ, Multimedia.

- Το υψηλότερο ποσοστό το έχει το μαγνητόφωνο με 90,3% και 91,7% για την Α/Βάθμια και Β/Βάθμια εκπαίδευση αντίστοιχα.

- Υψηλό ποσοστό έχει και το ραδιόφωνο με ποσοστό 87,1% και 82,2% για την Α/Βάθμια και Β/Βάθμια εκπαίδευση αντίστοιχα.

- Στην Α/Βάθμια εκπαίδευση τηλεόραση και βίντεο υπάρχουν σε 60,4% και 55,5% των σχολείων, ενώ στην Β/Βάθμια υπάρχουν σε 71,1% και 68,9%. Δηλαδή στη Β/Βάθμια εκπαίδευση υπάρχουν περισσότερες τηλεοράσεις και βίντεο, απ' όσα στην Α/Βάθμια.

- Το 96,6% και 97,8% των σχολείων της Α/Βάθμιας και Β/Βάθμιας εκπαίδευσης αντίστοιχα, έχει ένα ή περισσότερα ΜΜΕ. Δηλαδή ένα πολύ υψηλό ποσοστό σχολείων.

Από την ερώτηση 10, ποιοι φορείς ενδιαφέρονται περισσότερο για την εισαγωγή των ΜΜΕ στην εκπαίδευση:

- Οι διευθυντές της Α/Βάθμιας εκπαίδευσης δηλώνουν κατά σειράν: Σύλλογος εκπαιδευτικών, σύλλογος γονέων και κηδεμόνων, εκπαιδευτικοί ξεχωριστά, Υπουργείο παιδείας. Ενώ οι διευθυντές της Β/Βάθμιας δηλώνουν κατά σειράν: Σύλλογος εκπαιδευτικών, Υπουργείο παιδείας, εκπαιδευτικοί ξεχωριστά, μαθητές.

- Ο φορέας που ενδιαφέρεται πρωτίστως είναι ο Σύλλογος εκπαιδευτικών με ποσοστό 28,8% και 22,7% για την Α/Βάθμια και Β/Βάθμια εκπαίδευση αντίστοιχα. Μάλιστα, το ποσοστό της Α/Βάθμιας εκπαίδευσης είναι αρκετά υψηλότερο.

- Και στις δύο βαθμίδες εκπαίδευσης, ο δεύτερος, τρίτος και τέταρτος φορέας έχουν μικρή απόκλιση στα ποσοστά.

- Το μικρότερο ποσοστό από τους ενδιαφερόμενους φορείς έχει και στις δύο βαθμίδες η ΔΟΕ/ΟΛΜΕ, με ποσοστό 7,2% και 4,3% για την Α/Βάθμια και Β/Βάθμια εκπαίδευση αντίστοιχα. Το ποσοστό αυτό κρίνεται ιδιαίτερα χαμηλό και απρόσμενο.

Από την έρευνα 18, αν οι εκπαιδευτικοί πρέπει να υποχρεώνονται να χρησιμοποιούν τα ΜΜΕ:

- Το 52,5% και 62,2% των διευθυντών της Α/Βάθμιας και Β/Βάθμιας εκπαίδευσης αντίστοιχα πιστεύει ότι οι εκπαιδευτικοί πρέπει να υποχρεώνονται να χρησιμοποιούν τα ΜΜΕ στην εκπαιδευτική διαδικασία. Το ποσοστό των διευθυντών της Α/Βάθμιας εκπαίδευσης είναι χαμηλότερο. Ίσως γιατί οι διευθυντές της Α/Βάθμιας είναι πιο νέοι σε ηλικία και κατ' επέκταση πιο «ελεύθεροι».

Από την ερώτηση 29, ποιο ΜΜΕ θεωρείται περισσότερο αποδοτικό-αποτελεσματικό στην εκπαιδευτική διαδικασία:

- Πρώτη προτίμηση έχει το βίντεο με υψηλό ποσοστό, 49,7% και 51% για την Α/Βάθμια και την Β/Βάθμια εκπαίδευση αντίστοιχα.

- Δεύτερη προτίμηση είναι η τηλεόραση με ποσοστό 15,8% και 13,1% για την Α/Βάθμια και Β/Βάθμια εκπαίδευση αντίστοιχα.

- Με εξαίρεση το ραδιόφωνο (κατώτερη προτίμηση) και το βίντεο (ανώτερη προτίμηση), οι προτιμήσεις κυμαίνονται από 6% έως 15,8% για την Α/Βάθμια και από 5,7% έως 13,1% για την Β/Βάθμια εκπαίδευση. Δηλαδή, υπάρχει ίδια σχεδόν συγκέντρωση των απαντήσεων.

Από την ερώτηση 31, αν η χρήση των ΜΜΕ στη διδασκαλία εμποδίζει ή απελευθερώνει τις γνήσιες εκδηλώσεις (αυθορημητισμό, φαντασία κλπ.) του μαθητή:

- Οι διευθυντές της Α/Βάθμιας υποστηρίζουν ότι συγχρόνως εμποδίζει και απελευθερώνει με ποσοστό 47,7% και ότι απελευθερώνει με ποσοστό 43,4%. Οι διευθυντές της Β/Βάθμιας υποστηρίζουν με τα ίδια σχεδόν ποσοστά αλλά αντίθετα. Δηλαδή ποσοστά 48,3% απελευθερώνει και 41,7% εμποδίζει και απελευθερώνει. Η αντιστροφή των ποσοστών, δηλαδή το αυξημένο ποσοστό στην κατηγορία «απελευθερώνει» της Β/Βάθμιας εκπαίδευσης, ίσως δείχνει τη μικρότερη επίδραση των ΜΜΕ στην Β/Βάθμια σε σχέση με την Α/Βάθμια εκπαίδευση.

- Ένα ελάχιστο ποσοστό 3,4 και 2,2% για την Α/Βάθμια και Β/Βάθμια εκπαίδευση αντίστοιχα, δηλώνει ότι τα ΜΜΕ εμποδίζουν την φαντασία, αυθορημητισμό κλπ. του μαθητή.

Από την ερώτηση 36, σε ποια μαθήματα χρειάζεται να χρησιμοποιούνται ΜΜΕ στην εκπαιδευτική διαδικασία:

- Πρώτη προτίμηση και στις δύο βαθμίδες εκπαίδευσης είναι το μάθημα της Γεωγραφίας με ποσοστό 16,3% για την Α/Βάθμια και 15,6% για την Β/Βάθμια εκπαίδευση.

- Δεύτερη προτίμηση στην Α/Βάθμια, με ίδιο σχεδόν ποσοστό, έχουν Φυσική-Χημεία, Ιστορία, Βιολογία-Ανθρωπολογία. Στην Β/Βάθμια με ίδιο σχεδόν ποσοστό, έχουν Ιστορία, Βιολογία-Ανθρωπολογία, ξένη γλώσσα.

- Τελευταία προτίμηση είναι τα μαθηματικά με ποσοστό 10,9% και 10% για την Α/Βάθμια και Β/Βάθμια εκπαίδευση αντίστοιχα.

- Με εξαίρεση τα μαθηματικά και τα Ελληνικά, υπάρχει υψηλή συγκέντρωση των προτιμήσεων. Κυμαίνεται από 13,2% έως 16,3% στην Α/Βάθμια και από 14,4% έως 15,6% στην Β/Βάθμια εκπαίδευση, που είναι αρκετά υψηλή.

*11.7.3.2 Α/Βάθμια εκπαίδευση: Εκπαιδευτικοί με μετεκπαίδευση και χωρίς μετεκπαίδευση.*

Μία σημαντική προς εξέταση μεταβλητή είναι η μετεκπαίδευση. Το ερώτημα είναι αν οι διευθυντές των σχολείων με μετεκπαίδευση έχουν διαφορετικές απόψεις, από τους διευθυντές που δεν έχουν μετεκπαίδευση. Από τη σύγκριση των αποτελεσμάτων προκύπτουν τα εξής στοιχεία (παραδειγματικά):

Από την ερώτηση 9, αν τα ΜΜΕ πρέπει να εισαχθούν στην εκπαίδευση:

- Το 99,1% και 96,1% των διευθυντών με μετεκπαίδευση και χωρίς μετεκπαίδευση αντίστοιχα, υποστηρίζει ότι τα ΜΜΕ πρέπει να εισαχθούν στην εκπαίδευση. Το ποσοστό είναι ιδιαίτερα υψηλό και στις δύο κατηγορίες.

- Υπάρχει μία μικρή διαφορά υπέρ των διευθυντών με μετεκπαίδευση, αλλά είναι ασήμαντη. Αν το δείγμα ήταν το ίδιο, ίσως δεν υπήρχε διαφορά. Στο δείγμα οι διευθυντές με μετεκπαίδευση αποτελούντο 41% και οι διευθυντές χωρίς μετεκπαίδευση το 59%.

Από την ερώτηση 20, για ποιους λόγους οι εκπαιδευτικοί δε χρησιμοποιούν τα ΜΜΕ:

- Διότι πρώτον δεν είναι εξοικειωμένοι και δεύτερον προτιμούν παραδοσιακές μεθόδους διδασκαλίας, απαντούν με 52,5% και 53% οι διευθυντές με μετεκπαίδευση και χωρίς μετεκπαίδευση αντίστοιχα. Σύμπτωση απόψεων.

- Διότι τρίτον, από αδιαφορία, απαντούν το 12,3% και το 7,5%, και τέταρτον, δεν τα θεωρούν απαραίτητα απαντούν το 8,9% και 10,1%, οι διευθυντές με μετεκπαίδευση και χωρίς μετεκπαίδευση αντίστοιχα. Εδώ παρατηρείται μια διαφοροποίηση στην ιεράρχηση και στη σπουδαιότητα του τρίτου και τέταρτου λόγου.

- Ένα ποσοστό 5,5% των διευθυντών χωρίς μετεκπαίδευση δεν απάντησε στην ερώτηση.

Από την ερώτηση 21, πόσο απαραίτητη είναι η εκπαίδευση των εκπαιδευτικών στη χρήση των ΜΜΕ:

- Υπάρχουν σχεδόν τα ίδια ποσοστά στις διαβαθμίσεις (πάρα πολύ, πολύ, αρκετά). Συνολικά και στις τρεις διαβαθμίσεις υπάρχει σχεδόν σύμπτωση, αφού τα ποσοστά είναι 97,7% και 98,1% για τους διευθυντές με μετεκπαίδευση και χωρίς μετεκπαίδευση αντίστοιχα.

- Η εκπαίδευση των εκπαιδευτικών κρίνεται απαραίτητη πάρα πολύ από το 54,6% και 56,1% των διευθυντών με μετεκπαίδευση και χωρίς μετεκπαίδευση. Το ελάχιστο μειωμένο ποσοστό των διευθυντών με μετεκπαίδευση μήπως δηλώνει ότι η μετεκπαίδευση δεν προσφέρει σημαντικά; Ή μήπως το ελάχιστο αυξημένο ποσοστό των διευθυντών χωρίς μετεκπαίδευση δηλώνει -με την ίδια λογική- ότι η μετεκπαίδευση δεν προσφέρει σημαντικά. Οι λογικές αυτές αναιρούνται, αφού και στις τρεις διαβαθμίσεις υπάρχει σχεδόν σύμπτωση των ποσοστών.

Από την ερώτηση 28, ποιο ΜΜΕ θα διαλέγατε ως πρακτικό (εύκολα χρησιμοποιήσιμο) για την εκπαιδευτική διαδικασία:



- Η σειρά προτίμησης είναι ίδια για τους διευθυντές με μετεκπαίδευση και χωρίς μετεκπαίδευση, και είναι η εξής: Βίντεο, μαγνητόφωνο, τηλεόραση, Η/Υ, Multimedia, Ραδιόφωνο.

- Πρώτη προτίμηση το βίντεο με υψηλό ποσοστό, 42% και 41% για τους έχοντες και μη έχοντες μετεκπαίδευση αντίστοιχα.

- Δεύτερη προτίμηση το μαγνητόφωνο με το ίδιο ποσοστό 18,8% και για τις δύο κατηγορίες, έχοντες και μη έχοντες μετεκπαίδευση.

- Η απορία του γράφοντος υπάρχει και εδώ. Γιατί ως πρακτικό - εύκολα χρησιμοποιήσιμο μέσο, επιλέγεται με μεγάλη διαφορά πρώτο το βίντεο και δεύτερο το μαγνητόφωνο. Ο κοινός νους θεωρεί πιο πρακτικό το μαγνητόφωνο και το ραδιόφωνο από το βίντεο. Όμως, όπως έχει αναφερθεί, για το βίντεο το Υπουργείο στέλνει βιντεοκασέτες. Υπάρχει κάποιο πρόγραμμα, γι' αυτό υπάρχει πρώτη προτίμηση.

Από την ερώτηση 36, σε ποια μαθήματα χρειάζεται να χρησιμοποιούνται ΜΜΕ στην εκπαιδευτική διαδικασία:

- Οι εκπαιδευτικοί με μετεκπαίδευση επιλέγουν κατά σειράν: Γεωγραφία, Ιστορία, Φυσική-Χημεία-Βιολογία-Ανθρωπολογία. Οι εκπαιδευτικοί χωρίς μετεκπαίδευση: Βιολογία-Ανθρωπολογία, Γεωγραφία, Ιστορία, Φυσική-Χημεία. Δηλαδή και οι δύο κατηγορίες εκπαιδευτικών προτιμούν μαθήματα φυσικών επιστημών, με εξαίρεση την ιστορία.

- Οι εκπαιδευτικοί με μετεκπαίδευση επιλέγουν στην πρώτη θέση Γεωγραφία με ποσοστό 16,4%. Στη δεύτερη θέση ισοβαθούν με ποσοστό 15,2%. Ιστορία, Φυσική-Χημεία, Βιολογία-Ανθρωπολογία.

- Οι εκπαιδευτικοί χωρίς μετεκπαίδευση επιλέγουν στην πρώτη θέση Βιολογία-Ανθρωπολογία με ποσοστό 16,4%. Στη δεύτερη θέση Γεωγραφία με 16%, στην τρίτη ιστορία με 15,7% και στην τέταρτη φυσική-χημεία με 15,4%.

-Τελευταία επιλογή και για τις δύο κατηγορίες είναι τα μαθηματικά με ποσοστό 10% περίπου.

- Με εξαίρεση τα μαθηματικά και τα Ελληνικά που έχουν τις κατώτερες τιμές, υπάρχει υψηλή συγκέντρωση. Στους εκπαιδευτικούς με μετεκπαίδευση κυμαίνεται από 13,7% έως 16,4% και στους εκπαιδευτικούς χωρίς μετεκπαίδευση από 13,4% έως 16,4%.

#### *11.7.3.3. Β/Βάθμια εκπαίδευση: Εκπαιδευτικοί πτυχιούχοι φυσικών επιστημών και πτυχιούχοι κοινωνικών επιστημών.*

Ενώ στην Α/Βάθμια εκπαίδευση η μεταβλητή είναι η ύπαρξη ή όχι μετεκπαίδευσης, στη Β/Βάθμια εκπαίδευση η αντίστοιχη σημαντική μεταβλητή είναι οι σπουδές των διευθυντών. Με κριτήριο τις σπουδές διακρίνονται δύο κατηγορίες: Φυσικών επιστημών και κοινωνικών επιστημών. Από τη σύγκριση των

αποτελεσμάτων των δύο αυτών κατηγοριών, προκύπτουν τα εξής στοιχεία (παραδειγματικά).

Από την ερώτηση 9, αν τα ΜΜΕ πρέπει να εισαχθούν στην εκπαίδευση:

- Το 87,9% και το 93% των διευθυντών με σπουδές στις φυσικές επιστήμες και των διευθυντών στις κοινωνικές επιστήμες αντίστοιχα, υποστηρίζει ότι τα ΜΜΕ πρέπει να εισαχθούν στην εκπαίδευση. Υπάρχει μια μικρή διαφορά υπέρ των διευθυντών με σπουδές στις κοινωνικές επιστήμες. Να υποθεθεί ότι είναι, έστω ελάχιστα, πιο «ευαίσθητοι» στις αλλαγές;

Από την ερώτηση 20, για ποιους λόγους οι εκπαιδευτικοί δε χρησιμοποιούν ΜΜΕ:

- Οι διευθυντές των φυσικών επιστημών δηλώνουν κατά σειράν διότι: Δεν είναι εξοικειωμένοι, προτιμούν παραδοσιακές μεθόδους διδασκαλίας, από αδιαφορία, δεν τα θεωρούν απαραίτητα. Οι διευθυντές των κοινωνικών επιστημών δηλώνουν κατά σειράν διότι: Προτιμούν παραδοσιακές μεθόδους διδασκαλίας, δεν είναι εξοικειωμένοι, από αδιαφορία, δεν τα θεωρούν απαραίτητα. Δηλαδή, υπάρχει μια διαφορετική ιεράρχηση στην πρώτη και δεύτερη αιτία.

- Οι έχοντες σπουδές στις φυσικές επιστήμες δηλώνουν πρώτη αιτία με ποσοστό 30,9% διότι δεν είναι εξοικειωμένοι. Οι έχοντες σπουδές στις κοινωνικές επιστήμες δηλώνουν πρώτη αιτία με ποσοστό σχεδόν ίδιο 30,5%, διότι προτιμούν τις παραδοσιακές μεθόδους διδασκαλίας. Η διαφορετική ιεράρχηση είναι δικαιολογημένη. Φαίνεται πως οι έχοντες σπουδάσει φυσικές επιστήμες κλίνουν προς μία τεχνοκρατική αιτιολόγηση, ενώ οι έχοντες κοινωνικές σπουδές κλίνουν προς μία κοινωνιολογική αιτιολόγηση.

Από την ερώτηση 21, πόσο απαραίτητη είναι η εκπαίδευση των εκπαιδευτικών στη χρήση των ΜΜΕ:

- Το 94% και το 98,2% των διευθυντών με φυσικές σπουδές και κοινωνικές σπουδές αντίστοιχα, πιστεύει ότι είναι απαραίτητη η εκπαίδευση των εκπαιδευτικών. Το λίγο χαμηλότερο ποσοστό αυτών που έχουν πρακτικές σπουδές δηλώνει ότι είναι, συγκριτικά, εξοικειωμένοι με τα ΜΜΕ και δεν χρειάζονται εκπαίδευση, σε αντίθεση με τους «άσχετους» των κοινωνικών επιστημών.

Από την ερώτηση 28, ποιο ΜΜΕ θα διαλέγατε ως πρακτικό (εύκολα χρησιμοποιήσιμο) για την εκπαιδευτική διαδικασία:

- Και οι δύο κατηγορίες των διευθυντών θα διάλεγαν το βίντεο με αρκετά υψηλότερο ποσοστό σε σχέση με τα άλλα μέσα.

- Δεύτερο και τρίτο μέσο κατά σειράν θα διάλεγαν την τηλεόραση και το μαγνητόφωνο οι έχοντες πρακτικές σπουδές, ενώ οι έχοντες κοινωνικές σπουδές θα διάλεγαν πρώτα το μαγνητόφωνο και μετά την τηλεόραση. Και από την επιλογή αυτή αποδεικνύεται η καλύτερη ενημέρωση όσων έχουν πρακτικές σπουδές, αφού «λογικά» συνδέουν το βίντεο με την τηλεόραση.

- Κι' από τις δύο κατηγορίες, είναι αξιοσημείωτο ότι κανένας δεν δήλωσε ότι δεν θα διάλεγε κανένα μέσο.

· Από την ερώτηση 36, σε ποια μαθήματα χρειάζεται να χρησιμοποιούνται τα ΜΜΕ στην εκπαιδευτική διαδικασία:

- Οι διευθυντές με πρακτικές σπουδές επιλέγουν κατά σειράν τα μαθήματα: Φυσική-Χημεία, Γεωγραφία, Βιολογία-Ανθρωπολογία, Ιστορία. Οι διευθυντές με κοινωνικές σπουδές επιλέγουν κατά σειράν τα μαθήματα: Ιστορία, ξένη γλώσσα, Γεωγραφία, Βιολογία-Ανθρωπολογία. Δηλαδή φαίνεται μια προτίμηση των πρώτων στις πρακτικές και των δεύτερων στις κοινωνικές σπουδές, κι' αυτό είναι επόμενο.

- Οι έχοντες πρακτικές σπουδές επιλέγουν, στις δύο πρώτες θέσεις και με διαφορά από τα υπόλοιπα μαθήματα, Φυσική-Χημεία και Γεωγραφία με ποσοστά 16,2% και 16% αντίστοιχα.

- Οι έχοντες κοινωνικές σπουδές επιλέγουν στην πρώτη θέση, Ιστορία και ξένη γλώσσα, με το ίδιο ποσοστό 15,6%. Στη δεύτερη και τρίτη θέση, Γεωγραφία και Βιολογία-Ανθρωπολογία, με ποσοστό 15,4% και 15,3% αντίστοιχα.

- Τελευταία επιλογή είναι τα Ελληνικά και τα μαθηματικά με ποσοστό 10,6% και 9,5% για τους διευθυντές με πρακτικές και κοινωνικές σπουδές αντίστοιχα.

- Στις επιλογές των διευθυντών με πρακτικές σπουδές υπάρχει μεγαλύτερη διασπορά, με μικρότερο ποσοστό 10,6% και μεγαλύτερο ποσοστό 16,2%. Οι επιλογές των διευθυντών με πρακτικές σπουδές η διασπορά - με εξαίρεση τα μαθηματικά - είναι από 12% μέχρι 15,6%.

# ΚΕΦΑΛΑΙΟ ΔΩΔΕΚΑΤΟ

## ΑΝΑΛΥΣΗ ΚΑΙ ΕΡΜΗΝΕΙΑ

### ΑΠΟΤΕΛΕΣΜΑΤΩΝ Β ΕΡΕΥΝΑΣ

#### 12.1 Ύπαρξη και είδη ΜΜΕ

Από την ανάλυση και την ερμηνεία των σχετικών απαντήσεων του ερωτηματολογίου της Β' έρευνας προκύπτουν τα εξής:

Από την ερώτηση 8 προκύπτει ότι το 94,3% των σχολείων έχει έστω και ένα ΜΜΕ, αφού μόνο ποσοστό 5,7% δηλώνει ότι δεν έχουν ΜΜΕ στα σχολεία. Το ποσοστό επιβεβαιώνεται και από την ερώτηση 11, αφού το 92,5% απαντά ότι υπάρχουν ΜΜΕ στα σχολεία τους. Μόνο που το 11,4% των συσκευών είναι χαλασμένες. Δηλαδή τελικά το 81,1% των σχολείων έχει ένα ή περισσότερα ΜΜΕ, που μπορούν να χρησιμοποιηθούν στην εκπαιδευτική διαδικασία.

#### 12.2 Χρήση ΜΜΕ

##### 12.2.1. Πόσοι εκπαιδευτικοί χρησιμοποιούν ΜΜΕ

Από την ανάλυση και ερμηνεία των απαντήσεων της Β' έρευνας προκύπτουν τα εξής στοιχεία, όσον αφορά τη χρήση των ΜΜΕ στην εκπαιδευτική διαδικασία:

- Πάνω από τους μισούς εκπαιδευτικούς, ποσοστό 51,2%, χρησιμοποιούν το μαγνητόφωνο.

- Στη δεύτερη προτίμηση, πολύ πιο πίσω, είναι το βίντεο, με ποσοστό 17,3%. Ενώ στην τρίτη και τέταρτη θέση είναι η τηλεόραση και το ραδιόφωνο με ποσοστό 8,7% και 7,8% αντίστοιχα.

- Ένα πολύ υψηλό ποσοστό εκπαιδευτικών, 79,6% φαίνεται πως χρησιμοποιεί περισσότερο ή λιγότερο κάποιο μέσο. Αυτό προκύπτει από τις ερωτήσεις 12, 17 και 19. Όμως χρειάζεται προσοχή. Όταν η ερώτηση εξειδικεύεται: Αν χρησιμοποιούν πολλοί, αρκετοί, λίγοι, το ποσοστό πέφτει κατακόρυφα. Τελικά μετά από αναγωγή και στάθμιση το ποσοστό αυτό είναι 18% περίπου. Αυτό το ποσοστό προκύπτει από την ερώτηση 17. Από την ερώτηση 19, μετά από στάθμιση των ποσοστών της κλίμακας προκύπτει ποσοστό 23% περίπου. Ο Μέσος όρος των δύο αυτών ποσοστών (18% + 23%) είναι 20,5%. Δηλαδή, από την Β' έρευνα προκύπτει ότι μόνο το 20,5% των εκπαιδευτικών χρησιμοποιεί ΜΜΕ. Κι' απ' αυτούς οι μισοί περίπου χρησιμοποιούν περισσότερο το μαγνητόφωνο. Επομένως, για ποια χρήση των ΜΜΕ γίνεται λόγος;

### 12.2.2. Γιατί οι εκπαιδευτικοί δε χρησιμοποιούν ΜΜΕ.

Όπως σημειώνεται και στην προηγούμενη έρευνα, υπάρχουν ενδείξεις από τις απαντήσεις ότι το ποσοστό των εκπαιδευτικών που χρησιμοποιεί ΜΜΕ στην εκπαιδευτική διαδικασία είναι ακόμα μικρότερο απ' αυτό που δηλώνεται στις απαντήσεις. Οι ενδείξεις αυτές είναι οι εξής:

- Όπως οι διευθυντές έτσι και οι εκπαιδευτικοί - και είναι ανθρώπινο - να συντάσσονται με το θετικό και όχι το αρνητικό.

- Λίγα σχολεία έχουν ξεχωριστή αίθουσα για ΜΜΕ, μόνο το 20,7%. Να σημειωθεί ότι αυτό το 20,7% αφορά σχεδόν αποκλειστικά τις αίθουσες με τους Ηλεκτρονικούς Υπολογιστές. Είναι αμφίβολο αν υπάρχει έστω και ένα σχολείο στην Ελλάδα που να έχει, εκτός από την αίθουσα με τους Η/Υ, μια ξεχωριστή και οργανωμένη αίθουσα για ΜΜΕ. Όσα μέσα υπάρχουν είναι στο γραφείο του διευθυντή των εκπαιδευτικών ή στη γραμματεία (59,6%). Αλλά μπορεί να είναι και σε οποιοδήποτε μέρος (εργαστήριο φυσικής-χημείας, βιβλιοθήκη, αποθήκη).

- Ένα σημαντικό ποσοστό των εκπαιδευτικών (39,6%) πιστεύει πως οι εκπαιδευτικοί πρέπει να υποχρεώνονται να χρησιμοποιούν τα ΜΜΕ στην εκπαιδευτική διαδικασία.

- Οι εκπαιδευτικοί συμπληρώνουν διάφορους λόγους που δε χρησιμοποιούν τα ΜΜΕ. Μόνο ένα ελάχιστο ποσοστό (1,1%) δεν απάντησε στην ερώτηση. Λογικά προκύπτει ότι υπάρχουν λόγοι που οι εκπαιδευτικοί δεν χρησιμοποιούν τα ΜΜΕ.

- Πολλοί εκπαιδευτικοί δε γνωρίζουν τη λειτουργία των ΜΜΕ. Βέβαια, κατ' αρχήν το 74,3% απαντά πως γνωρίζει τη λειτουργία τους. Όταν όμως ζητείται διευκρίνηση, απαντήσεις είναι: πολλοί 14,3%, αρκετοί 35,9%, λίγοι 29,8%. Μετά από αναγωγή και στάθμιση βγαίνει το συμπέρασμα, ότι μόνο το 19% περίπου των εκπαιδευτικών γνωρίζει τη λειτουργία των ΜΜΕ.

- Αν τα χρησιμοποιούσαν θα γνώριζαν τη λειτουργία τους. Κι' αν γνώριζαν δεν θα έκριναν απαραίτητη την εκπαίδευση των εκπαιδευτικών, από αρκετά έως πάρα πολύ, σε ποσοστό 97,5%.

Γιατί πρέπει οι εκπαιδευτικοί να χρησιμοποιούν τα ΜΜΕ αναφέρθηκε συνοπτικά στα αποτελέσματα της Α' έρευνας.

## 12.3. Επίδραση των ΜΜΕ

### 12.3.1. Υπάρχει ή όχι επίδραση

Τα αποτελέσματα και της Β' έρευνας δείχνουν ότι και οι εκπαιδευτικοί, όπως οι διευθυντές, πιστεύουν ότι τα ΜΜΕ έχουν επιδράσεις. Ειδικότερα:

- Η επίδραση από τη χρήση των ΜΜΕ στους μαθητές είναι, από αρκετή έως πολύ μεγάλη, υποστηρίζει το 97,5%.

- Αν η διδασκαλία του μαθήματος γίνεται και με ΜΜΕ, βελτιώνεται η απόδοση των μαθητών, από αρκετή έως πάρα πολύ (93,9%).
- Αν η διδασκαλία του μαθήματος γίνεται και με ΜΜΕ, οι μαθητές αποκτούν περισσότερη γνώση (84,6%).
- Το όφελος των μαθητών από τη χρήση των ΜΜΕ στην εκπαιδευτική διαδικασία είναι, από αρκετό έως πολύ μεγάλο, 95,6%.
- Τα περισσότερα αποδοτικά-αποτελεσματικά ΜΜΕ στην εκπαιδευτική διαδικασία θεωρούνται κατά σειράν: Βίντεο 33,1%, Η/Υ 18,1%, Multimedia 15,9%, τηλεόραση 11,6%.
- Τα ΜΜΕ φαίνεται πως αρέσουν στους μαθητές, με εξαίρεση το ραδιόφωνο. Αυτό πιστεύουν οι εκπαιδευτικοί. Επιπλέον, οι μαθητές θέλουν να χρησιμοποιούνται στη διδασκαλία, με ποσοστό 90%. Αυτή η θετική στάση των μαθητών είναι τουλάχιστον ένδειξη επιδράσεων.
- Η χρήση των ΜΜΕ στη διδασκαλία είναι θετική 64,3%, ή θετική και αρνητική 33,9%.

### 12.3.2. Προγράμματα και μαθήματα

Όσον αφορά τα προγράμματα, οι εκπαιδευτικοί, σύμφωνα με τις απαντήσεις τους, θέλουν τα εξής προγράμματα:

- Τα προγράμματα για την ιστορία έχουν την πρώτη προτίμηση, με ποσοστό 16,8%.
- Στη δεύτερη προτίμηση σχεδόν ισοβαθούν με ποσοστό 14% περίπου κατά σειράν Ξένη γλώσσα, Γεωγραφία, Βιολογία-Ανθρωπολογία και Ελληνικά.
- Τα προγράμματα για τα Μαθηματικά έχουν τη τελευταία προτίμηση (10,2%).
- Με εξαίρεση τα προγράμματα για Μαθηματικά (κατώτερο) και την Ιστορία (ανώτερο), υπάρχει υψηλή συγκέντρωση στις προτιμήσεις.
- Δεν παρατηρείται διαφορά στις προτιμήσεις προγραμμάτων μεταξύ θεωρητικών και πρακτικών μαθημάτων.

Όσον αφορά τα μαθήματα, οι προτιμήσεις δεν απέχουν σημαντικά από τις προτιμήσεις των προγραμμάτων. Ειδικότερα:

- Τρία μαθήματα, Φυσική-Χημεία, Γεωγραφία, Βιολογία-Ανθρωπολογία έχουν την ίδια προτίμηση (15,3%, 15,2%, 15,2% αντίστοιχα).
- Στη δεύτερη προτίμηση είναι δύο μαθήματα, Ιστορία και Ξένη γλώσσα, με ποσοστά 14,7% και 14,6% αντίστοιχα.
- Το μάθημα των Μαθηματικών έχει το μικρότερο ποσοστό (10,9%)
- Με εξαίρεση τα Μαθηματικά και τα Ελληνικά, παρατηρείται υψηλή συγκέντρωση στις προτιμήσεις.

- Παρατηρείται ένα μικρό προβάδισμα στις προτιμήσεις των πρακτικών σε σύγκριση με τα θεωρητικά μαθήματα.

- Στην Ξένη γλώσσα υπάρχει σχεδόν ταύτιση στις προτιμήσεις στο πρόγραμμα (14,5%) και στο μάθημα (14,6%).

- Τα προγράμματα των εκπαιδευτικών ΜΜΕ πρέπει, σύμφωνα με τις απαντήσεις να είναι κατά σειράν: Μορφωτικά-εκπαιδευτικά (62%), ενημερωτικά-πληροφοριακά (14,7%), ψυχαγωγικά-διασκεδαστικά (11,8%).

#### 12.4. Άλλες επισημάνσεις της έρευνας

Πρώτον, το φύλο. Το 38,6% είναι άντρες και το 61,4% είναι γυναίκες. Το αυξημένο ποσοστό των γυναικών ανταποκρίνεται στο αυξημένο ποσοστό γυναικών στην εκπαίδευση. Είναι γνωστό ότι αρκετά χρόνια τώρα γίνεται λόγος για θηλυκοποίηση του επαγγέλματος.

Δεύτερον, η ηλικία. Το 84,7% είναι ηλικίας από 25-44 ετών, και το 15,3% από 45-65. Αυτό είναι ευνόητον, γιατί για μετεκπαίδευση πηγαίνουν οι νέοι εκπαιδευτικοί και όχι αυτοί που κοντεύουν να πάρουν σύνταξη.

Τρίτον, βαθμίδα εκπαίδευσης. Το 40% των εκπαιδευτικών προέρχονται από την Α/Βάθμια και το 41% από την Β/Βάθμια εκπαίδευση. Ενώ ένα ποσοστό 19% δεν δήλωσε βαθμίδα εκπαίδευσης. Ίσως το θεώρησε αυτονόητο.

Τέταρτον, ποιοι ενδιαφέρονται για την εισαγωγή των ΜΜΕ στα σχολεία. Σύμφωνα με τους εκπαιδευτικούς δεν ενδιαφέρονται πολύ πολλοί. Ενδιαφέρονται κατά σειράν: Εκπαιδευτικοί ξεχωριστά 27,2%, σύλλογος γονέων και κηδεμόνων 18,4%, σύλλογος εκπαιδευτικών 16,3%, μαθητές 14,7%.

Πέμπτον, η εκπαίδευση των εκπαιδευτικών. Ένα πολύ υψηλό ποσοστό 97,5%, πιστεύει ότι η εκπαίδευση των εκπαιδευτικών είναι απαραίτητη, από αρκετά έως πάρα πολύ.

Έκτον, περισσότερο πρακτικό - εύκολα χρησιμοποιήσιμο μέσο. Οι εκπαιδευτικοί δηλώνουν κατά σειράν: Βίντεο 31%, μαγνητόφωνο 20,2%, τηλεόραση 11,2%, Η/Υ 10,6%. Όπως οι διευθυντές έτσι και οι εκπαιδευτικοί φαίνεται πως κάνουν κάποιο «λάθος». Νομίζω ότι το ραδιόφωνο και το μαγνητόφωνο είναι πιο πρακτικά στη χρήση τους από το βίντεο. Μια εξήγηση υπάρχει. Για το βίντεο το Υπουργείο στέλνει βιντεοκασέτες (δηλαδή υπάρχει κάποιο πρόγραμμα), ενώ το εκπαιδευτικό ραδιόφωνο δεν λειτουργεί και για το μαγνητόφωνο δεν στέλνει το Υπουργείο τίποτα.

Έβδομον, περισσότερο αποδοτικό-αποτελεσματικό μέσο. Οι εκπαιδευτικοί δηλώνουν κατά σειράν: Βίντεο 33,1%, Η/Υ 18,1%, Multimedia 15,9%, τηλεόραση 11,6%.

Όγδοον, ποιο ΜΜΕ αρέσει περισσότερο στους μαθητές. Οι εκπαιδευτικοί απαντούν ότι στους μαθητές αρέσει κατά σειράν: Ηλεκτρονικός Υπολογιστής 25,8%, βίντεο 24,8%, Multimedia 18,5%, τηλεόραση 15,8%.

Ένατον, η χρήση των ΜΜΕ στη διδασκαλία εμποδίζει ή απελευθερώνει τις γνήσιες εκδηλώσεις (αυθορμητισμό, φαντασία κλπ.) του μαθητή; Οι εκπαιδευτικοί πιστεύουν: Εμποδίζει και απελευθερώνει 48,6%, απελευθερώνει 42,5%.

Δέκατον, ποιος τηλεοπτικός σταθμός έχει εκπαιδευτικές εκπομπές. Το 56% απαντά «ΕΤ<sub>2</sub> και το 33,5 απαντά η ΕΤ<sub>1</sub>. Δικαίως υπάρχει η διαφοροποίηση, αφού το πρόγραμμα εκπεμπόταν άλλοτε από την ΕΤ<sub>2</sub> και άλλοτε από την ΕΤ<sub>1</sub>.

Ενδέκατον, από που κυρίως πληροφορείσθε για τις εκπαιδευτικές εκπομπές. Όπως έχει αναφερθεί (κεφ. 11.5), η ερώτηση είναι γενική και δεν πέτυχε τον στόχο της. Οι απαντήσεις αναφέρονται γενικά στις εκπαιδευτικές εκπομπές της τηλεόρασης, και όχι της εκπαιδευτικής τηλεόρασης που ήταν ο στόχος της ερώτησης.

Δωδέκατον, πως κρίνετε το περιεχόμενο των εκπαιδευτικών εκπομπών των τηλεοπτικών σταθμών. Και στην ερώτηση αυτή οι απαντήσεις, λόγω εξάρτησης από την προηγούμενη ερώτηση, αναφέρονται γενικά στις εκπαιδευτικές εκπομπές και όχι στις εκπομπές-πρόγραμμα της εκπαιδευτικής τηλεόρασης (λόγω γενικότητας της ερώτησης).

## 12.5 Σχόλια και παρατηρήσεις των εκπαιδευτικών στην ελεύθερη-ανοιχτή ερώτηση

Η τελευταία ερώτηση του ερωτηματολογίου ήταν ανοιχτή. Οι ερωτώμενοι ήταν ελεύθεροι να συμπληρώσουν οποιοδήποτε σχόλιο ή παρατήρηση για τις ερωτήσεις που υπάρχουν ή δεν υπάρχουν.

Μερικοί εκπαιδευτικοί ανταποκρίθηκαν στην ευκαιρία. Υπάρχουν σημαντικές παρατηρήσεις για το θέμα, αλλά υπάρχουν και «άσχετες» παρατηρήσεις. Οι πλέον αντιπροσωπευτικές παρατηρήσεις σχετικές με το θέμα είναι οι εξής:

- Χρειάζεται ενημέρωση των εκπαιδευτικών.
- Χρειάζεται γνώση των ΜΜΕ από τους εκπαιδευτικούς.
- Χρειάζεται προσοχή στην κατασκευή προγραμμάτων.
- Χρειάζεται προσοχή στον τρόπο χρήσης των ΜΜΕ.
- Χρειάζονται χρήματα και πολιτική βούληση.

## 12.6. Αναγκαιότητα ΜΜΕ στην εκπαίδευση

Η αναγκαιότητα των ΜΜΕ προκύπτει και από την Β' έρευνα. Σύμφωνα με τις απαντήσεις των εκπαιδευτικών:



- Τα ΜΜΕ πρέπει να εισαχθούν στην εκπαίδευση (93,9%). Μόνο ελάχιστοι, ποσοστό 1,4%, λει οχι.
- Οι μαθητές, σύμφωνα με τις απαντήσεις των εκπαιδευτικών, θέλουν να χρησιμοποιούνται τα ΜΜΕ στη διδασκαλία (90%).
- Οι εκπαιδευτικοί θεωρούν το ίδιο αναγκαία τα ΜΜΕ για την Α/Βάθμια και Β/Βάθμια εκπαίδευση, σε ποσοστό 78,9%. Ενώ το 10,4% πιστεύει ότι χρειάζονται περισσότερο στην Α/Βάθμια και το 7,1% ότι χρειάζονται περισσότερο στην Β/Βάθμια εκπαίδευση.
- Η χρήση των ΜΜΕ στη διδασκαλία είναι θετική (64,3%).
- Η επίδραση από τη χρήση των ΜΜΕ στους μαθητές είναι, από αρκετή έως πολύ μεγάλη (97,5%).
- Αν η διδασκαλία του μαθήματος γίνεται και με ΜΜΕ βελτιώνεται η απόδοση των μαθητών, από αρκετά έως πάρα πολύ (93,9%).
- Αν η διδασκαλία του μαθήματος γίνεται και με ΜΜΕ οι μαθητές αποκτούν περισσότερη γνώση (84,6%).
- Το όφελος των μαθητών από την χρήση των ΜΜΕ στη διδασκαλία είναι, από αρκετό έως πολύ μεγάλο (95,6%).

## 12.7 Ανάλυση μεταβλητών

### 12.7.1. Ανάλυση θεμελιωδών μεταβλητών

Τρεις είναι οι θεμελιώδεις μεταβλητές και στην Β' έρευνα: Η ύπαρξη, η χρήση και η επίδραση. Όπως και στην Α' έρευνα το κρίσιμο ερώτημα είναι αν η ύπαρξη (ανεξάρτητη μεταβλητή) επιδρά στη χρήση (εξαρτημένη μεταβλητή).

Από τη σύγκριση των ερωτήσεων 11 (ύπαρξη) και 17 (χρήση) προκύπτουν τα εξής:

- Στην Α/Βάθμια (Μαράσλειον) το 80,7% δηλώνει ότι υπάρχουν ΜΜΕ στο σχολείο τους και το 85% χρησιμοποιεί τα ΜΜΕ στη διδασκαλία.
- Στη Β/Βάθμια (ΠΕΚ Αθήνας) το 81,4% δηλώνει ότι υπάρχουν ΜΜΕ στο σχολείο της, και το 74,3% χρησιμοποιεί τα ΜΜΕ στη διδασκαλία.
- Τα ποσοστά αυτά δείχνουν ότι υπάρχει σημαντική θετική σχέση μεταξύ ύπαρξης και χρήσης ΜΜΕ. Όμως, όταν ζητείται από τους ερωτώμενους να διευκρινίσουν, αν τα ΜΜΕ τα χρησιμοποιούν: Πολλοί, αρκετοί, λίγοι, τα ποσοστά πέφτουν κατακόρυφα. Μετά από αναγωγή και στάθμιση των ποσοστών, μόνο το 18,4% από την Α/Βάθμια και το 17,2% από την Β/Βάθμια, χρησιμοποιεί τα ΜΜΕ. Δηλαδή ποσοστό αρκετά χαμηλό. Τελικά το ποσοστό αυτό, συνολικά για την Α/Βάθμια (Μαράσλειο) και τη Β/Βάθμια (ΠΕΚ Αθήνας), είναι 18% περίπου.

Από την ανάλυση των στοιχείων αυτών συμπεραίνονται τα εξής:

- Δεν υπάρχει σημαντική συσχέτιση μεταξύ ύπαρξης και χρήσης ΜΜΕ. Βέβαια, υπάρχει κάποια συσχέτιση, αλλά αυτή είναι μικρή. Δηλαδή σε πολλά σχολεία υπάρχουν ΜΜΕ, αλλά σε πολλά σχολεία δε χρησιμοποιούνται. Φαίνεται πως υπάρχουν άλλοι παράγοντες που συμβάλλουν ή εμποδίζουν τη χρήση των ΜΜΕ. Επομένως, δεν υπάρχει αιτιώδης σχέση μεταξύ ύπαρξης και χρήσης ΜΜΕ.

- Όσον αφορά την επίδραση, τα όσα αναφέρονται στην Α' έρευνα (Βλέπε κεφ. 11.7.1) ισχύουν και για την Β' έρευνα.

- Υπάρχει έμμεση θετική σχέση μεταξύ ύπαρξης και επίδρασης και κατ' επέκταση έμμεση αιτιώδης σχέση, αφού η ύπαρξη --> χρήση --> επίδραση.

### 12.7.2. Ανάλυση βασικών μεταβλητών

Όπως και στην Α' έρευνα, με ανεξάρτητη μεταβλητή τη βαθμίδα εκπαίδευσης (Α/Βάθμια ή Β/Βάθμια), εξετάζεται αν επηρεάζει τέσσερις βασικές εξαρτημένες μεταβλητές, δηλαδή: την ύπαρξη, τη χρήση, την επίδραση, την αναγκαιότητα των ΜΜΕ στην εκπαίδευση. Ειδικότερα, από την ανάλυση των αποτελεσμάτων της Β' έρευνας προκύπτουν τα εξής:

Πρώτον, η ύπαρξη. Από την ερώτηση 11, αν υπάρχουν συσκευές ΜΜΕ για διδασκαλία στο σχολείο σας:

- Το 80,7% και 81,4% των εκπαιδευτικών της Α/Βάθμιας και Β/Βάθμιας εκπαίδευσης αντίστοιχα, δηλώνει ναι. Δηλαδή η βαθμίδα εκπαίδευσης δεν φαίνεται να επηρεάζει την ύπαρξη συσκευών ΜΜΕ στα σχολεία.

- Το 3,6% και 10% της Α/Βάθμιας και Β/Βάθμιας εκπαίδευσης αντίστοιχα, δηλώνει όχι. Το αυξημένο ποσοστό της Β/Βάθμιας δικαιολογείται από το μικρότερο ποσοστό χαλασμένων συσκευών, σε σχέση με την Α/Βάθμια εκπαίδευση.

Δεύτερον, η χρήση. Από την ερώτηση 19, αν οι εκπαιδευτικοί του σχολείου χρησιμοποιούν τα ΜΜΕ:

- Ούτε ένας εκπαιδευτικός δεν δηλώνει ότι «πάντα» χρησιμοποιούνται τα ΜΜΕ. Αυτό ισχύει και για τις δύο βαθμίδες εκπαίδευσης.

- Στην Α/Βάθμια χρησιμοποιεί συχνά το 51,4% και σπάνια το 37,9%, ενώ στη Β/Βάθμια, συχνά το 20% και σπάνια το 68,6%. Δηλαδή, φαίνεται πως στη Α/Βάθμια γίνεται μεγαλύτερη χρήση. Επισημαίνεται πάντως ότι η διαφορά είναι αμφίβολη λόγω της δυσκολίας ένταξης της απάντησης στη μία ή στην άλλη κατηγορία. Να σημειωθεί ότι μετά από στάθμιση των ποσοστών, προκύπτει και για τις δύο βαθμίδες ποσοστό 23%. Ενώ από την ερώτηση 17 προκύπτει ποσοστό 18%. Δηλαδή, όπως έχει αναφερθεί (βλέπε κεφ. 12.2.1) ο μέσος όρος που προκύπτει από την ανάλυση των δύο ερωτήσεων είναι 20%. ( $18\% + 23\% : 2 = 20,5\%$ ).

Τρίτον, η επίδραση. Από την ερώτηση 24, η επίδραση από τη χρήση των ΜΜΕ στους μαθητές είναι:

- Το 98,6% και 96,5% των εκπαιδευτικών της Α/Βάθμιας και Β/Βάθμιας εκπαίδευσης αντίστοιχα δηλώνει ότι η επίδραση είναι από αρκετή έως πολύ μεγάλη. Δηλαδή, η επίδραση είναι σχεδόν ίδια και στις δύο βαθμίδες.

- Υπάρχει διαφορά στις κατηγορίες της κλίμακας μεγάλη και αρκετή. Επαναλαμβάνεται ότι η διαφορά αυτή υπάρχει πιθανόν να οφείλεται στη δυσκολία ένταξης της απάντησης στη μία ή στην άλλη κατηγορία.

Τέταρτον, η αναγκαιότητα. Από την ερώτηση 15, σε ποια βαθμίδα εκπαίδευσης τα ΜΜΕ χρειάζονται περισσότερο:

- Το 78,6% και 79,3% των εκπαιδευτικών (της Α/Βάθμιας και Β/Βάθμιας εκπαίδευσης αντίστοιχα, δηλώνουν ότι τα ΜΜΕ χρειάζονται το ίδιο και στις δύο βαθμίδες εκπαίδευσης. Δηλαδή, η βαθμίδα εκπαίδευσης δεν επιδρά στην αναγκαιότητα των ΜΜΕ σε κάποια βαθμίδα. Τα ΜΜΕ είναι αναγκαία και στις δύο βαθμίδες.

- Οι εκπαιδευτικοί σαν δεύτερη επιλογή δηλώνουν τη δική τους βαθμίδα, με ποσοστό 17,1% της Α/Βάθμιας και 14,3% της Β/Βάθμιας. Η διαφορά είναι μικρή και φυσιολογική.

Από τα παραπάνω δεν προκύπτει σημαντική σχέση μεταξύ βαθμίδας εκπαίδευσης και ύπαρξης-χρήσης-επίδρασης-αναγκαιότητας ΜΜΕ. Ούτε βέβαια υπάρχει αιτιώδης σχέση μεταξύ της βαθμίδας εκπαίδευσης και αυτών των μεταβλητών.

### 12.7.3 Ανάλυση άλλων μεταβλητών

Ερευνητέον και στην Β' έρευνα η επίδραση της βαθμίδας εκπαίδευσης. Αν και σε ποιο βαθμό η βαθμίδα εκπαίδευσης (Α/Βάθμια και Β/Βάθμια), ως ανεξάρτητη μεταβλητή επιδρά σε άλλες εξαρτημένες μεταβλητές. Από τη σύγκριση και ανάλυση των αποτελεσμάτων Μαρασλείου (Α/Βάθμια) και ΠΕΚ Αθήνας (Β/Βάθμια) προκύπτουν τα εξής (Παραδειγματικά μόνο λίγες μεταβλητές).

Από την ερώτηση 8, αν υπάρχουν στο σχολείο ΜΜΕ για την εκπαιδευτική διαδικασία:

- Στην Α/Βάθμια υπάρχουν περισσότερα, κατά σειράν: Μαγνητόφωνα, ραδιόφωνα, τηλεόραση, βίντεο, Η/Υ. Στην Β/Βάθμια: Μαγνητόφωνα, τηλεόραση, βίντεο, ραδιόφωνα, Η/Υ.

- Στην Α/βάθμια υπάρχουν αρκετά περισσότερα ΜΜΕ, με εξαίρεση τους Η/Υ, που υπηρετεί η Β/Βάθμια.

-Το 2,9% και 8,6% των σχολείων της Α/Βάθμιας και Β/Βάθμιας εκπαίδευσης δεν έχει κανένα ΜΜΕ. Η υστέρηση της Β/Βάθμιας και εδώ είναι φανερή.

Από την ερώτηση 10, ποιοι φορείς ενδιαφέρονται περισσότερο για την εισαγωγή των ΜΜΕ στην εκπαίδευση:

- Οι εκπαιδευτικοί της Α/Βάθμιας δηλώνουν κατά σειράν: Εκπαιδευτικοί ξεχωριστά, σύλλογος γονέων και κηδεμόνων, σύλλογος εκπαιδευτικών, μαθητές. Ενώ οι εκπαιδευτικοί της Β/Βάθμιας δηλώνουν κατά σειράν: Εκπαιδευτικοί ξεχωριστά, μαθητές, σύλλογος γονέων και σύλλογος εκπαιδευτικών. Δηλαδή υπάρχει διαφορετική ιεράρχηση του ενδιαφέροντος των φορέων.

- Και στις δύο βαθμίδες μεγαλύτερο ενδιαφέρον δείχνουν οι εκπαιδευτικοί ξεχωριστά, ενώ το μικρότερο η ΔΟΕ/ΟΛΜΕ, με ποσοστό ιδιαίτερα χαμηλό.

Από την ερώτηση 18, αν οι εκπαιδευτικοί πρέπει να υποχρεώνονται να χρησιμοποιούν τα ΜΜΕ:

- Το 32,9% και 46,4% των εκπαιδευτικών της Α/Βάθμιας και Β/Βάθμιας εκπαίδευσης δηλώνουν ναι, ενώ το 59,9% και 46,4% αντίστοιχα δηλώνει όχι. Το ποσοστό της Α/Βάθμιας που δηλώνει να είναι αρκετά χαμηλότερο. Ίσως γιατί υπάρχει περισσότερη «ελευθερία» στην Α/Βάθμια και δεν θέλουν δεσμεύσεις. Ή, ακριβώς το αντίθετο, επειδή υπάρχουν περισσότερες δεσμεύσεις, ζητούν περισσότερη ελευθερία.

- Αξίζει να σημειωθεί ότι το ποσοστό των εκπαιδευτικών της Β/Βάθμιας που δηλώνουν ναι ή όχι είναι το ίδιο, 46,4%.

- Ίδιο σχεδόν ποσοστό και στις δύο βαθμίδες απέφυγε να πάρει θέση, αφού δήλωσε «Δε γνωρίζω». Το ποσοστό αυτό είναι 7,9% και 7,1% για την Α/Βάθμια και Β/Βάθμια εκπαίδευση αντίστοιχα.

Από την ερώτηση 29, ποιο ΜΜΕ θεωρείται περισσότερο αποδοτικό-αποτελεσματικό στην εκπαιδευτική διαδικασία:

- Πρώτη προτίμηση και στις δύο βαθμίδες έχει το βίντεο με 25,1% και 42% για την Α/Βάθμια και Β/Βάθμια εκπαίδευση αντίστοιχα. Το ποσοστό της Α/Βάθμιας είναι αρκετά χαμηλότερο.

- Με εξαίρεση το Η/Υ που είναι δεύτερη προτίμηση στην Α/Βάθμια και τρίτη στην Β/Βάθμια, υπάρχει ίδια σειρά προτίμησης και στις δύο βαθμίδες.

- Με εξαίρεση το ραδιόφωνο (κατώτερη προτίμηση) και το βίντεο (ανώτερη προτίμηση), οι προτιμήσεις κυμαίνονται από 6,4% έως 23,8% για την Α/Βάθμια και από 7,5% έως 13,2% για την Β/Βάθμια. Δηλαδή υπάρχει αρκετά υψηλότερη συγκέντρωση των απαντήσεων της Β/Βάθμιας εκπαίδευσης.

Από την ερώτηση 31, αν η χρήση των ΜΜΕ στη διδασκαλία εμποδίζει ή απελευθερώνει τις γνήσιες εκδηλώσεις (αυθορητισμό, φαντασία κλπ.) του μαθητή:

- Οι εκπαιδευτικοί της Α/Βάθμιας δηλώνουν πρώτον ότι η χρήση των ΜΜΕ εμποδίζει και απελευθερώνει με ποσοστό 54,4% και δεύτερον ότι απελευθερώνει με ποσοστό 37,1%. Ενώ οι εκπαιδευτικοί της Β/Βάθμιας δηλώνουν πρώτον ότι απελευθερώνει με ποσοστό 47,9% και δεύτερον ότι εμποδίζει και απελευθερώνει με ποσοστό 40,7%. Δηλαδή φαίνεται ότι οι εκπαιδευτικοί των δύο βαθμίδων έχουν διαφορετική άποψη για το τι κάνουν τα ΜΜΕ.

- Ένα ελάχιστο ποσοστό 1,4% και 2,9% για την Α/Βάθμια και Β/Βάθμια εκπαίδευση αντίστοιχα, δηλώνει ότι η χρήση των ΜΜΕ εμποδίζει τον αυθορμητισμό, τη φαντασία κλπ. του μαθητή.

Από την ερώτηση 36, σε ποια μαθήματα χρειάζεται να χρησιμοποιούνται τα ΜΜΕ στην εκπαιδευτική διαδικασία:

- Στην Α/Βάθμια εκπαίδευση η σειρά προτίμησης είναι: Φυσική-Χημεία, Βιολογία-Ανθρωπολογία, Ιστορία, γεωγραφία. Στη Β/Βάθμια είναι: Ξένη γλώσσα, Γεωγραφία, Φυσική-Χημεία, Βιολογία-Ανθρωπολογία.

- Την τελευταία προτίμηση και στις δύο βαθμίδες έχουν τα Μαθηματικά, με ποσοστό 12% και 9,5% για την Α/Βάθμια και Β/Βάθμια αντίστοιχα.

- Υπάρχει υψηλή συγκέντρωση των προτιμήσεων και στις δύο βαθμίδες. Στην Α/Βάθμια από 12,5% έως 15,3% και στη Β/Βάθμια, με εξαίρεση τα μαθηματικά, από 12% έως 15,9%. Η συγκέντρωση είναι υψηλότερη στην Α/Βάθμια εκπαίδευση.

## 12.8 Σύγκριση αποτελεσμάτων Α' και Β' έρευνας.

### 12.8.1. Ύπαρξη και είδη ΜΜΕ

Υπενθυμίζεται ότι η Α' έρευνα έγινε σε πανελλήνια κλίμακα και αναφέρεται σε 708 σχολεία της Α/Βάθμιας και Β/Βάθμιας εκπαίδευσης. Το ερωτηματολόγιο απευθύνεται στους διευθυντές των σχολείων. Η Β' έρευνα προέκυψε στην πορεία, για να απαντήσει στο ερώτημα: Οι εκπαιδευτικοί έχουν τις ίδιες ή διαφορετικές απόψεις από τους διευθυντές για τα θέματα του ερωτηματολογίου. Η Β' έρευνα αναφέρεται σε 280 μετεκπαιδευόμενους εκπαιδευτικούς (όχι στα ΜΜΕ) της Α/Βάθμιας και Β/Βάθμιας εκπαίδευσης. Οι 140 της Α/Βάθμιας (από το Μαράσλειον) και οι 140 της Β/Βάθμιας (από το ΠΕΚ Αθήνας).

Η σύγκριση γίνεται για να διαπιστωθεί ο βαθμός σύγκλισης ή απόκλισης των δύο ερευνών. Δεν γίνεται στις 38 ερωτήσεις του ερωτηματολογίου, αλλά μόνο στις 8. Εντοπίζεται στους τρεις βασικούς άξονες της έρευνας: Ύπαρξη - χρήση - επίδραση ΜΜΕ στην εκπαίδευση. Επίσης, γίνεται σύγκριση στην αναγκαιότητα των ΜΜΕ στην εκπαίδευση. Υπενθυμίζεται ότι στο τέλος της εργασίας υπάρχουν τα πλήρη αποτελέσματα και των δύο ερευνών (βλέπε παραρτήματα).

Μετά τα βασικά στοιχεία που αναφέρονται στην ταυτότητα της έρευνας (φύλο, βαθμίδα εκπαίδευσης κλπ.), η πρώτη βασική ερώτηση αφορά την ύπαρξη και τα είδη ΜΜΕ στο σχολείο. Από τη σύγκριση των αποτελεσμάτων των δύο ερευνών προκύπτουν τα εξής:

- Η μεγάλη πλειοψηφία των σχολείων της χώρας έχει τουλάχιστον ένα ΜΜΕ. Αν αφαιρεθούν οι χαλασμένες συσκευές, το ποσοστό αυτό είναι 83,2% και 81,1% από την πρώτη και τη δεύτερη έρευνα αντίστοιχα.

- Το μαγνητόφωνο είναι το κυρίαρχο μέσο. Και στις δύο έρευνες το μαγνητόφωνο έχει το υψηλότερο ποσοστό με 90,7% για την πρώτη και με 86,4% για τη δεύτερη έρευνα. Η διαφορά είναι πολύ μικρή.

- Το ραδιόφωνο έρχεται στη δεύτερη θέση. Το 85,9% των σχολείων της πρώτης και το 65,4% των σχολείων της δεύτερης έρευνας, έχει ραδιόφωνο. Εδώ υπάρχει μια σημαντική διαφορά. Ίσως, όταν υπήρχε μία ενιαία συσκευή «ραδιο-μαγνητόφωνο», οι διευθυντές να συμπλήρωναν ότι υπάρχει ραδιόφωνο, ενώ οι εκπαιδευτικοί να συμπλήρωναν ότι δεν υπάρχει. Βέβαια, η διαφορά, και ο λόγος που γίνεται είναι «περί όνου σκίας», αφού μέχρι σήμερα δεν έχει λειτουργήσει εκπαιδευτικό ραδιόφωνο.

- Τρίτο κατά σειράν ΜΜΕ είναι η τηλεόραση: το 63,1% και το 65% των σχολείων της πρώτης και δεύτερης έρευνας αντίστοιχα, έχει τηλεόραση. Η διαφορά είναι «ανύπαρκτη». Δηλαδή τα 2/3 περίπου των σχολείων αποδεικνύεται ότι διαθέτουν τηλεόραση. Το ποσοστό αυτό θεωρείται μικρό για σήμερα, στα τέλη του 20ου αιώνα.

- Τέταρτο κατά σειράν ΜΜΕ είναι το βίντεο. Το ίδιο ακριβώς ποσοστό σχολείων και από τις δύο έρευνες δηλώνει ότι έχει βίντεο. Το ποσοστό αυτό είναι 58,9% και η σύμπτωση είναι εντυπωσιακή.

- Ο Ηλεκτρονικός Υπολογιστής είναι πέμπτος στη σειρά με ποσοστό 18,9% για την πρώτη και 24,3% για την δεύτερη έρευνα. Αν υποθεθεί ότι ένα στα πέντε σχολεία χρησιμοποιούν Η/Υ στην εκπαιδευτική διαδικασία -όπως ζητούσε η έρευνα- το ποσοστό αυτό είναι πολύ υψηλό. Αλλά αυτό είναι αδύνατον να συμβαίνει. Όταν δεν υπάρχει π.χ. ούτε ένα μαγνητόφωνο, θα υπάρχει Η/Υ; Τότε πως εξηγείται αυτό το υψηλό ποσοστό; Απλώς τα τελευταία χρόνια εισήχθη το μάθημα της πληροφορικής στα σχολεία. Κάποια σχολεία έχουν δημιουργήσει αίθουσα πληροφορικής. Οι Η/Υ λοιπόν χρησιμοποιούνται για το μάθημα της πληροφορικής και όχι ως εκπαιδευτικό μέσο για άλλα μαθήματα, όπως ζητούσε η έρευνα. Στην επιστολή που συνόδευε το ερωτηματολόγιο τονιζόταν επί λέξει: «Αντικείμενο της έρευνας δεν είναι τα εποπτικά μέσα διδασκαλίας, τα εργαστήρια φυσικής, χημείας κλπ. οι Η/Υ που χρησιμοποιούνται αποκλειστικά στο μάθημα της πληροφορικής. Επίσης, δεν ενδιαφέρει την έρευνα αν η γραμματεία του σχολείου έχει Η/Υ». Όμως, φαίνεται πως οι ερωτώμενοι «αγνόησαν» την επιστολή.

- Τα Multimedia είναι στην έκτη και τελευταία θέση. Μόνο το 1,1 και το 1,8 των σχολείων της πρώτης και δεύτερης έρευνας αντίστοιχα, έχει Multimedia. Έστω και λίγα υπάρχουν, δεν αμφισβητούνται. Αμφισβητείται όμως αν αυτά χρησιμοποιούνται στην εκπαιδευτική διαδικασία. Η ένσταση είναι ίδια, όπως παραπάνω, με τους Η/Υ. Μόνο σαν σημαντική εξαίρεση και από έναν «τρελό» εκπαιδευτικό μπορεί να γίνει δεκτό ότι έχει μεριμνήσει να υπάρχουν στο σχολείο του εφαρμογές Multimedia.

- Αυτή η «συντριπτική» πλειοψηφία των σχολείων που έχει ΜΜΕ, γίνεται «μεγάλη» πλειοψηφία, αφού ένα ποσοστό συσκευών είναι χαλασμένες. Έτσι, το 83,2% των σχολείων της πρώτης έρευνας και το 81,1% των σχολείων της δεύτερης έρευνας δηλώνει ότι υπάρχουν συσκευές ΜΜΕ για διδασκαλία στα σχολεία. Το σημαντικό είναι ότι το ποσοστό είναι σχεδόν το ίδιο και στις δύο έρευνες.

- Όσον αφορά τον αριθμό των συσκευών που έχει κάθε σχολείο προκύπτει ότι: Στο σύνολο της χώρας κάθε σχολείο έχει κατά Μέσο Όρο 3,2 συσκευές. Στην Αθήνα (Β' έρευνα) κάθε σχολείο έχει κατά Μέσο Όρο 3 συσκευές.

Το συμπέρασμα, όσον αφορά την ύπαρξη και τα είδη ΜΜΕ είναι ότι υπάρχει σύμπτωση αποτελεσμάτων στα εξής: Πρώτον, ίδιο σχεδόν ποσοστό σχολείων έχει ΜΜΕ. Δεύτερον, και στις δύο έρευνες κατά σειράν υπάρχουν τα εξής ΜΜΕ: Μαγνητόφωνο, ραδιόφωνο, τηλεόραση, βίντεο, Η/Υ, Multimedia. Τρίτον, σε κάθε σχολείο υπάρχουν τρία είδη ΜΜΕ κατά μέσο όρο.

### 12.8.2. Χρήση των ΜΜΕ

Δεν αρκεί η ύπαρξη, χρειάζεται η χρήση. Επαναλαμβάνεται ότι ζητούμενο της έρευνας -ο κεντρικός στόχος- είναι η χρήση των ΜΜΕ στην εκπαιδευτική διαδικασία. Από τα αποτελέσματα των δύο ερευνών προκύπτουν τα εξής:

- Στην πρώτη έρευνα, δηλαδή οι διευθυντές των σχολείων, δηλώνουν ότι το 90,7% των εκπαιδευτικών χρησιμοποιεί ΜΜΕ στη διδασκαλία. Στην δεύτερη έρευνα, δηλαδή στους εκπαιδευτικούς το ποσοστό αυτό είναι 79,6%. Όπως έχει υποστηριχθεί στην ξεχωριστή ανάλυση-ερμηνεία των δύο ερευνών, τα ποσοστά αυτά δεν ανταποκρίνονται στην πραγματικότητα. Όταν η ερώτηση εξειδικεύεται: Αν χρησιμοποιούν πολλοί, αρκετοί, λίγοι, το ποσοστό αυτό μειώνεται κατακόρυφα. Τελικά, το ποσοστό αυτό είναι 28% περίπου για την πρώτη έρευνα και 18% περίπου για την δεύτερη έρευνα. Το μεγαλύτερο ποσοστό της πρώτης έρευνας, σε σχέση με το ποσοστό της δεύτερης έρευνας δικαιολογείται, γιατί οι διευθυντές θέλοντας να παρουσιάσουν καλύτερη εικόνα, δηλώνουν περισσότερο από την πραγματικότητα, αυτό που τους βελτιώνει την εικόνα. Πάντως και αυτά τα ποσοστά πιστεύεται ότι δεν ανταποκρίνονται στην πραγματικότητα. Ο γράφων, από προσωπική εμπειρία σε πολλά σχολεία, δεν μπορεί να πιστέψει ότι υψηλό ποσοστό των εκπαιδευτικών χρησιμοποιεί ΜΜΕ, έστω και μαγνητόφωνο. Αλλά έστω κι αν γίνει δεκτό αυτό το ποσοστό, στη συντριπτική του πλειοψηφία αφορά το μαγνητόφωνο. Η συντριπτική πλειοψηφία αυτής της συντριπτικής πλειοψηφίας αφορά - σύμφωνα με την εμπειρία- τους εκπαιδευτικούς ξένων γλωσσών. Δηλαδή, ανεξάρτητα από το ποσοστό των εκπαιδευτικών που χρησιμοποιεί ΜΜΕ, ουσιαστικά χρησιμοποιείται μόνο μαγνητόφωνο. Ελάχιστοι χρησιμοποιούν κάποιο άλλο μέσο.

- Σύμφωνα με την πρώτη έρευνα το 54,9% και σύμφωνα με την δεύτερη έρευνα το 39,6% πιστεύει ότι οι εκπαιδευτικοί πρέπει να υποχρεώνονται να χρησιμοποιούν τα ΜΜΕ. Η διαφορά στα ποσοστά είναι δικαιολογημένη. Οι διευθυντές των σχολείων, ως εξουσία - προϊστάμενοι, «δικαιώς» δηλώνουν περισσότερο σε σχέση με τους εκπαιδευτικούς - υφισταμένους, να στην υποχρεωτική χρήση των ΜΜΕ. Αυτά τα ποσοστά, από μια άποψη, επιβεβαιώνουν την παραπάνω επιφύλαξη του γράφοντος, ότι δηλαδή τα παρουσιαζόμενα ποσοστά είναι υψηλότερα από τα πραγματικά. Διαφορετικά, αν όντως οι εκπαιδευτικοί χρησιμοποιούν ΜΜΕ, δεν χρειάζεται υποχρεωτική χρήση τους.

Το συμπέρασμα, όσον αφορά τη χρήση είναι: Υπάρχει σημαντική διαφορά στα αποτελέσματα ανάμεσα στην Α και Β έρευνα. Η διαφορά οφείλεται στο ότι οι διευθυντές των σχολείων, συνειδητά ή ασυνείδητα, θέλουν να παρουσιάσουν θετική εικόνα για το σχολείο τους και κατ' επέκταση τον εαυτό τους. Κοντά στην πραγματικότητα είναι το αποτέλεσμα της Β' έρευνας, των εκπαιδευτικών. Δηλαδή, ένα 18 % περίπου των εκπαιδευτικών χρησιμοποιεί ΜΜΕ.

### 12.8.3. Επίδραση των ΜΜΕ

Όσον αφορά την επίδραση από τη χρήση των ΜΜΕ, από τα αποτελέσματα των ερευνών προκύπτουν τα εξής:

- Σύμφωνα και με τις δύο έρευνες η επίδραση από τη χρήση των ΜΜΕ στους μαθητές είναι από αρκετή έως πολύ μεγάλη, 98,2% και 97,5% για την πρώτη και δεύτερη έρευνα αντίστοιχα. Δηλαδή ένα πολύ υψηλό ποσοστό, αλλά και σύμπτωση των αποτελεσμάτων. Βέβαια όταν γίνεται διαβάθμιση της επίδρασης σε: Πολύ μεγάλη, μεγάλη, αρκετή, μικρή, τα ποσοστά των δύο ερευνών διαφέρουν. Αυτό είναι λογικό, διότι δεν υπάρχουν σαφή όρια μεταξύ των διαβαθμίσεων. Επιπλέον, είναι δύσκολη η ένταξη στη μία ή στην άλλη κατηγορία, κυρίως όταν η γνώμη βρίσκεται στο μεταίχμιο των κατηγοριών. Αθροιστικά, και στις τρεις κατηγορίες, τα ποσοστά σχεδόν συμπίπτουν.

- Αν η διδασκαλία του μαθήματος γίνεται και με ΜΜΕ, βελτιώνεται η απόδοση των μαθητών, από αρκετά έως πάρα πολύ, 97,5% και 93,9% για την πρώτη και δεύτερη έρευνα αντίστοιχα. Αυτή η μικρή διαφορά εξηγείται από τη δυσκολία ένταξης της γνώμης σε μια κατηγορία. Βέβαια, υπάρχουν μεγάλες διαφορές στις διαβαθμίσεις. Αν όμως προστεθούν όλες οι διαβαθμίσεις (πάρα πολύ, πού, αρκετά, λίγο) τότε το ποσοστό είναι 99,3%, δηλαδή ταυτόσημο και στις δύο έρευνες.

Το συμπέρασμα, όσον αφορά την επίδραση είναι: Υπάρχει σύμπτωση ανάμεσα στα αποτελέσματα της Α και Β έρευνας. Και στις δύο έρευνες υποστηρίζεται η μεγάλη επίδραση από την χρήση των ΜΜΕ.



#### 12.8.4. Αναγκαιότητα των ΜΜΕ στην εκπαίδευση

Τα αποτελέσματα της χρήσης και της επίδρασης -κυρίως της επίδρασης- οδηγούν στο συμπέρασμα ότι τα ΜΜΕ είναι χρήσιμα για πολλούς λόγους, και ως εκ τούτου αναγκαία, στην εκπαίδευση. Την αναγκαιότητα αυτή επιβεβαιώνουν και οι δύο έρευνες: Ειδικότερα:

- Στο ερώτημα, αν τα ΜΜΕ πρέπει να εισαχθούν στην εκπαίδευση, ένα πολύ υψηλό ποσοστό, 95,8% και 93,9%, της πρώτης και της δεύτερης έρευνας αντίστοιχα, δηλώνει ναι.

- Η αναγκαιότητα της εισαγωγής των ΜΜΕ στην εκπαίδευση ισχύει και για τις δύο βαθμίδες. Αυτό δηλώνουν οι διευθυντές των σχολείων στην πρώτη έρευνα με ποσοστό 72,5%. Αυτό δηλώνουν και οι εκπαιδευτικοί στη δεύτερη έρευνα με ποσοστό 78,9%. Αυτή η μικρή διαφορά δεν έχει καμμία σημασία. Το αυξημένο ποσοστό των εκπαιδευτικών σε σύγκριση με το ποσοστό των διευθυντών ίσως δηλοί ότι οι εκπαιδευτικοί - επηρεασμένοι από την μετεκπαίδευση, δεδομένου ότι η Β' έρευνα έγινε κατά τη διάρκεια της μετεκπαίδευσης - βλέπουν περισσότερο την εκπαίδευση και λιγότερο τη διάκρισή της, σε Α/Βάθμια και Β/Βάθμια.

Το συμπέρασμα και από τις δύο έρευνες είναι η αναγκαιότητα. Η αναγκαιότητα προκύπτει από πολλές ερωτήσεις-απαντήσεις, αλλά και δηλώνεται με υψηλά ποσοστά συγκεκριμένα: Τα ΜΜΕ πρέπει να εισαχθούν στην εκπαίδευση.

# ΚΕΦΑΛΑΙΟ ΔΕΚΑΤΟ ΤΡΙΤΟ

## ΑΠΟΤΕΛΕΣΜΑΤΑ ΕΡΕΥΝΑΣ

### ΣΥΜΠΕΡΑΣΜΑΤΑ ΚΑΙ ΠΡΟΤΑΣΕΙΣ

#### 13.1. Αποτελέσματα Έρευνας

##### 13.1.2. Αποτελέσματα Α' έρευνας

Επαναλαμβάνεται ότι βασικοί άξονες της έρευνας ήταν η ύπαρξη, η χρήση και η επίδραση των ΜΜΕ. Από την έρευνα και ως αποτέλεσμα προέκυψε η αναγκαιότητα των ΜΜΕ, ως τέταρτος άξονας. Ειδικότερα τα αποτελέσματα της Α' έρευνας είναι τα εξής:

Πρώτον, όσον αφορά την ύπαρξη και τα είδη των ΜΜΕ που υπάρχουν στα σχολεία:

-Το 83% των σχολείων της χώρας έχει ένα ή περισσότερα ΜΜΕ, που μπορεί να χρησιμοποιηθούν στην εκπαιδευτική διαδικασία.

-Τα σχολεία έχουν τα εξής είδη - συσκευές ΜΜΕ κατά σειράν: Μαγνητόφωνο 91%, ραδιόφωνο 86%, τηλεόραση 63%, βίντεο 59% των σχολείων.

-Μόνο το 25% των εκπαιδευτικών γνωρίζει ότι υπάρχουν συσκευές ΜΜΕ στο σχολείο τους.

Δεύτερον, όσον αφορά τη χρήση των ΜΜΕ στην εκπαιδευτική διαδικασία.

-Εύκολα οι διευθυντές των σχολείων δηλώνουν κατ' αρχήν ότι το 90% των εκπαιδευτικών χρησιμοποιεί τα ΜΜΕ στη διδασκαλία. Αλλά, όταν ζητείται διευκρίνιση, αν τα χρησιμοποιούν: πολλοί, αρκετοί, λίγοι, το ποσοστό αυτό πέφτει κατακόρυφα. Μετά από στάθμιση των ποσοστών, το ποσοστό αυτό είναι 28%. Δηλαδή, μόνο 28% των εκπαιδευτικών χρησιμοποιεί ΜΜΕ. Αυτό το ποσοστό επιβεβαιώνεται και από άλλες απαντήσεις (τις αμέσως επόμενες).

-Το 25% των εκπαιδευτικών γνωρίζει ότι υπάρχουν συσκευές ΜΜΕ στο σχολείο τους.

-Το 29% των εκπαιδευτικών γνωρίζει τη λειτουργία των συσκευών ΜΜΕ.

-Οι εκπαιδευτικοί χρησιμοποιούν στη διδασκαλία κατά σειράν: Το μαγνητόφωνο 54% και το βίντεο 18%. Τα άλλα ΜΜΕ λιγότερο. Δηλαδή, με εξαίρεση το μαγνητόφωνο, ελάχιστα χρησιμοποιούνται άλλα ΜΜΕ.

-Οι δύο κυριότεροι λόγοι που οι εκπαιδευτικοί δε χρησιμοποιούν τα ΜΜΕ είναι: Δεν είναι εξοικειωμένοι με τα ΜΜΕ 29% και δεύτερον, προτιμούν τις παραδοσιακές μεθόδους διδασκαλίας 25%.

Τρίτον, όσον αφορά την επίδραση των ΜΜΕ στην εκπαιδευτική διαδικασία, προκύπτει από τις απαντήσεις των ερωτήσεων. Οι απαντήσεις επιβεβαιώνουν την κρατούσα στη θεωρία αντίληψη για την επίδραση των ΜΜΕ. Οι απαντήσεις δίνουν τα εξής αποτελέσματα:

-Το 98% δηλώνει ότι η επίδραση από τη χρήση των ΜΜΕ στους μαθητές είναι από αρκετή έως πολύ μεγάλη.

-Το 98% δηλώνει ότι αν η διδασκαλία του μαθήματος γίνεται και με ΜΜΕ, βελτιώνεται η απόδοση των μαθητών από αρκετά έως πάρα πολύ.

-Το 95% δηλώνει ότι αν η διδασκαλία του μαθήματος γίνεται και με ΜΜΕ, οι μαθητές αποκτούν περισσότερη γνώση.

-Το 98% δηλώνει ότι το όφελος των μαθητών από τη χρήση των ΜΜΕ είναι από αρκετό έως πολύ μεγάλο.

Τέταρτον, όσον αφορά την αναγκαιότητα, προκύπτει από την έρευνα. Πέραν από οποιαδήποτε θεωρητική αναγκαιότητα για τη χρήση των ΜΜΕ, υπάρχει η εμπειρική αναγκαιότητα. Οι άμεσα ενδιαφερόμενοι, εκπαιδευτικοί και μαθητές, ζητούν και θέλουν τα ΜΜΕ στα σχολεία. Οι απαντήσεις δίνουν τα εξής αποτελέσματα:

-Το 96% των εκπαιδευτικών δηλώνει ότι πρέπει να εισαχθούν τα ΜΜΕ στην εκπαίδευση. Το ζητούμενο είναι να τα χρησιμοποιούν.

-Το 96% των μαθητών, δηλώνουν οι ερωτώμενοι, θέλουν να χρησιμοποιούνται τα ΜΜΕ στη διδασκαλία.

-Και μόνο τα παραπάνω πολύ υψηλά ποσοστά για την επίδραση των ΜΜΕ, δηλαδή και μόνον η υψηλή θετική γνώμη των εκπαιδευτικών και των μαθητών, αρκεί για να υπάρχουν και να χρησιμοποιούνται ΜΜΕ στην εκπαιδευτική διαδικασία.

Πέμπτον, υπάρχει συσχέτιση μεταξύ ύπαρξης και χρήσης ΜΜΕ, αλλά δεν υπάρχει αιτιώδης σχέση, αφού η ύπαρξή τους δεν συνεπάγεται τη χρήση τους. Υπάρχει σημαντική θετική συσχέτιση μεταξύ χρήσης και επίδρασης, όπως υπάρχει και αιτιώδης σχέση μεταξύ τους. Τέλος υπάρχει έμμεση αιτιώδης σχέση μεταξύ ύπαρξης και επίδρασης αφού: Η ύπαρξη -> χρήση -> επίδραση. Όντως, για να υπάρξει επίδραση χρειάζεται χρήση και για να υπάρξει χρήση χρειάζεται να υπάρχουν ΜΜΕ.

Η ανάλυση των αποτελεσμάτων της έρευνας δίνει ένα πλήθος στοιχείων, που είναι αδύνατον να αναφερθούν. Στην ανάλυση που έγινε αναφέρθηκαν τα πιο σημαντικά. Από αυτά τα σημαντικά επισημαίνονται ορισμένα. Ειδικότερα:

Πρώτον, η αδιαφορία των φορέων για την εισαγωγή των ΜΜΕ στην εκπαίδευση. Σύμφωνα με τους διευθυντές των σχολείων, ενδιαφέρονται περισσότερο κατά σειράν: Σύλλογος εκπαιδευτικών 27% και εκπαιδευτικοί ξεχωριστά 17%. Ιδιαίτερα επισημαίνεται το χαμηλό ποσοστό της ΔΟΕ/ΟΛΜΕ. Μόνο το 6% πιστεύει πως ενδιαφέρεται η ΔΟΕ/ΟΛΜΕ.

Δεύτερον, δεν υπάρχει ξεχωριστή αίθουσα για τα ΜΜΕ στα σχολεία. Σε ελάχιστα υπάρχει, αν υπάρχει! Τα όποια ΜΜΕ υπάρχουν βρίσκονται κυρίως στο γραφείο του διευθυντή ή της γραμματείας ή των εκπαιδευτικών. Δικαιολογημένα άλλωστε, αφού τα υπάρχοντα μέσα σε κάθε σχολείο είναι ελάχιστα. Όντως είναι πολυτέλεια ένα μαγνητόφωνο να έχει τη δική του αίθουσα!

Τρίτον, τα ΜΜΕ χρειάζονται εξίσου και στις δύο βαθμίδες εκπαίδευσης, Α/Βάθμια και Β/Βάθμια. Αυτό υποστηρίζει η μεγάλη πλειοψηφία των διευθυντών, 73%.

Τέταρτον, ελάχιστοι εκπαιδευτικοί γνωρίζουν τη λειτουργία των ΜΜΕ. Το ποσοστό σύμφωνα με την έρευνα είναι 29%, αλλά αφορά όλα τα ΜΜΕ, και τα πιο απλά (π.χ. ραδιόφωνο, μαγνητόφωνο). Αλήθεια, πόσοι εκπαιδευτικοί γνωρίζουν να χρησιμοποιούν τον Η/Υ ως εκπαιδευτικό μέσο;

Πέμπτον, οι εκπαιδευτικοί πρέπει να υποχρεώνονται να χρησιμοποιούν τα ΜΜΕ στην εκπαιδευτική διαδικασία, υποστηρίζει το 55% των διευθυντών.

Έκτον, η εκπαίδευση των εκπαιδευτικών κρίνεται απαραίτητη από αρκετά έως πάρα πολύ, δηλώνει το 98%.

Έβδομον, φαίνεται πως υπάρχει μια ιδιαίτερη αδυναμία στο βίντεο, διότι:

Το θεωρούν ως πρακτικό-εύκολα χρησιμοποιήσιμο, στην εκπαιδευτική διαδικασία το 41%, με δεύτερο το μαγνητόφωνο 19%.

-Θεωρείται περισσότερο αποδοτικό - αποτελεσματικό στην εκπαιδευτική διαδικασία από το 50%, με δεύτερη την τηλεόραση 15%.

-Πιστεύουν ότι αρέσει περισσότερο στους μαθητές το 45%, με δεύτερη την τηλεόραση 21%.

Βέβαια, το βίντεο δεν είναι πιο πρακτικό από το μαγνητόφωνο. Ίσως, επειδή υπάρχει έτοιμο πρόγραμμα (βιντεοκασέτα που στέλνει το Υπουργείο Παιδείας), γι' αυτό είναι πιο πρακτικό-εύκολα χρησιμοποιήσιμο. Επίσης, σε σύγκριση με άλλα ΜΜΕ (π.χ. Multimedia) το βίντεο υπάρχει και χρησιμοποιείται (αν χρησιμοποιείται). Γι' αυτό αρέσει περισσότερο στους μαθητές. Πάντως, ανεξάρτητα από τις όποιες επιφυλάξεις, φαίνεται πως υπάρχει προτίμηση στο βίντεο.

### 13.1.2. Αποτελέσματα Β' έρευνας

Όπως και στην Α' έρευνα οι βασικοί άξονες της έρευνας είναι ίδιοι: Η ύπαρξη, η χρήση και η επίδραση των ΜΜΕ. Από την έρευνα προέκυψε και τέταρτος βασικός άξονας, η αναγκαιότητα των ΜΜΕ. Ειδικότερα, τα αποτελέσματα της Β' έρευνας είναι τα εξής:

Πρώτον, όσον αφορά την ύπαρξη και τα είδη ΜΜΕ που υπάρχουν στα σχολεία:

-Το 81% των σχολείων έχει ένα ή περισσότερα ΜΜΕ, που μπορούν να χρησιμοποιηθούν στην εκπαιδευτική διαδικασία.

-Στα σχολεία υπάρχουν τα εξής είδη - συσκευές ΜΜΕ, κατά σειράν: Μαγνητόφωνο 86%, ραδιόφωνο 65%, τηλεόραση 65%, βίντεο 59%.

-Μόνο το 20% των εκπαιδευτικών γνωρίζει ότι υπάρχουν συσκευές ΜΜΕ στο σχολείο τους.

Δεύτερον, όσον αφορά την χρήση των ΜΜΕ στην εκπαιδευτική διαδικασία:

-Κατ' αρχήν δηλώνουν ότι το 80% των εκπαιδευτικών χρησιμοποιεί τα ΜΜΕ. Αλλά, όταν ζητείται διευκρίνιση αν τα χρησιμοποιούν: πολλοί, αρκετοί, λίγοι, το ποσοστό πέφτει κατακόρυφα. Μετά από στάθμιση των ποσοστών, το ποσοστό αυτό είναι 18%. Αυτό το ποσοστό επιβεβαιώνεται και από άλλες απαντήσεις (τις αμέσως επόμενες).

-Το 20% των εκπαιδευτικών γνωρίζουν ότι υπάρχουν συσκευές ΜΜΕ στο σχολείο τους.

-Το 19% των εκπαιδευτικών γνωρίζει τη λειτουργία των συσκευών ΜΜΕ.

-Οι εκπαιδευτικοί χρησιμοποιούν στη διδασκαλία κατά σειράν: Το μαγνητόφωνο 51% και το βίντεο 17%. Τα άλλα ΜΜΕ χρησιμοποιούνται λιγότερο.

-Οι δύο κυριότεροι λόγοι που οι εκπαιδευτικοί δε χρησιμοποιούν τα ΜΜΕ είναι: Δεν είναι εξοικειωμένοι 34% και δεύτερον, προτιμούν τις παραδοσιακές μεθόδους διδασκαλίας 29%.

Τρίτον, όσον αφορά την επίδραση των ΜΜΕ στην εκπαιδευτική διαδικασία προκύπτει ότι:

-Το 98% δηλώνει ότι η επίδραση από τη χρήση των ΜΜΕ στους μαθητές είναι από αρκετή έως πολύ μεγάλη.

-Το 94% δηλώνει ότι αν η διδασκαλία του μαθήματος γίνεται με ΜΜΕ, βελτιώνεται η απόδοση των μαθητών από αρκετά έως πάρα πολύ.

-Το 85% δηλώνει ότι αν η διδασκαλία του μαθήματος γίνεται και με ΜΜΕ οι μαθητές αποκτούν περισσότερη γνώση.

-Το 96% δηλώνει ότι το όφελος των μαθητών από τη χρήση των ΜΜΕ είναι από αρκετό έως πολύ μεγάλο.

Τέτατον, όσον αφορά την αναγκαιότητα των ΜΜΕ στην εκπαίδευση:

-Το 94% των εκπαιδευτικών δηλώνει ότι πρέπει να εισαχθούν τα ΜΜΕ στην εκπαίδευση.

-Το 90% των μαθητών, δηλώνουν οι ερωτώμενοι, θέλουν να χρησιμοποιούνται τα ΜΜΕ στη διδασκαλία.

Πέμπτον, τα όσα ελέγχθηκαν στην Α' έρευνα για τη σχέση των τριών μεταβλητών (Υπαρξη - χρήση - Επίδραση), ισχύουν και για την Β' έρευνα.

Όσον αφορά τα άλλα, πολλά και σημαντικά, αποτελέσματα της έρευνας αναφέρονται ορισμένα. Ειδικότερα:

-Πρώτον, η αδιαφορία των φορέων για την εισαγωγή των ΜΜΕ στην εκπαίδευση. Σύμφωνα με τους εκπαιδευτικούς ενδιαφέρονται περισσότερο κατά σειράν: Εκπαιδευτικοί ξεχωριστά 27%, σύλλογος γονέων 18%. Και στην Β' έρευνα ιδιαίτερα χαμηλό είναι το ποσοστό της ΔΟΕ/ΟΛΜΕ, 6%.

-Δεύτερον, δεν υπάρχει ξεχωριστή αίθουσα για τα ΜΜΕ στα σχολεία. Τα ΜΜΕ βρίσκονται κυρίως στο γραφείο του διευθυντή ή στη γραμματεία ή στο γραφείο των εκπαιδευτικών.

-Τρίτον, τα ΜΜΕ χρειάζονται εξίσου και στις δύο βαθμίδες της εκπαίδευσης. Αυτό υποστηρίζει το 80% των εκπαιδευτικών.

- Τέταρτον, ελάχιστοι εκπαιδευτικοί γνωρίζουν τη λειτουργία των ΜΜΕ. Μόνο ποσοστό 19% κι' αυτό αφορά τη γνώση και των απλών ΜΜΕ.

-Πέμπτον, οι εκπαιδευτικοί πρέπει να υποχρεώνονται να χρησιμοποιούν τα ΜΜΕ, σύμφωνα με το 40% των εκπαιδευτικών.

-Εκτον, η εκπαίδευση των εκπαιδευτικών κρίνεται απαραίτητη από αρκετά έως πάρα πολύ, σύμφωνα με το 98% των εκπαιδευτικών.

-Εβδομον, όπως και στην Α' έρευνα, φαίνεται πως υπάρχει μια αδυναμία των εκπαιδευτικών στο βίντεο. Τα όσα ελέγχθηκαν στην Α' έρευνα, ισχύουν και για την Β' έρευνα.

### 13.1.3. Αποτελέσματα των δύο ερευνών

Τα αποτελέσματα των δύο ερευνών, επιγραμματικά και μόνο όσον αφορά την ύπαρξη, χρήση, επίδραση, αναγκαιότητα των ΜΜΕ. Ειδικότερα:

Πρώτον, ύπαρξη. Υπάρχουν συσκευές ΜΜΕ στο 83% και στο 81% των σχολείων, σύμφωνα με τα αποτελέσματα της Α και Β έρευνας αντίστοιχα, που μπορούν να χρησιμοποιηθούν (δηλαδή δεν είναι χαλασμένες).

Υπόψη, ότι μόνο το 25% και το 20% των εκπαιδευτικών, από την Α και Β έρευνα αντίστοιχα, γνωρίζουν ότι υπάρχουν συσκευές ΜΜΕ στα σχολεία.

Δεύτερον, χρήση. Από την ερώτηση 17 προκύπτει ότι το 28% και το 18% των εκπαιδευτικών, από την Α και Β έρευνα αντίστοιχα, χρησιμοποιεί ΜΜΕ στην εκπαιδευτική διαδικασία. Από την ερώτηση 19 προκύπτει ότι το 38% και το 23% των εκπαιδευτικών, από την Α και Β έρευνα αντίστοιχα, χρησιμοποιεί ΜΜΕ στην εκπαιδευτική διαδικασία. Κατά σειράν χρησιμοποιούνται: Μαγνητόφωνο 53%, βίντεο 18%, τηλεόραση 9%, ραδιόφωνο 8%.

Υπόψη ότι μόνο το 29% και το 19% των εκπαιδευτικών από την Α και Β έρευνα αντίστοιχα, γνωρίζει τη λειτουργία των ΜΜΕ.

Τρίτον, επίδραση. Το 98% των διευθυντών και των εκπαιδευτικών (ίδιο ποσοστό και στις δύο έρευνες), δηλώνει ότι η επίδραση από τη χρήση των ΜΜΕ στους μαθητές είναι από αρκετή έως πολύ μεγάλη. Επίσης, το 98% των διευθυντών και το 94% των εκπαιδευτικών, από την Α και Β έρευνα αντίστοιχα, δηλώνει ότι αν η διδασκαλία του μαθήματος γίνεται και με ΜΜΕ, βελτιώνεται η απόδοση των μαθητών από αρκετά έως πάρα πολύ.

Τέταρτον, αναγκαιότητα. Το 96% και το 94% των διευθυντών και των εκπαιδευτικών αντίστοιχα, δηλώνει ότι τα ΜΜΕ πρέπει να εισαχθούν στην εκπαίδευση. Επίσης, το 96% και το 90% των μαθητών, από την Α και Β έρευνα αντίστοιχα, σύμφωνα με τις απαντήσεις των εκπαιδευτικών, θέλουν να χρησιμοποιούνται τα ΜΜΕ στην εκπαιδευτική διαδικασία.

## 13.2. Συμπεράσματα

Έγινε μια προσπάθεια διερεύνησης της θεωρίας και της πράξης, όσον αφορά τη χρήση των ΜΜΕ στην εκπαίδευση. Η θεωρία συμπληρώνει την πράξη και η πράξη τροφοδοτεί τη θεωρία. Η διερεύνηση θεωρίας και εμπειρίας κρίνεται απαραίτητη σε κάθε ερευνητική προσπάθεια. Στόχος η θεωρητική και εμπειρική θεμελίωση του αντικειμένου της έρευνας. Βέβαια θεωρία και πραγματικότητα αενάως μεταβάλλονται, οπότε τα όποια συμπεράσματα της έρευνας είναι προσωρινά. Ίσως «τώρα» να μην ισχύουν. Αυτό δεν σημαίνει ότι είναι αχρείαστα. Άλλωστε και μια στιγμή που ίσχυσαν είναι σημαντικό, γιατί μια στιγμή είναι μια αιωνιότητα. Επομένως, υπάρχει συνείδηση ότι η έρευνα δεν ανακάλυψε «το αυγό του Κολόμβου», αλλά «κάτι» έγινε.

Η χρήση των ΜΜΕ στην εκπαίδευση γίνεται σε ορισμένο χώρο και χρόνο. Στην ελληνική κοινωνία σήμερα. Η κατανόηση του αντικειμένου προϋποθέτει την κατανόηση της Ελληνικής Κοινωνίας και του Ελληνικού Κράτους και μάλιστα στην ιστορική τους πορεία. Το Νεοελληνικό κράτος, από την ίδρυσή του μέχρι σήμερα, για λόγους εθνικούς, πολιτικούς, κοινωνικούς, οικονομικούς δεν μπόρεσε να ολοκληρωθεί. Κοινωνία και κράτος πασχίζουν να τα καταφέρουν.

Η Νεοελληνική κοινωνία φέρει τα στοιχεία του χρόνου και χώρου. Μια μακρά πορεία στον χρόνο με σκαμπανεβάσματα, με μεγάλες δόξες και μεγάλες καταστροφές. Μια πορεία στο χώρο, στο μεταίχμιο Ανατολής και Δύσης, με επαίνους και κατηγορίες από Ανατολή και Δύση. Ο χρόνος με τη βαριά πολιτισμική κληρονομιά και ο χώρος, ως σύνθεση της Ανατολικής σοφίας και του Δυτικού ορθολογισμού, θέτουν τη σφραγίδα τους στη Νεοελληνική Κοινωνία. Διαμορφώνουν τη δομή και λειτουργία, τους θεσμούς και τα χαρακτηριστικά της. Δομή, λειτουργία και θεσμοί που δεν λειτουργούν αλλά υπολειτουργούν. Έτσι δίπλα στο επίσημο υπάρχει το ανεπίσημο. Δίπλα στην επίσημη δομή υπάρχει η παρα-δομή, στην επίσημη λειτουργία η παρα-

λειτουργία. Κι' αυτό το «παρά» υπάρχει σ' όλους τους τομείς της κοινωνικής ζωής. Έτσι γίνεται λόγος για παρα-οικονομία, για παρα-πολιτική, για παρα-παιδεία κλπ. Αν χρειάζεται να επισημανθεί κάτι από την παρα-λειτουργία, είναι οι πελατειακές σχέσεις. Δείγμα μετοχής στην Ανατολή, κατάλοιπο της Οσμανικής δεσποτείας, οι πελατειακές σχέσεις ταλανίζουν την Νεοελληνική κοινωνία. Δεν δείχνουν μόνο την παθογένεια του πολιτικού συστήματος, αλλά και την κυριαρχία του πολιτικού σε σχέση με τα άλλα επίπεδα. Οι πελατειακές σχέσεις κινούν ή ακινητοποιούν από τα πιο μικρά μέχρι τα πιο μεγάλα.

Τα παραπάνω δείχνουν ότι η πορεία της ελληνικής κοινωνίας είναι μια πορεία αντιθέσεων και αντιφάσεων. Μια πορεία διαλεκτική, με θέσεις - αντιθέσεις - συνθέσεις, γι' αυτό δύσκολη μεν, μαγευτική δε. Στην Ελληνική κοινωνία, δεν υπάρχει διάζευξη, ή το ένα ή το άλλο, αλλά σύζευξη και το ένα και το άλλο. Αυτή η συνύπαρξη των αντιθέτων φτιάχνει ένα μείγμα εκρηκτικό, που άλλοτε οδηγεί στις Θερμοπύλες (480 π.Χ.) και άλλοτε οδηγεί στις Αλησμόνητες πατρίδες (1922 μ.Χ.). Αν κοιτάξει κανείς γύρω του θα νοιώσει τη συνύπαρξη των αντιθέσεων και αντιφάσεων της Ελληνικής κοινωνίας. Χάριν παραδείγματος: Παράδοση και εκσυγχρονισμός, ανάπτυξη και υπανάπτυξη, σύγκρουση και συναίνεση, ατομισμός και συλλογικότητα, μονόλογος και διάλογος, έλλειψη και υπερβολή.

Το κράτος δημιουργήμα της κοινωνίας, δεν θα μπορούσε να αποφύγει τις αντιθέσεις και αντιφάσεις του δημιουργού, δηλαδή της κοινωνίας. Έτσι π.χ. το Ελληνικό κράτος είναι συγχρόνως: Συγκεντρωτικό και αποσυγκεντρωτικό, παρεμβατικό και αναποτελεσματικό, παραδοσιακό και σύγχρονο. Αποτέλεσμα, η στασιμότητα, η ανικανότητα, η δυσλειτουργία του κράτους. Τα ερωτήματα είναι επιτακτικά. Παράδειγμα: Γιατί το κράτος είναι παρεμβατικό, αφού είναι αναποτελεσματικό; Διότι παρεμβατικό το θέλουν οι πολίτες, αφού όλα τα θέλουν από το κράτος. Γιατί είναι αναποτελεσματικό; Διότι οι πελατειακές σχέσεις το εμποδίζουν να λειτουργήσει ορθολογικά-αποτελεσματικά.

Ελληνική κοινωνία και κράτος έχουν διαμορφώσει τον Έλληνα. Αναπόδραστα η σκέψη και πράξη του Έλληνα κινείται διαλεκτικά. Δεν ξεχνιέται ότι ο Έλληνας γέννησε και ανέπτυξε τη διαλεκτική (Ηράκλειτος, Σωκράτης). Οι αντιθέσεις και αντιφάσεις χαρακτηρίζουν τον Έλληνα. Παράδειγμα: Είναι συγχρόνως άρχοντας αλλά και δούλος, σέβεται αλλά και καταστρέφει την παράδοση, είναι ατομιστής αλλά και κρατιστής, είναι άνθρωπος της έλλειψης αλλά και της υπερβολής, της σύγκρουσης αλλά και της συναίνεσης, του μονολόγου αλλά και του διαλόγου.

Ελληνική κοινωνία, Ελληνικό κράτος και Έλληνας δεν είναι ή το ένα ή το άλλο, αλλά είναι και το ένα και το άλλο, συν κάτι επιπλέον, γιατί είναι αποτέλεσμα σύνθεσης. Η σύνθεση είναι αποτέλεσμα των αντιθέσεων, αλλά είναι και μια



καινούργια θέση. Το πρόβλημα είναι ότι οι αντιθέσεις και αντιφάσεις κρατούν και δυσκολεύουν τη σύνθεση.

\* \* \* \*

Η εκπαίδευση είναι βασική αξία και θεσμός της ελληνικής κοινωνίας. Η παιδεία, ως αίτημα και ως κατάκτηση, αποτελεί μία από τις κινητήριες δυνάμεις του Έλληνα και της Ελληνικής κοινωνίας. Ο Έλληνας αγαπά τη μορφή-μόρφωση. Δεν θέλει να είναι α-μόρφωτος. Η Ελληνική κοινωνία ανέκαθεν έχει ψηλά στην ιεραρχία την αξία της παιδείας.

Αν η ιστορία της Ελλάδος είναι και ιστορία της παιδείας της, τότε οι αντιθέσεις και αντιφάσεις της ελληνικής κοινωνίας, του Ελληνικού κράτους και του Έλληνα, είναι και αντιθέσεις και αντιφάσεις της παιδείας. Αυτό το αποδεικνύουν οι συνεχείς μεταρρυθμίσεις και αντι-μεταρρυθμίσεις στην παιδεία. Το αποδεικνύει η διαρκής προσπάθεια για ισορροπία ανάμεσα στο λαμπερό παρελθόν και στο ομιχλώδες παρόν. Το αποδεικνύει η προσπάθεια κυριαρχίας του πολιτικού, των πελατειακών σχέσεων, πάνω στο εκπαιδευτικό.

Το εκπαιδευτικό σύστημα είναι δέσμιο του πολιτικού συστήματος. Παράγει και αναπαράγει τις αδυναμίες και δυσλειτουργίες του. Οι διαρκείς μεταρρυθμίσεις, η αδυναμία προγραμματισμού - ουδέποτε ο Έλληνας είχε καλές σχέσεις με τον προγραμματισμό- η ασυνέχεια της εκπαιδευτικής πολιτικής, είναι μερικές από τις παθογένειες του εκπαιδευτικού συστήματος. Αποτέλεσμα, σχεδόν τίποτα να μην γίνεται, κι' όμως όλοι να τα θέλουν όλα εδώ και τώρα. Οι εμπλεκόμενοι στην παιδεία φορείς είναι πολλοί και έχουν διαφορετικά συμφέροντα και προσδοκίες. Κι' όταν το ατομικό ή το συντεχνιακό ή το ταξικό συμφέρον υπερτερεί του συλλογικού, οι δυσλειτουργίες και κατ' επέκταση τα προβλήματα αυξάνονται.

Η εκπαιδευτική πολιτική επηρεάζεται από πολλούς παράγοντες (οικονομία, πολιτική, τεχνολογία κλπ.). Ποιος παράγοντας είναι σημαντικότερος, είναι δύσκολο να απαντηθεί. Κάθε παράγοντας, στην πορεία του χρόνου, είναι περισσότερο ή λιγότερο σημαντικός, ανάλογα με τους συσχετισμούς δυνάμεων. Η εκπαιδευτική πολιτική ασκείται από το κράτος. Με κυρίαρχο το πολιτικό επίπεδο, ο ρόλος του κράτους - του Ελληνικού κράτους - είναι κυρίαρχος στην άσκηση της εκπαιδευτικής πολιτικής. Το κράτος νομοθετεί και εκτελεί. Το κράτος δεν είναι ο μόνος φορέας που εκτελεί, υπάρχουν κι' άλλοι φορείς που ασκούν εκπαιδευτική πολιτική. Η άσκηση της εκπαιδευτικής πολιτικής γίνεται στα πλαίσια των αξιών-επιδιώξεων της ελληνικής κοινωνίας. Οι αξίες-επιδιώξεις εξειδικεύονται σε σκοπούς-στόχους, οι οποίοι για να υλοποιηθούν χρειάζονται ορισμένα μέσα-μέτρα. Ζητούμενο, το αποτέλεσμα. Η εκπαιδευτική πολιτική -όπως κάθε πολιτική- κρίνεται εκ του αποτελέσματος. Δεδομένων των δυσλειτουργιών του εκπαιδευτικού συστήματος, δεν μπορεί να

παραχθεί το άριστο αποτέλεσμα. Επομένως, οι διαμαρτυρίες και αντιδράσεις είναι δεδομένες και δικαιολογημένες, εφόσον δεν υπάρχει αυτό που έπρεπε να υπάρχει. Αλλά, κι' αν παραγόταν το άριστο αποτέλεσμα, οι διαμαρτυρίες και αντιδράσεις θα υπήρχαν, εφόσον υπάρχουν διαφορετικές ιεραρχήσεις και προσδοκίες από τους αποδέκτες της εκπαιδευτικής πολιτικής.

Η εκπαίδευση πορεύεται μέσα από αντιθέσεις και αντιφάσεις. Παράδειγμα: Παράδοση και εκσυγχρονισμός, ανάπτυξη και υπανάπτυξη, σύγκρουση και συναίνεση, συγκέντρωση και αποσυγκέντρωση, έλλειψη και υπερβολή, πελατειακές σχέσεις και αξιοκρατία - όλα αυτά και όχι μόνον - χαρακτηρίζουν την εκπαίδευση. Δίπλα στις αντιθέσεις και αντιφάσεις υπάρχουν οι μύθοι της εκπαίδευσης. Κάθε λίγο ξεφυτρώνει κι' ένας μύθος, που λειτουργεί ως πανάκεια ή ως αποδιοπομπαίος τράγος ανάλογα με την περίπτωση, για τα προβλήματα της εκπαίδευσης. Τέτοιοι μύθοι είναι π.χ.: Ο μύθος της δωρεάν παιδείας, ο μύθος του διαλόγου, ο μύθος της αποκέντρωσης, ο μύθος του πολλαπλού βιβλίου.

\* \* \* \* \*

Το σχολείο είναι ο θεσμός που καλείται να υλοποιήσει τις αποφάσεις των φορέων της εκπαιδευτικής πολιτικής. Το σχολείο είναι βασικός θεσμός κοινωνικοποίησης και γνώσης. Έχει ιδιαίτερη σημασία γιατί το παιδί από μικρό, για πολλά χρόνια, πολλές ώρες την ημέρα, ζει στο σχολείο. Ιδιαίτερη σημασία έχει ο νέος ρόλος που αναλαμβάνει το παιδί, δηλαδή ο ρόλος του μαθητή, και οι σχέσεις επικοινωνίας που αναπτύσσει στα πλαίσια του νέου του ρόλου.

Αν η κοινωνία είναι ένα θέατρο, που τα άτομα παίζουν διάφορους ρόλους, τους οποίους αναθέτει η κοινωνία, τότε και το σχολείο είναι ένα θέατρο, που αναθέτει ρόλους στους συμμετέχοντες (π.χ. εκπαιδευτικούς, μαθητές). Ο ρόλος απαιτεί ορισμένη συμπεριφορά κοινωνικά αποδεκτή. Κάθε άτομο, φορέας ενός ρόλου, πρέπει να έχει ορισμένη συμπεριφορά που αρμόζει στο ρόλο του. Όμως κάθε άτομο παίζει πολλούς και συχνά αντιφατικούς ρόλους. Η σύγκρουση ρόλων είναι αναπόφευκτη.

Ο εκπαιδευτικός παίζει πρωταγωνιστικό ρόλο στο σχολείο. Καλείται να οργανώσει, συνθέσει και μεταβιβάσει τη γνώση στο μαθητή. Όμως, οι σημαντικοί ρόλοι απαιτούν σημαντικά πρόσωπα-εκπαιδευτικούς. Εκπαιδευτικούς με όραμα και πάθος για μια καλύτερη κοινωνία και παιδεία, ως θεωρία και πράξη.

Ο μαθητής είναι ο άλλος πρωταγωνιστής του σχολείου. Είναι ο αποδέκτης της γνώσης. Απαιτείται συμπεριφορά που αρμόζει στο ρόλο του. Και επειδή πολλοί προσδοκούν πολλά από το ρόλο του μαθητή, ο ρόλος του είναι μια «τραγωδία». Ο ρόλος του κρίνεται όχι σύμφωνα με τις ανάγκες του μαθητή, αλλά σύμφωνα με τις προσδοκίες άλλων, συνήθως γονέων, εκπαιδευτικών, κοινωνίας. Μη μπορώντας να ξεφύγει από τον ρόλο του, παρά μόνο όταν τελειώσει το σχολείο, ξεφεύγει παραβιάζοντας το ρόλο του (π.χ. γίνεται βάνδαλος).

Ο ρόλος του εκπαιδευτικού και του μαθητή παίζεται κυρίως στην αίθουσα διδασκαλίας. Εκεί δίνεται κάθε μέρα, κάθε ώρα, η παράσταση. Εκεί παίζεται το έργο - το μάθημα, με κανόνες τυπικούς και άτυπους. Και επειδή η παράσταση - διδασκαλία είναι μια διαδικασία επικοινωνίας, οι ρόλοι πομπού και δέκτη εναλλάσσονται διαρκώς.

\* \* \* \* \*

Για να παιχθεί ο ρόλος σωστά χρειάζονται μέσα. Τέτοια απαραίτητα μέσα για την παράσταση-διδασκαλία, είναι τα Εποπτικά Μέσα Διδασκαλίας, εν προκειμένω τα Μέσα Μαζικής Επικοινωνίας. Τι είναι τα ΜΜΕ; Υπάρχουν πολλές θεωρίες που απαντούν στο ερώτημα αυτό. Γενικά οι θεωρίες για την κοινωνία είναι και θεωρίες για τα ΜΜΕ. Οι κυριότερες θεωρίες για τα ΜΜΕ είναι: Φιλελεύθερες-πλουραλιστικές, Μαρξιστικές, Σημειολογικές, θεωρίες επικοινωνιακής τεχνολογίας.

Τα ΜΜΕ είναι μέρος του επικοινωνιακού συστήματος, που είναι μέρος του κοινωνικού συστήματος. Επομένως, η δομή και λειτουργία του κοινωνικού συστήματος επηρεάζει τη λειτουργία των ΜΜΕ. Ειδικότερα κοινωνία, πολιτική, οικονομία, πολιτισμός, τεχνολογία επηρεάζουν τη δομή και λειτουργία των ΜΜΕ, αλλά και επηρεάζονται από τα ΜΜΕ.

Στη σύγχρονη μαζική κοινωνία, την κοινωνία της μαζικής κουλτούρας, ο ρόλος των ΜΜΕ είναι σημαντικός. Πολύς λόγος γίνεται και πολύ μελάνι χύνεται για τον ρόλο των ΜΜΕ. Συμπερασματικά, φαίνεται πως τα ΜΜΕ είναι μηχανισμοί συναίνεσης, δηλαδή μηχανισμοί διατήρησης της υπάρχουσας κατάστασης, αλλά είναι και μηχανισμοί σύγκρουσης, δηλαδή μηχανισμοί έκφρασης πολλών και αντίθετων συμφερόντων. Ταυτόχρονα είναι και μηχανισμοί κατασκευής της πραγματικότητας, ορθότερα πολλών εικόνων της κοινωνικής πραγματικότητας.

Με τη δύναμη που διαθέτουν τα ΜΜΕ έχουν φτιάξει έναν άλλον άνθρωπο, τον άνθρωπο των ΜΜΕ (Homo Mass Media), δίπλα στον Homo economicus, τον Homo technologicus κλπ. Ταυτόχρονα έχουν φτιάξει και μια άλλη κοινωνία. Ποιά είναι αυτή η κοινωνία; Είναι: Η κοινωνία της επιτήρησης (M. Foucault), η κοινωνία του θεάματος (Γκυ Ντεμπόρ), η κοινωνία της λήθης (Κορνήλιος Καστοριάδης), η κοινωνία της ενημέρωσης-πληροφόρησης, η κοινωνία της φυγής από και στην πραγματικότητα, η κοινωνία χωρίς χώρο και χρόνο, η κοινωνία των διαπλεκομένων συμφερόντων.

\* \* \* \* \*

Αφού τα ΜΜΕ έχουν τέτοια δύναμη γιατί χρησιμοποιούνται τόσο λίγο στην εκπαίδευση; Αυτό το ερώτημα υπήρξε και η κινητήρια δύναμη για την έρευνα. Η θεωρητική διερεύνηση έδειξε ότι τα ΜΜΕ είναι απαραίτητο μέσο στην εκπαιδευτική διαδικασία. Το μοντέλο των Riley και Riley προσφέρεται για μια κοινωνιολογική προσέγγιση των ΜΜΕ στην εκπαίδευση. Το μοντέλο του H. Lasswell προσφέρεται για ανάλυση και κατανόηση της επικοινωνιακής διαδικασίας. Το μοντέλο χρήσεων και

επιδράσεων προσαρμόζεται πλήρως στο αντικείμενο της έρευνας. Ταυτόχρονα κρίθηκε ότι η εκπαιδευτική διαδικασία χρειάζεται εκτός από την κοινωνιολογική και ψυχολογική προσέγγιση. Τον δρόμο για μια κοινωνιολογική και ψυχολογική προσέγγιση της επικοινωνίας τον έχει ανοίξει ο C. Hovland. Το μοντέλο του H.Lasswell εξυπηρετεί την κοινωνιολογική-δομολειτουργική θεώρηση, καθώς και τη θεώρηση της συμβολικής διαντίδρασης. Δηλαδή μπορεί να δοθούν απαντήσεις στα πέντε βασικά στοιχεία-ερωτήματα της επικοινωνίας (Ποιος λέει τι, από ποιο μέσο, σε ποιον, με τι αποτέλεσμα), με κοινωνιολογική και ψυχολογική θεμελίωση-προσέγγιση.

Η διδασκαλία είναι μια αμφίδρομη επικοινωνία ανάμεσα στον εκπαιδευτικό και τους μαθητές, μια ανταλλαγή μηνυμάτων από τον πομπό στον δέκτη και τ' ανάπαλιν. Αν η επικοινωνία είναι επιτυχής, προσφέρεται γνώση και κατ' επέκταση υπάρχει ικανοποίηση. Αν είναι ανεπιτυχής δεν προσφέρεται γνώση και προκαλείται δυσφορία. Η χρήση των ΜΜΕ στην εκπαιδευτική διαδικασία έχει στόχο να διευκολύνει τη διαδικασία επικοινωνίας, αλλιώς τη διαδικασία μάθησης.

Αναφέρθηκε ότι τα ΜΜΕ είναι θεμελιώδης θεσμός των σύγχρονων κοινωνιών, ότι με τη δύναμή τους διαμορφώνουν έναν άλλον άνθρωπο και μια άλλη κοινωνία. Όμως, αν και τόσο σημαντικός θεσμός, ελάχιστοι τα γνωρίζουν. Μόνο λίγοι ειδικοί μπορούν να «διαβάσουν» τα ΜΜΕ. Είναι τραγική παράλειψη του εκπαιδευτικού συστήματος να μη μαθαίνει τα ΜΜΕ στα παιδιά. Τα παιδιά ζουν και μεγαλώνουν μέσα στα μέσα κι' όμως αγνοούν τα μέσα. Είναι θέμα ηθικής τάξης και πρώτης προτεραιότητας να μάθουν τα παιδιά τα ΜΜΕ. Το σχολείο υποχρεούται να μάθει στα παιδιά τα ΜΜΕ. Όλα τα ΜΜΕ, από τα πλέον παραδοσιακά (π.χ. εφημερίδα) μέχρι τα πλέον σύγχρονα (π.χ. Multimedia).

Η γνώση των ίδιων των ΜΜΕ από τους μαθητές θα βοηθήσει και τη χρήση των ΜΜΕ ως μέσων εκπαίδευσης. Οι μαθητές θα γνωρίζουν να διαβάζουν τα ΜΜΕ. Η χρήση των ΜΜΕ στην εκπαιδευτική διαδικασία έχει πλεονεκτήματα οργανωτικά, παιδαγωγικά, ψυχολογικά. Βέβαια, δεν χρειάζεται άκριτη χρήση τους. Έχουν πολλαπλάσιες δυνατότητες, αλλά αυτό δεν σημαίνει και πολλαπλάσια μάθηση. Έχουν πολλαπλάσιες ταχύτητες αλλά οι μαθητές έχουν περιορισμένες δυνατότητες και ταχύτητες μάθησης.

Εάν ζητείται με επίταση χρήση των ΜΜΕ στην εκπαίδευση είναι γιατί ακριβώς βοηθούν τη διαδικασία μάθησης. Αλλιώς, γιατί επιδρούν θετικά στη διαδικασία μάθησης. Σε θεωρητικό επίπεδο υπάρχουν αμφισβητήσεις για τις επιδράσεις των ΜΜΕ. Υπάρχουν αυτοί που υποστηρίζουν ότι η επίδρασή τους είναι αναντίρρητη και σημαντική. Κάποιοι άλλοι αρνούνται τις όποιες επιδράσεις των ΜΜΕ. Τέλος, η τρίτη άποψη υποστηρίζει ότι υπάρχουν επιδράσεις αλλά αυτές είναι περιορισμένες. Η επίδραση των ΜΜΕ, θετική ή αρνητική «αποδεικνύεται» από την ιστορία τους. Βέβαια, ο δέκτης δεν είναι παθητικός, αλλά ενεργητικός. Δηλαδή ΜΜΕ και δέκτης

βρίσκονται σε αλληλεπίδραση. Επομένως, η επίδραση των ΜΜΕ εξαρτάται από τον τρόπο που ο δέκτης τα χρησιμοποιεί. Πρέπει να σημειωθεί ότι αν και υπάρχει η διακρίβωση και πολύ περισσότερο η μέτρηση της επίδρασης δεν μπορεί να αποδειχτεί με εμπειρικές μελέτες. Κι' αυτό είναι ένα πρόβλημα.

Η χρήση των ΜΜΕ στην εκπαιδευτική διαδικασία έχει στόχο την επίδραση. Ζητούμενο είναι οι μαθητές να μάθουν περισσότερα, βραχυπρόθεσμα και μακροπρόθεσμα. Οι βραχυπρόθεσμες επιδράσεις μπορεί να φαίνονται αφού ο μαθητής «έμαθε» το μάθημα - γνωστικό αντικείμενο. Οι μακροπρόθεσμες είναι αργές και αθέατες. Επηρεάζουν αρχές, αξίες, ιδεολογίες. Διαμορφώνουν ιδέες, στάσεις, αντιλήψεις. Η επίδραση αφορά την τάξη και τον μαθητή. Όσον αφορά την τάξη, είναι ένα «ειδικό» κοινό. Είναι μια μικρή ομάδα με έντονες διαπροσωπικές σχέσεις. Επιπλέον, ανάμεσα στα ΜΜΕ και στην τάξη παρεμβάλλεται ο εκπαιδευτικός, ο οποίος εξηγεί το μήνυμα. Όσον αφορά το μαθητή, κι' αυτός είναι «ειδικό» άτομο. Δεν είναι μόνος, ανήκει στην τάξη. Εκπαιδευτικός και τάξη παρεμβαίνουν στη σχέση ΜΜΕ-μαθητή. Η επίδραση στο μαθητή μπορεί να εξεταστεί σε επίπεδο γνωστικό, συναισθηματικό, συμπεριφοράς. Υπόψη όμως ότι ένα πλήθος παραγόντων (π.χ. φύλο, ηλικία, κουλτούρα, κίνητρα, ενδιαφέροντα, συμφέροντα), προσδιορίζει την επίδραση στα τρία αυτά επίπεδα.

Υπάρχουν πολλές θεωρίες και έρευνες για τις επιδράσεις των ΜΜΕ, κυρίως της τηλεόρασης, στα παιδιά. Πρωτοποριακή υπήρξε η έρευνα της H. Himmelweit (1958). Σύμφωνα με τα πορίσματα της έρευνας η επίδραση της τηλεόρασης στα παιδιά είναι αποτέλεσμα τριών παραγόντων: της φύσης του μέσου, του περιεχομένου της επικοινωνίας (προγράμματος), των χαρακτηριστικών του δέκτη. Η επίδραση μπορεί να είναι θετική ή αρνητική για την ανάπτυξη του παιδιού. Επαναλαμβάνεται ότι οι θεωρίες για τις επιδράσεις των ΜΜΕ είναι πολλές. Ίσως, η καλύτερη διάκρισή τους είναι σε θεωρίες θετικής επίδρασης και θεωρίες αρνητικής επίδρασης.

\* \* \* \* \*

Η σημερινή κοινωνία, η κοινωνία του 21ου αιώνα, είναι κοινωνία της τεχνολογίας και των ΜΜΕ. Η επικοινωνιακή τεχνολογία προσφέρει τη δυνατότητα επικοινωνίας οποιουδήποτε, οπουδήποτε, οποτεδήποτε. Ο τεχνολογικός πολιτισμός, ο πολιτισμός της επικοινωνίας είναι παρών. Στην σημερινή κοινωνία το βασικό αγαθό που δίνει εξουσία και πλούτο είναι η πληροφορία. Οι ανταγωνισμοί και συγκρούσεις για τον έλεγχο της πληροφορίας γίνονται σε πολλά επίπεδα. Όσον αφορά το κράτος βιώνει μίαν αντίφαση. Θέλει και δεν θέλει να ελέγχει την επικοινωνιακή τεχνολογία. Θέλει γιατί έτσι εξασφαλίζει τη δύναμή του και τη συνέχειά του. Δεν θέλει γιατί ο έλεγχος εμποδίζει την εξέλιξη της τεχνολογίας. Η αντίφαση υπάρχει και στον χώρο της επικοινωνιακής τεχνολογίας. Από τη μια μεριά παρατηρείται μια τάση συγκέντρωσης των ΜΜΕ και ομογενοποίησης του κοινού. Από την άλλη

παρατηρείται μια τάση αποκέντρωσης των ΜΜΕ και δημιουργίας πολλών εξειδικευμένων κοινών. Εκτός από τις αντιφάσεις, υπάρχουν και αντιδράσεις στην επικοινωνιακή τεχνολογία, από τους τεχνολογικά αναλφάβητους, και όχι μόνον. Η επικοινωνιακή τεχνολογία έχει πλεονεκτήματα αλλά και μειονεκτήματα. Δεσμεύει αλλά και απελευθερώνει το άτομο. Περιορίζει τις ελευθερίες του, αλλά και εξασφαλίζει τα δικαιώματά του.

Ο διεθνής ανταγωνισμός και η παγκοσμιοποίηση επηρεάζουν και τις εξελίξεις στην εκπαιδευτική τεχνολογία. Η Ευρωπαϊκή Ένωση δεν μπορεί να αγνοήσει τις εξελίξεις. Καλεί τα μέλη-κράτη να αναπτύξουν την εκπαιδευτική τεχνολογία. Στα πλαίσια αυτά κατάρτισε τη Λευκή Βίβλο: «Διδασκαλία και μάθηση» Προς την κοινωνία της γνώσης». Το ερώτημα είναι, τι κάνει η Ελλάδα για να μην χάσει το τραίνο για την κοινωνία των πληροφοριών. Αλλά και η Ελλάδα κάτι κάνει.

\* \* \* \* \*

Στην κοινωνία της τεχνολογίας και σ' αυτό το διεθνές περιβάλλον το σχολείο καλείται να εκ-παιδεύσει τις νέες γενιές. Όπως και πολλοί άλλοι θεσμοί το σχολείο περνά κρίση, μια κρίση διαρκείας. Αν και είναι θεσμός γενικής αποδοχής, οι προσδοκίες από την λειτουργία του είναι διαφορετικές από τους εμπλεκόμενους. Συνήθως, όλοι ζητούν από το σχολείο, χωρίς να προσφέρουν αυτά που πρέπει να προσφέρουν.

Στην κοινωνία της τεχνολογίας και των ΜΜΕ το σχολείο δεν μπορεί να παραμένει δέσμιος ξεπερασμένων αντιλήψεων και πρακτικών. Οι αλλαγές σε δομές και νοοτροπίες είναι απαραίτητες, όπως και η αποτελεσματικότητα του σχολείου. Αλλιώς, η ύπαρξή του θα ισοδυναμεί με ανυπαρξία. Μία από τις πρώτες αλλαγές πρέπει να αφορά τον σχολικό χώρο. Η σχέση χώρου-ανθρώπου υπήρξε ανέκαθεν βασική για την βιολογική του ύπαρξη και την ψυχική του ισορροπία. Ζητούμενο, το άριστον μέγεθος σχολείου. Μια δεύτερη αλλαγή, αφορά -πρέπει να αφορά- τις ίσες ευκαιρίες εκπαίδευσης. Αν χρειάζεται να υπάρχουν «καλά» σχολεία, σ' αυτά να πηγαίνουν χωρίς διακρίσεις τα «καλά» μυαλά και όχι όσοι έχουν τα καλά-πολλά λεφτά. Μια τρίτη αλλαγή πρέπει να αφορά τον εκσυγχρονισμό μέσων και προγραμμάτων. Μια τέταρτη αλλαγή πρέπει να είναι η αλλαγή στη νοοτροπία και πρακτική των κύριων συμμετεχόντων του σχολείου: Του διευθυντή, του εκπαιδευτικού, του μαθητή. Ο διευθυντής είναι ο κύριος υπεύθυνος για την πορεία του σχολείου. Είναι ο μαέστρος που διευθύνει την ορχήστρα. Ο εκπαιδευτικός καλείται να εφαρμόσει την εκπαιδευτική πολιτική, να εφαρμόσει τις όποιες αλλαγές, να εκ-παιδεύσει τους νέους. Το ερώτημα είναι: Τι είναι οι εκπαιδευτικοί, λειτουργοί, επαγγελματίες ή υπάλληλοι; Οι ίδιοι διατείνονται ότι ασκούν λειτούργημα, αλλά δεν γίνονται πιστευτοί. Η πραγματικότητα μάλλον λέει ότι οι εκπαιδευτικοί ονομάζονται λειτουργοί, ασκούν επάγγελμα, αντιμετωπίζονται σαν υπάλληλοι. Ο μαθητής, που

περνά τα καλύτερά του χρόνια στα θρανία, που «μια ολόκληρη ζωή» υφίσταται καταστάσεις αντίθετες στην προσωπικότητά του. Ο μαθητής, που υφίσταται την αδιαφορία και τον αναχρονισμό του σχολείου και των εκπαιδευτικών, αλλά ο οποίος ευθύνεται για πράξεις βίας και βανδαλισμού.

Όταν ο ρόλος του σχολείου αλλάζει, κι όταν οι αλλαγές είναι επαναστατικές, η προσαρμογή των εκπαιδευτικών στις νέες συνθήκες είναι απαραίτητες. Η χρήση των ΜΜΕ στη διδασκαλία αλλάζει και τον ρόλο του εκπαιδευτικού. Ο εκπαιδευτικός παύει να είναι μεταφορέας γνώσης και γίνεται περισσότερο σύμβουλος του μαθητή. Για να μπορέσει να ανταπεξέλθει στον ρόλο του χρειάζεται εκπαίδευση. Εκπαίδευση των εκπαιδευτικών επιστημονική, τεχνολογική, παιδαγωγική, ώστε κάθε εκπαιδευτικός να μπορεί υπεύθυνα να χρησιμοποιήσει τα ΜΜΕ επ' ωφελεία των μαθητών. Η εκπαίδευση των εκπαιδευτικών χωλαίνει από τη γένεσή της. Οι αρμόδιες πανεπιστημιακές σχολές δεν βγάζουν εκπαιδευτικούς αλλά πτυχιούχους. Ουσιαστικά δεν υπάρχει εκπαίδευση των εκπαιδευτικών. Επίσης, δεν υπάρχει ουσιαστική μετεκπαίδευση.

Η καθημερινή πράξη του σχολείου δείχνει την αδιαφορία των εκπαιδευτικών στη χρήση των ΜΜΕ. Κι' όμως, η όποια εκπαιδευτική αλλαγή εξαρτάται από τους εκπαιδευτικούς. Επομένως, χρειάζεται ν' αλλάξουν, να αποκτήσουν θετική στάση έναντι της εκπαιδευτικής τεχνολογίας. Όσο περισσότερο γνωρίζουν τα ΜΜΕ, τόσο καλύτερα θα τα αξιοποιήσουν. Όμως, χρειάζεται προσοχή, χρήση και παρουσία των ΜΜΕ δεν σημαίνει αχρησία και απουσία του εκπαιδευτικού. Η εκπαίδευση και μετεκπαίδευση των εκπαιδευτικών είναι απαραίτητη για να χρησιμοποιούν και να αξιοποιούν τις δυνατότητες των ΜΜΕ στην εκπαιδευτική διαδικασία.

\* \* \* \* \*

Εν προκειμένω όταν γίνεται λόγος για χρήση των ΜΜΕ στην εκπαίδευση, δεν αφορά όλα τα ΜΜΕ, αλλά μόνο τα ηλεκτρονικά ΜΜΕ. Ειδικότερα αφορά: το ραδιόφωνο, το μαγνητόφωνο, την τηλεόραση, το βίντεο, τον Η/Υ, τα Multimedia. Κάθε ΜΜΕ έχει τα δικά του πλεονεκτήματα και μειονεκτήματα, τα δικά του χαρακτηριστικά, περιορισμούς και δυνατότητες. Κάθε καινούργιο ΜΜΕ δεν καταργεί αλλά συμπληρώνει τα παλιότερα. Κάθε μέσο έχει τη δική του σχέση με τον χώρο, το χρόνο, τους ανθρώπους.

Το ραδιόφωνο είναι ένα φθηνό και απλό ακουστικό μέσο επικοινωνίας. Μπορεί να χρησιμοποιηθεί ταυτόχρονα με άλλες δραστηριότητες (π.χ. ανάγνωσης). Μπορεί να βρίσκεται παντού στο χώρο. Επιτρέπει τη συγκέντρωση και διάσπαση της προσοχής. Μπορεί να συνεγείρει και συναρπάξει άτομα και μάζες. Η μαγεία του ραδιοφωνικού ήχου είναι μοναδική. Ο ήχος απελευθερώνει τη φαντασία. Η φαντασία δεν έχει όρια. Τα χαρακτηριστικά και τα πλεονεκτήματα του ραδιοφώνου το κάνουν μοναδικό και αναντικατάστατο εκπαιδευτικό μέσο. Στην Ελλάδα ιδρύθηκε το 1977 η

εκπαιδευτική ραδιοτηλεόραση. Λειτουργήσε μόνο η τηλεόραση, όχι και το ραδιόφωνο. Δεν δημιουργήθηκαν ραδιοφωνικές εκπαιδευτικές εκπομπές. Η χρήση του ως εκπαιδευτικού μέσου είναι απαραίτητη. Έχει το μοναδικό πλεονέκτημα να συνδυάζει πραγματικότητα και φαντασία. Ενώ παρουσιάζει την πραγματικότητα, απελευθερώνει την φαντασία. Η ραδιοφωνική και μόνο φαντασία αρκεί ως επιχείρημα για να χρησιμοποιείται ως εκπαιδευτικό μέσο.

Το μαγνητόφωνο είναι το πιο χρήσιμο ακουστικό μέσο. Αυτό που χρειάζεται γράφεται σε μια κασέτα, και μεταδίδεται όποτε χρειάζεται. Το μεγάλο πλεονέκτημα του μαγνητοφώνου είναι ότι δεν υφίσταται χρονικούς περιορισμούς και επιπλέον υπάρχει δυνατότητα άμεσης επανάληψης του προγράμματος. Στην κασέτα του μαγνητοφώνου μπορεί να γραφεί οτιδήποτε. Έτσι, κι' ο μαθητής μ' ένα μαγνητόφωνο στο χέρι μπορεί να γίνει «ερευνητής». Το μαγνητόφωνο έχει κι άλλα πλεονεκτήματα, όπως: Η συσκευή είναι μικρή φθηνή και εύχρηστη. Εύκολη γραφή και αναπαραγωγή του περιεχομένου της κασέτας. Διακοπή, συνέχιση, επανάληψη, κατά τη διάρκεια του μαθήματος. Να σημειωθεί ότι σήμερα οι εκπαιδευτικοί χρησιμοποιούν το μαγνητόφωνο, αλλά μόνο στο μάθημα των ξένων γλωσσών. Σπανιότατα χρησιμοποιείται σε άλλα μαθήματα.

Η τηλεόραση, ή αλλιώς το κουτί με τις εικόνες, αυτό το «κάτι μεταξύ ύπνου και ξύπνιου», αυτός ο ξένος στο σπίτι. Ότι κι' αν είναι η τηλεόραση, χαρακτηρίζεται από πολύπλοκη οργάνωση και λειτουργία, χρειάζεται αυστηρό προγραμματισμό, το τηλεοπτικό προϊόν έχει ιδιομορφίες. Σήμερα, η τηλεόραση είναι το κυρίαρχο μέσο, κι' αυτό οφείλεται στην κυριαρχία της εικόνας. Όμως, όση δύναμη κι' αν έχει η εικόνα, χρειάζεται συνοδεία, χρειάζεται το λόγο. Εικόνα και λόγος πάνε μαζί. Ο λόγος γονιμοποιεί την εικόνα, όπως το αρσενικό το θηλυκό. Αν το βλέμμα είναι μια άσκηση δέσμευσης και ο λόγος μια άσκηση ελευθερίας, η τηλεόραση δεσμεύοντας το βλέμμα, εμποδίζει και τον λόγο. Η τηλεόραση κατηγορείται για πολλούς λόγους, ανάμεσα σ' αυτούς: Έχει αποκτήσει ανεξέλεγκτη εξουσία, ενδιαφέρεται μόνο για το παρόν, ναρκώνει τον τηλεθεατή, παραμορφώνει την πραγματικότητα. Κυρίως όμως κατηγορείται γιατί καλλιεργεί και προάγει τη βία, εν ονόματι του χρήματος. Τα βίαια προγράμματα θεωρείται ότι ασκούν επιδράσεις στους δέκτες, κυρίως τα παιδιά. Η τηλεόραση μαγεύει τα παιδιά, τους κλέβει το χρόνο. Ο χρόνος παρακολούθησης και το περιεχόμενο του προγράμματος προσδιορίζουν κυρίως τον βαθμό επίδρασης της τηλεόρασης. Από τα παραπάνω προκύπτει ότι η τηλεόραση μπορεί να είναι ένα θαυμάσιο εκπαιδευτικό μέσο, αρκεί να χρησιμοποιηθεί σωστά. Στην Ελλάδα άρχισε να λειτουργεί η εκπαιδευτική ραδιοτηλεόραση -μόνο η τηλεόραση, όχι το ραδιόφωνο- το 1977. Παρά τις αισιοδοξίες και προσδοκίες, γρήγορα βάλτωσε. Το κράτος που τη δημιούργησε, φαίνεται πως δεν πίστεψε στις δυνατότητές της, γι' αυτό σχεδόν την εγκατέλειψε. Είκοσι και πλέον χρόνια η εκπαιδευτική ρ/τ υπάρχει αλλά δεν υπάρχει.



Κι όμως η εκπαιδευτική ρ/τ έχει μεγάλες δυνατότητες. Ο εξοπλισμός, τα μέσα, υπάρχουν σε κάθε σπίτι και μπορούν να υπάρξουν σε κάθε σχολείο. Η εμπειρία της εκπαιδευτικής ρ/τ δείχνει ότι οι συνεχείς αλλαγές των υπευθύνων και η στελέχωσή της με τη λογική των προσωπικών και πελατειακών σχέσεων, είναι καταδικαστέα και καταδικασμένα εξ αρχής. Οι δυσλειτουργίες της εκπαίδευσης και της τηλεόρασης, η αρχή του βολέματος και της λούφας για εκπαιδευτικούς και μαθητές, οδήγησαν σε μαρασμό την εκπαιδευτική ρ/τ. Ελπίδα, ότι, όπως και για τα άλλα ΜΜΕ, μια νέα πορεία θα σημάνει και για την εκπαιδευτική ρ/τ.

Το βίντεο είναι η εναλλακτική λύση στην τηλεόραση. Μάλιστα, το βίντεο πάει παντού, αφού υπάρχει δυνατότητα εγγραφής και προβολής της ταινίας οποτεδήποτε. Το πρόγραμμα μπορεί να είναι έτοιμο ή να κατασκευάζεται από τον εκπαιδευτικό. Με μια βιντεοκάμερα στο χέρι, ο εκπαιδευτικός ή ο μαθητής μπορεί να καταγράψει την πραγματικότητα, όπως αυτός την βλέπει και να την προβάλλει όποτε χρειάζεται. Καθένας μπορεί να δημιουργήσει με μια βιντεοκάμερα. Το βίντεο είναι ένα εύχρηστο, φτηνό και αποτελεσματικό μέσο εκπαίδευσης. Έχει μεγάλη ευελιξία. Προσφέρει τις δυνατότητες του μαγνητοφώνου (π.χ. κίνηση μπρος-πίσω) και την εικόνα της τηλεόρασης. Πλεονεκτεί εν προκειμένω από την τηλεόραση, γιατί αν η τηλεόραση είναι θέαμα, το βίντεο είναι πράξη και θέαμα, αφού ο χρήστης μπορεί να είναι και δημιουργός της εικόνας.

Ο Ηλεκτρονικός Υπολογιστής είναι ένα «καινούργιο» εκπαιδευτικό μέσο. Οι εκπαιδευτικές χρήσεις του Η/Υ είναι πολλές: Διδασκαλία του Η/Υ ως αντικείμενο μαθήματος, πηγή πληροφόρησης και επικοινωνίας, μέσο διδασκαλίας, γνωστικό εργαλείο, χρήση για παιχνίδια, χρήση στα Multimedia και στο Internet. Όλες αυτές οι χρήσεις κάνουν τον Η/Υ μια «τέλεια» επικοινωνιακή μηχανή. Η χρήση του Η/Υ διευκολύνει την επικοινωνία. Επειδή ακριβώς ο Η/Υ προσφέρει τόσα πολλά, είναι απαραίτητος στην εκπαιδευτική διαδικασία. Ο Η/Υ φέρνει τα «πάνω-κάτω» στην εκπαίδευση. Η διαρκής εξέλιξη του Η/Υ φέρνει μια διαρκή επανάσταση στην εκπαίδευση. Κι' αυτό είναι που πρέπει να συνειδητοποιήσουν οι εκπαιδευτικοί. Να συνειδητοποιήσουν ότι η επανάσταση είναι διαρκής. Σήμερα στην εκπαίδευση χρησιμοποιείται ο Η/Υ ως αντικείμενο εκπαίδευσης, και είναι το μόνο ΜΜΕ που διδάσκεται ως αντικείμενο στην εκπαίδευση, ως «μάθημα πληροφορικής». Αυτό δεν αρκεί. Ζητούμενο είναι η χρήση του Η/Υ ως μέσου διδασκαλίας άλλων μαθημάτων. Αυτό προϋποθέτει, αφενός ότι οι εκπαιδευτικοί γνωρίζουν τη χρήση του Η/Υ και αφετέρου ότι υπάρχουν τα αναγκαία και κατάλληλα προγράμματα. Η προσφορά του Η/Υ εξαρτάται από τον τρόπο χρήσης και από την ποιότητα των προγραμμάτων του. Το πρόγραμμα πρέπει να είναι κατάλληλο από παιδαγωγική και τεχνολογική άποψη. Τα πλεονεκτήματα του Η/Υ είναι πολλά. Ο μαθητής οδηγώντας τον Η/Υ μπορεί να

ταξιδεύει σε καινούργιους κόσμους και μάλιστα διασκεδάζοντας. Γι' αυτό ο Η/Υ θεωρείται ιδεώδες διδακτικό μέσο.

Τα Multimedia-πολυμέσα είναι συνδυασμός πολλών μέσων. Μπορούν και συνδυάζουν ήχο, εικόνα, κείμενο, γραφικά, κινούμενα σχέδια κλπ. Αυτά τα στοιχεία κάνουν τα Multimedia μοναδικά για την εκπαιδευτική διαδικασία. Ο κατάλληλος συνδυασμός ήχου-κειμένου-εικόνας, μπορεί να κάνει θαύματα. Η παραγωγή προγράμματος Multimedia απαιτεί πολλή δουλειά, πολλών ανθρώπων, διαφόρων ειδικοτήτων. Γι' αυτό και έχει υψηλό κόστος. Υπόψη ότι δεν αρκεί η παραγωγή «κάποιου» προγράμματος, αλλά η παραγωγή, άρτιου από κάθε άποψη, προγράμματος. Τα Multimedia έχουν πολλά πλεονεκτήματα: Δυνατότητα επαναχρησιμοποίησης και προσθήκης ή αφαίρεσης στοιχείων στο πρόγραμμα, δυνατότητα αμφίδρομης επικοινωνίας και προσαρμογής στο ρυθμό του μαθητή, δυνατότητα παροχής υψηλής ποιότητας εκπαίδευσης. Το ερώτημα είναι, γιατί δεν χρησιμοποιούνται στην εκπαίδευση. Πρώτον διότι κοστίζουν και δεύτερον διότι υπάρχει άγνοια των εκπαιδευτικών. Κι' αυτό είναι το σημαντικότερο πρόβλημα, γιατί δύσκολα ξεπερνιέται.

\* \* \* \* \*

Ενώ παλιότερα υπήρχε πρόβλημα λόγω υπο-πληροφόρησης, σήμερα στην εποχή της πληροφορίας, υπάρχει πρόβλημα υπέρ-πληροφόρησης. Πλήθος πληροφοριών παράγεται προς κατανάλωση. Όλοι είναι πνιγμένοι σε ωκεανούς πληροφοριών, γι' αυτό και ζητούν περισσότερη πληροφόρηση. Η περισσότερη πληροφόρηση δεν λύνει αλλά οξύνει το πρόβλημα. Η υπερ-πληροφόρηση έχει τα ίδια αποτελέσματα με την υπο-πληροφόρηση, δηλαδή την μη πληροφόρηση. Τα ΜΜΕ δεν εισάγονται στην εκπαίδευση για να «μπουκώσουν» τα παιδιά με περισσότερες αχρείαστες πληροφορίες, αλλά για να προσφέρουν τις απαραίτητες πληροφορίες. Τα εκπαιδευτικά προγράμματα των ΜΜΕ χρειάζονται το μέτρο, ούτε υπο-πληροφόρηση, ούτε υπερ-πληροφόρηση. Επιπλέον, δεν χρειάζεται η παρα-λειτουργία τους, η παρα-πληροφόρηση η παρα-μόρφωση, η παρα-ψυχαγωγία. Αρκεί η λειτουργία τους, η πληροφόρηση, η μόρφωση, η ψυχαγωγία. Ιδιαίτερη προσοχή στη δημιουργία των εκπαιδευτικών προγραμμάτων χρειάζεται η γλώσσα σ' όλες τις διαστάσεις της (λόγος, εικόνα, γλώσσα σώματος κλπ.). Η αλλοίωση της γλώσσας, οδηγεί σε αλλοίωση της πραγματικότητας. Προσοχή χρειάζεται και στην εισαγωγή των έτοιμων εκπαιδευτικών προγραμμάτων από το εξωτερικό. Αν για τα πρακτικά μαθήματα είναι «μικρό το κακό», για τα θεωρητικά μαθήματα είναι «μεγάλο το κακό». Η παραγωγή ελληνικών εκπαιδευτικών προγραμμάτων αντισταθμίζει τον κίνδυνο της πολιτισμικής αλλοτρίωσης. Εκτός τούτου, το ερώτημα είναι αν το πρόγραμμα πρέπει να είναι ενιαίο για όλους ή να υπάρχει ποικιλία προγραμμάτων; Είναι η ίδια η λογική του ενός ή του πολλαπλού βιβλίου. Ζητούμενο είναι το άριστο πρόγραμμα για όλους. Βέβαια η

παραγωγή άριστου προγράμματος έχει υψηλό κόστος, αλλά αν συγκριθεί με το όφελος, είναι αμελητέο. Άλλωστε, οι επενδύσεις στην παιδεία φέρνουν πολλαπλάσια κέρδη. Πρέπει να επισημανθεί ότι κάθε ΜΜΕ έχει ορισμένα τεχνολογικά χαρακτηριστικά και δυνατότητες. Χρειάζεται καλή γνώση κάθε μέσου και δημιουργία εκείνου του προγράμματος, ώστε το κάθε μέσο να αποδίδει τα μέγιστα. Υπάρχουν οι ειδικοί κάθε μέσου. Αυτοί ξέρουν κι' αυτοί πρέπει να χρησιμοποιούνται. Εννοείται ότι τα εκπαιδευτικά προγράμματα των ΜΜΕ πρέπει να συμβαδίζουν με τους στόχους του αναλυτικού προγράμματος, να ικανοποιούν τις ανάγκες των μαθητών, να ανταποκρίνονται στην ψυχοπνευματική τους ανάπτυξη. Δεν χρειάζεται να είναι δύσκολα, ούτε παιδαριώδη. Ένα πρόγραμμα μπορεί να αφορά: Ολόκληρο το γνωστικό αντικείμενο, μία διδακτική ενότητα, μέρος της διδακτικής ενότητας, επιπλέον της διδακτικής ενότητας. Για να βρεθεί-φτιαχτεί ένα καλό πρόγραμμα, χρειάζεται να υπάρχουν κριτήρια αξιολόγησης. Τα κριτήρια είναι ποσοτικά και ποιοτικά. Για την αξιολόγηση των εκπαιδευτικών προγραμμάτων των ΜΜΕ ο γράφων προτείνει δύο κριτήρια - δείκτες αξιολόγησης: Τον δείκτη επιστημονικής πληρότητας και τον δείκτη μαθητικής ικανοποίησης. Τα προγράμματα είναι αυτά που δικαιώνουν ή ακυρώνουν την λειτουργία των ΜΜΕ. Τα προγράμματα αποδεικνύουν το επίπεδο της εκπαίδευσης και γενικότερα του πολιτισμού. Στόχος πρέπει να είναι η παραγωγή των άριστων προγραμμάτων, γιατί και από τα πιο αθώα προγράμματα «κάτι μένει». Σε κάθε περίπτωση ο καλύτερος κριτής είναι ο αποδέκτης του προγράμματος. Βασικός αποδέκτης είναι ο μαθητής. Αυτός είναι και ο καλύτερος κριτής του προγράμματος.

\* \* \* \* \*

Η τεχνολογία των ΜΜΕ, η εκπαιδευτική τεχνολογία καλπάζει. Σε λίγο τα πολλά και διαφορετικά ΜΜΕ ίσως είναι παρελθόν. Σε λίγο, όλοι θα έχουν για όλα μια συσκευή. Μια συσκευή για πολλά μέσα, αλλά θα υπάρχουν και ξεχωριστά όλα τα μέσα. Η βασική αρχή «το νεότερο μέσο δεν καταργεί το παλιότερο», δεν επιτρέπει τη θυσία και την κυριαρχία κανενός μέσου. Η εξαφάνιση ή η επιβολή ενός μέσου συνεπάγεται περιορισμό των επιλογών του χρήστη. Κι' αυτό δεν το επιτρέπει μια κοινωνία και μια κουλτούρα που ευαγγελίζεται τον πλουραλισμό και το δικαίωμα επιλογής. Εκτός από την σύγκλιση στα μέσα υπάρχει σύγκλιση και στα προγράμματα. Η διάκριση των προγραμμάτων σε: Ενημερωτικά, πληροφοριακά, ψυχαγωγικά, τείνει να εκλείψει. Με κυρίαρχο στοιχείο την ψυχαγωγία, γίνεται λόγος για «Ενημερω-ψυχαγωγία» (infortainment) και για «Επιμορφω-Ψυχαγωγία» (edutainment).

Η χρήση ειδικά των νέων ΜΜΕ φέρνει επανάσταση στην εκπαιδευτική διαδικασία. Προσφέρει καλύτερη και περισσότερη γνώση, αμφίδρομη διαδικασία στη γνώση, δυνατότητα προσαρμογής στο ρυθμό του μαθητή, ταχύτητα στην εκτέλεση σύνθετων εργασιών, βοήθεια σε παιδιά με ειδικές ανάγκες, εικονική πραγματικότητα. Όλα αυτά είναι καλά, αλλά τα ερωτήματα υπάρχουν. Επισημαίνονται τα εξής:

-Η τεχνολογία προχωρεί αλλά η εκπαίδευση υστερεί. Η αδυναμία προσαρμογής της εκπαίδευσης στις τεχνολογικές εξελίξεις και γενικότερα η πολιτισμική υστέρηση έναντι της τεχνολογικής, είναι ένα πρόβλημα των σύγχρονων κοινωνιών.

-Τα νέα εκπαιδευτικά ΜΜΕ έχουν φανταστικές δυνατότητες. Για ποιους, τους λίγους ή τους πολλούς, το κέντρο ή/και την περιφέρεια.

-Φαίνεται πως η υπερ-πληροφόρηση έχει τα ίδια αποτελέσματα με την υπο-πληροφόρηση. Ο σημερινός άνθρωπος πνίγεται από τις πληροφορίες. Τόσο η έλλειψη, όσο και ο κορεσμός έχουν το ίδιο αποτέλεσμα, το θάνατο. Ζητούμενο είναι το μέτρο, δηλαδή η ζωή. Τα ΜΜΕ χρησιμοποιούνται όχι για να πνίξουν την εκπαίδευση με πληροφορίες, αλλά για να δώσουν ζωή στην εκπαίδευση με τις απαραίτητες πληροφορίες.

-Τα «νέα ΜΜΕ», ως νέα έχουν τις αδυναμίες τους. Βιάζονται να μεγαλώσουν και να αυτονομηθούν πριν την ώρα τους. Η βιαστική ενηλικίωση εμφιλοχωρεί κινδύνους. Η ιστορία έχει πολλά παραδείγματα που το δημιούργημα στράφηκε κατά του δημιουργού.

-Αν ο μαθητής από τα γεννοφάσκια του μεγαλώνει με την εικονική πραγματικότητα, υπάρχει κίνδυνος να διαμορφώσει ψευδή αντίληψη της πραγματικότητας. Κι' αν την εικονική πραγματικότητα την χειρίζεται όπως θέλει, γιατί να μην χειρίζεται την πραγματικότητα όπως θέλει (όπως απο-φασίζει); Κι αν δεν υπακούει στις βουλές του - όπως υπακούει η εικονική- γιατί να μην στραφεί εναντίον της (ανάπτυξη αντικοινωνικής συμπεριφοράς) ή να την εγκαταλείψει (φυγή από την πραγματικότητα και στην πραγματικότητα);

-Σε μια εποχή που τα πάντα μεταφράζονται σε χρήμα, ο κίνδυνος εμπορευματοποίησης των εκπαιδευτικών μέσων και προγραμμάτων είναι παρών. Ήδη δίπλα στις τράπεζες χρήματος δημιουργήθηκαν οι τράπεζες πληροφοριών. Όποιος πληρώνει έχει τις πληροφορίες που θέλει. Αν αυτό επεκταθεί και στην εκπαίδευση, δεν θα γίνεται λόγος για ανισότητες, αλλά για βαρβαρότητες στην εκπαίδευση.

-Πρέπει να σημειωθεί ότι οι παραπάνω αρνητικές επισημάνσεις δεν αφορούν μόνο τον χώρο της τεχνολογίας και των ΜΜΕ. Αφορούν το κοινωνικό σύστημα. Παράγονται και αναπαράγονται από το σύστημα, τους κοινωνικούς θεσμούς και τις κοινωνικές σχέσεις. Σαν χαρακτηριστικά του συστήματος επιβάλλονται ή διαχέονται στα διάφορα μέρη του συστήματος. Ζητούμενο είναι ο χώρος της εκπαίδευσης ως χώρος ιερός, να προστατευθεί από τα όποια αρνητικά φαινόμενα.

\* \* \* \* \*

Γενικά, η υπάρχουσα κατάσταση στην εκπαίδευση είναι τραγική. Παράδειγμα: Το Υπουργείο νομίζει ότι προσφέρει δωρεάν παιδεία, ενώ η παρα-παιδεία ανθεί. Κάποιοι εκπαιδευτικοί νομίζουν ότι εκπληρώνουν το χρέος τους με την παρουσία τους στο σχολείο ή στην τάξη. Οι μαθητές πάνε σχολείο γιατί αναγκάζονται. Γενική είναι η

πεποίθηση ότι τίποτα δεν δουλεύει. Μέσα σ' αυτήν την κατάσταση καλείται το εκπαιδευτικό σύστημα να εισάγει τα ΜΜΕ στο σχολείο, στην εκπαιδευτική διαδικασία. Βέβαια σε πολλά σχολεία υπάρχουν κάποια ΜΜΕ, υπάρχει έστω ένα μαγνητόφωνο. Όμως, το κύριο πρόβλημα δεν είναι η ύπαρξη αλλά η χρήση. Ο νομοθέτης έχει επισημάνει την αναγκαιότητα των εποπτικών και οπτικοακουστικών μέσων, αλλά οι πράξεις απέχουν πολύ από τις προθέσεις. Το αποδεικνύουν οι προϋπολογισμοί που διατίθενται και τα μέσα που υπάρχουν στα σχολεία. Τελευταία, από το 1994 και μετά, με την κατάρτιση του ΕΠΕΑΕΚ (Επιχειρησιακό Πρόγραμμα για την Εκπαίδευση και την Αρχική Επαγγελματική Κατάρτιση), κάτι άρχισε να κινείται. Σήμερα (αρχές 1999) το πρόγραμμα - όντως ένα αρκετά φιλόδοξο πρόγραμμα, που εισάγει τις νέες τεχνολογίες στην εκπαίδευση- βρίσκεται εν εξελίξει. Υπάρχει ελπίδα ότι τελικά κάτι θα γίνει, δεδομένου ότι το πρόγραμμα χρηματοδοτείται από την Ευρωπαϊκή Ένωση.

Τα ΜΜΕ είναι το «πρώτο σχολείο» για τα παιδιά. Πριν έρθουν στο σχολείο τα παιδιά έχουν καθίσει «αμέτρητες» ώρες μπροστά στα ΜΜΕ. Και βέβαια συνεχίζουν να τα χρησιμοποιούν κι όταν πηγαίνουν στο σχολείο. Δηλαδή δεν είναι μόνο πρώτο αλλά και «παράλληλο σχολείο». Με ποιο τρόπο το σχολείο θα αντιμετωπίσει τα ΜΜΕ; Ο καλύτερος τρόπος είναι η ένταξή τους στο σχολείο. Αν τα παιδιά μάθουν μεθοδικά και έγκαιρα για τα ΜΜΕ από το σχολείο, θα μπορέσουν να τα χειριστούν καλύτερα.

Η εισαγωγή των ΜΜΕ στο σχολείο, και ως αντικείμενο και ως μέσο διδασκαλίας, είναι μία διαρκής διαδικασία. Οι τεχνολογικές εξελίξεις στα εκπαιδευτικά μέσα είναι ταχύτατες και χρειάζεται διαρκής προσαρμογή. Η διαρκής εξέλιξη και η αλληλοσυμπλήρωση αποτελούν βασική φιλοσοφία των εκπαιδευτικών ΜΜΕ. Βέβαια, δεν αρκεί η αγορά των πιο σύγχρονων ΜΜΕ. Χρειάζεται η ενσωμάτωσή τους στο σχολείο. Πρωταγωνιστές στην περίπτωση αυτή είναι οι εκπαιδευτικοί και οι μαθητές. Οι εκπαιδευτικοί δεν μπορούν να κοιμούνται ήσυχοι, όταν κοιμούνται οι μαθητές τους.

Αντιστάσεις και αντιδράσεις υπάρχουν σε κάθε αλλαγή για πολλούς λόγους. Η εισαγωγή των ΜΜΕ στην εκπαίδευση, δεν είναι μια πορεία στρωμένη με λουλούδια. Χρόνιες αγκυλώσεις δύσκολα ξεπερνιούνται. Συμφέροντα δεν απεμπολούνται. Πολλοί αντιδρούν. Ανάμεσα σ' αυτούς: Οι συνδικαλιστικοί φορείς των εκπαιδευτικών, οι πανεπιστημιακές σχολές που παράγουν εκπαιδευτικούς, διάφορες ομάδες συμφερόντων, η κοινωνία. Ζητούμενο είναι το ξεπέραςμα των αντιδράσεων και ο εκσυγχρονισμός της εκπαίδευσης με το μικρότερο κόστος. Κι' αυτό μπορεί να γίνει π.χ.: Με την εκούσια εισαγωγή-χρήση σε κάθε σχολείο, με την εκπαίδευση των εκπαιδευτικών, με την δημόσια προβολή των πρωτοπόρων σχολείων.

Η εισαγωγή των ΜΜΕ στην εκπαίδευση συνεπάγεται ορισμένο κόστος. Το κόστος είναι ατομικό και κοινωνικό, άμεσο και έμμεσο. Ο υπολογισμός του κόστους

είναι δύσκολος. Πάντως, για τον εξοπλισμό όλων των σχολείων, το κόστος είναι υψηλό και αδυνατεί να το καλύψει το κράτος. Ήδη την αδυναμία του κράτους σε αρκετές περιπτώσεις την καλύπτουν ιδιώτες (π.χ. σύλλογος γονέων). Αν ο προσδιορισμός του κόστους είναι δύσκολος, ο υπολογισμός του οφέλους είναι δυσκολότερος, διότι η αξία της εκπαίδευσης-μόρφωσης είναι ανυπολόγιστη. Όπως και το κόστος, έτσι και το όφελος διακρίνεται σε ατομικό και κοινωνικό, άμεσο και έμμεσο.

Τα ΜΜΕ είναι πολλά. Ποια ΜΜΕ και σε ποια σχολεία; Λίγα ΜΜΕ σε όλα τα σχολεία ή πολλά ΜΜΕ σε λίγα σχολεία; Ανεξάρτητα από την απάντηση, όποια ΜΜΕ επιλεγούν πρέπει να πληρούν ορισμένα κριτήρια, κυριότερα των οποίων είναι: Να ικανοποιούν τους σκοπούς του μαθήματος, να διευκολύνουν τη μετάδοση του μαθήματος, να συμμετέχουν πολλές αισθήσεις. Δηλαδή, να είναι ορθά και αποτελεσματικά από τεχνολογική και παιδαγωγική άποψη.

Η εισαγωγή των ΜΜΕ στην εκπαίδευση γίνεται διότι έχουν σημαντικά πλεονεκτήματα. Τα κυριότερα είναι τα εξής: Ο κόσμος έρχεται στην αίθουσα, όλα τα μέσα προσφέρουν σε όλους, διεγείρουν την προσοχή και τη φαντασία του μαθητή, προσφέρουν συγχρόνως μάθηση και ψυχαγωγία. Εκτός από τα πλεονεκτήματα, υπάρχουν και οι προβληματισμοί: Μήπως ο γραπτός και προφορικός λόγος κινδυνεύει από την εικόνα; Μήπως τα ΜΜΕ αντί να σμικρύνουν, αυξάνουν τις ανισότητες στην εκπαίδευση; Μήπως η αυθεντία του εκπαιδευτικού αντικαθίσταται από την αυθεντία του μέσου, αφού το μέσο είναι το μήνυμα; Εκτός από τους προβληματισμούς, υπάρχουν και τα «αποδεδειγμένα» προβλήματα των ΜΜΕ και της τεχνολογίας. Παράδειγμα, η περισσότερη τεχνολογία συνεπάγεται περισσότερη εξάρτηση. Επίσης, πάντοτε υπάρχει ο κίνδυνος, ο βερμπαλισμός του λόγου να αντικατασταθεί από τον βερμπαλισμό της εικόνας. Αν η τεχνολογία δεν οδηγεί στην απελευθέρωση αλλά στην υποδούλωση του ανθρώπου, είναι αχρεία. Κι' αν είναι αχρεία, οι αντιδράσεις είναι δικαιολογημένες.

\* \* \* \* \*

Τα ΜΜΕ χρειάζεται να υπάρχουν για να χρησιμοποιούνται στην εκπαίδευση. Τα ΜΜΕ υπηρετούν την παιδεία, όχι το αντίστροφο. Βέβαια, η συνύπαρξη ωφελεί και τους δύο. Εκπαίδευση και ΜΜΕ αναβαθμίζονται. Εκπαίδευση και ΜΜΕ, αν συνεργαστούν, μπορούν ν' αλλάξουν τον κόσμο. Η αλλαγή του κόσμου εν προκειμένω είναι υπόθεση του κράτους και των εκπαιδευτικών. Αμφότεροι πρέπει να συνειδητοποιήσουν ότι η χρήση των ΜΜΕ στην εκπαίδευση είναι όρος εκ των ουκ άνευ για τον εκσυγχρονισμό της εκπαίδευσης. Τα ΜΜΕ, η εκπαιδευτική τεχνολογία, μπορεί να βοηθήσει ολόκληρο το εκπαιδευτικό σύστημα. Η διοίκηση της εκπαίδευσης, η παραγωγή εκπαιδευτικού υλικού, ο έλεγχος του εκπαιδευτικού συστήματος και

βέβαια η διαδικασία μάθησης, είναι τομείς που η εκπαιδευτική τεχνολογία μπορεί να προσφέρει αρκετά.

Ιδιαίτερη σημασία έχει η χρήση των ΜΜΕ ως Εποπτικών Μέσων Διδασκαλίας, γιατί προσφέρουν περισσότερη και ευκολότερη γνώση. Όπως έχει αναφερθεί χρειάζεται ιδιαίτερη προσοχή. Η προσαρμογή στις νέες συνθήκες δεν είναι εύκολη, κυρίως για τους εκπαιδευτικούς. Η παιδαγωγική των ΜΜΕ μπορεί να βοηθήσει εκπαιδευτικούς και μαθητές να εκμεταλλευτούν προς όφελός τους και προς όφελος της κοινωνίας τα ΜΜΕ. Μία παιδαγωγική των ΜΜΕ οφείλει να λάβει υπόψη της ότι τα ΜΜΕ μεταξύ άλλων πρέπει: Να ανταποκρίνονται στις ανάγκες και ικανότητες των μαθητών, να χρησιμοποιηθούν για την απελευθέρωση του ανθρώπου, να αναπτύσσουν την κριτική και δημιουργική σκέψη, να κάνουν τη μάθηση εύκολη και ευχάριστη. Τα ΜΜΕ από μόνα τους δεν είναι ούτε καλά ούτε κακά. Μπορούν να είναι είτε το ένα, είτε το άλλο. Κι' αυτό εξαρτάται από τη χρήση τους. Η χρήση τους είναι απαραίτητο να ανταποκρίνεται στις ανάγκες της κοινωνίας, της εκπαίδευσης, των μαθητών. Υπάρχουν πολλοί παράγοντες που ενδιαφέρονται και επηρεάζουν τη χρήση των ΜΜΕ στην εκπαίδευση, όπως: Οι διεθνείς εξελίξεις στην εκπαιδευτική τεχνολογία, κυρίως στην Ευρωπαϊκή Ένωση, το κράτος, κοινωνικοί φορείς, πανεπιστήμια, γονείς, εκπαιδευτικοί, μαθητές. Άλλοι, λόγω ισχύος, επηρεάζουν περισσότερο κι' άλλοι λιγότερο τις εξελίξεις. Η χρήση - αχρησία των ΜΜΕ είναι αποτέλεσμα συσχετισμού δυνάμεων, σύγκρουσης και συναίνεσης όλων αυτών των παραγόντων. Και πρέπει να σημειωθεί ότι η σύγκρουση οδηγεί στην αχρησία, ενώ η συναίνεση οδηγεί στη χρήση.

Πολλά μπορεί να προσφέρει η χρήση των ΜΜΕ στην εκπαίδευση των παιδιών με ειδικές ανάγκες. Η μάθηση έχει διττό χαρακτήρα, είναι κοινή και προσωπική. Η χρήση των ΜΜΕ διευκολύνει και την κοινή και την προσωπική μάθηση. Επομένως, μπορεί να γίνει χρήση σύμφωνα με τις βιοψυχικές ιδιαιτερότητες των παιδιών. Το κράτος έχει Συνταγματική υποχρέωση για την εκπαίδευση των παιδιών αυτών. Επομένως, οφείλει να μεριμνήσει και για τη χρήση ΜΜΕ, εφόσον βελτιώνεται η εκπαίδευσή τους. Δεν αρκεί η τυπική ισοτιμία ειδικής και λοιπής αγωγής. Χρειάζεται να αποδεικνύεται στην πράξη. Η χρήση των ΜΜΕ στην εκπαίδευση των παιδιών με ειδικές ανάγκες είναι ζήτημα κοινωνικής δικαιοσύνης και ως εκ τούτου πρώτης προτεραιότητας.

Η χρήση των ΜΜΕ στην εκπαίδευση αλλάζει τη φιλοσοφία της εκπαίδευσης σε θεωρία και πράξη. Αλλάζει το περιεχόμενο των προγραμμάτων, η μέθοδος διδασκαλίας, η σχέση εκπαιδευτικού-μαθητή. Οι επιπτώσεις από τις αλλαγές αυτές διακρίνονται σε βραχυπρόθεσμες και μακροπρόθεσμες. Από τις βραχυπρόθεσμες επισημαίνονται οι εξής: Μάθηση είτε στο σχολείο, είτε στο σπίτι, περιθωριοποίηση των εκπαιδευτικών που αδυνατούν να προσαρμοστούν στις εξελίξεις, νέες ανισότητες στην εκπαίδευση, αλλαγή στην παραγωγή εκπαιδευτικών. Από τις μακροπρόθεσμες

επιπτώσεις επισημαίνονται: Περισσότερη γνώση στον ίδιο χρόνο, γενική άνοδος του μορφωτικού επιπέδου, ανάγκη διαρκούς προσαρμογής στις νέες τεχνολογίες, συνολική αλλαγή στη δομή της εκπαίδευσης. Επειδή ακριβώς υπάρχουν αυτές οι επιπτώσεις υπάρχουν αντιδράσεις από πολλούς, και από τους εκπαιδευτικούς. Αν οι αντιδράσεις των λοιπών είναι νοητές, των εκπαιδευτικών είναι ακατανόητες. Η αντίδραση δεν είναι στα λόγια αλλά στα έργα, δεν είναι ενεργητική, αλλά παθητική. Δηλαδή αντιδρούν - αδιαφορούν και γι' αυτό δε χρησιμοποιούν τα ΜΜΕ. Βέβαια «κανένας» δεν επιθυμεί την υποβάθμισή του ή κατάργηση του. Και ίσως υπάρχει τέτοιος κίνδυνος. Όμως, ο εκπαιδευτικός δεν είναι κανένας, αλλά ένας. Ούτε καν - ένας εκπαιδευτικός δεν θα' πρεπε να αντιδρά στη χρήση των ΜΜΕ. Κι' όμως υπάρχουν πολλοί. Ως «Νεο-Λουδίτες» αντιδρούν στη χρήση της εκπαιδευτικής τεχνολογίας. Η αντίδραση είναι πρόβλημα και, εφόσον γίνεται με την επίκληση κεκτημένων, είναι "προβληματική". Ο εκπαιδευτικός είναι το «άπαν» της εκπαίδευσης, γι' αυτό δεν δικαιούται να αντιδρά αλλά υποχρεούται να είναι στην πρωτοπορία των εξελίξεων. Να σημειωθεί ότι στην πράξη αντιδρούν-αδιαφορούν για τη χρήση των ΜΜΕ στην εκπαιδευτική διαδικασία τα πρόσωπα-οι εκπαιδευτικοί. Στα λόγια αντιδρούν οι φορείς, οι θεματοφύλακες των οργανωμένων συμφερόντων, δηλαδή τα συνδικάτα. Όμως, οι φορείς αντιδρούν για να δρουν και δεν δρουν για να αντιδρούν. Ζητούμενο ο λόγος της δράσης και της αντίδρασης να έχει στόχο και αποτέλεσμα την βελτίωση της εκπαίδευσης.

Οι αλλαγές στην εκπαιδευτική τεχνολογία είναι επαναστατικές. Αλλαγές που ανατρέπουν τα καθιερωμένα και συνηθισμένα. Το ερώτημα είναι αν ο άνθρωπος, αν θεσμοί και κοινωνία, μπορούν να συμπορευτούν με τις αλλαγές. Επομένως, οι εκπαιδευτικοί ως άνθρωποι «δικαιολογημένα» αντιδρούν. Ως εκπαιδευτικοί είναι αδικαιολόγητοι. Όμως, και οι εκπαιδευτικοί άνθρωποι είναι. Ένα άλλο ερώτημα είναι, ποιες επιπτώσεις μπορεί να έχει ο «τεχνολογικός» τρόπος σκέψης στην ουσία του ανθρώπου. Και η απάντηση εδώ εξαρτάται από τον τρόπο χρήσης των ΜΜΕ. Μόνο αν τα ΜΜΕ και η τεχνολογία υπηρετούν τον άνθρωπο, μπορεί να σώσει την ανθρωπιά του. Ο κίνδυνος αυτονόμησης και κυριαρχίας της τεχνολογίας υπάρχει πάντα. Κι' αν αυτό συμβεί, τότε το «πάντων μέτρον άνθρωπος» θα αντικατασταθεί από το «πάντων μέτρον τεχνολογία». Αυτά ισχύουν και για τη χρήση των ΜΜΕ στην εκπαίδευση. Αν τα ΜΜΕ χρησιμοποιηθούν σωστά μπορούν να βοηθήσουν την εκπαίδευση. Μπορούν να γίνουν ο τέταρτος σημαντικός παράγοντας, ανάμεσα στον εκπαιδευτικό, το μαθητή, το μάθημα.

Συνήθως, από ειδικούς και μη, ασκείται μια κριτική για τη χρήση των ΜΜΕ που δεν ανταποκρίνεται στην πραγματικότητα. Κυρίως δεν συμβαδίζει με τη συμπεριφορά των κρινόντων. Έτσι π.χ. όλοι σχεδόν κρίνουν θετική τη χρήση τους, αλλά ελάχιστοι τα χρησιμοποιούν. Μια γενική κριτική, ως αφορισμός ή θαυμασμός,



είναι εκτός πραγματικότητας. Κάθε μέσο είναι ξεχωριστό, έχει τη δική του φιλοσοφία και ιστορία. Αν για τα εμπορικά ΜΜΕ ισχύει η άποψη ότι «χρησιμοποιούνται περισσότερο από όσο εκτιμώνται», για τα εκπαιδευτικά ΜΜΕ ισχύει ακριβώς το αντίθετο, «χρησιμοποιούνται λιγότερο από όσο εκτιμώνται».

\* \* \* \* \*

Στην εκπαιδευτική διαδικασία χρησιμοποιούνται πολλά ΜΜΕ, όχι ανταγωνιστικά αλλά συμπληρωματικά. Το ένα συμπληρώνει τις αδυναμίες του άλλου. Κάθε μέσο έχει τα δικά του χαρακτηριστικά, τη δική του χρήση και περιεχόμενο, τη δική του επίδραση.

Σύμφωνα με το μοντέλο των χρήσεων και επιδράσεων, η επίδραση ενός ΜΜΕ είναι αποτέλεσμα-εξαρτάται: Από το περιεχόμενο, από τη χρήση, από το περιεχόμενο και τη χρήση. Όσον αφορά το περιεχόμενο, ασκεί τη δική του επίδραση. Η σαφήνεια, η επανάληψη, ο ψυχαγωγικός χαρακτήρας, παίζουν ρόλο στην επίδραση που θα έχει το περιεχόμενο-μήνυμα. Όσον αφορά τη χρήση, εξαρτάται από το «βαθμό» χρήσης. Υπάρχει η μη χρήση, αλλά και η κατάχρηση. Υπάρχει και η εξάρτηση λόγω χρήσης. Τέλος, όσον αφορά το περιεχόμενο και τη χρήση, η επίδραση είναι αποτέλεσμα και του περιεχομένου και της χρήσης. Γενικά, οι επιδράσεις των ΜΜΕ εξαρτώνται από τον τρόπο που χρησιμοποιούνται. Οπως λέει και ο Μ. Δέρτουζος, οι άγγελοι και οι διάβολοι δεν είναι στα μηχανήματα, αλλά μέσα στον άνθρωπο.<sup>1</sup>

Η επίδραση μπορεί να είναι θετική ή αρνητική, μικρή ή μεγάλη, άμεση ή έμμεση, βραχυπρόθεσμη ή μακροπρόθεσμη. Ό,τι κι αν είναι, δύσκολα διερευνάται και δυσκολότερα μετράται. Μάλλον, είναι αδύνατον να μετρηθεί διότι υπάρχουν πολλοί και αστάθμητοι παράγοντες που επιδρούν στη συμπεριφορά του δέκτη. Παρά τις δυσκολίες και τα προβλήματα, μετρήσεις γίνονται. Διακρίνονται σε δύο κατηγορίες, ποσοτικές και ποιοτικές.

Η χρήση των ΜΜΕ στην εκπαίδευση έχει στόχο την ποσοτική και ποιοτική αναβάθμισή της. Το ερώτημα είναι πως μπορούν να διαπιστωθούν-μετρηθούν τα αποτελέσματα της χρήσης-επίδρασης. Τα αποτελέσματα παράγονται σε κάθε σχολική τάξη, σε κάθε σχολική μονάδα. Εδώ πρέπει να επικεντρωθεί το ενδιαφέρον. Μια έρευνα για τις επιδράσεις από τη χρήση των ΜΜΕ πρέπει να λαμβάνει υπόψη πολλούς παράγοντες, όπως: Ο χώρος του σχολείου, το είδος του μέσου και η ποιότητα λειτουργίας του, το είδος και το περιεχόμενο του προγράμματος, η βιο-ψυχο-νοητική κατάσταση του μαθητή, η σχολική τάξη-ομάδα.

Η επίδραση που ασκούν τα ΜΜΕ αναφέρεται σε πολλές πλευρές της προσωπικότητας του μαθητή (γνώση, συναίσθημα, στάση απέναντι στην τεχνολογία κλπ.). Όμως, ποιος επηρεάζεται περισσότερο, ο προσεκτικός ή ο μη προσεκτικός δέκτης-μαθητής; Η απάντηση είναι δύσκολη, διότι ακριβώς συνεπιδρούν πολλοί παράγοντες. Η απομόνωση κάθε παράγοντα είναι αδύνατη, γι' αυτό είναι αδύνατη και

η μέτρηση της επίδρασης. Η αδυναμία αυτή δεν πρέπει να οδηγήσει στην άρνηση της χρήσης των ΜΜΕ. Αντίθετα, τα παιδιά - οι μαθητές πρέπει να μάθουν, αλλά και να χρησιμοποιούν τα ΜΜΕ στην εκπαίδευσή τους. Μόνο αν τα γνωρίσουν θα μπορέσουν να τα αντιμετωπίσουν, να αποφύγουν τις αρνητικές τους επιδράσεις. Τα ίδια τα ΜΜΕ μπορούν να χρησιμοποιηθούν για να μάθουν οι μαθητές να διαβάζουν τα ΜΜΕ, να μάθουν να τα ελέγχουν για να μη τους ελέγχουν. Κάθε μέσο έχει τη γραμματική του και τους κώδικές του. Η μη γνώση οδηγεί στη μη κατανόηση ή στην παρερμηνεία του μηνύματος.

\* \* \* \* \*

Η ανάλυση και ερμηνεία των αποτελεσμάτων των δύο ερευνών έδωσε ένα πλήθος στοιχείων (βλέπε αναλυτικότερα κεφ. 11 και κεφ. 12). Τα σημαντικότερα αποτελέσματα, που αφορούν τους βασικούς άξονες της έρευνας είναι τα εξής:

Πρώτον, η ύπαρξη. Το 83% και το 81% των σχολείων της Α και Β έρευνας αντίστοιχα, έχει μία ή περισσότερες συσκευές ΜΜΕ που μπορούν να χρησιμοποιηθούν στην εκπαιδευτική διαδικασία. Κατά σειράν υπάρχουν: Μαγνητόφωνο, ραδιόφωνο, τηλεόραση, βίντεο.

Δεύτερον, η χρήση. Το 28% και το 18% των εκπαιδευτικών από την Α και Β έρευνα αντίστοιχα, χρησιμοποιεί ΜΜΕ στην εκπαιδευτική διαδικασία. Οι εκπαιδευτικοί χρησιμοποιούν κατά σειράν: το μαγνητόφωνο και το βίντεο. Η προσωπική παρατήρηση-εμπειρία επιβεβαιώνει ότι σπάνια χρησιμοποιείται το μαγνητόφωνο, σπανιότερα το βίντεο, σπανιότατα κάποιο άλλο ΜΜΕ. Οι δύο κυριότεροι λόγοι που οι εκπαιδευτικοί δεν χρησιμοποιούν τα ΜΜΕ είναι: Πρώτον δεν είναι εξοικειωμένοι και δεύτερον προτιμούν παραδοσιακές μεθόδους διδασκαλίας.

Τρίτον, η επίδραση. Η επίδραση των ΜΜΕ στην εκπαιδευτική διαδικασία δεν αμφισβητείται από την κρατούσα θεωρία. Επιβεβαιώνεται και από τις απαντήσεις, αφού το 98% και το 94% από την Α και Β έρευνα αντίστοιχα, δηλώνει ότι βελτιώνεται η απόδοση των μαθητών, από τη χρήση των ΜΜΕ, από αρκετά έως πάρα πολύ.

Τέταρτον, η αναγκαιότητα. Η αναγκαιότητα των ΜΜΕ στην εκπαίδευση, πέραν οποιασδήποτε θεωρίας, προέκυψε και από την έρευνα. Οι άμεσα ενδιαφερόμενοι, εκπαιδευτικοί και μαθητές, ζητούν και θέλουν τα ΜΜΕ στην εκπαίδευση. Το 96% των εκπαιδευτικών και μαθητών από την Α έρευνα και το 94% των εκπαιδευτικών και το 90% των μαθητών, από την Β' έρευνα, θέλουν τα ΜΜΕ στα σχολεία.

Πέμπτον, υπάρχει συσχέτιση μεταξύ ύπαρξης και χρήσης, αλλά δεν υπάρχει αιτιώδης σχέση. Υπάρχει σημαντική θετική συσχέτιση, όπως υπάρχει και αιτιώδης σχέση, μεταξύ χρήσης και επίδρασης. Τέλος υπάρχει έμμεση αιτιώδης σχέση μεταξύ ύπαρξης και επίδρασης αφού: Η ύπαρξη -> χρήση -> επίδραση.

Μία συνοπτική εικόνα των αποτελεσμάτων των δύο ερευνών, που αφορούν τους βασικούς άξονες της έρευνας, δίνεται στον πίνακα 13.1.

**Πίνακας 13.1**  
**Αποτελέσματα Α' και Β' έρευνας**

<u>Βασικοί άξονες</u>	<u>Α' Έρευνα</u>	<u>Β' Έρευνα</u>	<u>Μ.Ο.</u>
<b><u>1. Υπαρξη</u></b>	%	%	%
-Υπάρχουν ΜΜΕ στα σχολεία	83	81	82
-Οι εκπ/κοί γνωρίζουν ότι υπάρχουν	25	20	22,5
<b><u>2. Χρήση</u></b>			
-Οι εκπ/κοί γνωρίζουν τη λειτουργία τους	29	19	24
-Οι εκπ/κοί τα χρησιμοποιούν	28	18	23
<b><u>3. Επίδραση</u></b>			
-Βελτίωση απόδοσης μαθητών	98	94	96
-Οι μαθητές αποκτούν περισσ. Γνώση	95	85	90
<b><u>4. Αναγκαιότητα</u></b>			
-Οι εκπ/κοί θέλουν τα ΜΜΕ	96	94	95
-Οι μαθητές θέλουν τα ΜΜΕ	96	90	94

**Συμπέρασμα:** Εστω κι αν υπάρχουν

Εστω κι αν επιδρούν

Εστω κι αν είναι αναγκαία

Ελάχιστα χρησιμοποιούνται

Τελειώνοντας, όσον αφορά την ύπαρξη ΜΜΕ στην εκπαίδευση, στις αρχές της τελευταίας δεκαετίας του 20ου αιώνα - και λόγω Ευρωπαϊκής Ένωσης- κάτι άρχισε να γίνεται. Όσον αφορά τη χρήση των ΜΜΕ στην εκπαίδευση, ως μέσων διδασκαλίας, στα τέλη της τελευταίας δεκαετίας του 20ου αιώνα, ελάχιστα ΜΜΕ ελάχιστα χρησιμοποιούνται. Όσον αφορά την επίδραση των ΜΜΕ στη μάθηση είναι αναμφίβολη (αυτό δηλώνουν οι εκπαιδευτικοί). Αμφίβολη είναι η ποσότητα και ποιότητα της επίδρασης. Κι' αυτές (ποσότητα και ποιότητα) εξαρτώνται από εμάς, τους εκπαιδευτικούς και τους μαθητές, δηλαδή από τη χρήση των ΜΜΕ και του περιεχομένου των ΜΜΕ.

### 13.3. Προτάσεις

Τα προβλήματα του εκπαιδευτικού συστήματος είναι προβλήματα του πολιτικού και γενικότερα του κοινωνικού συστήματος. Όπως υποστηρίχτηκε το πολιτικό σύστημα είναι «σε τελευταία ανάλυση» κυρίαρχο. Με δεδομένη την κυριαρχία και την παθογένεια του πολιτικού συστήματος, το ενδιαφέρον της «θεραπείας» επικεντρώνεται σ' αυτό.

Κυρίαρχο στοιχείο του κυρίαρχου πολιτικού συστήματος είναι οι πελατειακές σχέσεις. Αυτές κρατούν από γενnéσεως νεοελληνικού κράτους. Αυτές σε «τελευταία ανάλυση» δημιουργούν τα προβλήματα και τις δυσλειτουργίες στο πολιτικό σύστημα και κατ' επέκταση στην εκπαίδευση. Και στο εκπαιδευτικό σύστημα κυριαρχούν οι πελατειακές σχέσεις. Οι όποιες εξαιρέσεις (π.χ. μεταθέσεις με αντικειμενικά κριτήρια) απλώς επιβεβαιώνουν την ύπαρξή τους. Επομένως, αν φταίνε οι πελατειακές σχέσεις, δεν χρειάζεται παρά η κατάργησή τους. Πολύ σωστά μόνο που δεν αρκεί η θεωρητική κατάργησή τους, χρειάζεται η πραγματική κατάργησή τους. Κι' αυτό είναι το δύσκολο. Έχουν βαθιές ρίζες. Έχουν μπολιάσει νοοτροπίες και πρακτικές.

Κι όμως υπάρχει λύση. Οι δυσλειτουργίες του εκπαιδευτικού συστήματος, ένεκα των πελατειακών σχέσεων, δημιουργούν προβλήματα αξεπέραστα. Η κατάσταση είναι πλέον ορατή δια γυμνού οφθαλμού. Δεν πάει άλλο. Η αναξιοκρατία έχει οδηγήσει στην αναποτελεσματικότητα, στο τέλμα. Σε μια εποχή που σε όλα τα επίπεδα ζητούμενο είναι η αποτελεσματικότητα, δεν μπορεί να συνεχίζεται η αναποτελεσματικότητα. Το τέλμα οδηγεί στο θάνατο. Επομένως, όρος επιβίωσης του εκπαιδευτικού συστήματος είναι το ξεπέρασμα των πελατειακών σχέσεων, αλλιώς η αντικατάσταση της αν-αξιοκρατίας με την αξιοκρατία. Από μια άποψη, είναι εύκολο. Η κατάργηση ενός «αν» - αν καταργηθούν οι πελατειακές σχέσεις- και επέρχεται η αξιοκρατία. Το ερώτημα είναι αν ένα σύστημα που κυριαρχείται από πελατειακές σχέσεις, μπορεί να τις καταργήσει; Η απάντηση είναι ναι, διότι είναι ανάγκη του συστήματος, εξυπηρετεί την επιβίωση του συστήματος. Αν ληφθούν υπόψη οι διαπλοκές που δημιουργούν οι πελατειακές σχέσεις, η κατάργησή τους μάλλον δεν αναμένεται να γίνει εφ' άπαξ αλλά σταδιακά. Πάντως, γρήγορα ή αργά, είναι νομοτελειακή η κατάργηση των πελατειακών σχέσεων και η επικράτηση της αξιοκρατίας, όπως νομοτελειακή είναι και η επικράτηση της αλήθειας έναντι του ψέματος.

Η πρώτη γενική λοιπόν, πιο σημαντική αλλά και πιο δύσκολη στην εφαρμογή, πρόταση είναι η κατάργηση των πελατειακών σχέσεων και η επικράτηση της αξιοκρατίας, σε όλα τα επίπεδα του εκπαιδευτικού συστήματος. Αν αυτό γίνει, τα υπόλοιπα γίνονται ευκολότερα.

\* \* \* \* \*

Η δεύτερη γενική πρόταση αφορά τον εκσυγχρονισμό του κράτους και ειδικότερα του εκπαιδευτικού συστήματος. Το σύγχρονο κράτος παρεμβαίνει παντού για τα πάντα, γι' αυτό χρειάζεται να λειτουργεί και όχι να δυσ-λειτουργεί. Η παθογένεια της κρατικής γραφειοκρατίας διαχέεται στην κοινωνία και αποτελεί έναν από τους σημαντικότερους παράγοντες που μπλοκάρουν την ανάπτυξη. Αρκεί ένα παράδειγμα δυσλειτουργίας του εκπαιδευτικού συστήματος: Ο Ο.Ε.Δ.Β. (Οργανισμός Εκδόσεων Διδακτικών Βιβλίων) δεν μπορεί να στείλει, μία φορά το χρόνο, έγκαιρα κι'

όχι κατόπιν εορτής, βιβλία στα σχολεία. Ενώ π.χ. το Πρακτορείο Εφημερίδων Αθηναϊκού Τύπου, μπορεί να στέλνει κάθε μέρα, εφημερίδες και περιοδικά, σ' όλη την Ελλάδα.

Η εκπαίδευση είναι δημόσια, είναι υπόθεση του κράτους. Εκτός από τη Συνταγματική υποχρέωση, λόγοι κοινωνικής δικαιοσύνης επιβάλλουν στο κράτος να παρέχει υψηλής ποιότητας εκπαίδευση. Διαφορετικά τα ιδιωτικά σχολεία θα προχωρούν και τα δημόσια θα υποχωρούν. Οι ανισότητες στην εκπαίδευση αντί να σμικρύνονται θα μεγαλώνουν. Ο εκσυγχρονισμός του κράτους και ειδικότερα ο εξορθολογισμός του εκπαιδευτικού συστήματος είναι απαραίτητος. Δεν αρκούν τα λόγια, χρειάζεται δράση- δράση ορθολογική και όχι πελατειακή- για την επιτυχία ενός στόχου. Εν προκειμένω, στόχος είναι η χρήση των ΜΜΕ στην εκπαίδευση. Ο Εξορθολογισμός του εκπαιδευτικού συστήματος απαιτεί την εφαρμογή των μεθόδων Managementg.<sup>2</sup> Ειδικότερα χρειάζεται:

-Προγραμματισμός. Ο προγραμματισμός απαιτεί γνώση του διεθνούς περιβάλλοντος και της εσωτερικής κατάστασης. Απαιτεί την ύπαρξη συγκεκριμένης εκπαιδευτικής πολιτικής αλλά και την σαφήνεια και ιεράρχηση των στόχων της εκπαιδευτικής πολιτικής. Απαιτεί γνώση των ΜΜΕ και των συνεπειών από τη χρήση τους.

-Οργάνωση. Κάθε σύστημα στηρίζεται σε επιμέρους στοιχεία που επιτελούν λειτουργίες και συνδέονται μεταξύ τους. Η σύνδεση της εκπαίδευσης με τα ΜΜΕ, η δημιουργία της κατάλληλης υποδομής, η εκπαίδευση των εκπαιδευτικών, η πρόβλεψη για επέκταση του συστήματος κρίνονται απαραίτητα.

-Προϋπολογισμός. Ο καλύτερος προγραμματισμός δεν μπορεί να εφαρμοστεί αν δεν υπάρχουν τα αναγκαία χρήματα. Το κόστος των έργων υποδομής, το κόστος της αγοράς των ΜΜΕ, το κόστος εκπαίδευσης, το κόστος συντήρησης κλπ., πρέπει να είναι γνωστά, για να εφαρμοστεί ένα πρόγραμμα.

-Διοίκηση. Δεν αρκεί η σωστή οργάνωση, χρειάζεται και σωστή διοίκηση. Βέβαια το οργανόγραμμα προβλέπει τη διοίκηση, αλλά η πράξη αποδεικνύεται ισχυρότερη. Έτσι π.χ. μπορεί να εφαρμοστεί συγκεντρωτικό ή αποκεντρωτικό μοντέλο διοίκησης, ανάλογα με τις περιστάσεις. Η διοίκηση οφείλει να γνωρίζει όλες τις παραμέτρους που συνδέονται με τη χρήση των ΜΜΕ, για να μπορεί να πάρει ορθολογικές αποφάσεις.

-Στελέχωση. Η έλλειψη στελεχών στην εκπαίδευση είναι γνωστή. Είναι και η έλλειψη αυτή αποτέλεσμα των κομματικών επιλογών. Εκτός από τα άλλα στελέχη, σημαντικό ρόλο καλείται να παίζει ο διευθυντής κάθε σχολείου, ο οποίος είναι υπεύθυνος για την εφαρμογή του προγράμματος. Δεν είναι υπερβολή να λεχθεί ότι από το διευθυντή του σχολείου εξαρτάται η χρήση των ΜΜΕ στην εκπαίδευση.

-Συντονισμός. Πολλοί φορείς, δημόσιοι και ιδιωτικοί, πολλοί άνθρωποι και πολλά μέσα, εμπλέκονται και έχουν συγκρουόμενα συμφέροντα. Ο συντονισμός θα προλαμβάνει ή θα μειώνει τις τριβές και θα προωθεί τη συνεργασία των εμπλεκόμενων προσώπων και φορέων.

-Αναφορά και Ενημέρωση. Ο οποιοσδήποτε υπεύθυνος στην ιεραρχία, οφείλει να γνωρίζει την πορεία του προγράμματος. Όλοι από τον διευθυντή του σχολείου μέχρι τον πρώτο υπεύθυνο, καθένας στον τομέα ευθύνης του, οφείλουν να ενημερώνονται και να ενημερώνουν για την πορεία του προγράμματος. Και βέβαια απαραίτητη είναι η ενημέρωση της πολιτικής ηγεσίας, η οποία σε τελευταία ανάλυση παίρνει τις αποφάσεις.

-Έλεγχος. Δεν μπορεί να λειτουργήσει αποτελεσματικά ένα σύστημα χωρίς ανατροφοδότηση (Feed Back). Ο έλεγχος ακριβώς σκοπεί στη σωστή λειτουργία και αποτελεσματικότητα του συστήματος. Αν διαπιστωθούν προβλήματα και δυσλειτουργίες, να γίνουν οι αναγκαίες ενέργειες για διόρθωσή τους. Γι' αυτό είναι αναγκαίος ο έλεγχος.

Αλήθεια, για ποιο εκσυγχρονισμό γίνεται λόγος; Ποιος σχεδιασμός να γίνει και ποια πολιτική να εφαρμοστεί όταν υπάρχει άγνοια για τη χρήση των ΜΜΕ στην εκπαίδευση και των συνεπειών που συνεπάγεται;

Η εισαγωγή των ΜΜΕ δεν είναι μια εύκολη υπόθεση. Ένα πλήθος παραγόντων πρέπει να ληφθεί υπόψη και να συντονιστεί για την επιτυχία του έργου. Τα παραπάνω στοιχεία του Management είναι απαραίτητα για τη συνολική αλλά και για την επιμέρους εφαρμογή του έργου. Παράδειγμα, το Management ανάμεσα στα άλλα θα πρέπει να φροντίζει για τα εξής: Διαμόρφωση νέων αναλυτικών προγραμμάτων, παραγωγή και διανομή των προγραμμάτων, παρακολούθηση της χρήσης των ΜΜΕ στην εκπαιδευτική διαδικασία, αξιολόγηση της εφαρμογής. Πρέπει να τονιστεί ότι στόχος δεν είναι απλώς η εισαγωγή, αλλά η χρήση των ΜΜΕ στην εκπαιδευτική διαδικασία. Επομένως, όλες οι διαδικασίες Management πρέπει να έχουν στόχο τη χρήση των ΜΜΕ. Δεν αρκεί η ύπαρξη, χρειάζεται η χρήση.

Είναι γνωστό ότι η οργάνωση και η λειτουργία του εκπαιδευτικού συστήματος χωλαίνει. Η δυσλειτουργία του αποτελεί έναν από τους κύριους παράγοντες υστέρησης και δυσλειτουργίας της εκπαίδευσης. Οι δυσλειτουργίες υπάρχουν σε όλα τα παραπάνω επίπεδα (προγραμματισμός, οργάνωση, προϋπολογισμός, Διοίκηση, στελέχωση, συντονισμός, αναφορά και ενημέρωση, έλεγχος). Πρέπει να τονιστεί ότι το Υπουργείο Παιδείας, ο γραφειοκρατικός μηχανισμός, υπάρχει χάριν της παιδείας-εκπαίδευσης. Η γραφειοκρατία είναι μέσο για την επίτευξη των στόχων της εκπαίδευσης και όχι μέσο εξασφάλισης εξουσίας.

Απαραίτητη κρίνεται η εισαγωγή της τεχνολογίας στην «Διοίκηση» της εκπαίδευσης. Μπορεί να ωφελήσει την εκπαίδευση. Βέβαια, η υπάρχουσα δομή

μπορεί να αχρηστεύσει οποιαδήποτε τεχνολογία. Γι' αυτό χρειάζεται πρώτα αλλαγή των δομών και μετά εισαγωγή της τεχνολογίας. Ο εκσυγχρονισμός της διοίκησης (π.χ. μηχανοργάνωση) δεν είναι μια εφ' άπαξ πράξη. Είναι μια διαρκής διαδικασία εκσυγχρονισμού. Εδώ ακριβώς εντοπίζεται το πρόβλημα, διότι κάποιοι πιστεύουν ότι η αγορά μηχανών λύνει τα προβλήματα. Αντίθετα χρειάζεται αλλαγή των οργανωτικών δομών και υιοθέτηση μιας νοοτροπίας, διαρκούς προσαρμογής. Παράδειγμα: Η εισαγωγή του Ηλεκτρονικού Υπολογιστή στη διοίκηση έχει θετικά και αρνητικά αποτελέσματα. Έρευνες του Τεχνολογικού Ινστιτούτου Μασαχουσέτης (M.I.T.), έδειξαν ότι οι Η/Υ δρουν σαν ενισχυτές της δομής, όταν εισαχθούν σ' έναν οργανισμό. Δηλαδή, η εισαγωγή Η/Υ σ' έναν οργανισμό με καλή διοίκηση θα έχει θετικά αποτελέσματα, ενώ σ' έναν οργανισμό με κακή διοίκηση θα έχει αρνητικά αποτελέσματα.<sup>3</sup> Την ίδια άποψη υποστηρίζει και ο Μ. Δερτούζος. Η τεχνολογία ενεργεί σαν μεγεθυντικός φακός, διευρύνει τις δυνατότητες της διοίκησης αλλά και τις αδυναμίες της.<sup>4</sup>

\* \* \* \* \*

Αν ο γραφειοκρατικός μηχανισμός του Υπουργείου Παιδείας υπάρχει χάριν της εκπαίδευσης, ο εκπαιδευτικός είναι το «άπαν» της εκπαίδευσης. Ο εκπαιδευτικός μπορεί να ευτελίσει και τον τελειότερο γραφειοκρατικό μηχανισμό, όπως μπορεί και να κάνει θαύματα με τον χειρότερο μηχανισμό. Τρίτη γενική λοιπόν πρόταση, η εκπαίδευση των εκπαιδευτικών. Η εκπαίδευση αφορά την αρχική εκπαίδευση και τη μετεκπαίδευση. Το σχολείο αλλάζει. Ανεξάρτητα από το αν τα μελλοντικά σχολεία θα μοιάζουν με μουσεία και παιδικές χαρές, όπως υποστηρίζει ο Ν. Νεγροπόντης,<sup>5</sup> η εκπαίδευση των εκπαιδευτικών πρέπει να είναι ζήτημα προτεραιότητας για το εκπαιδευτικό σύστημα. Το εκπαιδευτικό σύστημα πρέπει να φτιάχνει έναν εκπαιδευτικό που να γνωρίζει το αντικείμενό του (να πατάει γερά) και το ακροατήριό του (να βαδίζει μεθοδικά).

Όσον αφορά την αρχική εκπαίδευση χρειάζεται εκ θεμελίων αναδιάρθρωση. Οι σημερινές «εκπαιδευτικές» σχολές βγάζουν πτυχιούχους και όχι εκπαιδευτικούς. Ο εκπαιδευτικός, στην εποχή της γνώσης, πρέπει να είναι «Πανεπιστήμονας» δεδομένου ότι η Α/Βάθμια και Β/Βάθμια εκπαίδευση προσφέρει γενική και όχι εξειδικευμένη γνώση. Απαραίτητη είναι η επιστημονική, παιδαγωγική και τεχνολογική επάρκεια. Και βέβαια, ούτε η επετηρίδα που καταργήθηκε, ούτε οι εξετάσεις που καθιερώθηκαν εξασφαλίζουν αυτή την επάρκεια. Αποτέλεσμα, οι εκπαιδευτικοί διορίζονται «άσχετοι» και μαθαίνουν - αν μαθαίνουν- έχοντας πειραματόζωο το μαθητή. Αλήθεια, πόσους μαθητές έχει καταστρέψει η ανικανότητα των εκπαιδευτικών; Πόση πίκρα έχει ενσταλάξει στις ψυχές των παιδιών; Επομένως, κρίνεται απαραίτητη η καθιέρωση ενός συστήματος που θα επιλέγει τους «άριστους» για εκπαιδευτικούς. Παρεπιμπτόντως, αν η υγεία της ψυχής και του σώματος κρίνονται οι πλέον σημαντικές για τον άνθρωπο,

τότε η κοινωνία έχει χρέος να κατευθύνει τα πιο σημαντικά μέλη της, τους άριστους, στην άσκηση αυτών των λειτουργημάτων, δηλαδή του παιδαγωγού και του γιατρού. Επιπλέον, «η αρχή είναι το ήμισυ του παντός», γι' αυτό η αρχική εκπαίδευση και η επιλογή των μελλοντικών εκπαιδευτικών δεν πρέπει να αφήνει περιθώρια για μελλοντικά «παρατράγουδα» από τους εκπαιδευτικούς στην εκπαίδευση.

Προτείνεται η δημιουργία ενός Ενιαίου Παιδαγωγικού Πανεπιστημίου που θα εισάγονται όσοι επιθυμούν να γίνουν εκπαιδευτικοί. Ένα πανεπιστήμιο για όλους τους εκπαιδευτικούς της Α/Βάθμιας και Β/Βάθμιας εκπαίδευσης. Όλοι θα διδάσκονται απ' όλα, τα χρήσιμα όχι τα άχρηστα. Το πρόγραμμα θα ανταποκρίνεται στις πραγματικές ανάγκες των μελλοντικών εκπαιδευτικών και όχι των καθηγητών του Παιδαγωγικού Πανεπιστημίου και τους ευκαιριακούς συσχετισμούς δύναμης που τυχόν θα υπάρχουν. Οι σπουδές θα διαρκούν τέσσερα χρόνια και θα διδάσκονται τα πάντα. Ο μελλοντικός εκπαιδευτικός πρέπει να είναι Πανεπιστήμονας. Οι σπουδές θα κινούνται στους εξής άξονες:

- Πολυεπιστημονική προσέγγιση του γνωστικού αντικειμένου.
- Άριστη εξειδίκευση σ' έναν επιστημονικό τομέα (π.χ. Κοινωνιολογία)
- Πλήρης θεωρητική και πρακτική παιδαγωγική κατάρτιση.
- Γνώση και χρήση της εκπαιδευτικής τεχνολογίας, των ΜΜΕ.

Η λογική και η φιλοσοφία του Ενιαίου Παιδαγωγικού Πανεπιστημίου, χρειάζεται να είναι, η ενιαία και συνολική θεώρηση των πραγμάτων, του αντικειμένου της επιστήμης. Επιπλέον, η δημιουργία στους εκπαιδευτικούς μιας εκπαιδευτικής και τεχνολογικής κουλτούρας. Αυτή η λογική και φιλοσοφία πρέπει να υπάρχει και στην Ενιαία Παιδαγωγική Ακαδημία. Σ' αυτήν θα συνεχίζουν τις σπουδές τους όσοι συνεχίζουν να θέλουν και αξίζουν να γίνουν εκπαιδευτικοί.<sup>6</sup> Η εισαγωγή θα γίνεται με αξιοκρατικές προφορικές και γραπτές εξετάσεις. Η διάρκεια των σπουδών θα είναι δύο χρόνια. Οι σπουδές θα έχουν τους ίδιους άξονες με το Ενιαίο Παιδαγωγικό Πανεπιστήμιο, αλλά σε ανώτερο και ειδικότερο επίπεδο.

Αν η εκπαίδευση των μελλοντικών εκπαιδευτικών είναι πρόβλημα, είναι διπλό πρόβλημα η εκπαίδευση των υπάρχόντων εκπαιδευτικών. Το ερώτημα του A. Gramsci είναι πάντα επίκαιρο: Ποιος θα εκπαιδεύσει τους εκπαιδευτές; Αν η εκπαίδευση των μελλοντικών εκπαιδευτικών είναι αυτή που προτείνεται παραπάνω, τότε διευκολύνεται και η μετεκπαίδευσή τους. Θα υπάρχουν οι βάσεις για το οποιοδήποτε οικοδόμημα. Δυστυχώς η εκπαίδευση των υπάρχόντων εκπαιδευτικών χωλαίνει, γι' αυτό είναι πρόβλημα η μετεκπαίδευσή τους. Αφού τα πάντα ρει, η μετεκπαίδευση των εκπαιδευτικών πρέπει να είναι διαρκής, για να μπορούν να ανταποκρίνονται στα καθήκοντά τους.

Η υπάρχουσα μετεκπαίδευση είναι αποσπασματική και ευκαιριακή, σχεδόν ανύπαρκτη. Προτείνεται η δημιουργία ενός Ενιαίου Φορέα Μετεκπαίδευσης



Εκπαιδευτικών, ο οποίος θα είναι υπεύθυνος για την μετεκπαίδευση όλων των εκπαιδευτικών Α/Βάθμιας και Β/Βάθμιας εκπαίδευσης. Όπως και η εκπαίδευση, έτσι και η μετεκπαίδευση θα πρέπει να είναι ουσιαστική και να αποδεικνύεται. Αυτό σημαίνει ότι η υπάρχουσα μετεκπαίδευση χρειάζεται εκ θεμελίων αναδιάρθρωση. Η μετεκπαίδευση ως ευκαιρία απορρόφησης κοινοτικών κονδυλίων ή ως λόγος για εκπαιδευτική άδεια, δεν είναι μετεκπαίδευση. Η μετεκπαίδευση απαιτεί δουλειά, δεν θέλει λούφα. Χρειάζεται ουσιαστική μετεκπαίδευση, που θα κρίνεται εκ του αποτελέσματος. Και η μετεκπαίδευση θα πρέπει να έχει ως άξονες την επιστημονική, παιδαγωγική, τεχνολογική επάρκεια. Τονίζεται ότι η μετεκπαίδευση είναι πιο δύσκολη από την εκπαίδευση, γιατί όσο περνούν τα χρόνια, τόσο δύσκολα αλλάζουν οι αντιλήψεις των ανθρώπων - και των εκπαιδευτικών. Η μετεκπαίδευση θα ήταν πιο εύκολη αν στην αρχική εκπαίδευση οι εκπαιδευτικοί συνειδητοποιούσαν την αναγκαιότητα της διαρκούς αλλαγής. Τότε θα ήταν καλύτεροι δέκτες του καινούργιου.

Ειδικότερα, όσον αφορά τη χρήση των ΜΜΕ (π.χ. Ηλεκτρονικού Υπολογιστή) οι εκπαιδευτικοί έχουν «μαύρα μεσάνυχτα». Δεν γνωρίζουν καν τα ΜΜΕ. Ούτε τη χρήση τους, ούτε τη φιλοσοφία τους και τα χαρακτηριστικά τους. Δηλαδή, η χρήση των ΜΜΕ στην εκπαίδευση αντιμετωπίζει προβλήματα από την άγνοια των εκπαιδευτικών. Επομένως, χρειάζεται μετεκπαίδευση, όχι τυπική αλλά ουσιαστική, των εκπαιδευτικών στα ΜΜΕ. Επιπλέον, προτείνεται η εισαγωγή στη Β/Βάθμια εκπαίδευση μαθήματος με γνωστικό αντικείμενο τα ΜΜΕ. Αυτό κρίνεται απαραίτητο για τους μαθητές, αλλά θα βοηθήσει και τους εκπαιδευτικούς. Η δημιουργία και διάχυση μιας κουλτούρας των ΜΜΕ θα βοηθήσει στη χρήση των ΜΜΕ ως εκπαιδευτικών μέσων.

Η εκπαίδευση και μετεκπαίδευση των εκπαιδευτικών είναι υποχρέωση της πολιτείας. Υποχρέωση των εκπαιδευτικών είναι να μην αντιδρούν αλλά να χρησιμοποιούν τα ΜΜΕ στην εκπαιδευτική διαδικασία, για να μαθαίνουν τα παιδιά γράμματα. Αφού πολλά δεινά του ατομικού και συλλογικού βίου οφείλονται στη λειπή εκπαίδευση, ιδού πεδίο δόξης λαμπρόν για τον Υπουργό Παιδείας και τους εκπαιδευτικούς. Ο Υπουργός παιδείας μπορεί να κάνει επαναστατικές μεταρρυθμίσεις και οι εκπαιδευτικοί πραγματικούς αγώνες, για την εκπαίδευση και μετεκπαίδευση των εκπαιδευτικών. Αν αυτό κατορθωθεί δεν θα υπάρχει έρεισμα κάποιοι να λένε: Η εκπαίδευση είναι πολύ σοβαρή υπόθεση για να αφήνεται στους εκπαιδευτικούς.

\* \* \* \* \*

Αρκετά είναι τα ειδικότερα θέματα για τα οποία μπορούν να γίνουν προτάσεις. Προκρίνεται η επισήμανση των βασικών προβλημάτων με τις αντίστοιχες προτάσεις για επίλυσή τους, και όχι μια «ατελείωτη» περιπτώσιολογία. Ειδικότερα:

Πρώτον, το κόστος των ΜΜΕ. Η εισαγωγή των ΜΜΕ στην εκπαίδευση συνεπάγεται κόστος που δεν μπορεί να καλύψει το Υπουργείο Παιδείας. Ήδη, σε

αρκετές περιπτώσεις προσπαθούν να καλύψουν αυτή την αδυναμία οι σύλλογοι γονέων και οι σύλλογοι εκπαιδευτικών. Το κόστος λοιπόν αυτό μπορεί να καλυφθεί από τις εξής πηγές:

-Το κράτος. Οφείλει να αυξήσει τη χρηματοδότηση στην παιδεία γενικά και στην εισαγωγή των ΜΜΕ στην εκπαίδευση ειδικότερα.

-Εισφορά κοινού. Ένα ποσοστό εισφοράς του κοινού προς την ΕΡΤ, να δίδεται στην εκπαιδευτική ρ/τ και γενικότερα στα εκπαιδευτικά ΜΜΕ.

-Χορηγίες. Αυτός ο αρχαιοελληνικός θεσμός χρειάζεται να αξιοποιηθεί για την εκπαίδευση. Πολλοί, πρόσωπα και επιχειρήσεις, μπορούν να προσφέρουν πολλά στην εκπαίδευση. Αρκεί να μην εισπράττουν αχαριστία αλλά τιμή και αναγνώριση.

-Η «υιοθέτηση» σχολείων. Ήδη ο θεσμός αυτός λειτουργεί, αλλά ελάχιστα. Η τοπική κοινωνία μπορεί να προσφέρει πολλά. Πολλοί θα μπορούσαν να προσφέρουν αρκεί να αναγνωριστεί η προσφορά τους. Παράδειγμα: Αν ο εξοπλισμός του σχολείου με ΜΜΕ γίνει από τον κύριο «Χ», η αίθουσα των ΜΜΕ να πάρει το όνομα του κυρίου «Χ».

-Οι μαθητές να συμμετέχουν οικονομικά στην αγορά του εξοπλισμού των σχολείων με ΜΜΕ. Έτσι θα τα προσέχουν και δεν θα τα καταστρέφουν. Η εφαρμογή κριτηρίων κοινωνικής δικαιοσύνης λύνει το πρόβλημα για τους μη έχοντες. Παρεπιμπτόντως, το ίδιο χρειάζεται να γίνει και με τα βιβλία. Οι μαθητές να πληρώνουν, συμβολικά, τα βιβλία.

Δεύτερον, το ζεπέραςμα των αντιδράσεων για την εισαγωγή-χρήση των ΜΜΕ. Οι αντιδράσεις μπορούν να ξεπεραστούν με τους εξής τρόπους:

-Εκούσια εισαγωγή-χρήση των ΜΜΕ σε κάθε σχολείο. Ο σύλλογος κάθε σχολείου αποφασίζει. Επειδή κανένας δεν θέλει να θεωρείται καθυστερημένος, η συντριπτική πλειοψηφία των σχολείων θα αποφασίσει να. Η θετική απόφαση θα συμπαρασύρει όσους εκπαιδευτικούς και όσα σχολεία αντιδρούν.

-Προβολή των πρωτοπόρων δημόσιων και ιδιωτικών σχολείων. Η προβολή θα αποκαλύψει τι γίνεται στα «καλά» σχολεία και τι δε γίνεται στα άλλα. Η προβολή αυτή μπορεί να λειτουργήσει ως πρότυπο μίμησης για τα ... καθυστερημένα. Ποιος θέλει να είναι καθυστερημένος; Κανένας.

-Εκπαίδευση των εκπαιδευτικών. Ουσιαστική εκπαίδευση των εκπαιδευτικών στις νέες τεχνολογίες. Η επαφή με την τεχνολογία, η συνειδητοποίηση της υστέρησης, η υπόμνηση των υποχρεώσεών τους ως εκπαιδευτικών, θα αλλάξει την αρνητική τους στάση. Χρειάζεται εκπαίδευση θεωρητική και πρακτική.

Τρίτον, η παιδαγωγική των ΜΜΕ. Δεν αρκεί η όποια χρήση των ΜΜΕ, χρειάζεται να είναι ορθή από παιδαγωγική άποψη. Η παιδαγωγική των ΜΜΕ χρειάζεται να λάβει υπόψη τα εξής:

-Να ανταποκρίνονται στις ανάγκες και ικανότητες των μαθητών.

- Να προσφέρουν περισσότερη και ευκολότερη γνώση
- Να αναπτύσσουν την κριτική και δημιουργική σκέψη.
- Να είναι εύκολα στη χρήση τους και διαθέσιμα όποτε χρειάζονται.

Τέταρτον, αξιολόγηση προγραμμάτων. Ιδιαίτερη προσοχή χρειάζονται τα προγράμματα των εκπαιδευτικών ΜΜΕ. Σημειώνεται ότι δεν πρόκειται για εμπορικά αλλά για εκπαιδευτικά προγράμματα. Με τι κριτήρια λοιπόν θα επιλέγονται τα προγράμματα; Προτείνονται δύο κριτήρια, τα εξής:

-Κριτήριο ή Δείκτης επιστημονικής πληρότητας. Διαμορφώνεται μια κλίμακα από 0 έως 10 ή από 0 έως 20 και βαθμολογείται το πρόγραμμα με βάση την επιστημονική του πληρότητα (π.χ. παιδαγωγική, τεχνολογική).

-Κριτήριο ή Δείκτης μαθητικής ικανοποίησης. Και εδώ διαμορφώνεται μια κλίμακα από 0 έως 10 ή από 0 έως 20 και βαθμολογείται το πρόγραμμα με βάση την ικανοποίηση που προσφέρει στους μαθητές. Η κλίμακα και για τα δύο κριτήρια έχει τη διαβάθμιση: Κακή, Μέτρια, Καλή, Πολύ καλή, Άριστη.

Πέμπτον, αξιολόγηση χρήσης-επίδρασης. Στόχος της χρήσης των ΜΜΕ στην εκπαίδευση είναι η ποσοτική και ποιοτική αναβάθμισή της. Αυτό σημαίνει ότι η χρήση συνεπάγεται επίδραση. Το ερώτημα είναι πως θα αξιολογηθούν, μετρηθούν τα αποτελέσματα; Προτείνονται οι εξής παράγοντες αξιολόγησης-μέτρησης με τα αντίστοιχα ποσοστά:

- 20% ο διευθυντής του σχολείου. Είναι υπεύθυνος για ό,τι συμβαίνει στο σχολείο.
- 20% ο εκπαιδευτικός στην τάξη. Συνολική παρουσία και διδασκαλία
- 20% ο μαθητής στη διδασκαλία. Προσδοκίες και ικανοποίηση από τη διδασκαλία
- 10% η καταλληλότητα της αίθουσας και του ευρύτερου περιβάλλοντος.
- 10% η ύπαρξη των αναγκαίων, ποσοτικά και ποιοτικά, μέσων
- 10% η κατάλληλη χρήση σε συνδυασμό με το περιεχόμενο του μαθήματος
- 10% τα αποτελέσματα σε σύγκριση με άλλα σχολεία.

Να σημειωθεί ότι τα αποτελέσματα από τη χρήση-επίδραση παράγονται σε κάθε αίθουσα διδασκαλίας, σε κάθε σχολείο, σε κάθε εκπαιδευτικό σύστημα. Επομένως, η αξιολόγηση-μέτρηση μπορεί να γίνεται ξεχωριστά ή συνολικά. Προτιμότερη είναι η αξιολόγηση - μέτρηση σε κάθε σχολική μονάδα.

Έκτον, ποια ΜΜΕ πρέπει να έχει ένα σύγχρονο σχολείο. Κατ' αρχήν όλα τα σχολεία πρέπει να έχουν τα ίδια ΜΜΕ. Αυτό επιτάσσει το κριτήριο κοινωνικής δικαιοσύνης. Η άκριτη εφαρμογή του κριτηρίου δικαιοσύνης, συνεπάγεται αδικίες. Όντως, *Summum ius summa iniuria* (η ύψιστη δικαιοσύνη γεννά την ύψιστη αδικία). Έτσι ένα σχολείο τριακοσίων μαθητών δεν μπορεί να έχει τα ίδια ΜΜΕ (ποσοτικά και ποιοτικά) με ένα σχολείο τριάντα μαθητών. Ανεξάρτητα από αυτόν τον προβληματισμό ένα σύγχρονο σχολείο πρέπει να έχει, σήμερα όχι αύριο, τα εξής ΜΜΕ: Ραδιόφωνο παγκοσμίου λήψεως, Μαγνητόφωνο διπλής και εξ αποστάσεως

εγγραφής (όπως το δημοσιογραφικό), Τηλεόραση, Βίντεο, Βιντεοκάμερα, Ηλεκτρονικό Υπολογιστή, Multimedia, Σύνδεση με Internet και Τράπεζες πληροφοριών.

Εβδομον, αίθουσα για τα ΜΜΕ. Ο χώρος για τα ΜΜΕ είναι ένα από τα προβλήματα που πρέπει να αντιμετωπιστούν. Υπάρχουν οι εξής λύσεις:

-Κάθε εκπαιδευτικός έχει την δική του αίθουσα. Η αίθουσα είναι πλήρως εξοπλισμένη, σύμφωνα με τις επιθυμίες του εκπαιδευτικού. Οι μαθητές μετακινούνται από αίθουσα σε αίθουσα, ανάλογα με το πρόγραμμά τους.

-Εξχωριστή αίθουσα για τα ΜΜΕ και τα υπόλοιπα Εποπτικά Μέσα Διδασκαλίας (όχι τα εργαστήρια φυσικής, χημείας κλπ.). Η αίθουσα είναι πλήρως οργανωμένη. Οι εκπαιδευτικοί συνεννοούνται ποιος θα χρησιμοποιήσει την αίθουσα. Οι μαθητές έρχονται στην αίθουσα αυτή ανάλογα με τις υποδείξεις των εκπαιδευτικών.

-Τα ΜΜΕ είναι στο γραφείο του διευθυντή ή της γραμματείας. Η έλλειψη χώρου και ο φόβος καταστροφής τους επιβάλλει αυτή τη λύση. Οι εκπαιδευτικοί φροντίζουν για τη μεταφορά των ΜΜΕ που χρειάζονται στην αίθουσα που έχουν μάθημα.

Η πρώτη λύση είναι άριστη αλλά ουτοπική για την Ελλάδα του σήμερα. Η τελευταία δεν είναι λειτουργική. Είναι δύσκολη η μεταφορά (π.χ. της τηλεόρασης) κάθε ώρα σε διαφορετική αίθουσα. Άλλωστε, σήμερα στα περισσότερα σχολεία, όποια ΜΜΕ υπάρχουν, αν δεν βρίσκονται στις αποθήκες, βρίσκονται στο γραφείο του διευθυντή ή της γραμματείας. Είναι κι' αυτός ένας από τους λόγους που δεν χρησιμοποιούνται.

Απομένει η δεύτερη λύση. Αυτή είναι ρεαλιστική. Το μόνο που χρειάζεται είναι το ενδιαφέρον του διευθυντή του σχολείου να την οργανώσει και η διάθεση των εκπαιδευτικών να την χρησιμοποιήσουν. Η δεύτερη λύση για «σήμερα». Για το σχολείο του μέλλοντος, για «αύριο» - το αύριο μπορεί να είναι σήμερα - προτείνεται η πρώτη λύση.

Ογδοον, εισαγωγή, προσαρμογή και εφαρμογή επιτυχημένων μεθόδων και πρακτικών από άλλες χώρες, όχι μόνο για τη χρήση των ΜΜΕ, αλλά για όλη την εκπαίδευση. Η σύγκλιση των εκπαιδευτικών συστημάτων της Ευρωπαϊκής Ένωσης εξυπηρετεί την εισαγωγή επιτυχημένων μοντέλων. Επιπλέον, αποφεύγονται ερασιτεχνισμοί και πειραματισμοί και κερδίζεται χρόνος.

Ενατον, η αξιολόγηση των εκπαιδευτικών. Η αξιολόγηση είναι ένα από τα μέτρα που χρειάζεται να εφαρμοσθούν. Εκτός από την υπηρεσιακή αξιολόγηση, χρειάζεται και αξιολόγηση από τους μαθητές. Οι μαθητές να αξιολογούν-βαθμολογούν τους εκπαιδευτικούς. Είναι οι αποδέκτες της εργασίας-διδασκαλίας και είναι οι πλέον αρμόδιοι για την αξιολόγηση των εκπαιδευτικών. Να σημειωθεί ότι οι

ακραίες -εκτός πραγματικότητας αξιολογήσεις μπορούν να ελεγχθούν- να μην λαμβάνονται υπόψη.

\*\*\*\*\*

Η έρευνα είχε στόχο να διακριβώσει τη χρήση των ΜΜΕ στην εκπαίδευση. Έγινε μια προσπάθεια. Απαντήθηκαν ορισμένα ερωτήματα, βγήκαν ορισμένα συμπεράσματα. Καινούργια ερωτήματα ζητούν απαντήσεις. Μία μελλοντική έρευνα μπορεί να ασχοληθεί με ερωτήματα όπως:

Πρώτον, ποιά συγκεκριμένα ΜΜΕ χρησιμοποιούνται στην εκπαιδευτική διαδικασία, σε ποια έκταση και γιατί χρησιμοποιούνται αυτά και όχι άλλα.

Δεύτερον, ποιοι εκπαιδευτικοί (φύλο, ειδικότητα κλπ.) γνωρίζουν τη λειτουργία των ΜΜΕ και ποιοι τα χρησιμοποιούν.

Τρίτον, ποιοι παράγοντες εμποδίζουν ή συμβάλλουν στη χρήση. Βέβαια, έχον αναφερθεί κάποιοι παράγοντες (οι εκπαιδευτικοί δεν είναι εξοικειωμένοι με τα ΜΜΕ, προτιμούν παραδοσιακές μεθόδους διδασκαλίας κλπ.), αλλά χρειάζεται περαιτέρω διερεύνηση, εμβάθυνση και ανακάλυψη των αιτιωδών παραγόντων.

Τέταρτον, με ποιο τρόπο θα καταστεί δυνατή η χρήση των ΜΜΕ στην εκπαίδευση. Με ποιο τρόπο θα λυθεί το πρόβλημα: "Η χρήση των ΜΜΕ στην εκπαίδευση". Βέβαια, αναφέρονται διάφορες προτάσεις, μεταξύ των οποίων και η εκπαίδευση, αρχική και μετεκπαίδευση, των εκπαιδευτικών. Αλλά, η εκπαίδευση των εκπαιδευτικών είναι πανάκεια;

Πέμπτον, η έρευνα αφορούσε τη χρήση των ΜΜΕ στην εκπαίδευση - στο σχολείο. Δεδομένου ότι τα ΜΜΕ και κυρίως η εκπαιδευτική ρ/τ μπορούν να καλύψουν διάφορες ανάγκες της ελληνικής κοινωνίας (π.χ. επιμόρφωση πληθυσμού), ερευνητέον: Πόσος πληθυσμός και ποιες κατηγορίες πληθυσμού παρακολουθούν τα επιμορφωτικά προγράμματα; Ποιες ανάγκες και σε ποια έκταση ικανοποιούνται;

Εκτός από τα παραπάνω ειδικά ερωτήματα, υπάρχουν και γενικότερα, φιλοσοφικής υφής. Παράδειγμα:

Πρώτον, η περισσότερη γνώση που προσφέρει η χρήση των ΜΜΕ, συνεπάγεται περισσότερη δέσμευση ή απελευθέρωση του ανθρώπου; Μήπως η εντατικοποίηση της εκπαίδευσης αλλοτριώνει τους νέους, κι' έτσι αλλοτριωμένοι χάνουν το νόημα της ζωής; Τι είναι ζητούμενο, η εκπαίδευση να παράγει παραμορφωμένους ή ευτυχισμένους ανθρώπους;

Δεύτερον, υπάρχει μια τεχνητή αντίθεση τεχνολογίας και ανθρωπισμού, η οποία καλλιεργείται από το εκπαιδευτικό σύστημα κι έχει επηρεάσει αρνητικά τη σκέψη μας. Μήπως το εκπαιδευτικό σύστημα οφείλει να μεριμνήσει για την ενοποίηση τεχνολογίας και ανθρωπισμού; Μήπως οι φιλόσοφοι οφείλουν να τεχνολογήσουν και οι τεχνολόγοι να φιλοσοφήσουν;

## Κ Ε Φ Α Λ Α Ι Ο ΔΕΚΑΤΟ ΤΡΙΤΟ

### Σ Η Μ Ε Ι Ω Σ Ε Ι Σ

1. Δερτούζος Μ., Συνέντευξη, Εφημερίδα το ΒΗΜΑ, 22 Φεβρ. 1998
2. Για μια αναλυτική παρουσίαση των μεθόδων του Management, βλέπε Τύπας Γ., Εφαρμογή των σύγχρονων μεθόδων Management στην Α/Βάθμια εκπαίδευση για την άσκηση αποτελεσματικότερης εκπαιδευτικής πολιτικής, Διατριβή επί διδακτορία (αδημοσίευτη, Πάντειον Πανεπιστήμιον).
3. Καργάφας Ελευθέριος, Σημειώσεις
4. Δερτούζος Μ., Τι μέλλει γενέσθαι, Εκδόσεις Νέα Σύνορα, Αθήνα 1998, σ.502
5. Νεγροπόντης Ν., Ψηφιακός Κόσμος, Εκδ. Καστανιώτη, Αθήνα 1995, σ. 17
6. Στις αναπτυσσόμενες χώρες (π.χ. ΗΠΑ, Αγγλία, Ιαπωνία) υποστηρίζεται ότι οι παιδαγωγικές σπουδές πρέπει να εντάσσονται στα Πανεπιστήμια μετά το πρώτο δίπλωμα (Βλέπε, Ηλιού Μ., Εισήγηση, Α. Συνέδριο Παιδείας, ΟΙΕΛΕ, σελίς 21).

## ΕΠΙΛΟΓΟΣ

Διανύθηκε μια πορεία, θεωρητική και εμπειρική, Η θεωρία έδειξε ότι στην κοινωνία της τεχνολογίας και των ΜΜΕ ο ρόλος της εκπαίδευσης και των ΜΜΕ είναι σημαντικός. Ειδικότερα, η χρήση των ΜΜΕ στην εκπαίδευση είναι απαραίτητη για τη βελτίωση της εκπαίδευσης. Η εμπειρική έρευνα έδειξε ότι, έστω κι'αν υπάρχουν ΜΜΕ στα σχολεία, ελάχιστα χρησιμοποιούνται στην εκπαιδευτική διαδικασία.

Το εκπαιδευτικό σύστημα είναι δέσμιο του πολιτικού συστήματος και των πελατειακών σχέσεων που κυριαρχούν σ' αυτό. Αποτέλεσμα, η δυσλειτουργία και η ανορθολογική λειτουργία του εκπαιδευτικού συστήματος καθώς και τα προβλήματα στην εκπαίδευση, ένα από τα οποία είναι η χρήση / μη χρήση των ΜΜΕ στην εκπαιδευτική διαδικασία. Κι'όμως, η επίλυση πολλών προβλημάτων δεν απαιτεί χρήματα, αλλά βούληση και όραμα από τους κατέχοντες και μετέχοντες. Βούληση πρόταξης του συλλογικού έναντι του ατομικού - κεκτημένου ή υπό κατάκτηση - συμφέροντος. Όραμα πορείας προς το μέλλον με βάση την πολύτιμη κληρονομιά του παρελθόντος και στόχο μια καλύτερη παιδεία για μια καλύτερη κοινωνία.

Η πορεία εκσυγχρονισμού του εκπαιδευτικού συστήματος, παρά τα όποια σκαμπανεβάσματα, είναι πορεία χωρίς γυρισμό. Αυτό σημαίνει ότι πορεία χωρίς γυρισμό είναι και ο εκσυγχρονισμός του πολιτικού συστήματος. Ήδη στα τέλη του 20ου αιώνα και στην αυγή του 21ου αιώνα κάτι γίνεται στην εκπαίδευση. Για να υπάρχει συνέχεια και συνέπεια στην εκπαιδευτική πολιτική χρειάζεται συναίνεση. Η αισιοδοξία για μια καλύτερη παιδεία υπάρχει.

Βέβαια, πολλές προσπάθειες ξεκινούν με ενθουσιασμό, αλλά μένουν στη μέση της στράτας. Ίσως είναι κι' αυτό μια ένδειξη ατομικής και συλλογικής ανημποριάς. Ίσως η πορεία στη στράτα είναι πιο μαγευτική από το τέλος της στράτας. Ίσως το τέλος της πορείας να σημαίνει και το τέρμα της ζωής, το θάνατο. Κι' ο Έλληνας φοβάται το σκοτάδι και το θάνατο, αγαπά το φως και τη ζωή, το Ελληνικό φως και την Ελληνική ζωή.

Επαναλαμβάνεται ότι η αισιοδοξία υπάρχει. Αισιοδοξία ότι η χρήση των ΜΜΕ στην εκπαίδευση μπορεί να βελτιώσει την εκπαίδευση, και ότι η εκπαίδευση μπορεί ν' αλλάξει τον κόσμο : Να κάνει τον κόσμο κόσμημα.

# ΒΙΒΛΙΟΓΡΑΦΙΑ

## Α. ΕΛΛΗΝΙΚΗ

- ΑΘΑΝΑΣΟΠΟΥΛΟΣ Δ. *Η Ελληνική διοίκηση*, Εκδ. Παπαζήση, Αθήνα 1983
- ΑΘΑΝΑΣΟΠΟΥΛΟΣ Κ., *Η δημοσιότητα*, Εκδ. Συγγραφέα, Αθήνα 1991
- ΑΝΔΡΕΟΠΟΥΛΟΣ Κ., *Άρθρο*, Περιοδικό Νέα Παιδεία, τεύχος 31, Αθήνα 1984
- ΑΡΙΣΤΟΤΕΛΟΥΣ, *Ηθικά Νικομάχεια*, τόμοι 2, Εκδ. Νομική Βιβλιοθήκη, Αθήνα 1993
- ΑΡΙΣΤΟΤΕΛΟΥΣ, *Πολιτικά*, τόμοι 2, Εκδ. Νομική Βιβλιοθήκη, Αθήνα
- ΑΝΘΟΥΛΙΑΣ Τ., *Πληροφορική και εκπαίδευση*, Εκδ. Gutenberg, Αθήνα 1989
- ΑΝΤΩΝΙΑΔΗΣ Α., *Οδοιπορικό στις σχέσεις επικοινωνίας*, Αθήνα 1993
- ΑΡΓΥΡΙΑΔΗΣ Φ., *Η γραπτή μας γλώσσα και οι διαφθορές της*, Εκδοση Γ', Αθήνα 1990.
- ΑΣΛΑΝΙΔΟΥ Σ., *Εκπαιδευτική τεχνολογία και ακουστική αγωγή*, Εκδ. Κυριακίδη, Θεσσαλονίκη 1992.
- ΑΣΛΑΝΙΔΟΥ Σ., *Άρθρο*, Περιοδικό Παιδαγωγικός Λόγος, Τεύχος 3, 1997
- ΒΑΚΑΛΙΟΣ Θ. *Θέματα Κοινωνιολογίας της εκπαίδευσης*, Εκδ. Παρατηρητής, Θεσσαλονίκη 1994
- ΒΑΛΑΣΙΔΗΣ Γ., *Επικοινωνία, Γενικές αρχές, Κοινωνικές και Ψυχοκοινωνικές βάσεις της επικοινωνίας*, Εκδ. Κοντάκτα, Αθήνα 1982.
- ΒΑΜΒΟΥΚΑΣ Μ. -ΚΑΝΑΚΗΣ Ι., *Άρθρο*, Περιοδικό παιδαγωγική επιθεώρηση, τεύχος 25, 1997
- ΒΕΛΤΣΟΣ Γ. *Κοινωνιολογία των θεσμών I, Θεσμικός λόγος και εξουσία*, Εκδ. Παπαζήση, 1977
- ΒΕΛΤΣΟΣ, *Κοινωνιολογία των θεσμών II, Οικογένεια και φαντασιακές σχέσεις*, Εκδ. Παπαζήσης, 1979
- ΒΕΛΤΣΟΣ Γ., *Οι απροσδιόριστοι παράγοντες, Δοκίμιο δομικής κοινωνικής ψυχολογίας*, Εκδ. Παπαζήση, 1981.
- ΒΕΛΤΣΟΣ Γ., *Για την επικοινωνία*, Εκδ. Καστανιώτη, Αθήνα 1985
- ΒΕΡΒΕΝΙΩΤΗ ΤΑΣΟΥΛΑ, κ.α. *Στα λύκειά σας*, Εκδ. Υψιλον, Αθήνα 1988
- ΒΛΑΧΟΣ Λ., *Άρθρο*, Εφ. ΤΟ ΒΗΜΑ, 28 Ιανουαρίου 1996
- ΒΟΥΙΔΑΣΚΗΣ Β., *Η τηλεοπτική βία και επιθετικότητα και οι επιδράσεις τους στα παιδιά και στους νέους*, Εκδ. Γρηγόρη, 1992
- ΒΡΥΖΑΣ Κ., *Μέσα επικοινωνίας και παιδική ηλικία*, Εκδ. Βάνιας, Θεσ/νίκη, 1997



- ΓΕΡΟΥ Γ., *Αρθρα*, Περιοδικό Το Σχολείο του Μέλλοντος, Τεύχος 14, 1996, τεύχος 21, 1997
- ΓΕΩΡΓΑΣ Δ., *Κοινωνική ψυχολογία, Τόμος Α & Β*, Ε' Έκδοση, Αθήνα 1995
- ΓΕΩΡΓΙΑΝΗΣ Β., *Άρθρο*, Περιοδικό Σύγχρονη Εκπαίδευση, τεύχος 2, 1981
- ΓΕΩΡΓΟΥΣΗΣ Π., *Παιδαγωγική Ψυχολογία*, Αθήνα 1979
- ΓΕΩΡΓΟΥΣΗΣ Π., *Ψυχολογία εφήβου*, Αθήνα
- ΓΙΑΝΝΑΡΑΣ ΧΡ., *Η νεοελληνική ταυτότητα*, Εκδ. Γρηγόρη, Αθήνα 1978.
- ΓΙΑΝΝΑΡΑΣ ΧΡ., *Ορθός λόγος και κοινωνική πρακτική*, Εκδ. Δόμος, Αθήνα 1984.
- ΓΚΟΤΟΒΟΣ Α., *Παιδαγωγική αλληλεπίδραση*, Εκδ. Gutenberg, Αθήνα 1994
- ΔΑΛΑΜΑΓΚΑΣ Δ. - ΔΑΛΑΜΑΓΚΑΣ Θ., *Άρθρα*, Περιοδικό Το σχολείο και το σπίτι, τεύχη 8 και 9, 1997
- ΔΑΝΑΣΗΣ-ΑΦΕΝΤΑΚΗΣ ΑΝΤ., *Εισαγωγή στην παιδαγωγική*, Τόμος Α,Β,Γ, Εκδ. 1992, 1993, 1995 αντίστοιχα, Εκδ. Συγγραφέα
- ΔΑΠΟΝΤΕΣ κ.α. *Άρθρο*, Περιοδικό Σύγχρονη εκπαίδευση, τεύχος 30, 1986
- ΔΕΜΕΡΤΖΗΣ Ν., *Κουλτούρα νεωτερικότητα πολιτική κουλτούρα*, Εκδ. Παπαζήση, Αθήνα 1989
- ΔΕΡΤΟΥΖΟΣ Μ., *Τι μέλλει γενέσθαι*, Εκδ. Νέα Σύνορα, Αθήνα 1998
- ΔΗΜΑΡΑΣ Α. *Η μεταρρύθμιση που δεν έγινε*, Τόμος Α' 1983, Τόμος Β 1984, Εκδ. Νέα Ελληνική Βιβλιοθήκη.
- ΔΗΜΟΥ Ν., *Ο δρόμος της επικοινωνίας*, "Έκδοση 5η", Εκδ. Νεφέλη, Αθήνα 1981
- ΔΗΜΟΥ Ν., *Η δυστυχία να είσαι Έλληνας*, Έκδοση 17η, Εκδ. Νεφέλη, Αθήνα 1993
- ΔΗΜΟΥ Ν., *Οι νέοι Έλληνες*, Έκδοση 7η, Εκδ. Νεφέλη, Αθήνα 1984
- ΔΗΜΗΤΡΟΠΟΥΛΟΣ Ε., *Εκπαιδευτική αξιολόγηση, η αξιολόγηση του μαθητή*, Β' Έκδοση, Εκδ. Γρηγόρη, Αθήνα 1989
- ΔΙΑΜΑΝΤΟΠΟΥΛΟΣ Θ., *Τα πολιτικά κόμματα, θεωρητική προσέγγιση*, Εκδ. Ροές, Αθήνα 1988
- ΔΙΖΕΛΟΣ Θ., *Θεωρία των κοινωνικών πληροφοριών*, Εκδ. Παπαζήση, Αθήνα 1978
- ΔΟΥΚΑΣ ΧΡ., *Το μέλλον είναι η παιδεία*, Εκδ. Εκφραση, Αθήνα 1993
- ΔΟΥΛΚΕΡΗ Τ., *Ελληνική Τηλεόραση*, Εκδ. Παπαζήση, Αθήνα
- ΔΟΥΛΚΕΡΗ Τ. (Επιμέλεια), *Πρακτικά Α' Επιστημονικής Συνάντησης Τμήματος Δημοσιογραφίας - ΜΜΕ του Α.Π.Θ.* Εκδ. Παπαζήση, Αθήνα 1996.
- ΔΡΑΚΟΣ Γ., *Το θέμα της γλώσσας και της επικοινωνίας στην κοινοτική εκπαίδευση*, Εκδ. Λύκειου Βάσκα, 1989
- ΔΡΑΚΟΣ Γ., *στο Ατομα με ειδικές ανάγκες, τόμος Β, Επιμ. Κάϊλα - Παλεμικού-Φιλίππου*, Εκδ. Ελληνικά Γράμματα, Αθήνα 1994

- ΔΡΑΚΟΣ Γ., *Ζητούμενα-Ζητήματα, Παιδαγωγική διαδικασία και δράση-Αγωγή, Ειδική αγωγή του λόγου και ομιλίας, Ψυχολογία γλώσσας*, Εκδ. Συγγραφέα, Αθήνα 1996.
- ΔΡΑΚΟΣ Γ., *Ειδική παιδαγωγική των προβλημάτων λόγου και ομιλίας* Εκδ. Συγγραφέα, Αθήνα 1998.
- ΔΡΑΚΟΣ Γ., *Άρθρο*, Περιοδικό Τα εκπαιδευτικά, τεύχος 18-19, 1990
- ΔΡΑΚΟΣ Γ., *Άρθρο*, Περιοδικό Τα εκπαιδευτικά, τεύχος 29-31, 1993
- ΕΛΕΥΘΕΡΙΟΥ Κ., *Άρθρο*, Περιοδικό Σύγχρονη Εκπαίδευση, τεύχος 20, 1985
- ΕΥΑΓΓΕΛΟΠΟΥΛΟΣ ΣΠ., *Ιστορία της Νεοελληνικής Εκπαίδευσης*, τόμος Α, Β, Αθήνα 1984
- ΕΥΣΤΑΘΟΠΟΥΛΟΣ Β., *Άρθρο*, Περιοδικό Σύγχρονη Εκπαίδευση, τεύχος 32, 1987
- ΖΑΒΛΑΝΟΣ Μ. *Η πληροφορική στην εκπαίδευση*, Εκδ. Σύγχρονη Εκπαιδευτική, Αθήνα
- ΖΕΡΒΟΣ ΣΠ. *Για μια ανθρώπινη δυναμική παιδεία σε μια ανθρώπινη δυναμική Ελλάδα*, Εκδ. Σαββάλα, Αθήνα 1995
- ΖΕΥΚΙΛΗΣ ΑΡ., *Τα εποπτικά μέσα διδασκαλίας*, Β' Έκδοση, Εκδ. Γρηγόρη, 1989
- ΖΕΥΚΙΛΗΣ ΑΡ., *Άρθρο*, Περιοδικό Σύγχρονη Εκπαίδευση, τεύχος 3, 1981
- ΘΕΟΦΑΝΙΔΗΣ ΣΤ., *Μεθοδολογία της επιστημονικής σκέψης και έρευνας*, Εκδ. Ε. Μπένου, Αθήνα 1998
- ΘΕΟΦΙΛΙΔΗΣ Χρ., *Άρθρο*, Περιοδικό Παιδαγωγικός λόγος, τεύχος 2, 1998
- ΘΕΟΦΙΛΙΔΗΣ ΧΡ., *Στο Ματσαγκούρας Η, Η εξέλιξη της διδακτικής*, Επιστημονική Επιθεώρηση, Εκδόσεις Gutenberg, Αθήνα 1995
- ΚΑΖΑΖΗ Μ., *Ανθρώπινες σχέσεις και επικοινωνία*, Εκδ. Ελλην. Αθήνα 1995
- ΚΑΚΑΛΕΤΡΗΣ Γ., *Άρθρο*, Περιοδικό Λόγος και πράξη, τεύχος 33-35
- ΚΑΙΜΑΚΗ - ΑΡΧΟΝΤΑΚΗ Ε., *Άρθρο*, Περιοδικό Σύγχρονα θέματα, τεύχος 24
- ΚΑΝΑΚΗΣ Ι. *Διδασκαλία και μάθηση με σύγχρονα μέσα επικοινωνίας*, Εκδ. Γρηγόρη 1989
- ΚΑΡΑΒΕΛΑΚΗ Μ., *Άρθρο*, Περιοδικό Σύγχρονη εκπαίδευση, τεύχος 32, 1987
- ΚΑΡΑΓΕΩΡΓΑΚΗ - ΕΥΣΤΑΘΙΟΥ Μ., *Λεκτική επικοινωνία στη σχολική τάξη*, Εκδ. Κυριακίδη, Θεσ/νίκη 1985
- ΚΑΡΑΓΙΑΝΝΗΣ Γ., *Άρθρο*, Περιοδικό Το σχολείο του μέλλοντος, τεύχος 18, 1996
- ΚΑΡΑΠΟΣΤΟΛΗΣ Β., *Στις ρίζες της κοινωνικής εμπειρίας*, Εκδ. Γνώση, Αθήνα 1987
- ΚΑΡΑΠΟΣΤΟΛΗΣ Β., *Συμβίωση και επικοινωνία στην Ελλάδα*, Εκδ. Γνώση, Αθήνα 1987
- ΚΑΡΓΑΚΟΣ Σ. *Άρθρο*, Περιοδικό Οικονομικός, Τεύχος 51, 19 Δεκεμβρίου 1996

- ΚΑΡΖΗΣ Θ., *Η ελληνική τηλεόραση*, Εκδοση Συγγραφέα, Αθήνα 1981
- ΚΑΡΚΑΓΙΑΝΝΗΣ Α., *Άρθρο*, Εφημερίδα Η Καθημερινή, 29 Ιουνίου 1997
- ΚΑΡΜΑΣ Κ. *Η ελληνική εκπαίδευση στον ορίζοντα του 2000*, Εκδ. ΚΕΠΕ, Εκθέσεις, Αθήνα 1995
- ΚΑΡΤΕΡ Γ., *Κείμενα επικοινωνίας, Τηλεόραση και ραδιόφωνο*, Εκδ. Δίφρος, 1981
- ΚΑΣΤΗΣ Ν., *Άρθρο*, Εφ. Το Βήμα, Ειδική Εκδοση για το Ιντερνετ, ΒΗΜΑΝΕΤ, 28 Δεκεμβρίου 1997
- ΚΑΣΤΟΡΑΣ ΣΤ., *Οπτικοακουστικά μέσα μαζικής επικοινωνίας*, Εκδ. Παπαζήση, Αθήνα 1990
- ΚΑΣΤΟΡΑΣ ΣΤ., *Ραδιόφωνο και τηλεόραση*, Εκδ. Παπαζήση, Αθήνα 1994
- ΚΑΣΤΟΡΙΑΔΗΣ Κ., *Το περιεχόμενο του σοσιαλισμού*, Εκδ. Γνώση, 1986
- ΚΑΣΤΟΡΙΑΔΗΣ Κ., *Η φαντασική θέσμιση της κοινωνίας*, Εκδ. Ράππα, 1981
- ΚΑΣΣΩΤΑΚΗΣ Μ. *Τηλεόραση και αγωγή*, Εκδ. Σύλλογος Γονέων Π.Σ.Π.Α., Αθήνα 1978
- ΚΑΣΣΩΤΑΚΗΣ Μ., *Άρθρο*, Περιοδικό Σύγχρονη Εκπαίδευση, τεύχος 3, 1981
- ΚΑΤΣΙΚΑΣ Χ.-ΚΑΒΒΑΔΙΑΣ Γ., *Η Ελληνική εκπαίδευση στον ορίζοντα του 2000*, Εκδ. Gutenberg, Αθήνα 1998
- ΚΕΣΙΣΟΓΛΟΥ Ι. *Εισαγωγή στην εκπαιδευτική τεχνολογία*, Εκδ. Ίδρυμα Ευγενίδου, Αθήνα 1980
- ΚΙΤΡΟΜΗΛΙΔΗΣ Π., *Ιδεολογικά ρεύματα και πολιτικά αιτήματα, στο Θέματα Νεοελληνικής Ιστορίας (18ος-20ος αιώνας)* Επιμέλεια Γ. Δερτιλής - Κ. Κωστής, Εκδ. Σάκκουλα, 1991
- ΚΟΛΙΑΔΗΣ Ε., *Θεωρίες μάθησης και εκπαιδευτική πράξη*, Αθήνα 1991
- ΚΟΜΕΝΙΟΥ Ι.Α., *Μεγάλη διδακτική*, Αθήνα 1912
- ΚΟΜΝΗΝΟΥ Μ. - ΛΥΡΙΝΤΖΗΣ Χ. (Επιμ.) *Κοινωνία εξουσία και ΜΜΕ*, Εκδοση Β', Εκδ. Παπαζήση, Αθήνα 1989
- ΚΟΝΙΑΒΙΤΗΣ Θ., *Πλουραλισμός στην κοινωνιολογία*, Τόμος Α, Εκδοση Β', Εκδοση Οδυσσέας, Αθήνα 1993
- ΚΟΝΤΟΓΙΑΝΝΟΠΟΥΛΟΥ - ΠΟΛΥΔΩΡΙΔΗ Γ., *Άρθρο*, Περιοδικό Σύγχρονα θέματα, τεύχος 46-47, 1991
- ΚΟΝΤΟΓΙΩΡΓΗΣ Γ., *Πολιτικό σύστημα κα πολιτική*, Εκδ. Πολύτυπο, Αθήνα 1985
- ΚΟΝΤΟΓΙΩΡΓΟΣ Β.-ΟΡΦΑΝΙΔΗΣ Π. (Επιμ.), *Εισηγήσεις, Ευρωπαϊκό Συνέδριο, Ο Έλληνας εκπαιδευτικός και η ευρωπαϊκή του διάσταση*, Αθήνα 1993, Εκδ. Ι.Μ.Λ. - Εκπαιδευτήρια Κωστέα - Γείτονα, Αθήνα 1994
- ΚΟΝΤΟΣ Γ., *Εποπτικά Μέσα Διδασκαλίας*, Στη μεγάλη παιδαγωγική εγκυκλοπαίδεια, τόμος Β', Εκδ. Ελληνικά Γράμματα, Αθήνα 1967

- ΚΟΡΩΝΑΙΟΥ ΑΛ., *Νέοι και Μέσα Μαζικής Επικοινωνίας*, Εκδ. Οδυσσέας, Αθήνα 1992
- ΚΟΣΜΙΔΟΥ - HARDY Χ., *Αγωγή στα ΜΜΕ από την παθητική πληροφόρηση στην κριτική ανάγνωση της πληροφορίας*, Επιθεώρηση Συμβουλευτικής-Προσανατολισμού, Ελληνικά Γράμματα, Αθήνα 1986.
- ΚΟΣΣΥΒΑΚΗ Φ., *Κριτική επικοινωνιακή διδασκαλία*, Εκδ. Gutenberg, Αθήνα 1996
- ΚΥΡΙΑΖΗ ΝΟΤΑ, *Η κοινωνιολογική έρευνα*, Εκδ. Ελληνικές Επιστημονικές Εκδόσεις, Αθήνα 1998
- ΚΥΡΙΑΚΑΚΗ ΕΛ. *Εκπαιδευτικό περιβάλλον προγραμματισμού και εκπαιδευτικό λογισμικό ανοικτό στις παρεμβάσεις εκπαιδευτικών και εκπαιδευομένων και προσανατολισμένο στην αναπαραγωγή και αναπαράσταση φυσικών φαινομένων του μικρόκοσμου με προσομοίωση Monte Carlo*, Διδακτορική Διατριβή, Πανεπ. Αθηνών, τμήμα Παιδαγωγικό Δημοτικής Εκπαίδευσης, Αθήνα 1997
- ΛΑΒΒΑΣ Γ., *Πολιτιστική Κληρονομιά*, Αθήνα 1993
- ΛΑΜΠΙΡΗ-ΔΗΜΑΚΗ Ι., *Προς μία Ελληνική Κοινωνιολογία της παιδείας*, Τόμος 1, Εκδ. ΕΚΚΕ, Αθήνα 1974
- ΛΑΜΠΙΡΗ-ΔΗΜΑΚΗ Ι., *Η κοινωνιολογία και η μεθοδολογία της*, Εκδ. 6η, Εκδ. Σάκκουλα, Αθήνα 1990
- ΛΑΜΠΙΡΗ-ΔΗΜΑΚΗ Ι., *Η ελληνική κοινωνία στο τέλος του 20ου αιώνα*, Εκδ. Παπαζήση, Αθήνα 1995
- ΛΕΜΠΕΣΗΣ Ε., *Κοινωνιολογία του τύπου*, Γ' Έκδοση, Εκδ. Αρσενίδη, Αθήνα 1992
- ΛΟΥΚΑΚΗΣ Θ., *Άρθρο-Επιστολή*, Εφ. Το Βήμα, 17 Μαρτίου 1996
- ΛΟΥΚΟΠΟΥΛΟΣ Γ., *Ρεπορτάζ*, Εφ. Το Βήμα, 21 Ιανουαρίου 1996
- ΛΥΡΙΝΤΖΗΣ ΧΡ., *Πολιτική και πελατειακό σύστημα, στο Θέματα Νεοελληνικής Ιστορίας (18ος-20ος αιώνας)* Επιμέλεια Δερτιλής Γ., Κωστής Κ., Εκδ. Σάκκουλας, Αθήνα 1991.
- ΜΑΝΩΛΕΔΑΚΗΣ Ι. *Εισαγωγή στην επιστήμη*, Γ' Έκδοση, Εκδ. Παρατηρητής, Θεσσαλονίκη 1980
- ΜΑΤΣΑΓΓΟΥΡΑΣ Η., *Η εξέλιξη της διδακτικής, επιστημονική θεώρηση*, Εκδόσεις Guteberg, Αθήνα 1995
- ΜΕΙΜΑΡΗΣ Μ., *Νέες τεχνολογίες μέσα μαζικής επικοινωνίας και εκπαίδευση εκπαιδευτικών*, Π.Ε.Ε., Εκδ. Ελληνικά Γράμματα, Αθήνα 1996
- ΜΕΙΜΑΡΗΣ Μ., *Εισήγηση, Διεθνές Συνέδριο, Η κατασκευή της πραγματικότητας και τα μέσα Μαζικής Ενημέρωσης*, Απρίλιος 1996, Εκδ. Αλεξάνδρεια, Αθήνα 1998
- ΜΕΛΑΣ Λ., *Παιδαγωγικόν εγχειρίδιον*, Εκδ. Τυπ. Σ. Βλαστού, Αθήνα 1871
- ΜΕΡΑΚΛΗΣ Μ., *Λαογραφικά ζητήματα*, Εκδ. Μπούρα, Αθήνα, 1989

- ΜΕΡΑΚΛΗΣ Μ., *Ελληνική Λαογραφία, κοινωνική συγκρότηση*, Τόμος Γ', Εκδ. Οδυσσέας, 6η ανατύπωση, Αθήνα 1992
- ΜΕΡΑΚΛΗΣ Μ., *Εντεχνος λαϊκός λόγος*, Εκδ. Καρκανίτσα, Αθήνα 1993
- ΜΗΛΙΟΣ Γ., *Άρθρο*, Περιοδικό Σύγχρονη Εκπαίδευση, τεύχος 20, 1985
- ΜΙΧΑΛΟΠΟΥΛΟΣ Γ., *Κοινωνιολογία της εκπαίδευσης*, εκδ. Κυριακίδης, Θεσ/νίκη 1990
- ΜΟΝΤΕΣΟΡΙ Μ., *Η διαμόρφωση του ανθρώπου*, Εκδ. Γλάρος, Αθήνα 1979
- ΜΟΥΖΕΛΗΣ Ν., *Η Νεοελληνική κοινωνία όψεις υπανάπτυξης*, Εκδ. Εξάντας, Αθήνα 1978
- ΜΟΥΖΕΛΗΣ Ν., *Οι πελατειακές σχέσεις, στο Θέματα Νεοελληνικής Ιστορίας (18ος-20ος αιώνας)*, Επιμέλεια Δερτιλής Γ. - Κωστής Κ., Εκδ. Σάκκουλας, Αθήνα 1991
- ΜΟΥΖΕΛΗΣ Ν., *Άρθρο*, Εφ. Το Βήμα, 5 Ιανουαρίου 1997
- ΜΟΥΛΟΠΟΥΛΟΣ Β., *Άρθρο*, Εφ. Το Βήμα, 3 Αυγούστου 1997
- ΜΠΑΚΑΣ Θ., *Άρθρο*, Περιοδικό Το σχολείο του μέλλοντος, τεύχος 18, 1996
- ΜΠΑΚΙΡΤΖΗΣ Κ. *Η δυναμική της αλληλεπίδρασης στην επικοινωνία*, Εκδ. Gutenberg, Αθήνα 1996
- ΜΠΑΛΑΣΚΑΣ Κ., *Κοινωνική θεώρηση της παιδείας*, Εκδ. Γρηγόρη, Αθήνα 1984
- ΜΠΑΜΠΙΝΙΩΤΗΣ Γ., *Παιδεία εκπαίδευση και γλώσσα*, Εκδ. Gutenberg, Αθήνα 1994
- ΜΠΑΜΠΙΝΙΩΤΗΣ Γ., *Άρθρο*, Εφ. Το Βήμα, 6 Οκτωβρίου 1996
- ΜΠΑΜΠΙΝΙΩΤΗΣ Γ., *Άρθρο*, Εφ. Το Βήμα, 25 Μαΐου 1997
- ΜΠΑΜΠΙΝΙΩΤΗΣ Γ., *Άρθρο*, Εφ. Το Βήμα, 4 Ιανουαρίου 1998
- ΜΠΑΟΥΡΑΚΗΣ Γ., *Άρθρο*, Περιοδικό Σύγχρονη Εκπαίδευση, τεύχος 38, 1988
- ΜΠΑΣΑΝΤΗΣ Δ., *Βιβλίο και επικοινωνία*, Εκδ. Οδυσσέας, Αθήνα 1993
- ΜΠΕΛΛΑΣ ΘΡ., *Ψυχοκοινωνιολογία της αγωγής*, Εκδ. Επικαιρότητα
- ΜΠΟΥΖΑΚΗΣ Σ., *Νεοελληνική εκπαίδευση (1821-1985)*, Β' έκδοση, Εκδ. Gutenberg, Αθήνα 1987
- ΜΠΟΥΖΑΚΗΣ Σ., *Εκπαιδευτικές μεταρρυθμίσεις στην Ελλάδα*, Τόμος Α, Β, Εκδ. Gutenberg, Αθήνα 1994, 1995
- ΝΑΥΡΙΔΗΣ ΚΛ., *Σημειώσεις Κοινωνικής Ψυχολογίας*, Αθήνα 1992
- ΝΑΥΡΙΔΗΣ ΚΛ., *Εισαγωγή στην ψυχολογία της επικοινωνίας*, Πανεπ. Σημειώσεις
- ΝΑΥΡΙΔΗΣ ΚΛ. κ.α. *Τηλεόραση και Επικοινωνία*, Εκδ. Παρατηρητής, Θεσσαλονίκη 1988.
- ΝΕΓΡΟΠΟΝΤΗΣ Ν., *Ψηφιακός Κόσμος*, Εκδ. Καστανιώτη, Αθήνα 1995
- ΝΙΚΟΛΑΚΟΠΟΥΛΟΣ Δ., *Ρεπορτάζ*, Εφ. Το Βήμα, 7 Απριλίου 1996
- ΝΤΑΒΟΥ ΜΠ. *Γνωστικοί και συναισθηματικοί παράγοντες της επικοινωνίας*, Πανεπ. Σημειώσεις, Αθήνα 1992

- ΞΩΧΕΛΛΗΣ Π., *Το εκπαιδευτικό έργο ως κοινωνικός ρόλος*, Εκδ. Κυριακίδη, Θεσ/νίκη 1984
- ΞΩΧΕΛΛΗΣ Π., *Εκπαίδευση και εκπαιδευτικός σήμερα*, Εκδ. Κυριακίδη, Θεσσαλονίκη, 1989
- ΠΑΝΑΓΩΤΑΚΟΠΟΥΛΟΣ ΧΡ. - ΙΩΑΝΝΙΔΗΣ Γ. *Άρθρο*, Περιοδικό Νέα παιδεία, τεύχος 82, 1997
- ΠΑΝΑΓΩΤΟΠΟΥΛΟΥ Ρ. κ.α. (Επιμ.), *Διεθνές Συνέδριο, Η "κατασκευή της πραγματικότητας και τα Μέσα Μαζικής Ενημέρωσης*, Απρίλιος 1996, Εκδ. Αλεξάνδρεια, Αθήνα 1998.
- ΠΑΝΤΖΟΥ Π., *Άρθρο*, Περιοδικό Σύγχρονα θέματα, τεύχος 25, 1985
- ΠΑΠΑΔΑΚΗ-ΜΙΧΑΗΛΙΔΗ Ε., *Η σιωπηλή γλώσσα των συναισθημάτων*, Εκδ. Ελλ. Γράμματα, Αθήνα 1996
- ΠΑΠΑΔΟΜΙΧΕΛΑΚΗΣ Ι., *Άρθρο*, Περιοδικό Εκπαιδευτική επικοινωνία, τεύχος 2, 1975
- ΠΑΠΑΘΑΝΑΣΟΠΟΥΛΟΣ ΣΤ., *Απελευθερώνοντας την τηλεόραση*, Εκδ. Καστανιώτη, Αθήνα 1993
- ΠΑΠΑΘΑΝΑΣΟΠΟΥΛΟΣ ΣΤ., *Η τηλεόραση στον κόσμο*, Εκδ. Παπαζήση, Αθήνα 1994
- ΠΑΠΑΘΑΝΑΣΟΠΟΥΛΟΣ ΣΤ., *Η δύναμη της τηλεόρασης*, Εκδ. Καστανιώτη, Αθήνα 1997
- ΠΑΠΑΝΟΥΤΣΟΣ Ε., *Αγώνες και αγωνία για την παιδεία*, Εκδ. Ικαρος, Αθήνα 1965
- ΠΑΠΑΝΟΥΤΣΟΣ Ε., *Παιδεία, Το μεγάλο μας πρόβλημα*, Εκδ. Δωδώνη, Αθήνα 1976
- ΠΑΠΑΝΟΥΤΣΟΣ Ε., *Πρακτική φιλοσοφία*, Β' Έκδοση, Ανατύπωση, Αθήνα 1980.
- ΠΑΠΠΑΣ Αθ., *Σύγχρονη θεωρία και πράξη της παιδείας*, Εκδ. Ελληνικά Γράμματα, Αθήνα 1988
- ΠΑΡΑΣΚΕΥΟΠΟΥΛΟΣ Ι. *Μεθοδολογία επιστημονικής έρευνας*, Τόμοι Α, Β, Αθήνα 1993
- ΠΑΣΧΟΣ Γ., *Πολιτική δημοκρατία και κοινωνική εξουσία*, Β' Έκδοση Εκδ. Παρατηρητής, Θεσσαλονίκη
- ΠΑΣΧΟΣ Γ., *Κράτος δικαίου και πολιτική*, Εκδ. Ο Πολίτης, Αθήνα 1991
- ΠΕΤΡΙΔΗΣ Π., *Πολιτικές δυνάμεις και συνταγματικοί θεσμοί στη νεώτερη Ελλάδα 1844-1936*, Εκδ. Σάκκουλα, Θεσ/νίκη 1984
- ΠΕΤΡΟΥΛΑΚΗΣ Ν., *Προγράμματα εκπαιδευτικοί στόχοι μεθοδολογία*, Εκδ. Φελέκη, Αθήνα 1981
- ΠΕΤΡΟΥΛΑΚΗΣ Ν., *Άρθρο*, Περιοδικό Επιστημονικό Βήμα του Δασκάλου, τεύχος 1, 1991

- ΠΙΠΕΡΟΠΟΥΛΟΣ Γ., *Επικοινωνώ άρα υπάρχω*, Εκδ. Ελληνικά Γράμματα, Αθήνα 1996
- ΠΛΑΤΩΝΟΣ ΠΟΛΙΤΕΙΑ, Τόμοι 2, Εκδ. Γ. Λαδιά, Αθήνα
- ΠΛΑΤΩΝΟΣ ΝΟΜΟΙ, Τόμοι 2, Εκδ. Νομική Βιβλιοθήκη, Αθήνα
- ΠΟΛΥΧΡΟΝΟΠΟΥΛΟΣ Π., *Παιδεία και πολιτική*, Τόμος Α', Εκδ. Καστανιώτη, Αθήνα 1990
- ΠΟΛΥΧΡΟΝΟΠΟΥΛΟΣ Π., *Το πρόβλημα της εκπαίδευσης των εκπαιδευτικών και η ριζική λύση του*, Αθήνα 1982
- ΠΟΤΑΡΗ Δ., *Εκπαιδευτικά προγράμματα, Οι υπολογιστές στην τάξη*, Σημειώσεις άνευ χρονολογίας.
- ΠΟΥΛΑΝΤΖΑΣ Ν., *Το κράτος, η εξουσία, ο σοσιαλισμός*, Β' Έκδοση, Εκδ. Θεμέλιο.
- ΠΟΥΛΑΧΝΕΡ Β., *Σημειολογία του Θεάτρου*, Εκδ. Παϊρίδη, Αθήνα
- ΠΡΟΠΟΔΑΣ Κ., *Γνωστική Ψυχολογία*, τόμος Α', Αθήνα 1993
- ΠΥΡΓΠΩΤΑΚΗΣ Ι., *Κοινωνικοποίηση και εκπαιδευτικές ανισότητες*, Εκδ. Γρηγόρη, Αθήνα 1984
- ΠΡΑΚΤΙΚΑ, *2ο Συνέδριο Εκπαιδευτικής πληροφορικής*, Νοέμβριος 1994, Εκπαιδευτήρια Δούκα.
- ΠΡΑΚΤΙΚΑ, *5ο Διεθνές Συνέδριο, Η εκπαίδευση στην Ενωμένη Ευρώπη*, Σεπτέμβριος 1991, Παιδαγωγική Εταιρία Ελλάδος, Εκδ. Ελληνικά Γράμματα, Αθήνα 1996.
- ΠΡΑΚΤΙΚΑ, *1ο Πανελλήνιο Συνέδριο για τους Η/Υ στην εκπαίδευση*, Ιανουάριος 1984, Εκδ. Ελληνική Μαθηματική Εταιρεία, Παράρτημα Κεντρικής Μακεδονίας, 1985
- ΠΡΑΚΤΙΚΑ, *1ο Πανελλήνιο Δημοσιογραφικό Συνέδριο*, Ιούνιος 1992, Εκδ. Νομαρχία Εβρου, ΤΕΔΚ Ν. Εβρου, Δήμος Σαμοθράκης.
- ΠΡΑΚΤΙΚΑ Συνεδρίου, *Η κοινωνική έρευνα στην Ελλάδα σήμερα*, Ιαν. 1989, Εκδ. ΕΚΚΕ, Αθήνα 1993
- ΠΡΑΚΤΙΚΑ, *Εισηγήσεις, 2ο Πανελλήνιο Δημοσιογραφικό Συνέδριο*, Ιούνιος 1993, Εκδ. Νομαρχία Εβρου, ΤΕΔΚ Ν. Εβρου (Τα πρακτικά εμπεριέχονται στον τόμο των πρακτικών του 3ου Συνεδρίου).
- ΠΡΑΚΤΙΚΑ, *Β' Πανελλήνιο Συνέδριο Μέσων Μαζικής Επικοινωνίας*, Ιούνιος 1993 Εκδ. Διασωματειακή Επιτροπή για την τηλεόραση και το ραδιόφωνο, Αθήνα 1994
- ΠΡΑΚΤΙΚΑ, *3ο Πανελλήνιο Δημοσιογραφικό Συνέδριο, Τα ΜΜΕ στον 21ο αιώνα*, Ιούνιος 1994, Εκδ. Νομαρχία Εβρου, ΤΕΔΚ Ν. Εβρου, Δήμος Σαμοθράκης.
- ΠΡΑΚΤΙΚΑ Α' Εκπαιδευτικού Σεμιναρίου στα νέα μέσα μαζικής επικοινωνίας, *Να ξαναεφεύρουμε τη δημοσιογραφία*, Εκδ. Αθηναϊκό Πρακτορείο Ειδήσεων, Αθήνα 1987

- ΠΡΑΚΤΙΚΑ, Κ.Δ. Παιδαγωγικού Συνεδρίου, *Η Ελληνική παιδεία του μέλλοντος*, Εκδοση Χριστιανική Ένωση Εκπαιδευτικών Λειτουργών, Αθήνα 1994
- ΠΡΥΝΕΝΤΙ Ζ., *Άρθρο*, Επιθεώρηση Κοινωνικών Επιστημών, τεύχος 81, 1991
- ΡΑΒΑΝΗΣ Κ., *Οι Ηλεκτρονικοί Υπολογιστές στην εκπαίδευση και η διδακτική*, Περ. Σύγχρονη Εκπαίδευση, τ. 30, 1986.
- ΡΑΠΤΗΣ Ν., *Άρθρο*, Περιοδικό Νέα Παιδεία, τεύχος 74, 1995
- ΣΑΚΑΛΑΚΗ Μ., *Ψυχολογία της επικοινωνίας*, Εκδ. Παπαζήση, Αθήνα 1994
- ΣΑΠΟΥΝΑΣ Δ., *Τα ΜΜΕ και η αγωγή*, Θεσνίκη 1998
- ΣΑΡΡΗΣ Ν., *Οσμανική πραγματικότητα*, Τόμοι 2, Εκδ. Αρσενίδη, Αθήνα
- ΣΑΡΡΗΣ, *Ελληνική Κοινωνία και τηλεόραση*, τόμοι 2, Εκδ. Γόρδιος, Αθήνα 1992
- ΣΑΡΡΗΣ Ν. *Εξωτερική πολιτική και πολιτικές εξελίξεις στην πρώτη Τουρκική Δημοκρατία*, Εκδ. Γόρδιος, Αθήνα 1992
- ΣΑΡΡΗΣ Ν., *Εισαγωγή στην Κοινωνιομετρία στην Ομαδική Ψυχοθεραπεία και στο Ψυχόδραμα*, Εκδ. Δανιά, Εκδοση Β', Αθήνα 1995.
- ΣΑΡΡΗΣ Ν., *Αρχίος Κόσμος, Φιλοσοφία της Κοινωνίας και της Πολιτικής του Αριστοτέλη*, Εκδ. Κάκτος, Αθήνα 1997
- ΣΒΟΡΩΝΟΣ Ν., *Επισκόπηση της Νεοελληνικής Ιστορίας*, ΙΒ' Εκδοση, Εκδ. Θεμέλιο, Αθήνα.
- ΣΕΡΑΦΕΤΙΝΙΔΟΥ Μ., *Κοινωνιολογία των μέσων μαζικής επικοινωνίας*, Τόμοι Α, Β, Εκδ. Gutenberg, Αθήνα 1987.
- ΣΕΡΑΦΕΤΙΝΙΔΟΥ Μ., *Μέσα μαζικής επικοινωνίας και οικογένεια, στο συλλογικό, φροντίδα για την οικογένεια*, Επιμ. Σ. Τσίτουρα, Αθήνα 1990.
- ΣΙΜΑΤΟΣ Α., *Τεχνολογία και Εκπαίδευση*, Εκδ. Παπάκη, Αθήνα 1997
- ΣΚΑΛΤΣΑΣ Θ., *Ο χρυσούς αιώνας της αρετής, Αριστοτελική Ηθική*, Εκδ. Αλεξάνδρεια, Αθήνα 1993
- ΣΟΛΟΜΟΝΙΔΟΥ ΧΡ. - ΣΤΑΥΡΙΔΟΥ ΕΛ., *Άρθρο*, Περιοδικό παιδαγωγική επιθεώρηση, τεύχος 20-21, 1994
- ΣΟΛΟΜΩΝ Ι., *Εξουσία και τάξη στο Νεοελληνικό σχολείο*, Εκδ. Αλεξάνδρεια, Αθήνα 1992
- ΣΠΕΤΣΙΕΡΗΣ Κ., *Θεωρία της παιδείας*, Εκδ. Γρηγόρη, Αθήνα 1961
- ΣΠΟΥΡΔΑΛΑΚΗΣ Μ., *Για τη θεωρία και τη μελέτη των πολιτικών κομμάτων*, Β' Εκδοση, Εκδ. Εξάντας, Αθήνα 1990
- ΣΥΛΛΟΓΙΚΟ, *Η δομή της Ελληνικής Κοινωνίας*, Εκδ. Κένταυρος, Αθήνα 1986
- ΣΥΛΛΟΓΙΚΟ, *Το μήνυμα του μέσου*, Β' Εκδοση, Εκδ. Αλεξάνδρεια, Αθήνα 1990
- ΣΥΛΛΟΓΙΚΟ, *Η κουλτούρα των μέσων*, Εκδ. Αλεξάνδρεια, Αθήνα 1991
- ΣΥΛΛΟΓΙΚΟ, *Επικοινωνία*, Εκδ. Μάγια, Θεσσαλονίκη 1993



- ΣΥΛΛΟΓΙΚΟ, *Μελέτη εισαγωγής νέων τεχνολογιών στην εκπαίδευση*, Παν. Αθηνών, Τμήμα πληροφορικής, Αθήνα 1994
- ΣΥΛΛΟΓΙΚΟ, *Εισηγήσεις, Επιμορφωτικό Σεμινάριο*, Εκδ. ΟΕΔΒ, 1996
- ΣΥΛΛΟΓΙΚΟ, *Σημειώσεις, Διοίκηση της εκπαίδευσης*, Επιμορφωτικό πρόγραμμα ΥΠΕΠΘ, Αθήνα 1997
- ΤΑΣΙΟΣ Θ., *Άρθρο*, Εφ. Το Βήμα, 28 Ιανουαρίου 1996
- ΤΣΑΟΥΣΗΣ Δ., *Η κοινωνία του ανθρώπου*, Εκδ. Gutenberg, Αθήνα 1983
- ΤΣΑΟΥΣΗΣ Δ., (Επιμ.), *Ελληνισμός Ελληνικότητα*, Εκδ. Βιβλιοπωλείο της Εστίας, Αθήνα 1983
- ΤΕΡΛΕΞΗΣ Π., *Πολιτική Κοινωνικοποίηση, Η γένεση του πολιτικού ανθρώπου*, Εκδ. Β', Εκδ. Gutenberg, Αθήνα 1975
- ΤΖΑΝΗ ΜΑΡΙΑ, *Θέματα Κοινωνιολογίας της παιδείας*, Εκδ. Γρηγόρη, Αθήνα 1986
- ΤΖΑΝΗ Μ.-ΠΑΜΟΥΚΤΣΟΓΛΟΥ Τ., *Το Ελληνικό εκπαιδευτικό σύστημα*, Αθήνα 1997
- ΤΡΙΛΙΑΝΟΣ Θ., *Νεοελληνική εκπαίδευση*, Εκδ. Φοίβος, Αθήνα 1987
- ΤΡΙΛΙΑΝΟΣ Θ., *Η παρώθηση*, Αθήνα 1991
- ΤΡΙΛΙΑΝΟΣ Θ., *Μεθοδολογία της Διδασκαλίας*, I, II Εκδ. Αφοί Τολίδη, Αθήνα 1991 και 1992
- ΤΡΙΛΙΑΝΟΣ Θ., *Η κριτική σκέψη και η διδασκαλία της*, Εκδ. Τελέθριον, Αθήνα 1997
- ΤΡΙΓΚΑ Ν., *Άρθρα*, Περιοδικό Οικονομικός ταχυδρόμος, τεύχος 49, 1995, τεύχος 35, 1997
- ΤΣΑΚΩΝΑΣ Δ., *Κοινωνιολογία του Νεοελληνικού πνεύματος*, Γ' Έκδοση, Εκδ. Ελληνικά Γράμματα, Αθήνα 1972
- ΤΣΑΚΩΝΑΣ Δ., *Εισαγωγή εις την κοινωνιολογία*, Έκδοση Γ', Αθήνα 1973
- ΤΣΑΡΔΑΚΗΣ Δ., *Ο άνθρωπος στα δίχτυα της Manipulation*, Εκδ. Σ. Καραβαίος, Αθήνα 1983
- ΤΣΑΡΔΑΚΗΣ Δ., *Μαζική κοινωνία και πραγματικότητα*, Εκδ. Παπαζήση, Αθήνα 1990
- ΤΣΑΡΔΑΚΗΣ Δ., *Η κοινωνική θεωρία των ρόλων*, Εκδ. Σκαρβαίος, Αθήνα 1992
- ΤΣΑΡΟΥΧΑΣ Κ., *Κοινωνία Ελλάς*, Εκδ. Δωδώνη, 1992
- ΤΣΙΠΛΙΤΑΡΗΣ Α., *Ψυχοκοινωνιολογία της σχολικής τάξης*, Αθήνα 1996
- ΤΣΟΥΚΑΛΑΣ Κ., *Εξάρτηση και αναπαραγωγή, Ο κοινωνικός ρόλος των εκπαιδευτικών μηχανισμών στην Ελλάδα 1830-1922*, Εκδ. Θεμέλιο, Αθήνα 1977
- ΤΣΟΥΚΑΛΑΣ Κ., *Κράτος Κοινωνία Εργασία στη μεταπολεμική Ελλάδα*, Εκδ. Θεμέλιο, Αθήνα 1987
- ΤΣΟΥΚΑΛΑΣ Κ., *Κοινωνική ανάπτυξη και κράτος*, Δ' Έκδοση, Εκδ. Θεμέλιο, Αθήνα 1989

- ΤΣΟΥΚΑΛΑΣ Κ., *Κράτος και Κοινωνία, στο Θέματα Νεοελληνικής Ιστορίας (18ος-20ος αιώνας)*, Επιμέλεια Δερτιλής Γ. - Κωστής Κ., Εκδ. Σάκκουλα, Αθήνα 1991.
- ΤΣΟΥΚΑΛΑΣ Κ., *Άρθρο, Εφ. Το Βήμα, 2 Μαρτίου 1997*
- ΤΣΟΥΚΑΣ Χ., - ΠΑΠΟΥΛΙΑΣ Δ., *Άρθρο, Εφ. Το Βήμα, 3 Νοεμβρίου 1996*
- ΤΣΙΤΟΥΡΙΔΟΥ ΜΕΛΠ., *Διδακτορική διατριβή, Δυνατότητες και προβλήματα στην προοπτική ενσωμάτωσης των Η/Υ στο Ελληνικό σχολείο, Θεσ/νίκη 1991.*
- ΤΣΟΥΡΒΑΚΑΣ Γ., *Μορφή και περιεχόμενο της τηλεοπτικής επικοινωνίας*, Εκδ. Κορφή, Αθήνα 1996
- ΥΠΕΠΘ, *Εθνικός διάλογος για την παιδεία, Το νέο σχολείο, Μάϊος 1987.*
- ΥΠΕΠΘ, *Δεύτερο κοινοτικό πλαίσιο στήριξης, επιχειρησιακό πρόγραμμα, εκπαίδευση και αρχική επαγγελματική κατάρτιση, Ιούνιος 1994*
- ΥΠ.ΑΝΑΠΤΥΞΗΣ, *Πρόγραμμα ανάπτυξης βιομηχανικής έρευνας, εγκεκριμένα έργα 1989-1996*, Εκδ. Γενική Γραμματεία Έρευνας και Τεχνολογίας, Αθήνα 1998
- ΥΠ.ΑΝΑΠΤΥΞΗΣ, *Προς την κοινωνία των πληροφοριών με ελληνικό περιεχόμενο*, Εκδ. Γενική Γραμματεία Έρευνας και Τεχνολογίας, Αθήνα 1996
- ΦΙΛΙΑΣ Β., *Κοινωνιολογικές προσεγγίσεις*, Εκδ. Σύγχρονη Εποχή, Αθήνα 1983
- ΦΙΛΙΑΣ Β., *Κοινωνία και εξουσία στην Ελλάδα*, εκδ. Gutenberg, Αθήνα 1985
- ΦΙΛΙΑΣ Β., *Κοινωνικά συστήματα στον 20ο αιώνα, τόμος Α'*, Εκδ. Gutenberg, Αθήνα 1988
- ΦΙΛΙΑΣ Β., *Άρθρο, Περιοδικό Σύγχρονη Εκπαίδευση, τεύχος 20, 1985*
- ΦΙΤΣΑΝΑΚΗΣ Σ., *Ανατρεπτική τεχνολογία*, Εκδ. Καλέντης, Αθήνα 1998
- ΦΛΟΥΡΗΣ Γ., *Η αρχιτεκτονική της διδασκαλίας και η "διδασκαλία της μάθησης*, Εκδ. Γρηγόρη, Αθήνα 1984
- ΦΡΑΓΚΟΣ ΧΡ., *Ψυχοπαιδαγωγική*, Εκδ. Παπαζήτηση Αθήνα 1977
- ΦΡΑΓΚΟΣ ΧΡ., *Η σύγχρονη διδασκαλία*, Εκδ. Gutenberg, Αθήνα 1986
- ΦΡΑΓΚΟΥΔΑΚΗ Α., *Εκπαιδευτική μεταρρύθμιση και φιλελεύθεροι διανοούμενοι*, Εκδοση 7η, Εκδ. Κέδρος, Αθήνα 1977
- ΦΡΑΓΚΟΥΔΑΚΗ Α., *Κοινωνιολογία της εκπαίδευσης*, Εκδ. Παπαζήση, Αθήνα 1985
- ΦΡΑΓΚΟΥΔΑΚΗ Α., *Γλώσσα και ιδεολογία*, Εκδ. Οδυσσέας, Αθήνα 1987
- ΧΑΛΑΖΙΑΣ Α., *TV: Εγκλημα ή Επανάσταση*, Εκδ. Ελληνικά Γράμματα, Αθήνα 1996
- ΧΑΡΑΛΑΜΠΑΚΗΣ Ι., *Το ελληνικό εκπαιδευτικό σύστημα*, Εκδ. Ηλίας Καμπανάς, Αθήνα
- ΧΑΡΑΛΑΜΠΗΣ Δ., *Πελατειακές σχέσεις και λαϊκισμός, η εξωθεσμική συναίνεση στο Ελληνικό πολιτικό σύστημα*, εκδ. Εξάντρας, Αθήνα 1989.
- ΧΑΡΑΛΑΜΠΟΠΟΥΛΟΣ Β., *Οργάνωση της διδασκαλίας και της μάθησης γενικά*, Εκδ. Gutenberg, Αθήνα 1985

- ΧΑΡΑΛΑΜΠΟΠΟΥΛΟΣ Ι., *Γενική παιδαγωγική*, Αθήνα 1980
- ΧΑΤΖΑΤΟΓΛΟΥ Γ., ΚΟΥΛΟΥΓΛΙΩΤΗΣ Ν., *Ειδική διδακτική*, Αθήνα 1979
- ΧΑΤΖΗΣΤΕΦΑΝΙΔΗΣ ΘΕΟΦ., *Ιστορία της Νεοελληνικής εκπαίδευσης (1821-1998)*, Εκδ. Παπαδήμα, Αθήνα, 1986
- ΧΕΙΜΩΝΑΣ Γ., *Εξι μαθήματα για τον λόγο*, Εκδ. Υψίλον 1984
- ΧΟΥΡΜΟΥΖΙΑΔΗΣ Κ., *Άρθρο*, Περιοδικό Σύγχρονη Εκπαίδευση, τεύχος 30, 1986
- ΨΥΧΟΓΙΟΣ Δ., *Άρθρο*, Εφ. Το Βήμα, 15 Φεβρουαρίου 1998

## B. ΞΕΝΗ

- BARRAT, D., *Media sociology*, Tavistock Publications, London, 1986
- BATES T. - ROBINSON J., *Evaluating Television and Radio*, open University press, London 1977.
- BUCKINGHAM D. (ed), *Watching Media learning: Making sense of media education*, London, Falmer Press, 1990.
- BUCKINGHAM D., *Changing literacies: Media education and modern culture*, London, Tufnell Press, 1993
- BELL G.H., *Education in a integrated Europe*, Π.Ε.Ε., Εκδ. Ελληνικά Γράμματα, Αθήνα 1996
- BERGER C.F. et.al., *Learning more than microcomputer simulations in the science classroom*, intelligent, schoolhouse, Preston, Publication Co, 1984
- BEYMON J. - MACHAY H., *Computer into classrooms, More Questions than Answers*, London, The Falmer Press, 1993.
- CHU, G. - SCHRAMM, M.W. *Learning from Television. What the Research Says*, Washington, National Association of Educational Broadcasting, 1967.
- CLARK E.R. - SALOMON G., *Media in teaching*, Handbook of Research on teaching, Macmillan, 1986
- DURKHEIM E., *Education and Sociology*, Free Press N.Y. 1956
- EGGLESTON S., *A new education for a new Europe*, Π.Ε.Ε. εκδ. Ελληνικά Γράμματα, Αθήνα 1996.
- GILLET M., *Educational Technology*, Ontario prentice Hull of Canada, L.t.d., 1973
- HALL E., *The silent Language*, Greenwich, Conn: Fawcett Publications, Inc, 1959
- HALLORAN P.J., *The effects of Mass Communication, television research committee*, working paper No 1, Leicester University Press, 1971.
- HAWKRIDGE D. -VINCENT T., *Learning difficulties and computers*, London, Jessica Kingstley Publishers, 1992

- HIMMELWEIT, H.T., OPPENHEIM, A.N. and VINCE P., *Television and the Child*, London, Oxford University Press, 1958
- JAMES A - PROUT A. (eds), *Constructing and Reconstructing childhood: Contemporary approaches in the sociological study of childhood*, London, Falmer Press, 1997
- KELLY A.V (ed), *Microcomputers and the curriculum*, London, Harperand Raw, 1984
- KLAPPER, J.T., *The Effects of Mass Communication*, New York, Free Press, 1960
- LASSWELL H.D., *The structure and function of communication in society*, 1948, σε SCHRAMM W., (ed), *Mass Communications*, University of Illinois Press, Chigago, 1969.
- MAKRAKIS V., *Computer in School education*, Institute of International Education, University of Stockholm, No 11, 1988
- MASTERMAN L., *Teaching the Media, Comedia*, London, 1985
- Mc CONNEL D., *Implementing computer supported cooperative learning*, London, Kogan Page, 1994.
- MERTON R. et al (eds), *Sociology today*, New York: Basic Books, 1959.
- MIALI S.D. (ed), *Humanities and the computer*, Oxford clarendon press, 1991
- MITSHEL D., *The Concept of Educational Technology Much Ado about Nothing*, Department of Education, Concordia University, Montreal, Canada, 1973.
- OLSON J., *Schoolwords/Microwards, computer and cultore of the classroom*, Oxford, Pergamon Press, 1988
- PAPERT.S., *Mindstorms: Children computers and powerfull ideas*, New York, Basic Books, 1980.
- PERCIVAL Fr. - Ellington H., *A hand book of educational technology*, 2ed, Ed., Kogan Page, London 1988
- RILEY J.W. and RILEY M.W., *Mass Communication and the social system*, 1959, σε MERTON R, et al (eds) sociology today, New York: Basic Books, 1959
- ROHRS H., *A United Europe as a Challenge to Education*, Π.Ε.Ε. Εκδ. Ελληνικά Γράμματα, Αθήνα 1996.
- ROMISZOWSKI A., *The selection and the use of instructional media*, Kogan Page, London, 1988.
- SALOMON C., *computer enveroments for children*, Cambridge, MA, The Mit Press, 1987
- SCHRAMM W. (ed), *Mass Communication*, University of Illinois, Press, Chicago, 1969

- SCHRAMM, W., LYLE, J. and PARKER, E.B., *Television in the Lives of our Children*, Stanford University Press, California, 1961
- SCRIMSHAW P. (ed), *Language classrooms and computers*, London and New York, Routledge, 1993
- SERAFETINIDOU M., *The effects of TV violence on Children: Muths and Reality*, φάκελος κειμένων από Σεμινάριο Μέσα Μαζικής Επικοινωνίας και παιδί, Τμήμα Κοινωνιολογίας, Πάντειο Πανεπιστήμιο, 1998.
- SPERDER D., Wilson D., *Relevance: Communication and cognition*, Blackwell, Oxford, 1986.
- STEINBERG E., *Teaching Computers to teach*, 2<sup>nd</sup> Edition, LEA, Publishers, Hillsdale New Jersey, 1991
- TURKLE S. *The second self: Computer and the human spirit*, London, Granada, 1984
- UNDERWOOD J. - UNDERWOOD G., *Computers and Learning*, Oxford, Blackwell, 1994.
- WELLINGTON J.J., *Children Computers and the Curriculum*, Harper and Row, London, 1985
- WILLING K., GIRARD S., *Learning together*, Ontario, Pembroke Publishers, Latch, 1990

## Γ. ΞΕΝΗ ΜΕΤΑΦΡΑΣΜΕΝΗ

- ALTHUSSER L., *Θέσεις*, Γ' Έκδοση, Εκδ. Θεμέλιο, Αθήνα 1981
- ANTOPNO T. - ΧΟΡΚΧΑΙΜΕΡ Μ. (Επιμ.), *Κοινωνιολογία, Εισαγωγικά Δοκίμια*, Εκδ. Κριτική, Αθήνα.
- ANTOPNO κ.α., *Τέχνη και μαζική κουλτούρα*, Εκδ. Υψιλον, Αθήνα 1984
- ADORNO TH., *Θεωρία της ημιμόρφωσης*, Εκδ. Αλεξάνδρεια, Αθήνα 1989
- ADORNO TH., *Σύνοψη της πολιτιστικής βιομηχανίας*, Εκδ. Αλεξάνδρεια, Αθήνα 1989
- ΑΛΜΠΕΡΤΙ, ΑΛΜΠ., *Θέματα Διδακτικής*, Λεξικό βασικών όρων σύγχρονης διδακτικής, Εκδ. Guteberg, Αθήνα 1986
- ΑΡΕΝΤ Χ., *Η ανθρώπινη κατάσταση*, Εκδ. Γνώση, Αθήνα 1986
- ΑΡΟΝ Ρ., *Για τη βιομηχανική κοινωνία*, Εκδ. Κάλβος, Αθήνα
- ΑΧΒΑΡ Μ. (Επιμέλεια), *Ο Noam Chomsky και τα Μέσα Μαζικής Επικοινωνίας*, Β' Έκδοση, Εκδ. Παρατηρητής, Θεσσαλονίκη 1997.
- VASILIEF, *Ιστορία της Βυζαντινής αυτοκρατορίας 324-1453*, Εκδ. Μπεργάδη, Αθήνα
- BAUDRILLARD J., *Οι μάζες, Η εισβολή του κοινωνικού στα Μέσα*, Εκδ. Ελευθεριακή Κουλτούρα, 1993.

- BAUDRILLARD J. *Η έκσταση της επικοινωνίας*, εκδ. Καρδαμίτσα, Αθήνα 1991
- BAUDRILLARD J, *Ο καθρέφτης της παραγωγής ή η κριτική αυταπάτη του ιστορικού υλισμού*, Εκδ. Αλεξάνδρεια, Αθήνα 1990.
- BLOCH M., *Απολογία για την Ιστορία*, Εκδ. Εναλλακτικές Εκδόσεις, Αθήνα 1994
- BOTTOMORE T., *Κοινωνιολογία*, Γ' Έκδοση, Εκδ. Gutenberg, Αθήνα 1974
- BOURDIEU P., *Κοινωνιολογία της παιδείας*, Εκδ. Καρδαμίτσα-Δελφίνι, Αθήνα 1994
- ΜΠΟΝΤΡΙΓΙΑΡ Ζ., *Ρέκβιεμ για τα Μέσα Επικοινωνίας*, Εκδ. Β' Έκδ. Ελ. Τύπος, Αθήνα.
- BRUNER J., *Η διαδικασία της παιδείας*, Εκδ. Α. Καραβία, Αθήνα.
- BUCKINGHAM D. *Οι νέοι και τα μέσα επικοινωνίας, Σεμινάριο: ΜΜΕ και παιδί*, Πάντειον Παν., Τμήμα Κοιν/γίας, Αθήνα 1998
- CHAPLOT B., *Το σχολείο αλλάζει*, Αθήνα 1992
- CARNOY M., *Κράτος και πολιτική θεωρία*, Εκδ. Οδυσσέας, Αθήνα 1990
- CHOMSKY N., *Η χειραγωγή των μαζών*, Εκδ. Scripta, Αθήνα 1997
- CHOMSKY N., *Τα ΜΜΕ σαν καθρέφτη της κοινωνίας, Μερικές σκέψεις για τα ΜΜΕ, Η κατασκευή της συναίνεσης*, Εκδ. Ελευθεριακή Κουλτούρα.
- CHOMSKY N., *Ο έλεγχος των ΜΜΕ, τα θεαματικά επιτεύγματα της προπαγάνδας*, Εκδ. Ελευθεριακή Κουλτούρα, Αθήνα 1994
- CLASTRES P., *Η κοινωνία ενάντια στο κράτος*, Εκδ. Αλεξάνδρεια, Αθήνα 1992
- ΝΤΕΜΠΟΡ ΓΚΥ, *Η κοινωνία του θεάματος*, Εκδ. Ελ. Τύπος, Έκδοση Β', Αθήνα 1986.
- ΝΤΕΜΠΟΡ ΓΚΥ, *Σχόλια πάνω στην κοινωνία του θεάματος*, Εκδ. Ελ. Τύπος, Αθήνα 1988
- ΝΤΙΟΥΙ ΤΖ., *Το σχολείο και η κοινωνία*, Εκδ. Γλάρος, Αθήνα 1982
- ΝΤΥΡΚΑΙΜ Ε., *Οι κανόνες της κοινωνιολογικής μεθόδου*, Εκδ. Gutenberg, Αθήνα 1978
- DOTTERNS R., κ.α. *Παιδαγωγώ και διδάσκω*, Εκδ. Δίπτυχο, Αθήνα 1974
- DUVERGER M., *Μέθοδος Κοινωνικών επιστημών II*, Ε' Έκδοση, Εκδ. ΕΚΚΕ, Αθήνα 1989.
- ECO U., *Η σημειολογία στην καθημερινή ζωή*, Εκδ. Μαλιάρης, Αθήνα 1988
- ECO U. *Κήνσορες και Θεράποντες*, Εκδ. Γνώση, Αθήνα 1994
- ΕΝΤΣΕΝΣΜΠΕΡΓΚΕΡ Μ.Χ., *Για μια θεωρία των μέσων επικοινωνίας*, Εκδ. Επίκουρος Αθήνα 1981.
- FISKE J. - HARTLEY J., *Η γλώσσα της τηλεόρασης*, Εκδ. Επικοινωνία και Κουλτούρα, Αθήνα 1992
- FISKE J., *Εισαγωγή στην επικοινωνία*, Εκδ. επικοινωνία και κουλτούρα, Αθήνα 1992
- ΦΡΟΥΝΤ Α., *Το εγώ και οι μηχανισμοί βίας*, Εκδ. Καστανιώτη, Αθήνα 1978

- FUCUYAMA F., *Το τέλος της Ιστορίας και ο τελευταίος άνθρωπος* Εκδ. Λιβάνη, Αθήνα 1993
- GIDDENS A. *Εισαγωγή στην κοινωνιολογία*, Εκδ. Οδυσσέας, Αθήνα 1989
- Γκυρβίτς Ζ., *Μελέτες για τις κοινωνικές τάξεις*, Εκδ. Gutenberg, Αθήνα 1976
- GOFMAN E. *Συναντήσεις*, Εκδ. Αλεξάνδρεια, Αθήνα 1996
- GOLEMAN D., *Η συναισθηματική νοημοσύνη*, Δ' Έκδοση Εκδ. Ελληνικά Γράμματα, Αθήνα 1997.
- GREENFIELD P., *Μέσα ενημέρωσης και παιδιά* εκδ. Κουτσουμπός, Αθήνα 1988
- XENEKA Π.Χ., *Βασικές κατευθύνσεις της κοινωνιολογίας της εκπαίδευσης*, Εκδ. Καστανιώτη, Αθήνα 1989
- HERBERT M., *Ψυχολογικά προβλήματα της παιδικής ηλικίας*, Τόμος Α' έκδοση 6η, Τόμος Β', Έκδοση 7η, Εκδ. Ελληνικά Γράμματα, Αθήνα 1995, 1996 τόμος Γ' έκδοση 3η.
- HOWAED K. - SHARP J. *Η επιστημονική μελέτη*, εκδ. Gutenberg, 1994
- HUSTON A. - WRIGHT J. *Τηλεόραση και κοινωνικοποίηση των παιδιών*, Φάκελος Σημειώσεων από Σεμινάριο MME και παιδιά, τμήμα κοινωνιολογίας, Πάντειον Πανεπιστήμιο, 1998
- ILLICCH I., *Κοινωνία χωρίς σχολεία*, Εκδ. Βέργος Αθήνα 1976
- KAZNEB Z., *Κοινωνιολογία της ραδιοτηλεόρασης*, Εκδ. Ζαχαρόπουλος, Αθήνα 1968
- KAZNEB Z., *Δέκα μεγάλοι σταθμοί της κοινωνιολογίας*, Εκδ. Πύλυ, Αθήνα 1979
- KAZNEB Z., *Ο άνθρωπος τηλεθεατής*, Εκδ. Πήλη, Αθήνα 1979
- KAMINSKY ST. - WALKER M., *Γράφοντας για την τηλεόραση*, Εκδ. Νέα Σύνορα, Αθήνα 1993.
- KENNEDY P., *Προετομασία για τον 21ο αιώνα*, Εκδ. Λιβάνη, Αθήνα 1994.
- ΚΡΙΣΕΛ Α., *Η γλώσσα του ραδιοφώνου*, Εκδ. Επικοινωνία και Κουλτούρα, Αθήνα 1991
- ΚΡΙΣΝΑΜΟΥΡΤΙ, *Εκπαίδευση και η σημασία της ζωής*, Εκδ. Καστανιώτη.
- ΛΑΣΤΕΡΓΟ Κ. - ΤΕΣΤΑ Φ., *Από την τηλεόραση στο βιβλίο*, Εκδ. Γράμματα, 1991
- LENK K. *Πολιτική Κοινωνιολογία*, εκδ. Παρατηρητής, Θεσσαλονίκη, 1990.
- LIPPMAN W., *Κοινή γνώμη*, Εκδ. Κάλβος, Αθήνα 1988
- MALETZKE G., *Θεωρίες της μαζικής επικοινωνίας*, εκδ. Παπαζήση, Αθήνα 1991
- MARCUSE H., *Ο μονοδιάστατος άνθρωπος*, Εκδ. Παπαζήση, Αθήνα 1971
- MENDRAS H., *Στοιχεία Κοινωνιολογίας*, Εκδ. Εθνικό Κέντρο Κοινωνικών Ερευνών, Αθήνα 1991
- ΜΙΑΛΑΡΕ ΓΚ., *Εισαγωγή στον παιδαγωγό*, Εκδ. Επικαιρότητα, Αθήνα 1985
- MONET D. *Multimedia*, Εκδ. Τραυλός-Κωσταράκη, Αθήνα 1996
- ΜΠΕΡΓΚΕΡ Π., *Πρόσκληση στην κοινωνιολογία*, Εκδ. Μπουκουμάνης, Αθήνα 1985

- ΝΗΛ Α.Σ., *Σάμερχελ το ελεύθερο σχολείο*, εκδ. Καστανιώτη, Αθήνα 1967
- ΡΑΛΑΥ Υ., *Τα διδακτικά μέσα*, Αθήνα 1969.
- ΠΑΛΜΕΡ Π., *Ο κοινωνικός χαρακτήρας της κοινωνικής τηλεθέασης*, Φάκελλος  
κειμένων από σεμινάριο, ΜΜΕ και παιδί, Τμήμα Κοινωνιολογίας, Πάντειο  
Πανεπιστήμιο 1998.
- PEASE A., *Η γλώσσα του σώματος*, εκδ. Εσοπτρον, Αθήνα 1991
- PERNIOLA M., *Η κοινωνία των ομοιωμάτων*, Εκδ. Αλεξάνδρεια, Αθήνα 1991
- PIAGET J., *Ψυχολογία και Παιδαγωγική*, Εκδ. Ν. Σύνορα, Αθήνα 1979
- ΠΟΠΠΕΡ Κ., *Η ανοιχτή κοινωνία*, τόμος Α ανατ. 1991, Τόμος Β 1982, Εκδ. Δωδώνη.
- POPPRE K. - Condry J., *Τηλεόραση*, Εκδ. Λιβάνη, Αθήνα 1995
- PRICE V., *Κοινή γνώμη*, Εκδ. Οδυσσέας, Αθήνα 1996
- ΡΑΣΣΕΛ Μπ., *Η εκπαίδευση του παιδιού*, εκδ. Ζαχαρόπουλος, Αθήνα 1988
- ΡΙΦΚΙΝ Τζ., *Το τέλος της εργασίας και το μέλλον της*, Εκδ. Νέα Σύνορα, Αθήνα 1997
- ROGERS K. *Ομάδες συνάντησης*, Εκδ. Δίοδος, Αθήνα 1991
- ΡΟΥΣΣΩ Ι.Ι., *Αιμίλιος*, Τόμος Α, Β, Εκδ. Αναγνωστίδη
- SAUSSURE F., *Μαθήματα γενικής γλωσσολογίας*, εκδ. Παπαζήση, Αθήνα 1979.
- SCHWARTZENBERG R., *Πολιτική κοινωνιολογία*, Τόμος ΙΙ, Εκδ. Παρατηρητής,  
ΣΤΑΝΙΣΛΑΒΣΚΙ Κ., *Θεολόγος 1984, Πλάθοντας ένα ρόλο*, Γ' έκδοση, εκδ. Γκόνης,  
Αθήνα 1977
- Sommer W - Κωνσταντινίδης Θ., *Εκπαίδευση και Κοινωνία*, Θεσσαλονίκη 1987
- TIMASHEFF N.S. - THEODORSON G.A. *Ιστορία Κοινωνιολογικών Θεωριών*, Εκδ.  
Gutenberg, Αθήνα 1980
- TORSTEN H., *Η αμφισβήτηση του σχολείου*, Εκδ. Προτάσεις, Αθήνα 1992
- ΤΟΦΛΕΡ Α., *Το τρίτο κύμα*, Εκδ. Κάκτος, Αθήνα 1982
- WEBER M. *Δοκίμια επί της θεωρίας των κοινωνικών επιστημών*, Τόμος Α, Β, Εκδ.  
ΕΚΚΕ, Αθήνα 1972
- WEBER M., *Βασικές έννοιες κοινωνιολογίας*, Εκδ. Κένταυρος, Αθήνα 1983
- WERNER J., *Παιδεία*, Γ' Έκδοση, Τόμος Β', Εκδ. Παιδεία, Αθήνα 1971.
- WIENER N. *Κυβερνητική και κοινωνία*, Εκδ. Παπαζήσης, Αθήνα 1970.
- ΓΟΥΙΝ Μ., *Τηλεόραση*, Έκδοση Β', Εκδ. Ακρίτας 1991
- ΧΟΛΤ ΤΖ., *Το σχολείο φυλακή*, Αθήνα 1978
- ΖΑΝΤΣΙΜΠΙΤΕΛ Μ., *Το δίκαιο των μαθητών*, Εκδ. Νέα Σύνορα, Αθήνα
- ΖΕΓΚΕΡ Ι., *Εισαγωγή στην κοινωνιολογία*, Β' Έκδοση, Εκδ. Μπουκουμάνη, Αθήνα  
1977



## Δ. ΠΕΡΙΟΔΙΚΑ

- Αντί, τεύχος 320, 1985, τεύχος 588, 1995
- Αντιπετράδια της εκπαίδευσης (Αφιέρωμα: Μέσα Μαζικής Ενημέρωσης) τ.11, 1990, τ.20-21, 1992
- Διαβάζω, τεύχος 188, 194, 227
- Εκπαιδευτική Επικοινωνία, τεύχος 2., 1975
- Ελληνική Επιθεώρηση Πολιτικής Επιστήμης, τεύχος 1.
- Επιθεώρηση Κοινωνικών Επιστημών, τεύχος 4-5, 1981, τεύχος 80, 1991, τ.81.1991
- Επίκαιρα, Σεπτ. 1972
- Επιστημονικό βήμα του Δασκάλου, τεύχος 1, 1991
- Λόγος και πράξη, τεύχος 17, 33-35, 46, 55, 57.
- Νέα παιδεία, τεύχος 5, τεύχος 13, τεύχος 31, τεύχος 45, τεύχος 74, τεύχος 82, 1980
- Οικονομικός, τεύχος 49, 1995, Τεύχος 51, 1996, τεύχος 35, 1997
- Παιδαγωγική Επιθεώρηση, τεύχος 20-21, 1994, τεύχος 25, 1997
- Παιδαγωγικός Λόγος, τεύχος 3, 1997, τεύχος 2, 1998
- Προεκτάσεις στην Εκπαίδευση, τεύχος 19
- Σύγχρονα θέματα, τεύχος 24, 1985, τεύχος 25, 1985, τεύχος 46-47, 1991
- Σύγχρονη Εκπαίδευση, τεύχος 2, 1981, τεύχος 3, 1981, τεύχος 20, 1985, τεύχος 30, 1986, τεύχος 32, 1987, τεύχος 38, 1988.
- Συνάντηση, τεύχος 17, Ηράκλειο 1979
- Σχολείο και Ζωή, τεύχος 3, 1991
- Τα Εκπαιδευτικά, τεύχος 18-19, 1990, τεύχος 29-31, 1993
- Το Σχολείο και το Σπίτι, Τεύχος 8, 9, 1997
- Το Σχολείο του μέλλοντος, τεύχος 11, 1995, τεύχος 14, 1996, τεύχος 18, 1996, τεύχος 20, 1997, τεύχος 21, 1997

## Ε. ΕΦΗΜΕΡΙΔΕΣ

### 1. Η ΚΑΘΗΜΕΡΙΝΗ

8 ΔΕΚΕΜΒΡΙΟΥ 1996  
 29 ΔΕΚΕΜΒΡΙΟΥ 1996  
 2 ΜΑΡΤΙΟΥ 1997

21 ΙΟΥΝΙΟΥ 1997  
 21 ΣΕΠΤΕΜΒΡΙΟΥ 1997  
 22 ΝΟΕΜΒΡΙΟΥ 1998

### 2. ΤΟ ΒΗΜΑ

2 ΙΑΝΟΥΑΡΙΟΥ 1994, Ειδική Έκδοση  
 6 ΟΚΤΩΒΡΙΟΥ 1994  
 21 ΙΑΝΟΥΑΡΙΟΥ 1996  
 11 ΦΕΒΡΟΥΑΡΙΟΥ 1996  
 17 ΜΑΡΤΙΟΥ 1996  
 7 ΑΠΡΙΛΙΟΥ 1996  
 14 ΑΠΡΙΛΙΟΥ 1996  
 3 ΝΟΕΜΒΡΙΟΥ 1996  
 5 ΙΑΝΟΥΑΡΙΟΥ 1997  
 2 ΜΑΡΤΙΟΥ 1997  
 3 ΑΠΡΙΛΙΟΥ 1997  
 10 ΑΠΡΙΛΙΟΥ 1997  
 25 ΜΑΙΟΥ 1997

8 ΙΟΥΝΙΟΥ 1997  
 22 ΙΟΥΝΙΟΥ 1997  
 3 ΑΥΓΟΥΣΤΟΥ 1997  
 10 ΑΥΓΟΥΣΤΟΥ 1997  
 19 ΟΚΤΩΒΡΙΟΥ 1997  
 2 ΝΟΕΜΒΡΙΟΥ 1997  
 4 ΙΑΝΟΥΑΡΙΟΥ 1998  
 8 ΦΕΒΡΟΥΑΡΙΟΥ 1998  
 22 ΦΕΒΡΟΥΑΡΙΟΥ 1998  
 13 ΣΕΠΤΕΜΒΡΙΟΥ 1998  
 20 ΣΕΠΤΕΜΒΡΙΟΥ 1998  
 15 ΝΟΕΜΒΡΙΟΥ 1998

# ΣΥΝΟΠΤΙΚΟΣ ΠΙΝΑΚΑΣ

## ΠΕΡΙΕΧΟΜΕΝΩΝ ΠΑΡΑΡΤΗΜΑΤΩΝ

### ΠΑΡΑΡΤΗΜΑ Ι :

- Χάρτης με τα 73 Γυμνάσια που λειτούργησε πειραματικά (1977-78) η εκπαιδευτική ρ/τ.

- Το ΕΠΕΑΕΚ - Μέτρα και ενέργειες του προγράμματος

### ΠΑΡΑΡΤΗΜΑ ΙΙ;

- Επιστολή του καθηγητή Νεοκλή Σαρρή προς τους διευθυντές των σχολείων (είχε επισυναφθεί στο Ερωτηματολόγιο της έρευνας).

- Ερωτηματολόγιο της έρευνας

### ΠΑΡΑΡΤΗΜΑ ΙΙΙ έως ΙΙΙ :

- Α΄ Έρευνα Πανελλήνια

### ΠΑΡΑΡΤΗΜΑ ΙΙΙΙ έως Χ :

- Β΄ Έρευνα Μαράσλειο και ΠΕΚ Αθήνας

### ΠΑΡΑΡΤΗΜΑ ΙΙΙΙ :

- Α΄ Έρευνα Πανελλήνια - Βασικοί άξονες

### ΠΑΡΑΡΤΗΜΑ ΙΙΙΙ :

- Β΄ Έρευνα Μαράσλειο και ΠΕΚ Αθήνας - Βασικοί άξονες

### ΠΑΡΑΡΤΗΜΑ ΙΙΙΙΙ :

- Σύγκριση απαντήσεων Α΄ Έρευνας Πανελλήνια

- Σύγκριση απαντήσεων Β΄ Έρευνας Μαράσλειο και ΠΕΚ Αθήνας

- Σύγκριση απαντήσεων Α και Β Έρευνας - Βασικοί άξονες

## ΠΑΡΑΡΤΗΜΑ Ι

- Χάρτης με τα 73 Γυμνάσια που λειτούργησε πειραματικά (1977 - 1978) η εκπαιδευτική ρ/τ
- Το ΕΠΕΑΕΚ - Μέτρα και ενέργειες του προγράμματος

Χάρτης με τα 73 Γυμνάσια που λειτούργησε  
Πειραματικά (1977 - 1978) η εκπαιδευτική ρ/τ.

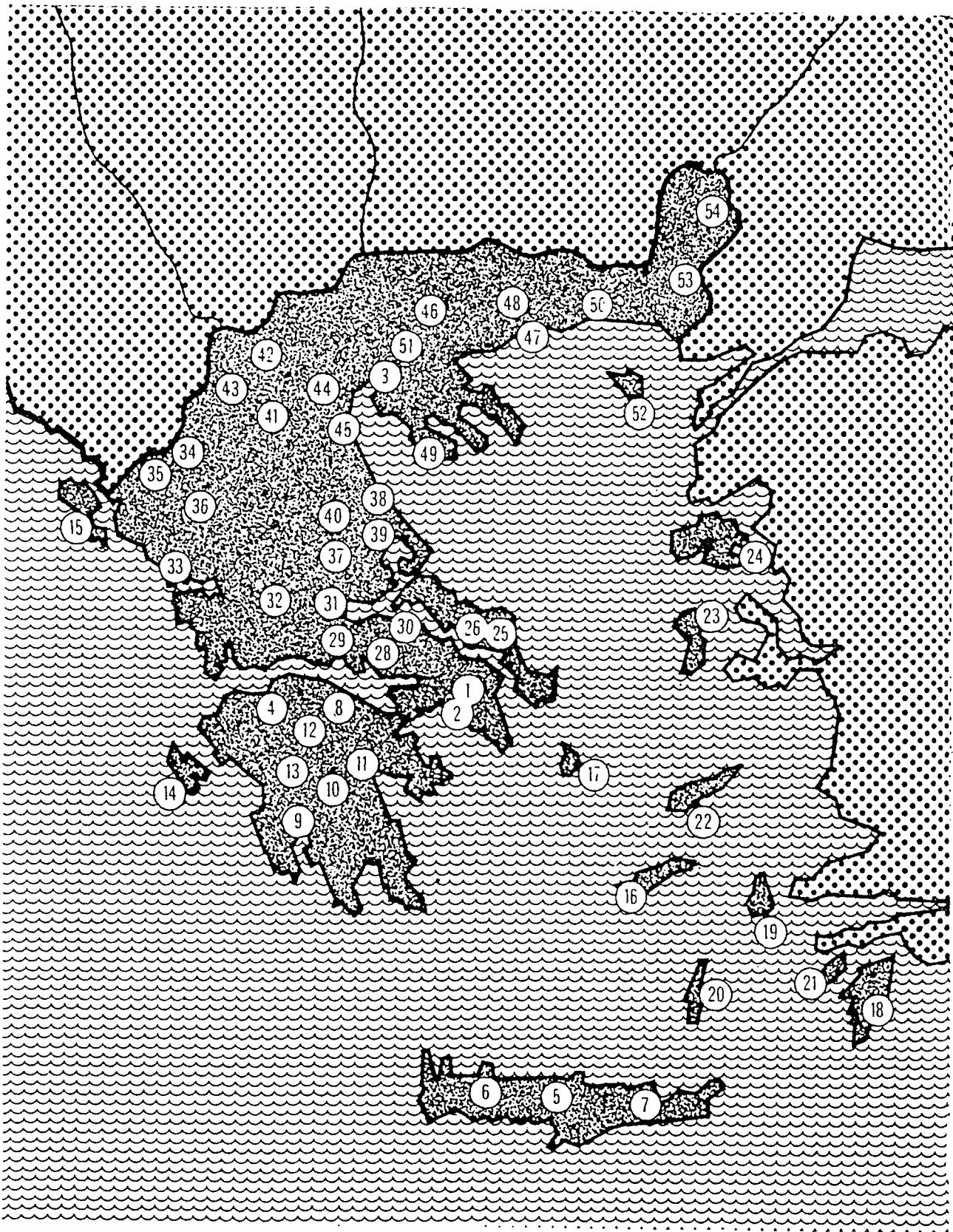

Πηγή: Θ. Καρζής, Τηλεόραση και παιδεία, Εκδ. Συγγραφέα, Αθήνα 1979, σ.216

# ΕΠΕΑΕΚ

## ΜΕΤΡΑ & ΕΝΕΡΓΕΙΕΣ ΤΟΥ ΠΡΟΓΡΑΜΜΑΤΟΣ

ΤΕΛΙΚΑ ΣΥΝΟΛΑ (IECU Οκτ. 96: 303,086 δρχ/Μάιος 97:307)

Υποπρ. 1	Γενική και τεχνική εκπαίδευση
Μέτρο 1.1	Αναμόρφωση προγραμμάτων γενικής εκπαίδευσης
1.1α	Προγράμματα-βιβλία Μάθημα πληροφορικής - νέο διδακτικό υλικό Συνοδευτικό λογισμικό για τα βιβλία όλων των μαθημάτων Εργατήριο εκπαιδευτικού λογισμικού και πολυμέσων Γραφείο πιστοποίησης
1.1β	Πληροφορική Πολιτικές εφαρμογές δικτύων κτλ σε γυμνάσια, λύκεια, ΤΕΣ, δημοτικά Προμήθεια -εγκατάσταση νέου εξοπλισμού Παραγωγή νέου, προσαρμογή ξένου λογισμικού Επιμόρφωση εκπαιδευτικών Επιδεικτικά προγράμματα
1.1γ	Ξένες γλώσσες Χρήση νέας τεχνολογίας στη διδασκαλία
1.1δ	Ενισχυτική διδασκαλία - αντιμετώπιση αποκλεισμού
1.1ε	Επαγγελματικός προσανατολισμός Βάση δεδομένων για τα επαγγέλματα και τη απασχόληση
1.1στ	Περιβαλλοντική εκπαίδευση, Αγωγή υγείας, καταναλωτή
1.1ζ	Εκπαίδευση ατόμων ειδικών κατηγοριών Ειδικοί εξοπλισμοί
Μέτρο 1.2	Ενιαίο λύκειο
1.2α	Υποστήριξη λειτουργούντων ΕΠΑ
1.2γ	Αναβάθμιση της λυκειακής εκπαίδευσης Χρήση νέας τεχνολογίας στη φροντιστηριακή διδασκαλία
Μέτρο 1.3	Εκπαίδευση εκπαιδευτικών και λοιπών αποσπασθέντων
1.3α	Επιμόρφωση σε επιμέρους προγράμματα για τις νέες τεχνολογίες Πρόγραμμα Εξ' αποστάσεως επιμόρφωσης εκπαιδευτικών Επιμόρφωση σε επιμέρους προγράμματα για τις νέες τεχνολογίες Σχολικές βιβλιοθήκες Ηλεκτρονικός εξοπλισμός και διατήρηση των βιβλιοθηκών Εμπλουτισμός με πολυμέσα Προγράμματα κινητικότητας
1.3β	Υποδομές εξοπλισμού ΕΠΑ
Μέτρο 1.4	Υλοποίηση υποδομής εξοπλισμού
1.4α	Βιβλιοθήκες
1.4β	Πληροφορική
1.4δ	Εξυπηρέτηση ατόμων ειδικών κατηγοριών
Υποπρ. 2	Αρχική επαγγελματική εκπαίδευση και κατάρτιση ΠΕΚΣ, ΟΔΕΣ, Υπ. Εμπορικής Ναυτιλίας, Βελγίους, Ανάπτυξης, Υγείας
Μέτρο 2.2	Αδειοί φορείς
Μέτρο 2.3	Υποδομές εκπαιδευτικού εξοπλισμού
Υποπρ. 3	Τριτοβάθμια εκπαίδευση
Μέτρο 3.1	Αναβάθμιση εκπαιδευτικών προγραμμάτων
3.1α	Προγράμματα σπουδών - συγγράμματα
3.1β	Βιβλιοθήκες
3.1γ	Πληροφορική - δίκτυα
3.1δ	Εκπαίδευση από απόσταση
3.1ε (νέο)	Προγράμματα ευελιξίας πρόσβασης
3.1στ(νέο)	Νέα προγράμματα σπουδών (συμβατικά)
Μέτρο 3.2	Μεταπτυχιακά - έρευνα - υποτροφίες
Μέτρο 3.3	Υποδομές - εκπαιδευτικός εξοπλισμός, Βιβλιοθήκες
3.3γ	Ειδικοί εξοπλισμοί (πληροφορική, εξ' αποστάσεως)
Μέτρο 3.4	Σύνδεση εκπαίδευσης-παραγωγής
Υποπρ. 4	Οργανωτ. και διοικητ. εκσυγχρονισμός-τεχνική βοήθεια
4.1β	Διοικητικός εκσυγχρονισμός
4.2α	Εξοπλισμός -μηχανοργάνωση

## ΠΑΡΑΡΤΗΜΑ ΙΙ

- Επιστολή του καθηγητή Νεοκλή Σαρρή προς τους διευθυντές των σχολείων (είχε επισυναφθεί στο ερωτηματολόγιο της έρευνας)
- Ερωτηματολόγιο της έρευνας

ΠΑΝΤΕΙΟ ΠΑΝΕΠΙΣΤΗΜΙΟ  
ΚΟΙΝΩΝΙΚΩΝ & ΠΟΛΙΤΙΚΩΝ ΕΠΙΣΤΗΜΩΝ  
ΤΜΗΜΑ ΚΟΙΝΩΝΙΟΛΟΓΙΑΣ  
ΚΑΘΗΓΗΤΗΣ : ΝΕΟΚΛΗΣ ΣΑΡΡΗΣ

Λ. ΣΥΓΓΡΟΥ 136 Τ.Κ.17 671 ΑΘΗΝΑ

Έρευνα με θέμα  
« Εκπαίδευση και Μέσα Μαζικής Επικοινωνίας :  
Η χρήση των ΜΜΕ στην Εκπαίδευση »

Αγαπητέ συνάδελφε,

Το θέμα της έρευνας είναι η χρήση των ΜΜΕ (Μέσων Μαζικής Επικοινωνίας) στην εκπαίδευση. Ζητούμενο είναι η Υπαρξη, η Χρήση και η Επίδραση των ΜΜΕ στην Εκπαιδευτική διαδικασία.

Αντικείμενο της έρευνας δεν είναι τα εποπτικά μέσα διδασκαλίας, τα εργαστήρια φυσικής, χημείας κτλ., οι Η/Υ που χρησιμοποιούνται αποκλειστικά στο μάθημα της πληροφορικής. Επίσης, δεν ενδιαφέρει την έρευνα αν η γραμματεία του σχολείου έχει Η/Υ.

Το Ερωτηματολόγιο απευθύνεται στους διευθυντές των σχολείων της Α/βαθμιας και Β/βάθμιας εκπαίδευσης γιατί αυτοί έχουν και γνώση και εμπειρία. Ελπίζω να συμπληρώσετε το Ερωτηματολόγιο όχι με βάση τις επιθυμίες, αλλά την πραγματικότητα, γιατί έτσι θα βοηθήσετε την εκπαίδευση.

Το Ερωτηματολόγιο είναι ανώνυμο. Σας παρακαλώ να απαντήσετε σε όλες τις ερωτήσεις..... και μην ξεχάσετε να ταχυδρομήσετε το Ερωτηματολόγιο

Σας ευχαριστώ προκαταβολικά για το ενδιαφέρον σας.

Με εκτίμηση

Καθηγητής Νεοκλής Σαρρής

Σημειώσεις :

- Multimedia ( Πολυμέσα): συνδυασμός Η/Υ, Τηλεόρασης, βίντεο κτλ.
- Η/Υ = Ηλεκτρονικός Υπολογιστής
- Στόχος της έρευνας είναι μόνο ορισμένα ηλεκτρονικά ΜΜΕ (Μέσα Μαζικής Επικοινωνίας), και όχι τα άλλα εποπτικά μέσα.



(Συμπληρώστε Χ στο αντίστοιχο τετράγωνο)

Ημερομηνία συμπλήρωσης.....

1. Φύλο :  Άνδρας  Γυναίκα □□2. Ηλικία :  25 - 34  35 - 44  45 - 54  55 - 65 □□□□3. Βαθμίδα Έκπλησης :  Α\βάθμια  Β\βάθμια □□3<sup>α</sup>. Για τους Δ\ντες της Α\βάθμιας εκπαίδευσης : Με διετή μετεκπαίδευση ή δεύτερο πτυχίο □□ Χωρίς διετή μετεκπαίδευση ή δεύτερο πτυχίο3<sup>β</sup>. Για τους Δ\ντες της Β\βάθμιας εκπαίδευσης : Πτυχίο Θετικών - Φυσικών Επιστημών □□ Πτυχίο Θεωρητικών - Κοινωνικών Επιστημών4. Σχολείο :  Δημοτικό  Γυμνάσιο  Λύκειο □□□  
...../Οέσιο(συμπληρώστε) □□□  
(Γενικό) □□□

5. Το σχολείο είναι σε Δήμο - Κοινότητα με κατοίκους από :

 0- 2.000  2.000 - 10.000  10.000 και άνω □□□6. Το σχολείο βρίσκεται στο Νομό.....(συμπληρώστε) □□□□□

7. Το σχολείο βρίσκεται στην περιφέρεια :

 Α. Μακεδονία & Θράκη  Ιόνια Νησιά  Πελοπόννησος □□□□□ Κ. Μακεδονία  Δ. Ελλάδα  Β. Αιγαίο □□□□ Δ. Μακεδονία  Στ. Ελλάδα  Ν. Αιγαίο □□□□ Ήπειρος  Αττική  Κρήτη Θεσσαλία8. Για την εκπαιδευτική διαδικασία στο σχολείο σας υπάρχουν ΜΜΕ;  
(συμπληρώστε Χ στα είδη που υπάρχουν) : Ραδιόφωνο  Μαγνητόφωνο  Τηλεόραση  Βίντεο  Η/Υ  Multimedia □□□□□ Κανένα  Άλλο είδος.....(συμπληρώστε) □□□□□

9. Τα ΜΜΕ πρέπει να εισαχθούν στην εκπαίδευση ;

 Ναι  Όχι  Δεν γνωρίζω □□□□

εισαγωγή των ΜΜΕ στην εκπαίδευση :

- |  |   |                          |                          |
|--|---|--------------------------|--------------------------|
| <input type="checkbox"/> Υπ. Παιδείας              | <input type="checkbox"/> Εκπαιδευτικοί ξεχωριστά        | <input type="checkbox"/> | <input type="checkbox"/> |
| <input type="checkbox"/> ΔΟΕ/ ΟΔΜΕ                 | <input type="checkbox"/> Μαθητές                        | <input type="checkbox"/> | <input type="checkbox"/> |
| <input type="checkbox"/> Σύλλογος Γονέων & Κηδ/νων | <input type="checkbox"/> Άλλοσφορέας..... (συμπληρώστε) | <input type="checkbox"/> | <input type="checkbox"/> |
| <input type="checkbox"/> Σύλλογος εκπαιδευτικών    | <input type="checkbox"/> Κανένας                        | <input type="checkbox"/> | <input type="checkbox"/> |

11. Υπάρχουν συσκευές ΜΜΕ για διδασκαλία, στο σχολείο σας :

- Ναι     Ναι, αλλά είναι χαλασμένες     Όχι     Δε γνωρίζω

12. Αν υπάρχουν, ποια από τις συσκευές ΜΜΕ χρησιμοποιούν οι εκπ/κοί περισσότερο (μόνο μια επιλογή):

- Ραδιόφωνο     Μαγνητόφωνο     Τηλεόραση     Βίντεο     Η/Υ     Multimedia
- Κανένα     Άλλο είδος ..... (συμπληρώστε)

13. Οι εκπαιδευτικοί γνωρίζουν ότι υπάρχουν ΜΜΕ στο σχολείο σας :

- Ναι     Όχι     Δε γνωρίζω    Αν Ναι:  Πολλοί     Αρκετοί     Λίγοι
- 

14. Οι συσκευές των ΜΜΕ βρίσκονται :

- Στο Γραφείο του Δντη ή των εκπλκών ή στη Γραμματεία
- Σε ξεχωριστή αίθουσα για ΜΜΕ (προσοχή: όχι για τα άλλα εποπτικά μέσα)
- Σε άλλο μέρος ..... (συμπληρώστε)

15. Τα ΜΜΕ χρειάζονται περισσότερο :

- Στην Α\βάθμια     Στην Β\βάθμια     Το ίδιο     Δε γνωρίζω

16. Οι εκπαιδευτικοί γνωρίζουν τη λειτουργία των ΜΜΕ :

- Ναι     Όχι     Δε γνωρίζω    Αν Ναι:  Πολλοί     Αρκετοί     Λίγοι
- 

17. Οι εκπ/κοί χρησιμοποιούν στη διδασκαλία τα ΜΜΕ που έχετε στο σχολείο σας :

- Ναι     Όχι     Δε γνωρίζω    Αν Ναι:  Πολλοί     Αρκετοί     Λίγοι
- 

18. Οι εκπ/κοί πρέπει να υποχρεώνονται να χρησιμοποιούν τα ΜΜΕ :

- Ναι     Όχι     Δε γνωρίζω

19. Οι εκπ/κοί του σχολείου χρησιμοποιούν τα ΜΜΕ:

- Πάντα     Πολύ συχνά     Συχνά     Σπάνια     Ποτέ

20. Συμπληρώστε δύο λόγους, που οι εκπ/κοί δε χρησιμοποιούν τα ΜΜΕ:

- |  |   |                          |                          |
|--|---|--------------------------|--------------------------|
| <input type="checkbox"/> Δεν είναι εξοικειωμένοι   | <input type="checkbox"/> Προτίμηση παραδοσιακών μεθόδων διδασκαλίας | <input type="checkbox"/> | <input type="checkbox"/> |
| <input type="checkbox"/> Από αδιαφορία             | <input type="checkbox"/> Δυσκολεύουν τη διαδικασία του μαθήματος    | <input type="checkbox"/> | <input type="checkbox"/> |
| <input type="checkbox"/> Δεν τα θεωρούν απαραίτητα | <input type="checkbox"/> Άλλος λόγος ..... (συμπληρώστε)            | <input type="checkbox"/> | <input type="checkbox"/> |

21. Πόσο απαραίτητη είναι η εκπ/ση των-εκπ/κών στη χρήση των ΜΜΕ;

Πάρα Πολύ  Πολύ  Αρκετά  Λίγο  Καθόλου

22. Οι μαθητές θέλουν να χρησιμοποιούνται τα ΜΜΕ στη διδασκαλία ;

Ναι  Όχι  Δε γνωρίζω

23. Η χρήση των ΜΜΕ στη διδασκαλία είναι :

Θετική  Αρνητική  Θετική & Αρνητική  Δε γνωρίζω

24. Η επίδραση από την χρήση των ΜΜΕ στους μαθητές είναι :

Πολύ μεγάλη  Μεγάλη  Αρκετή  Μικρή  Καθόλου

25. Αν η διδασκαλία του μαθήματος γίνεται και με ΜΜΕ, βελτιώνεται η απόδοση των μαθητών :

Πάρα πολύ  Πολύ  Αρκετά  Λίγο  Καθόλου

26. Αν η διδασκαλία του μαθήματος γίνεται και με ΜΜΕ, οι μαθητές αποκτούν γνώση :

Περισσότερη  Ίδια  Λιγότερη  Δε γνωρίζω

27. Το όφελος των μαθητών από τη χρήση των ΜΜΕ είναι :

Πολύ μεγάλο  Μεγάλο  Αρκετό  Μικρό  Καθόλου

28. Ποιο ΜΜΕ θα διαλέγατε ως πρακτικό (εύκολα χρησιμοποιήσιμο) για την εκπ/κή διαδικασία :

Ραδιόφωνο  Μαγνητόφωνο  Τηλεόραση  Βίντεο  Η/Υ  Multimedia  Κανένα

29. Ποιο ΜΜΕ θεωρείτε περισσότερο αποδοτικό - αποτελεσματικό στην εκπ/κή διαδικασία :

Ραδιόφωνο  Μαγνητόφωνο  Τηλεόραση  Βίντεο  Η/Υ  Multimedia  Κανένα

30. Ποιο ΜΜΕ πιστεύετε ότι αρέσει περισσότερο στους μαθητές :

Ραδιόφωνο  Μαγνητόφωνο  Τηλεόραση  Βίντεο  Η/Υ  Multimedia  Κανένα

31. Η χρήση των ΜΜΕ στη διδασκαλία εμποδίζει ή απελευθερώνει τις γνήσιες εκδηλώσεις ( αυθορμητισμό, φαντασία κτλ.) του μαθητή;

Εμποδίζει  Απελευθερώνει  Εμποδίζει & Απελευθερώνει  Δε γνωρίζω

32. Ποιος τηλεοπτικός σταθμός έχει εκπ/κές εκπομπές (μόνο μία επιλογή):

ΕΤ1  ΕΤ2  ΕΤ3  ΑΝΤ1  ΜΕΓΑ  STAR  ΣΚΑΙ

Κανένας  Άλλος.....(συμπληρώστε)

33. Από που κυρίως πληροφορείσθε για τις εκπ/κες εκπομπές των τηλεοπτικών σταθμών: (μόνο μια επιλογή)

- Από εγκυκλίους του Υπ. Παιδείας       Από το περιοδικό «Ράδιο - Τηλεόραση»  
 Από τις ανακοινώσεις των σταθμών       Από περιοδικά με πρόγραμμα για ΜΜΕ  
 Από τις εφημερίδες       Δε με ενδιαφέρουν

□□□  
□□□

34. Πως κρίνετε το περιεχόμενο των εκπ/κών εκπομπών, των τηλεοπτικών σταθμών:

- Πολύ καλό     Καλό     Μέτριο     Άχρηστο     Δε γνωρίζω

□□□□□

35. Ποια είδη προγράμματος για την εκπαίδευση θέλετε να υπάρχουν στα ΜΜΕ (συμπληρώστε X στα αντίστοιχα τετράγωνα)

	Πάρα Πολύ	Πολύ	Αρκετά	Λίγο	Καθόλου	
Ελληνικά	<input type="checkbox"/>	<input type="checkbox"/>	<input type="checkbox"/>	<input type="checkbox"/>	<input type="checkbox"/>	□□□□□
Ιστορία	<input type="checkbox"/>	<input type="checkbox"/>	<input type="checkbox"/>	<input type="checkbox"/>	<input type="checkbox"/>	□□□□□
Ξένη γλώσσα	<input type="checkbox"/>	<input type="checkbox"/>	<input type="checkbox"/>	<input type="checkbox"/>	<input type="checkbox"/>	□□□□□
Μαθηματικά	<input type="checkbox"/>	<input type="checkbox"/>	<input type="checkbox"/>	<input type="checkbox"/>	<input type="checkbox"/>	□□□□□
Γεωγραφία	<input type="checkbox"/>	<input type="checkbox"/>	<input type="checkbox"/>	<input type="checkbox"/>	<input type="checkbox"/>	□□□□□
Φυσική, Χημεία	<input type="checkbox"/>	<input type="checkbox"/>	<input type="checkbox"/>	<input type="checkbox"/>	<input type="checkbox"/>	□□□□□
Βιολογία, Ανθρ/γία	<input type="checkbox"/>	<input type="checkbox"/>	<input type="checkbox"/>	<input type="checkbox"/>	<input type="checkbox"/>	□□□□□
Άλλο.....(συμπληρώστε)	<input type="checkbox"/>	<input type="checkbox"/>	<input type="checkbox"/>	<input type="checkbox"/>	<input type="checkbox"/>	□□□□□

36. Σε ποια μαθήματα χρειάζεται να χρησιμοποιούνται ΜΜΕ στην εκπ/κή διαδικασία (συμπληρώστε X στα αντίστοιχα τετράγωνα):

	Πάρα Πολύ	Πολύ	Αρκετά	Λίγο	Καθόλου	
Ελληνικά	<input type="checkbox"/>	<input type="checkbox"/>	<input type="checkbox"/>	<input type="checkbox"/>	<input type="checkbox"/>	□□□□□
Ιστορία	<input type="checkbox"/>	<input type="checkbox"/>	<input type="checkbox"/>	<input type="checkbox"/>	<input type="checkbox"/>	□□□□□
Ξένη γλώσσα	<input type="checkbox"/>	<input type="checkbox"/>	<input type="checkbox"/>	<input type="checkbox"/>	<input type="checkbox"/>	□□□□□
Μαθηματικά	<input type="checkbox"/>	<input type="checkbox"/>	<input type="checkbox"/>	<input type="checkbox"/>	<input type="checkbox"/>	□□□□□
Γεωγραφία	<input type="checkbox"/>	<input type="checkbox"/>	<input type="checkbox"/>	<input type="checkbox"/>	<input type="checkbox"/>	□□□□□
Φυσική, Χημεία	<input type="checkbox"/>	<input type="checkbox"/>	<input type="checkbox"/>	<input type="checkbox"/>	<input type="checkbox"/>	□□□□□
Βιολογία, Ανθρ/γία	<input type="checkbox"/>	<input type="checkbox"/>	<input type="checkbox"/>	<input type="checkbox"/>	<input type="checkbox"/>	□□□□□
Άλλο.....(συμπληρώστε)	<input type="checkbox"/>	<input type="checkbox"/>	<input type="checkbox"/>	<input type="checkbox"/>	<input type="checkbox"/>	□□□□□

37. Τα προγράμματα των ΜΜΕ για την εκπ/ση πρέπει να είναι κυρίως:

- Ενημερωτικά-Πληροφοριακά     Μορφωτικά-Εκπαιδευτικά     Ψυχαγωγικά-Διασκεδαστικά     Δεν έχω άποψη

□□□□□

38. Αν θέλετε σημειώστε οποιοδήποτε σχόλιο ή παρατήρηση για τις ερωτήσεις που υπάρχουν ή δεν υπάρχουν (μπορείτε να χρησιμοποιείτε κι άλλο φύλλο)

.....

.....

.....

.....

□□□□□  
□□□□□

# Α' ΕΡΕΥΝΑ ΠΑΝΕΛΛΗΝΙΑ

## ΣΥΝΟΠΤΙΚΑ ΑΠΟΤΕΛΕΣΜΑΤΑ

### Α/Βάθμια και Β/Βάθμια Εκπαίδευση

Ερώτηση 1. Σύνολο= 708 *M= 354 *MO= 354 *MA= 207									
Απαντ. = %			Απαντ. = %			Απαντ. = %			
1	561	79,2	2	147	20,8				

Ερώτηση 2. Σύνολο= 708 *M= 134 *MO= 141.6 *MA= 82.4									
Απαντ. = %			Απαντ. = %			Απαντ. = %			
1	83	11,7	3	272	38,4	5	2	0,3	
2	134	18,9	4	217	30,6				

Ερώτηση 3. Σύνολο= 708 *M= 354 *MO= 354 *MA= 174									
Απαντ. = %			Απαντ. = %			Απαντ. = %			
1	528	74,6	2	180	25,4				
Σύνολο= 708 *M= 114 *MO= 141.6 *MA= 180.7									
Απαντ. = %			Απαντ. = %			Απαντ. = %			
1	208	29,4	3	66	9,3	5	14	2,0	
2	306	43,2	4	114	16,1				

Ερώτηση 4. Σύνολο= 708 *M= 118.5 *MO= 118 *MA= 44.7									
Απαντ. = %			Απαντ. = %			Απαντ. = %			
1	122	17,2	3	245	34,6	5	58	8,2	
2	121	17,1	4	116	16,4	6	46	6,5	

Ερώτηση 5. Σύνολο= 708 *M= 184 *MO= 236 *MA= 138									
Απαντ. = %			Απαντ. = %			Απαντ. = %			
1	184	26,0	2	81	11,4	3	443	62,6	

Ερώτηση 7. Σύνολο= 708 *M= 44 *MO= 54.5 *MA= 29.2									
Απαντ. = %			Απαντ. = %			Απαντ. = %			
1	18	2,5	6	16	2,3	11	17	2,4	
2	62	8,8	7	49	6,9	12	35	4,9	
3	33	4,7	8	38	5,4	13	44	6,2	
4	49	6,9	9	138	19,5				
5	57	8,1	10	152	21,5				

Ερώτηση 8. Σύνολο= 708 *M= 275.5 *MO= 285.1 *MA= 243.4									
Απαντ. = %			Απαντ. = %			Απαντ. = %			
1	608	85,9	4	417	58,9	7	22	3,1	
2	642	90,7	5	134	18,9	8	3	0,4	
3	447	63,1	6	8	1,1				

Ερώτηση 9. Σύνολο= 708 *M= 14 *MO= 177 *MA= 250.5									
Απαντ. = %			Απαντ. = %			Απαντ. = %			
1	678	95,8	3	16	2,3				
2	12	1,7	4	2	0,3				

Ερώτηση 10. Σύνολο= 1432 *M= 144 *MO= 159.1 *MA= 103.7									
Απαντ. = %			Απαντ. = %			Απαντ. = %			
1	227	15,9	4	390	27,2	7	8	0,6	
2	92	6,4	5	244	17,0	8	23	1,6	
3	242	16,9	6	144	10,1	9	62	4,3	

\* M: Διάμεσος, MO: Μέσος Όρος, MA: Μέση Απόκλιση, %: Σχετική Συχνότητα [Ποσοστό]

Ερώτηση 11. Σύνολο= 708 *M= 55 *MO= 141.6 *MA= 179.2								
Απαντ. = %			Απαντ. = %			Απαντ. = %		
1	589	83,2	3	59	8,3	5	5	0,7
2	55	7,8	4	0	0,0			

Ερώτηση 12. Σύνολο= 904 *M= 74.5 *MO= 112.9 *MA= 105.9								
Απαντ. = %			Απαντ. = %			Απαντ. = %		
1	73	8,1	4	160	17,7	7	6	0,7
2	489	54,1	5	15	1,7	8	76	8,4
3	83	9,2	6	1	0,1			

Ερώτηση 13. Σύνολο= 708 *M= 27 *MO= 177 *MA= 237.5								
Απαντ. = %			Απαντ. = %			Απαντ. = %		
1	652	92,1	3	12	1,7			
2	2	0,3	4	42	5,9			

Σύνολο= 613 *M= 153.5 *MO= 153.3 *MA= 173								
Απαντ. = %			Απαντ. = %			Απαντ. = %		
1	297	48,5	3	9	1,5			
2	49	8,0	4	258	42,1			

Ερώτηση 14. Σύνολο= 733 *M= 103 *MO= 146.6 *MA= 114								
Απαντ. = %			Απαντ. = %			Απαντ. = %		
1	417	56,9	3	103	14,1	5	21	2,9
2	161	22,0	4	31	4,2			

Ερώτηση 15. Σύνολο= 708 *M= 81 *MO= 141.6 *MA= 148.8								
Απαντ. = %			Απαντ. = %			Απαντ. = %		
1	81	11,4	3	513	72,5	5	7	1,0
2	81	11,4	4	26	3,7			

Ερώτηση 16. Σύνολο= 708 *M= 23 *MO= 177 *MA= 238								
Απαντ. = %			Απαντ. = %			Απαντ. = %		
1	653	92,2	3	31	4,4			
2	15	2,1	4	9	1,3			

Σύνολο= 667 *M= 164.5 *MO= 166.8 *MA= 160.2								
Απαντ. = %			Απαντ. = %			Απαντ. = %		
1	186	27,9	3	96	14,4			
2	242	36,3	4	143	21,4			

Ερώτηση 17. Σύνολο= 708 *M= 29.5 *MO= 177 *MA= 232.5								
Απαντ. = %			Απαντ. = %			Απαντ. = %		
1	642	90,7	3	7	1,0			
2	31	4,4	4	28	4,0			

Σύνολο= 640 *M= 134 *MO= 160 *MA= 153.6								
Απαντ. = %			Απαντ. = %			Απαντ. = %		
1	119	18,6	3	140	21,9			
2	253	39,5	4	128	20,0			

Ερώτηση 18. Σύνολο= 708 *M= 157.5 *MO= 177 *MA= 149								
Απαντ. = %			Απαντ. = %			Απαντ. = %		
1	389	54,9	3	52	7,3			
2	263	37,1	4	4	0,6			

**Ερώτηση 19.** Σύνολο= 708 \*M= 80 \*MO= 118 \*MA= 101.3

Απαντ.	=	%	Απαντ.	=	%	Απαντ.	=	%
- 1	21	3,0	3	313	44,2	5	6	0,8
2	208	29,4	4	137	19,4	6	23	3,2

**Ερώτηση 20.** Σύνολο= 1350 \*M= 137 \*MO= 168.8 \*MA= 97.8

Απαντ.	=	%	Απαντ.	=	%	Απαντ.	=	%
1	388	28,7	4	340	25,2	7	32	2,4
2	151	11,2	5	53	3,9	8	112	8,3
3	123	9,1	6	151	11,2			

**Ερώτηση 21.** Σύνολο= 708 \*M= 91 \*MO= 141.6 \*MA= 126.8

Απαντ.	=	%	Απαντ.	=	%	Απαντ.	=	%
1	361	51,0	3	91	12,9	5	4	0,6
2	239	33,8	4	13	1,8			

**Ερώτηση 22.** Σύνολο= 708 \*M= 13.5 \*MO= 177 \*MA= 251

Απαντ.	=	%	Απαντ.	=	%	Απαντ.	=	%
1	679	95,9	3	25	3,5			
2	2	0,3	4	2	0,3			

**Ερώτηση 23.** Σύνολο= 708 \*M= 14 \*MO= 141.6 \*MA= 174.4

Απαντ.	=	%	Απαντ.	=	%	Απαντ.	=	%
1	577	81,5	3	116	16,4	5	1	0,1
2	0	0,0	4	14	2,0			

**Ερώτηση 24.** Σύνολο= 708 \*M= 52 \*MO= 118 \*MA= 121

Απαντ.	=	%	Απαντ.	=	%	Απαντ.	=	%
1	274	38,7	3	96	13,6	5	2	0,3
2	325	45,9	4	8	1,1	6	3	0,4

**Ερώτηση 25.** Σύνολο= 708 \*M= 111 \*MO= 118 \*MA= 112

Απαντ.	=	%	Απαντ.	=	%	Απαντ.	=	%
1	237	33,5	3	209	29,5	5	2	0,3
2	244	34,5	4	13	1,8	6	3	0,4

**Ερώτηση 26.** Σύνολο= 708 \*M= 12 \*MO= 141.6 \*MA= 212.8

Απαντ.	=	%	Απαντ.	=	%	Απαντ.	=	%
1	673	95,1	3	0	0,0	5	2	0,3
2	12	1,7	4	21	3,0			

**Ερώτηση 27.** Σύνολο= 708 \*M= 71 \*MO= 118 \*MA= 114.7

Απαντ.	=	%	Απαντ.	=	%	Απαντ.	=	%
1	246	34,7	3	138	19,5	5	2	0,3
2	314	44,4	4	4	0,6	6	4	0,6

**Ερώτηση 28.** Σύνολο= 1115 \*M= 104 \*MO= 139.4 \*MA= 107.1

Απαντ.	=	%	Απαντ.	=	%	Απαντ.	=	%
1	31	2,8	4	460	41,3	7	0	0,0
2	211	18,9	5	57	5,1	8	151	13,5
3	164	14,7	6	41	3,7			

**Ερώτηση 29.** Σύνολο= 949 \*M= 85 \*MO= 118.6 \*MA= 95.4

Απαντ.	=	%	Απαντ.	=	%	Απαντ.	=	%
1	5	0,5	4	475	50,1	7	1	0,1
2	61	6,4	5	87	9,2	8	94	9,9
3	143	15,1	6	83	8,7			

**Ερώτηση 30.** Σύνολο= 880 \*M= 68 \*MO= 110 \*MA= 100.3

Απαντ.	=	%	Απαντ.	=	%	Απαντ.	=	%
1	1	0,1	4	398	45,2	7	0	0,0
2	12	1,4	5	148	16,8	8	73	8,3
3	185	21,0	6	63	7,2			

**Ερώτηση 31.** Σύνολο= 708 \*M= 41 \*MO= 141.6 \*MA= 144

Απαντ.	=	%	Απαντ.	=	%	Απαντ.	=	%
1	22	3,1	3	327	46,2	5	2	0,3
2	316	44,6	4	41	5,8			

**Ερώτηση 32.** Σύνολο= 738 \*M= 5 \*MO= 67.1 \*MA= 95.4

Απαντ.	=	%	Απαντ.	=	%	Απαντ.	=	%
1	225	30,5	5	0	0,0	9	7	0,9
2	434	58,8	6	2	0,3	10	2	0,3
3	25	3,4	7	0	0,0	11	37	5,0
4	1	0,1	8	5	0,7			

**Ερώτηση 33.** Σύνολο= 758 \*M= 131 \*MO= 108.3 \*MA= 44.3

Απαντ.	=	%	Απαντ.	=	%	Απαντ.	=	%
1	154	20,3	4	140	18,5	7	34	4,5
2	126	16,6	5	131	17,3			
3	145	19,1	6	28	3,7			

**Ερώτηση 34.** Σύνολο= 708 \*M= 75 \*MO= 118 \*MA= 104

Απαντ.	=	%	Απαντ.	=	%	Απαντ.	=	%
1	114	16,1	3	150	21,2	5	36	5,1
2	398	56,2	4	7	1,0	6	3	0,4

**Ερώτηση 35.**

Σύνολο= 4353 \*M= 604.5 \*MO= 544.1 \*MA= 114.9

Απαντ.	=	%	Απαντ.	=	%	Απαντ.	=	%
1	578,0	13,3	4	505,0	11,6	7	613,0	14,1
2	656,0	15,1	5	658,0	15,1	8	124,0	2,8
3	596,0	13,7	6	623,0	14,3			

**Ερώτηση 36.**

Σύνολο= 4037 \*M= 581.5 \*MO= 504.6 \*MA= 131.1

Απαντ.	=	%	Απαντ.	=	%	Απαντ.	=	%
1	463,0	11,5	4	429,0	10,6	7	612,0	15,2
2	619,0	15,3	5	652,0	16,2	8	97,0	2,4
3	551,0	13,6	6	614,0	15,2			

**Ερώτηση 37.** Σύνολο= 870 \*M= 118 \*MO= 174 \*MA= 146.8

Απαντ.	=	%	Απαντ.	=	%	Απαντ.	=	%
1	118	13,6	3	123	14,1	5	86	9,9
2	541	62,2	4	2	0,2			



# Α' ΕΡΕΥΝΑ ΠΑΝΕΛΛΗΝΙΑ

## ΑΠΟΤΕΛΕΣΜΑΤΑ

### Α/Βάθμια και Β/Βάθμια Εκπαίδευση

1. Φύλο:

% Απαντήσεων

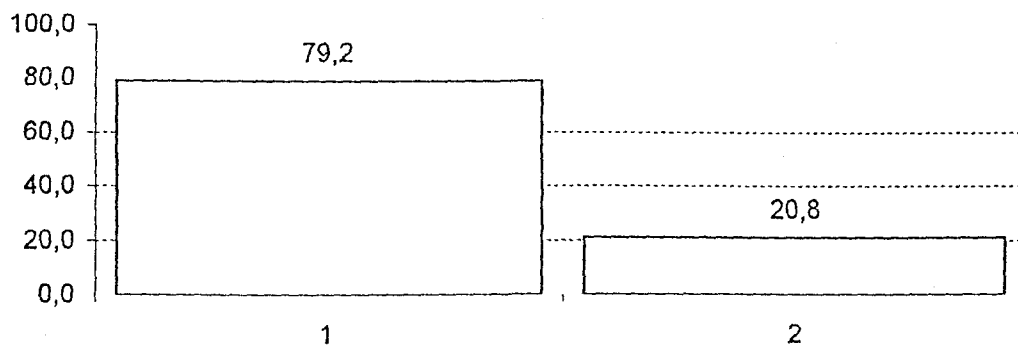

Σύνολο= 708 \*M= 354 \*MO= 354 \*MA= 207

	=	%	=	%	
1. Άνδρας	561	79,2	2. Γυναίκα	147	20,8

2. Ηλικία:

% Απαντήσεων

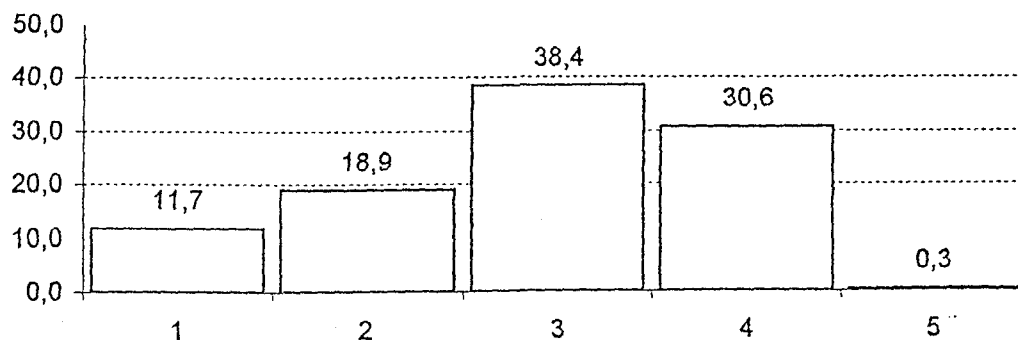

Σύνολο= 708 \*M= 134 \*MO= 141.6 \*MA= 82.4

	=	%	=	%	
1. 25-34	83	11,7	4. 55-65	217	30,6
2. 35-44	134	18,9	5. Δεν απάντησαν	2	0,3
3. 45-54	272	38,4			

\* M: Διάμεσος, MO: Μέσος Όρος, MA: Μέση Απόκλιση

\* Περ. ή Λιγ. Απαντήσεις: Περισσότερες ή λιγότερες απαντήσεις. Δηλαδή:

Ενώ έπρεπε να δοθούν δύο απαντήσεις, κάποιιοι έδωσαν μία ή περισσότερες από δύο.

### 3. Βαθμίδα Εκπ/σης:

% Απαντήσεων

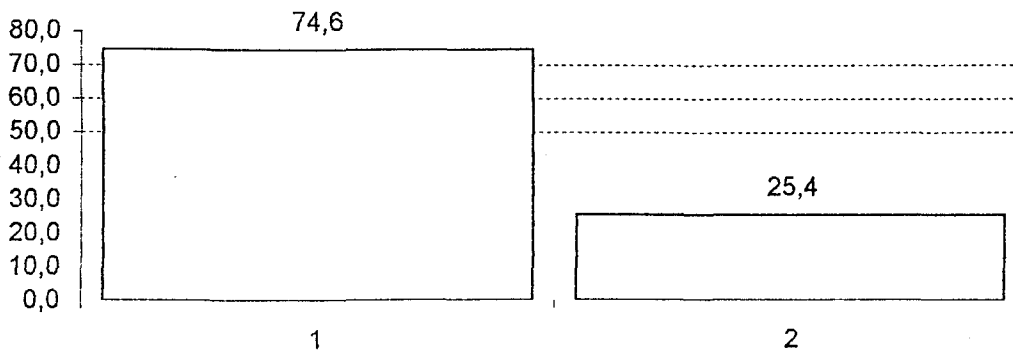

Σύνολο= 708 \*Μ= 354 \*ΜΟ= 354 \*ΜΑ= 174

	=	%	=	%	
1. Α/Βάθμια	528	74,6	2. Β/Βάθμια	180	25,4

% Απαντήσεων

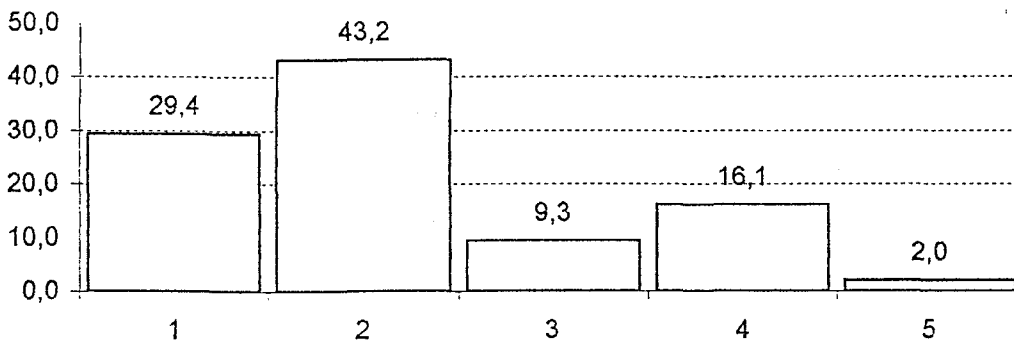

Σύνολο= 708 \*Μ= 114 \*ΜΟ= 141.6 \*ΜΑ= 180.7

	=	%	=	%	
1. Α/Βάθμ. Με διετή μετ/ση ή δεύτερο πτυχίο	208	29,4	4. Β/Βάθμ. Πτυχίο Θεωρητικών - Κοινωνικών Επιστημών	114	16,1
2. Α/Βάθμ. Χωρίς μετ/ση ή δεύτερο πτυχίο	306	43,2	5. Δεν απάντησαν	14	2,0
3. Β/Βάθμ. Πτυχίο Θετικών - Φυσικών Επιστημών	66	9,3			

4. Σχολείο:

% Απαντήσεων

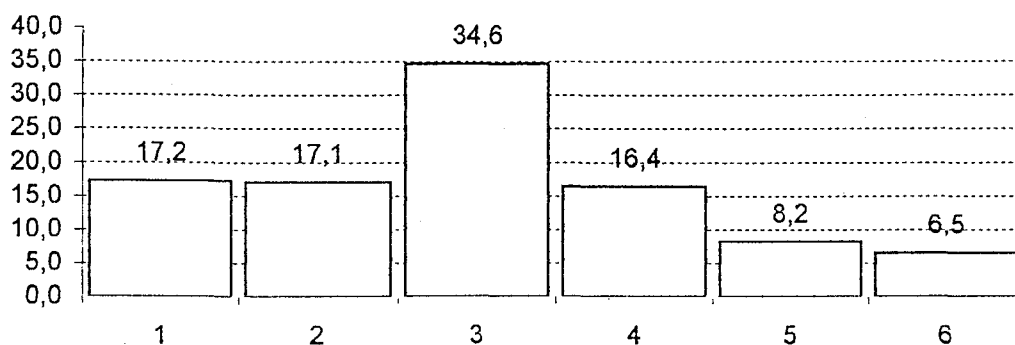

Σύνολο= 708 \*M= 118.5 \*MO= 118 \*MA= 44.7

	=	%		=	%
1. Δημοτικό 1 - 3 /θέσιο	122	17,2	4. Γυμνάσιο	116	16,4
2. Δημοτικό 4 - 6 /θέσιο	121	17,1	5. Λύκειο	58	8,2
3. Δημοτικό 7/θέσιο κ' άνω	245	34,6	6. Δεν απάντησαν	46	6,5

5. Το σχολείο είναι σε Δήμο-Κοινότητα με κατοίκους από:

% Απαντήσεων

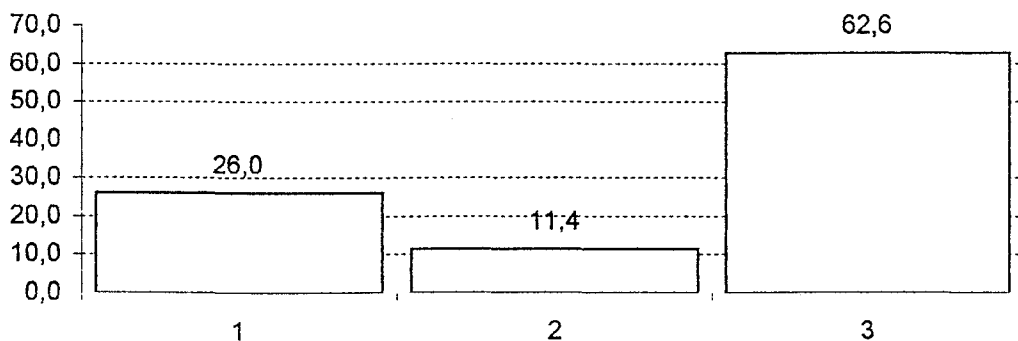

Σύνολο= 708 \*M= 184 \*MO= 236 \*MA= 138

	=	%		=	%
1. 0-2.000	184	26,0	3. 10.000 και άνω	443	62,6
2. 2.000-10.000	81	11,4			

7. Το σχολείο βρίσκεται στην περιφέρεια:

% Απαντήσεων

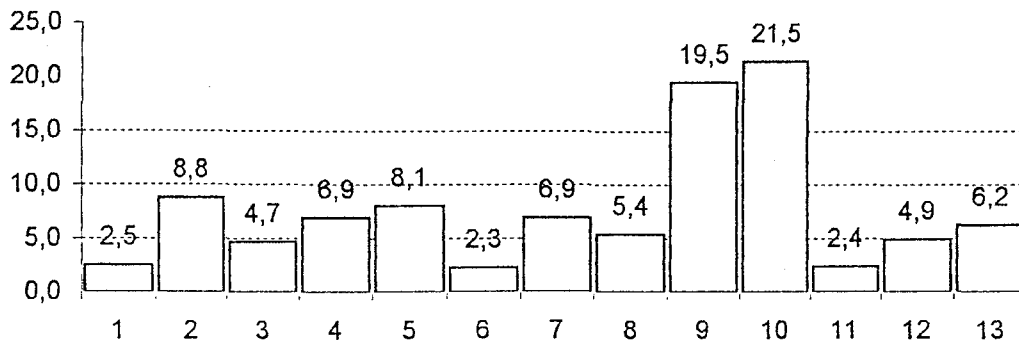

Σύνολο= 708 \*Μ= 44 \*ΜΟ= 54.5 \*ΜΑ= 29.2

	=	%		=	%
1. Α.Μακεδονία κ' Θράκη	18	2,5	8. Στ.Ελλάδα	38	5,4
2. Κ.Μακεδονία	62	8,8	9. Αττική	138	19,5
3. Δ.Μακεδονία	33	4,7	10. Πελοπόννησος	152	21,5
4. Ηπειρος	49	6,9	11. Β.Αιγαίο	17	2,4
5. Θεσσαλία	57	8,1	12. Ν.Αιγαίο	35	4,9
6. Ιόνια Νησιά	16	2,3	13. Κρήτη	44	6,2
7. Δ.Ελλάδα	49	6,9			

8. Για την εκπαιδευτική διαδικασία στο σχολείο σας υπάρχουν ΜΜΕ;

% Απαντήσεων

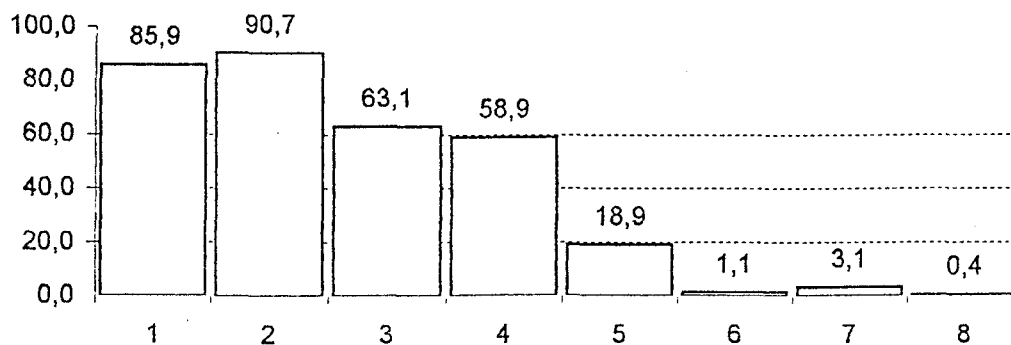

Σύνολο= 708 \*M= 275.5 \*MO= 285.1 \*MA= 243.4

	=	%	=	%	
1. Ραδιόφωνο	608	85,9	6. Multimedia	8	1,1
2. Μαγνητόφωνο	642	90,7	7. Κανένα	22	3,1
3. Τηλεόραση	447	63,1	8. Άλλο είδος:	3	0,4
4. Βίντεο	417	58,9	.Κινηματογράφος μηχανές = 2		
5. Η / Υ	134	18,9	.Βιντεοκάμερες = 1		

9. Τα ΜΜΕ πρέπει να εισαχθούν στην εκπαίδευση;

% Απαντήσεων

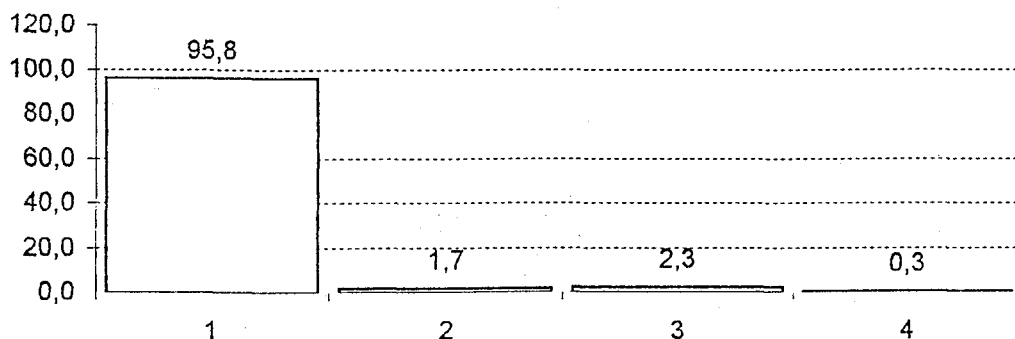

Σύνολο= 708 \*M= 14 \*MO= 177 \*MA= 250.5

	=	%	=	%	
1. Ναι	678	95,8	3. Δεν γνωρίζω	16	2,3
2. Όχι	12	1,7	4. Δεν απάντησαν	2	0,3

10. Συμπληρώστε δυο φορείς που ενδιαφέρονται περισσότερο για την εισαγωγή των ΜΜΕ στην εκπαίδευση:

% Απαντήσεων

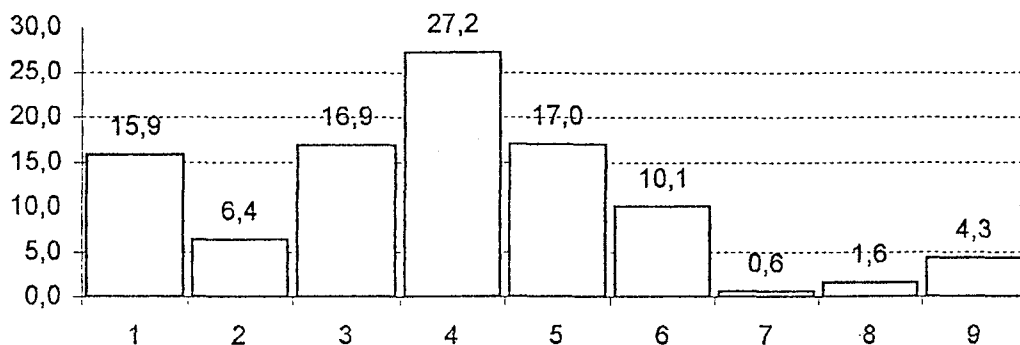

Σύνολο= 1432 \*Μ= 144 \*ΜΟ= 159.1 \*ΜΑ= 103.7

	=	%		=	%
1. Υπ. Παιδείας	227	15,9	6. Μαθητές	144	10,1
2. ΔΟΕ / ΟΛΜΕ	92	6,4	7. Άλλος φορέας	8	0,6
3. Σύλλογος Γονέων & Κηδ/νων	242	16,9	8. Κανένας	23	1,6
4. Σύλλογος εκπαιδευτικών	390	27,2	9. Περ.ή Λιγ.Απαντήσεις	62	4,3
5. Εκπαιδευτικοί ξεχωριστά	244	17,0			

11. Υπάρχουν συσκευές ΜΜΕ για διδασκαλία, στο σχολείο σας;

% Απαντήσεων

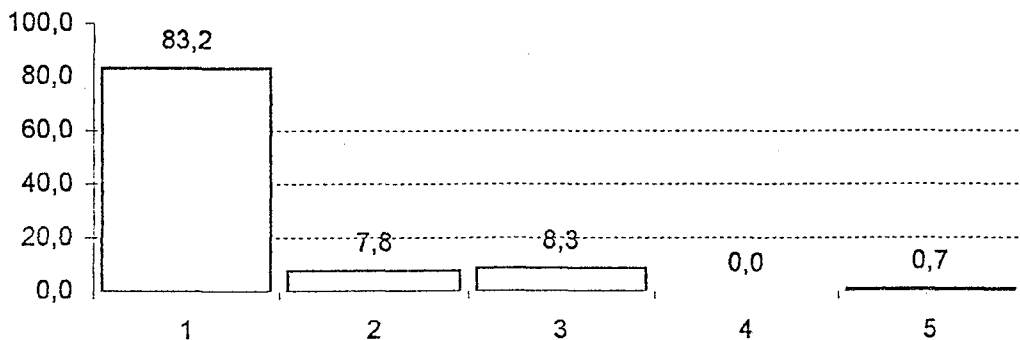

Σύνολο= 708 \*Μ= 55 \*ΜΟ= 141.6 \*ΜΑ= 179.2

	=	%		=	%
1. Ναι	589	83,2	4. Δε γνωρίζω	0	0,0
2. Ναι, αλλά είναι χαλασμένες	55	7,8	5. Δεν απάντησαν	5	0,7
3. Όχι	59	8,3			

Αν υπάρχουν, ποια από τις συσκευές ΜΜΕ χρησιμοποιούν οι εκπ/κοί περισσότερο (μόνο μια λογί):

% Απαντήσεων

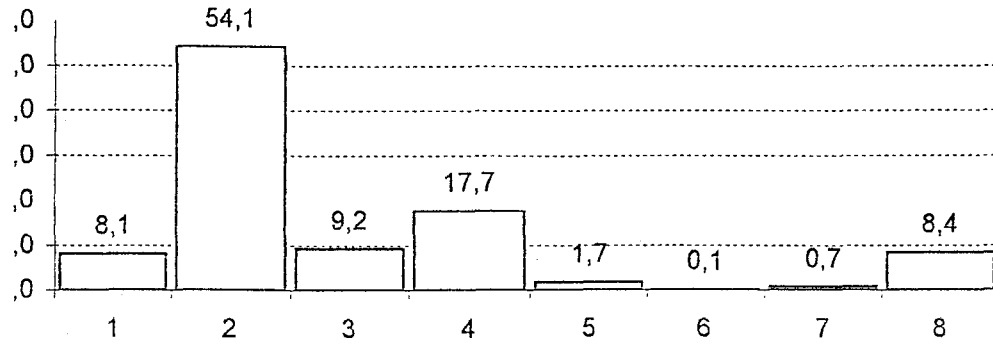

ολο= 904 \*M= 74.5 \*MO= 112.9 \*MA= 105.9

	=	%
Ραδιόφωνο	73	8,1
Διακινητόφωνο	489	54,1
Τηλεόραση	83	9,2
Βίντεο	160	17,7

	=	%
5. Η/Υ	15	1,7
6. Multimedia	1	0,1
7. Κανένα	6	0,7
8. Περ.ή Λιγ. Απαντήσεις	76	8,4

13. Οι εκπαιδευτικοί γνωρίζουν ότι υπάρχουν ΜΜΕ στο σχολείο σας:

% Απαντήσεων

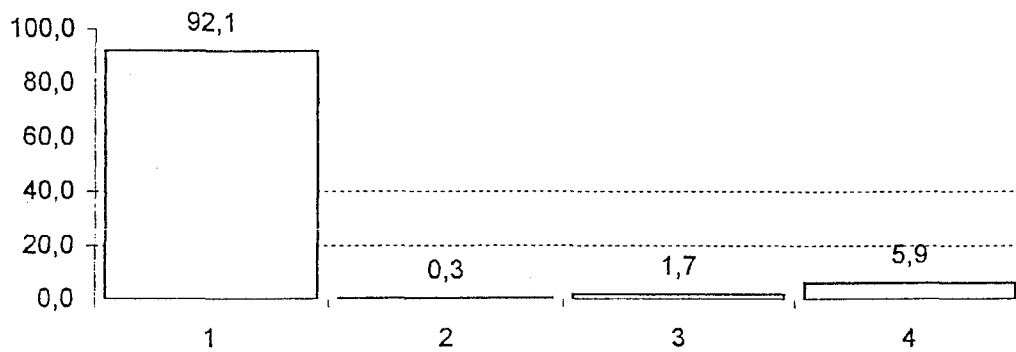

Σύνολο= 708 \*Μ= 27 \*ΜΟ= 177 \*ΜΑ= 237.5

	=	%	=	%
1. Ναι	652	92,1	3. Δεν γνωρίζω	12 1,7
2. Όχι	2	0,3	4. Δεν απάντησαν	42 5,9

Εάν Ναι:

% Απαντήσεων

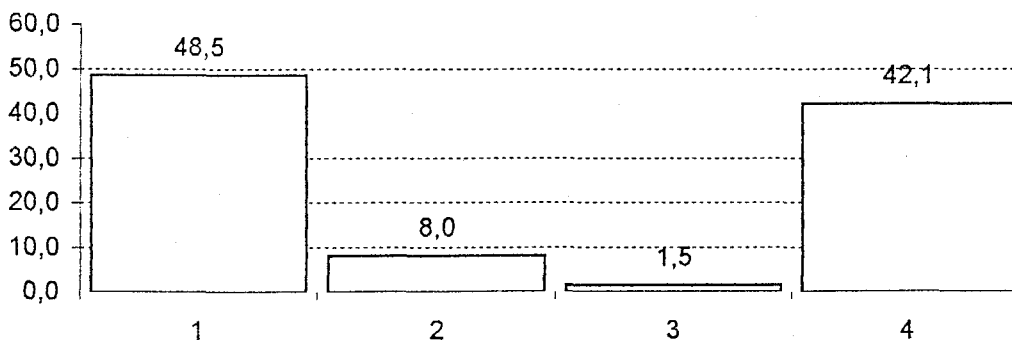

Σύνολο= 613 \*Μ= 153.5 \*ΜΟ= 153.3 \*ΜΑ= 173

	=	%	=	%
1. Πολλοί	297	48,5	3. Λίγοι	9 1,5
2. Αρκετοί	49	8,0	4. Δεν απάντησαν	258 42,1



14. Οι συσκευές των ΜΜΕ βρίσκονται:

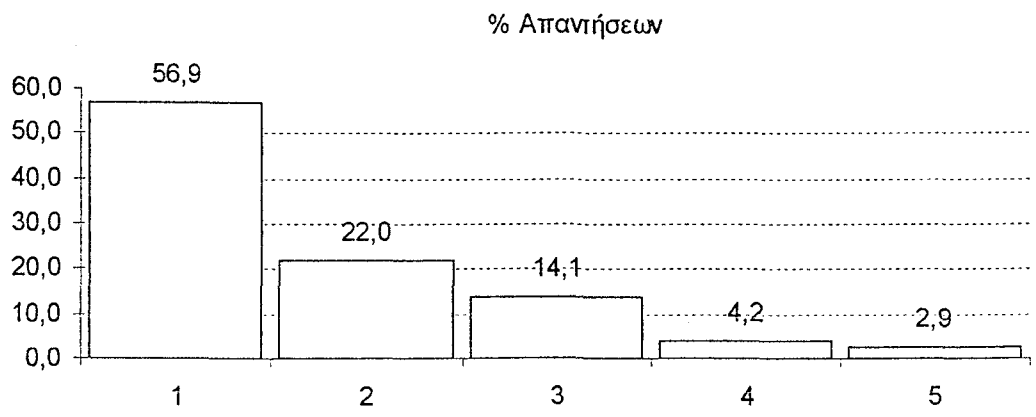

Σύνολο= 733 \*M= 103 \*MO= 146.6 \*MA= 114

	=	%		=	%
1. Στο Γραφείο του Διευθυντή ή των εκπ/κών ή στη Γραμματεία	417	56,9	3. Σε άλλο μέρος: .Αίθουσα Διδασκαλίας = 29 .Εργ. Φυσικής-Χημείας = 22 . Με άλλα Ε.Μ.Δ. = 9 .Αποθήκη = 10 .κ.τ.λ.	103	14,1
2. Σε ξεχωριστή αίθουσα για ΜΜΕ (όχι με άλλα Ε.Μ.Δ.)	161	22,0			
4. Δεν απάντησαν	31	4,2			
5. Περ.ή Λιγ.Απαντήσεις	21	2,9			

15. Τα ΜΜΕ χρειάζονται περισσότερο:



Σύνολο= 708 \*M= 81 \*MO= 141.6 \*MA= 148.8

	=	%		=	%
1. Στην Α /βάθμια	81	11,4	4. Δε γνωρίζω	26	3,7
2. Στην Β /βάθμια	81	11,4			
3. Το ίδιο	513	72,5	5. Δεν απάντησαν	7	1,0

16. Οι εκπαιδευτικοί γνωρίζουν τη λειτουργία των ΜΜΕ;

% Απαντήσεων

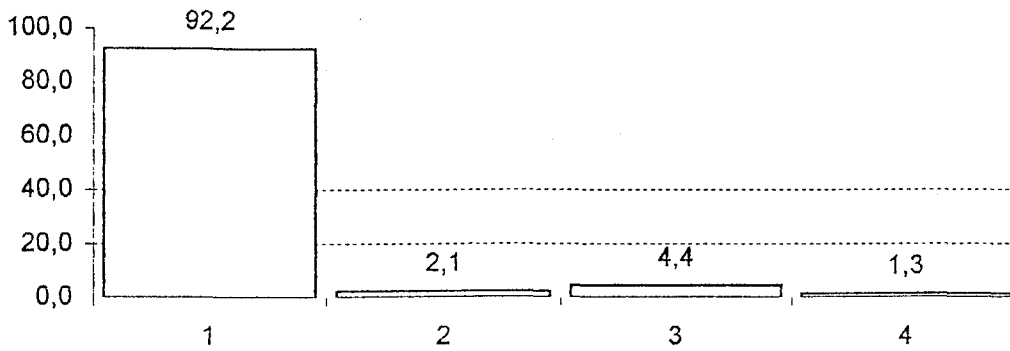

Σύνολο= 708 \*M= 23 \*MO= 177 \*MA= 238

	=	%	=	%	
1. Ναι	653	92,2	3. Δε γνωρίζω	31	4,4
2. Όχι	15	2,1	4. Δεν απάντησαν	9	1,3

Εάν Ναι:

% Απαντήσεων

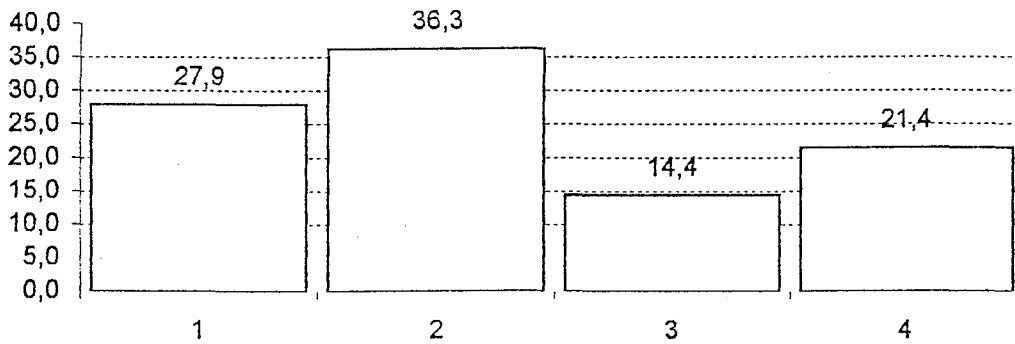

Σύνολο= 667 \*M= 164.5 \*MO= 166.8 \*MA= 160.2

	=	%	=	%	
1. Πολλοί	186	27,9	3. Λίγοι	96	14,4
2. Αρκετοί	242	36,3	4. Δεν απάντησαν	143	21,4

17. Οι εκπαιδευτικοί χρησιμοποιούν στη διδασκαλία τα ΜΜΕ που έχετε στο σχολείο σας ;

% Απαντήσεων

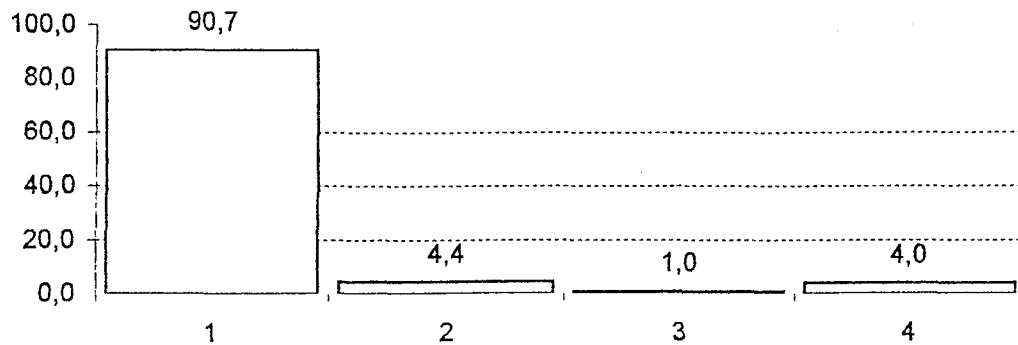

Σύνολο= 708 \*M= 29.5 \*MO= 177 \*MA= 232.5

	=	%	=	%
1. Ναι	642	90,7	3. Δε γνωρίζω	7 1,0
2. Όχι	31	4,4	4. Δεν απάντησαν	28 4,0

Εάν Ναι:

% Απαντήσεων

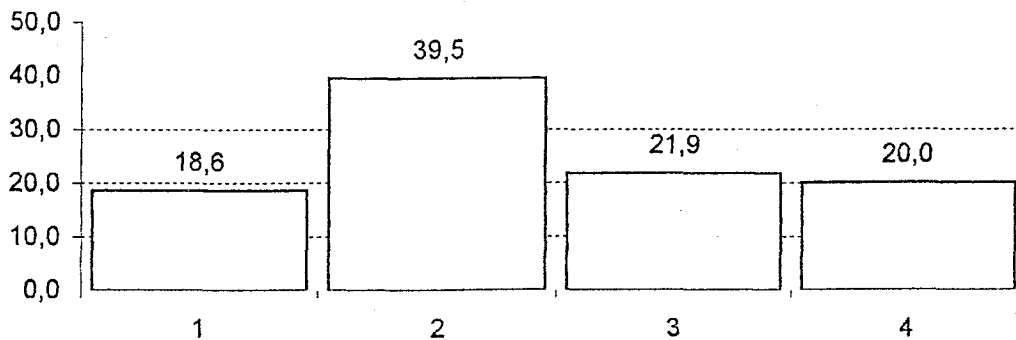

Σύνολο= 640 \*M= 134 \*MO= 160 \*MA= 153.6

	=	%	=	%
1. Πολλοί	119	18,6	3. Λίγοι	140 21,9
2. Αρκετοί	253	39,5	4. Δεν απάντησαν	128 20,0

18. Οι εκπαιδευτικοί πρέπει να υποχρεώνονται να χρησιμοποιούν τα ΜΜΕ:

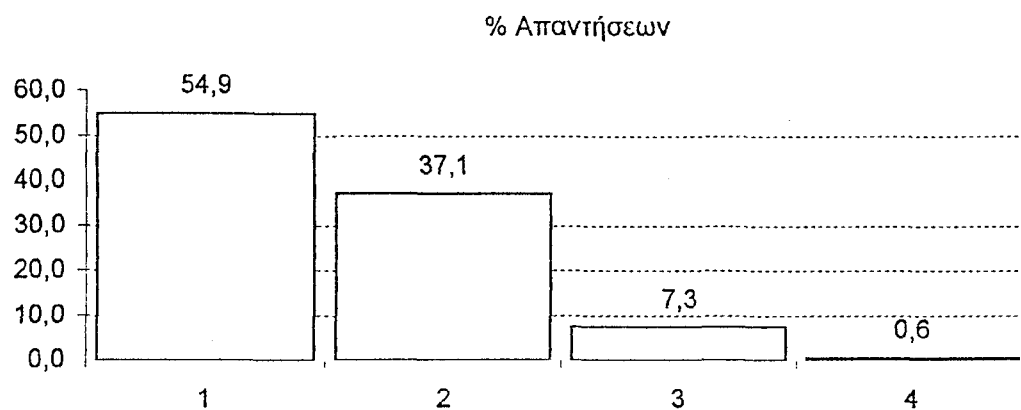

Σύνολο= 708 \*M= 157.5 \*MO= 177 \*MA= 149

	=	%	=	%
1. Ναι	389	54,9	3. Δε γνωρίζω	52 7,3
2. Όχι	263	37,1	4. Δεν απάντησαν	4 0,6

19. Οι εκπ/τικοί του σχολείου χρησιμοποιούν τα ΜΜΕ:

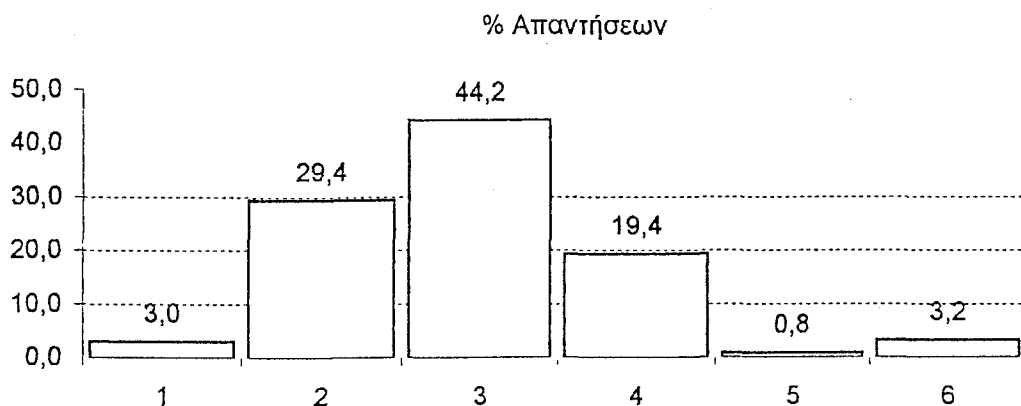

Σύνολο= 708 \*M= 80 \*MO= 118 \*MA= 101.3

	=	%	=	%
1. Πάντα	21	3,0	4. Σπάνια	137 19,4
2. Πολύ συχνά	208	29,4	5. Ποτέ	6 0,8
3. Συχνά	313	44,2	6. Δεν απάντησαν	23 3,2

20. Συμπληρώστε δυο λόγους, που οι εκπ/τικοί δε χρησιμοποιούν τα ΜΜΕ:

% Απαντήσεων

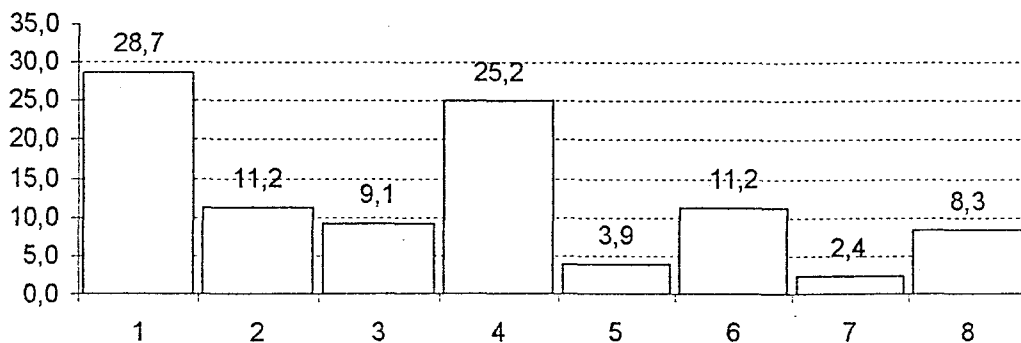

Σύνολο= 1350 \*Μ= 137 \*ΜΟ= 168.8 \*ΜΑ= 97.8

	=	%	=	%	
1. Δεν είναι εξοικειωμένοι	388	28,7	6. Άλλος λόγος: Έλλειψη μέσων = 52 Έλλειψη χώρου = 26 Έλλειψη χρόνου = 46 .κ.τ.λ.	151	11,2
2. Από αδιαφορία	151	11,2			
3. Δεν τα θεωρούν απαραίτητα	123	9,1			
4. Προτίμηση παρ. μεθόδων διδ/λίας	340	25,2			
5. Δυσκολεύουν διαδ. Μαθ/τος	53	3,9			
7. Δεν απάντησαν	32	2,4			
8. Περ.ή Λιγ.Απαντήσεις	112	8,3			

21. Πόσο απαραίτητη είναι η εκπ/ση των εκπ/κών στη χρήση των ΜΜΕ;

% Απαντήσεων

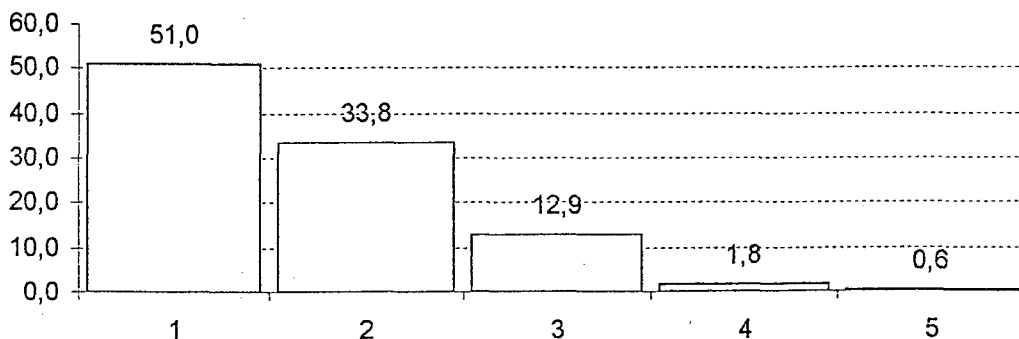

Σύνολο= 708 \*Μ= 91 \*ΜΟ= 141.6 \*ΜΑ= 126.8

	=	%	=	%	
1. Πάρα πολύ	361	51,0	4. Λίγο	13	1,8
2. Πολύ	239	33,8	5. Καθόλου	4	0,6
3. Αρκετά	91	12,9			

22. Οι μαθητές θέλουν να χρησιμοποιούνται τα ΜΜΕ στη διδασκαλία;

% Απαντήσεων

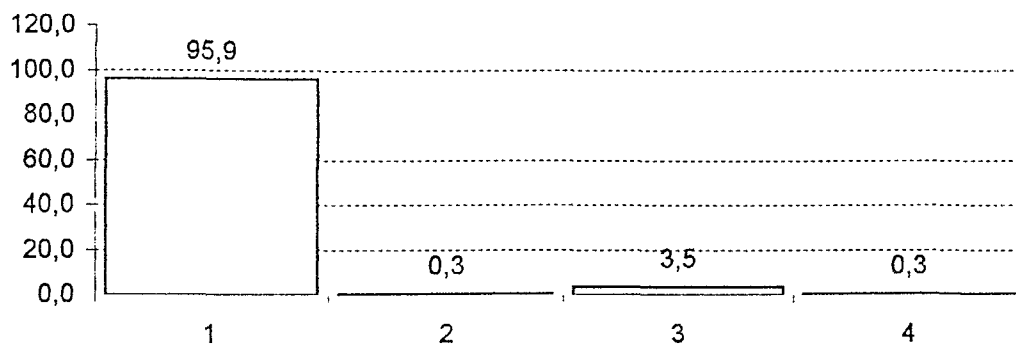

Σύνολο= 708 \*M= 13.5 \*MO= 177 \*MA= 251

	=	%	=	%
1. Ναι	679	95,9	3. Δε γνωρίζω	25 3,5
2. Όχι	2	0,3	4. Δεν απάντησαν	2 0,3

23. Η χρήση των ΜΜΕ στη διδασκαλία είναι:

% Απαντήσεων

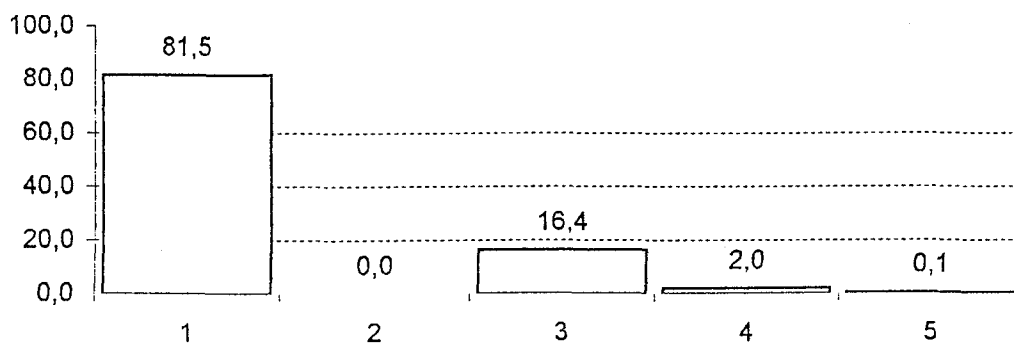

Σύνολο= 708 \*M= 14 \*MO= 141.6 \*MA= 174.4

	=	%	=	%
1. Θετική	577	81,5	4. Δε γνωρίζω	14 2,0
2. Αρνητική	0	0,0	5. Δεν απάντησαν	1 0,1
3. Θετική & Αρνητική	116	16,4		

24. Η επίδραση από την χρήση των ΜΜΕ στους μαθητές είναι:

% Απαντήσεων

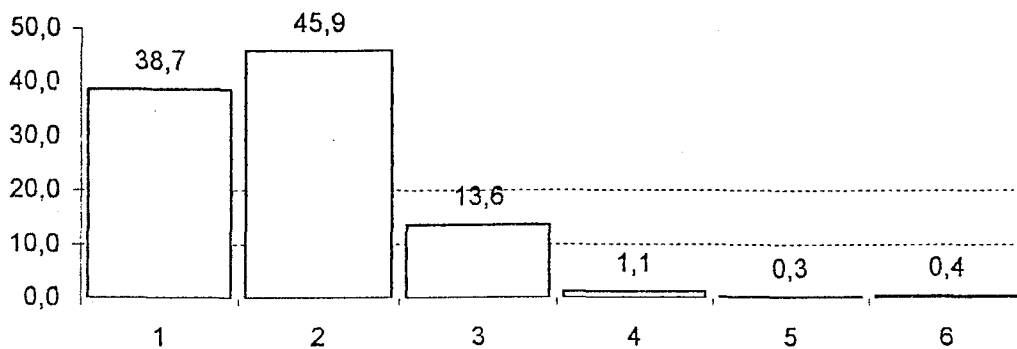

Σύνολο= 708 \*M= 52 \*MO= 118 \*MA= 121

	=	%		=	%
1. Πολύ Μεγάλη	274	38,7	4. Μικρή	8	1,1
2. Μεγάλη	325	45,9	5. Καθόλου	2	0,3
3. Αρκετή	96	13,6	6. Δεν απάντησαν	3	0,4

25. Αν η διδασκαλία του μαθήματος γίνεται και με ΜΜΕ, βελτιώνεται η απόδοση των μαθητών:

% Απαντήσεων

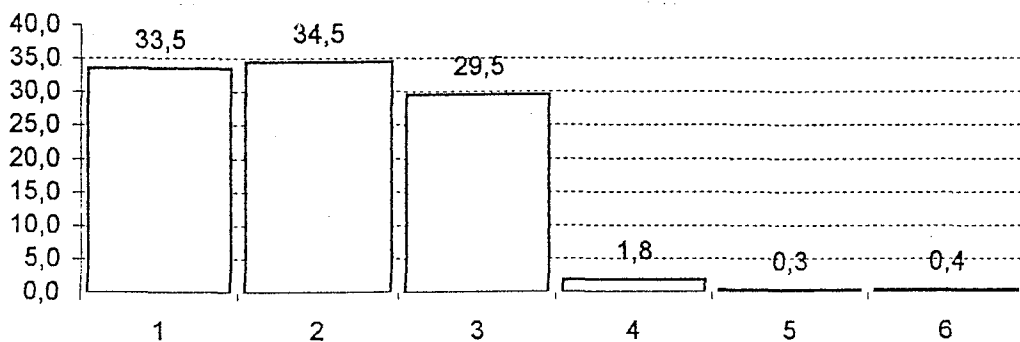

Σύνολο= 708 \*M= 111 \*MO= 118 \*MA= 112

	=	%		=	%
1. Πάρα πολύ	237	33,5	4. Λίγο	13	1,8
2. Πολύ	244	34,5	5. Καθόλου	2	0,3
3. Αρκετά	209	29,5	6. Δεν απάντησαν	3	0,4

26. Αν η διδασκαλία του μαθήματος γίνεται και με ΜΜΕ, οι μαθητές αποκτούν γνώση:

% Απαντήσεων

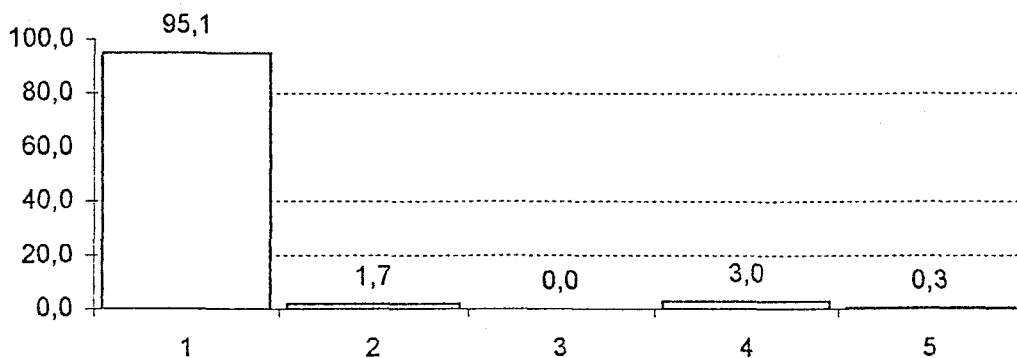

Σύνολο= 708 \*M= 12 \*MO= 141.6 \*MA= 212.8

	=	%	=	%
1. Περισσότερη	673	95,1	4. Δε γνωρίζω	21 3,0
2. Ίδια	12	1,7	5. Δεν απάντησαν	2 0,3
3. Λιγότερη	0	0,0		

27. Το όφελος των μαθητών από τη χρήση των ΜΜΕ είναι:

% Απαντήσεων

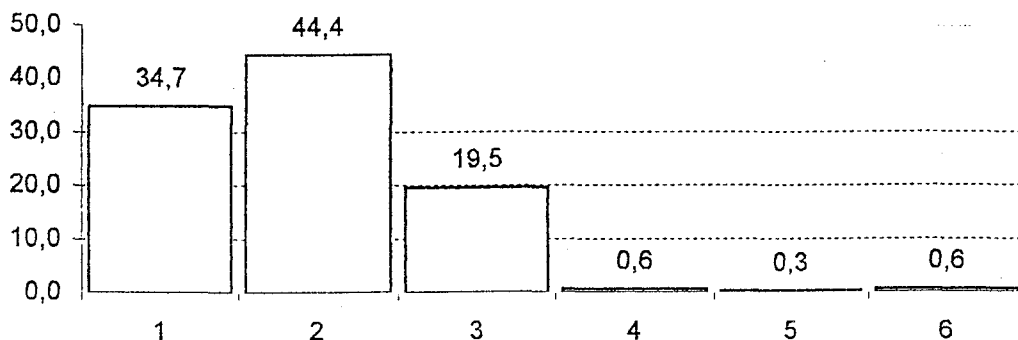

Σύνολο= 708 \*M= 71 \*MO= 118 \*MA= 114.7

	=	%	=	%
1. Πολύ μεγάλο	246	34,7	4. Μικρό	4 0,6
2. Μεγάλο	314	44,4	5. Καθόλου	2 0,3
3. Αρκετό	138	19,5	6. Δεν απάντησαν	4 0,6



28. Ποιο ΜΜΕ θα διαλέγατε ως πρακτικό (εύκολα χρησιμοποιήσιμο) για την εκπ/κή διαδικασία:

% Απαντήσεων

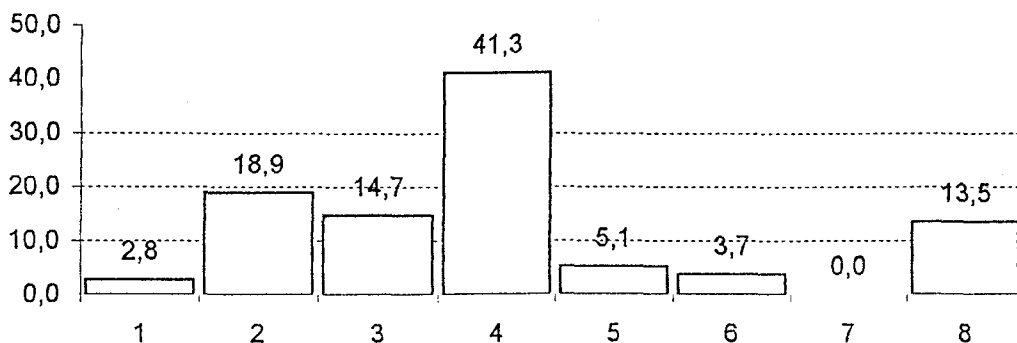

Σύνολο= 1115 \*Μ= 104 \*ΜΟ= 139.4 \*ΜΑ= 107.1

	=	%	=	%	
1. Ραδιόφωνο	31	2,8	5. Η/Υ	57	5,1
2. Μαγνητόφωνο	211	18,9	6. Multimedia	41	3,7
3. Τηλεόραση	164	14,7	7. Κανένα	0	0,0
4. Βίντεο	460	41,3	8. Περ.ή Λιγ.Απαντήσεις	151	13,5

29. Ποιο ΜΜΕ θεωρείτε περισσότερο αποδοτικό - αποτελεσματικό στην εκπ/κή διαδικασία:

% Απαντήσεων

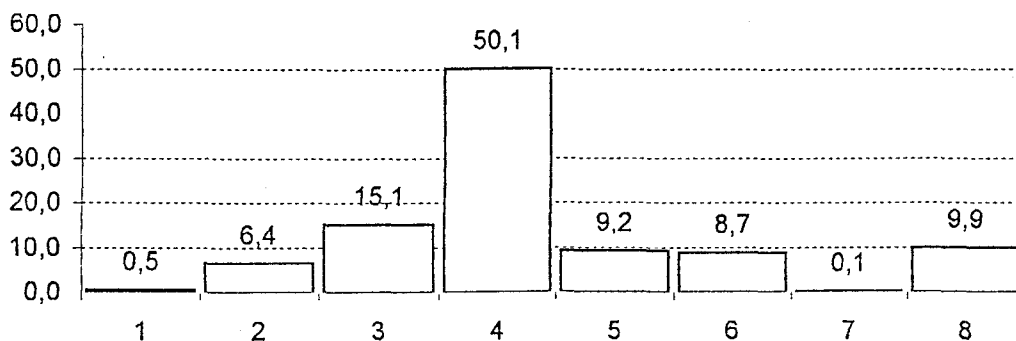

Σύνολο= 949 \*Μ= 85 \*ΜΟ= 118.6 \*ΜΑ= 95.4

	=	%	=	%	
1. Ραδιόφωνο	5	0,5	5. Η/Υ	87	9,2
2. Μαγνητόφωνο	61	6,4	6. Multimedia	83	8,7
3. Τηλεόραση	143	15,1	7. Κανένα	1	0,1
4. Βίντεο	475	50,1	8. Περ.ή Λιγ.Απαντήσεις	94	9,9

30. Ποιο ΜΜΕ πιστεύετε ότι αρέσει περισσότερο στους μαθητές;

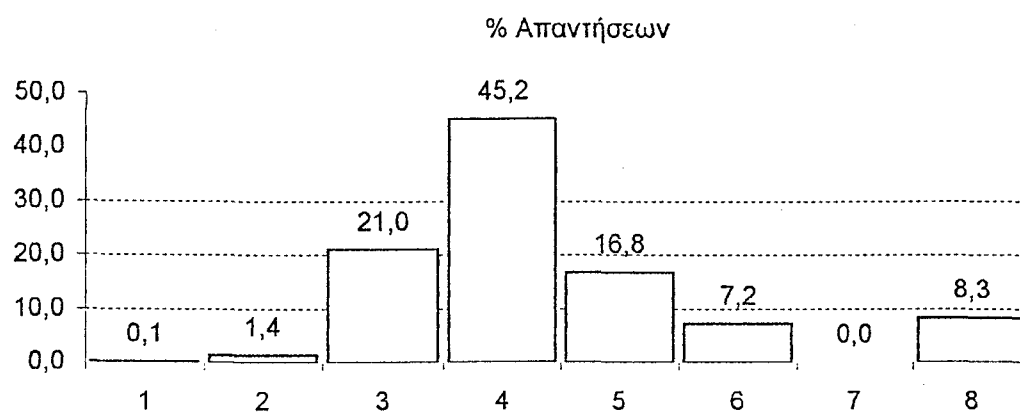

Σύνολο= 880 \*M= 68 \*MO= 110 \*MA= 100.3

	=	%		=	%
1. Ραδιόφωνο	1	0,1	5. Η/Υ	148	16,8
2. Μαγνητόφωνο	12	1,4	6. Multimedia	63	7,2
3. Τηλεόραση	185	21,0	7. Κανένα	0	0,0
4. Βίντεο	398	45,2	8. Περ.ή Διγ. Απαντήσεις	73	8,3

31. Η χρήση των ΜΜΕ στη διδασκαλία εμποδίζει ή απελευθερώνει τις γνώσιες εκδηλώσεις (αυθορμητισμό, φαντασία κ.τ.λ.) του μαθητή;

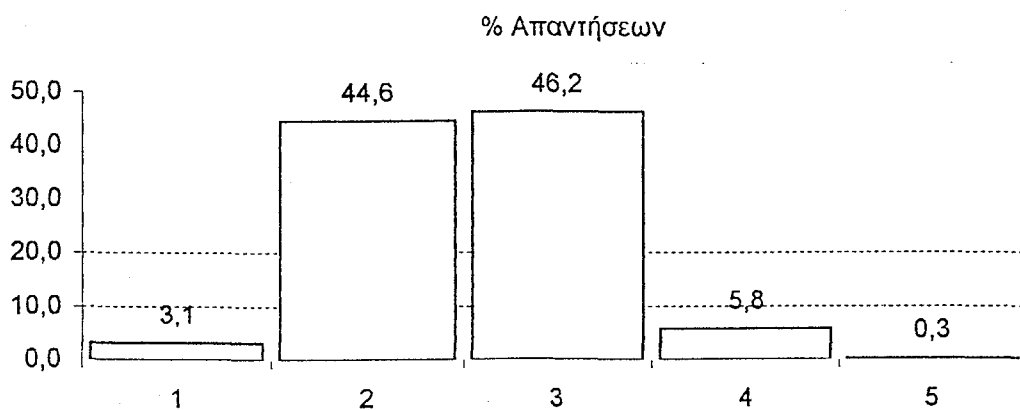

Σύνολο= 708 \*M= 41 \*MO= 141.6 \*MA= 144

	=	%		=	%
1. Εμποδίζει	22	3,1	4. Δε γνωρίζω	41	5,8
2. Απελευθερώνει	316	44,6	5. Δεν απάντησαν	2	0,3
3. Εμποδίζει & Απελευθερώνει	327	46,2			

32. Ποιος Τηλεοπτικός σταθμός έχει εκπ/κές εκπομπές: (μόνο μια επιλογή):

% Απαντήσεων

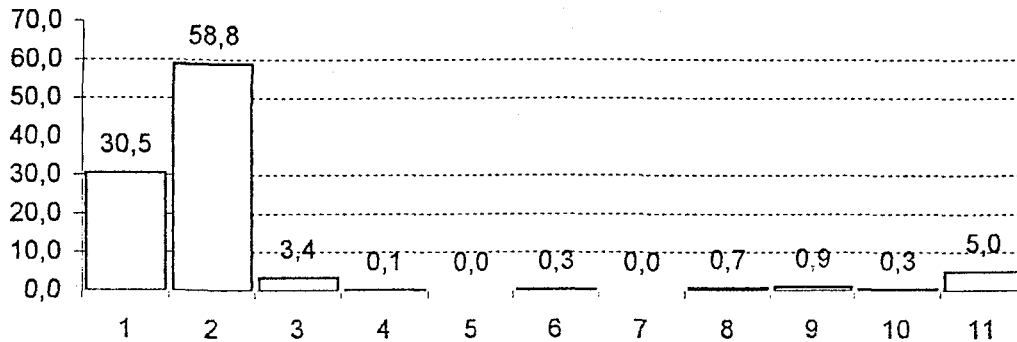

Σύνολο= 738 \*M= 5 \*MO= 67.1 \*MA= 95.4

	=	%	=	%	
1. ET1	225	30,5	7. ΣΚΑΙ	0	0,0
2. ET2	434	58,8	8. Κανένας	5	0,7
3. ET3	25	3,4	9. Άλλος	7	0,9
4. ANTI	1	0,1	10. Δεν απάντησαν	2	0,3
5. MEGA	0	0,0	11. Περ.ή Λιγ.Απαντήσεις	37	5,0
6. STAR	2	0,3			

33. Από που κυρίως πληροφορείσθε για τις εκπ/κές εκπομπές των τηλεοπτικών σταθμών: (μόνο μια επιλογή)

% Απαντήσεων

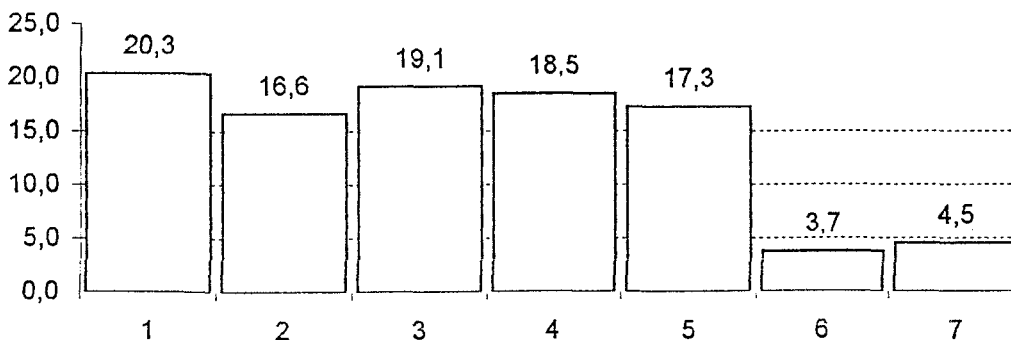

Σύνολο= 758 \*M= 131 \*MO= 108.3 \*MA= 44.3

	=	%	=	%	
1. Εγκυκλίους Υπ. Παιδείας	154	20,3	5. Από περιοδικά με προγράμματα για ΜΜΕ	131	17,3
2. Ανακοινώσεις των σταθμών	126	16,6	6. Δε με ενδιαφέρουν	28	3,7
3. Από τις εφημερίδες	145	19,1	7. Περ.ή Λιγ.Απαντήσεις	34	4,5
4. Το περιοδικό <<Ράδιο - Τηλεόραση>>	140	18,5			

34. Πως κρίνετε το περιεχόμενο των εκπ/κών εκπομπών, των τηλεοπτικών σταθμών:

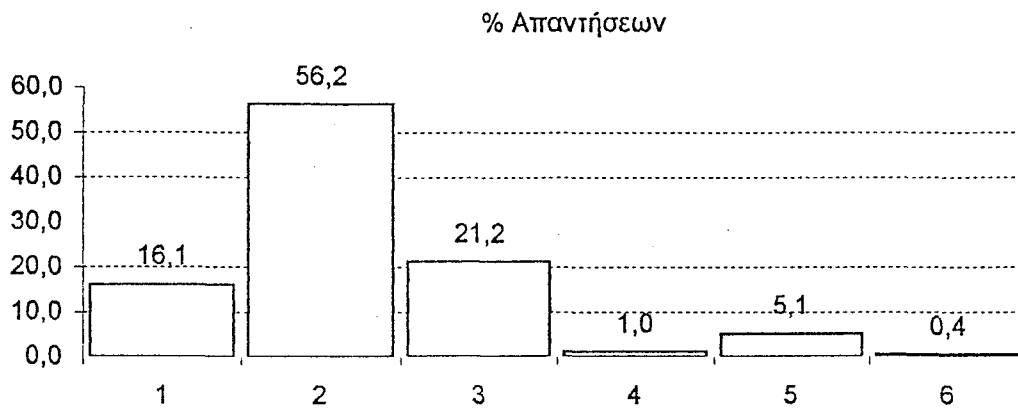

Σύνολο= 708 \*M= 75 \*MO= 118 \*MA= 104

	=	%	=	%
1. Πολύ καλό	114	16,1	4. Άχρηστο	7 1,0
2. Καλό	398	56,2	5. Δε γνωρίζω	36 5,1
3. Μέτριο	150	21,2	6. Δεν απάντησαν	3 0,4

35. Ποια είδη προγράμματος για την εκπαίδευση θέλετε να υπάρχουν στα ΜΜΕ:

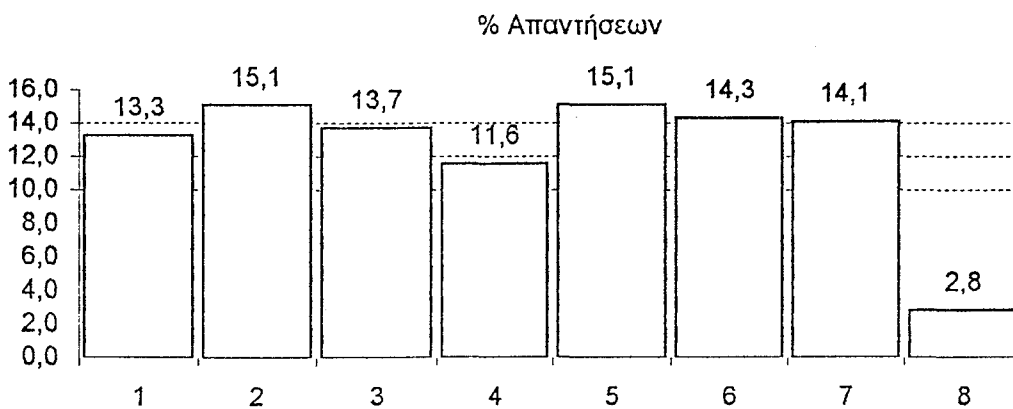

Σύνολο= 4353 \*M= 604.5 \*MO= 544.1 \*MA= 114.9

	Πάρα Πολύ	Πολύ	Αρκετά	Λίγο	Καθόλου	=	%
1.Ελληνικά	244	162	111	47	14	578	13,3
2.Ιστορία	408	170	71	3	4	656	15,1
3.Ξένη γλώσσα	227	184	153	28	4	596	13,7
4.Μαθηματικά	102	145	145	93	20	505	11,6
5.Γεωγραφία	453	117	78	8	2	658	15,1
6.Φυσική - Χημεία	305	184	119	13	2	623	14,3
7.Βιολογία, Ανθρ/γία	342	168	90	12	1	613	14,1
8.Άλλο	70	33	21			124	2,8

36. Σε ποια μαθήματα χρειάζεται να χρησιμοποιούνται ΜΜΕ στην εκπ/κή διαδικασία:

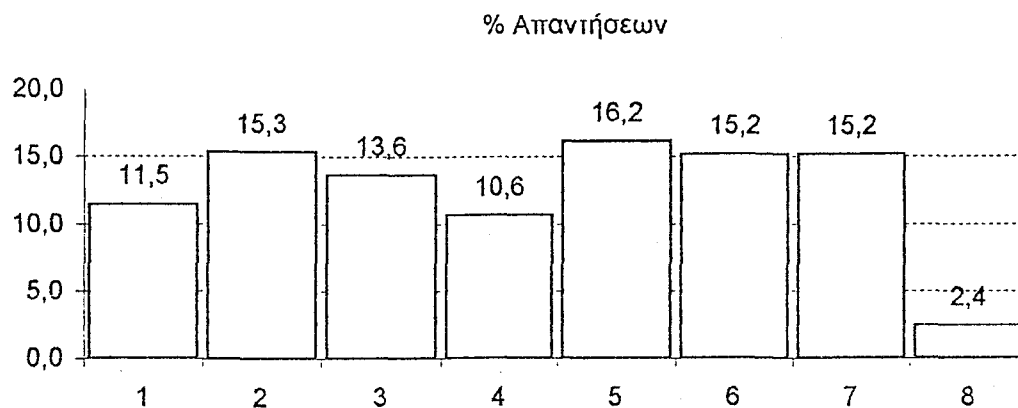

Σύνολο= 4037 \*M= 581.5 \*MO= 504.6 \*MA= 131.1

	Πάρα Πολύ	Πολύ	Αρκετά	Λίγο	Καθόλου	=	%
1.Ελληνικά	125	107	136	71	24	463	11,5
2.Ιστορία	361	167	96	3	2	619	15,3
3.Ξένη γλώσσα	246	166	119	16	4	551	13,6
4.Μαθηματικά	67	91	143	104	24	429	10,6
5.Γεωγραφία	464	118	50	16	4	652	16,2
6.Φυσική - Χημεία	329	189	86	8	2	614	15,2
7.Βιολογία - Ανθρ/για	369	151	83	9		612	15,2
8.Άλλο	57	32	8			97	2,4

37. Τα προγράμματα των ΜΜΕ για την εκπ/ση πρέπει να είναι κυρίως:

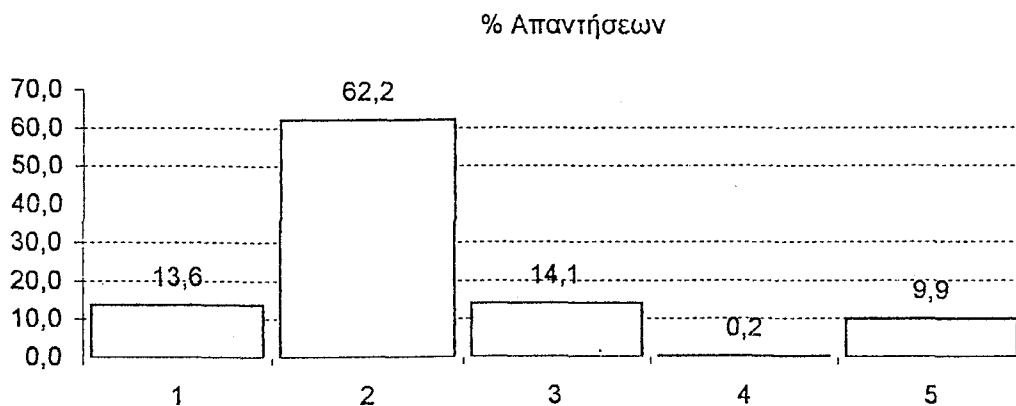

Σύνολο= 870 \*M= 118 \*MO= 174 \*MA= 146.8

	=	%		=	%
1. Ενημερωτικά - Πληροφορικά	118	13,6	4. Δεν έχω άποψη	2	0,2
2. Μορφωτικά - Εκπαιδευτικά	541	62,2	5. Περ.ή Λιγ.Απαντήσεις	86	9,9
3. Ψυχαγωγικά - Διασκεδαστικά	123	14,1			

38. Αν θέλετε σημειώστε οποιοδήποτε σχόλιο ή παρατήρηση για τις ερωτήσεις που υπάρχουν ή δεν υπάρχουν:

Υπάρχουν πολλές και ενδιαφέρουσες παρατηρήσεις, αλλά πολλές αφορούσαν, γενικά την εκπαίδευση και όχι το συγκεκριμένο θέμα. Οι πλέον αντιπροσωπευτικές παρατηρήσεις, σχετικές με το θέμα είναι οι εξής:

- Χρειάζεται κατάλληλη αίθουσα για Μ.Μ.Ε.
- Δεν υπάρχουν Μ.Μ.Ε. στα σχολεία
- Χρειάζονται κατάλληλα προγράμματα
- Χρειάζεται επιμόρφωση των εκπαιδευτικών
- Δεν υπάρχει εκπαιδευτική πολιτική για τα Μ.Μ.Ε.

## ΠΑΡΑΡΤΗΜΑ IV

- Α' Έρευνα Πανελλήνια - Συνοπτικά αποτελέσματα  
Α/Βάθμια Εκπαίδευση

- Α' Έρευνα Πανελλήνια - Αποτελέσματα  
Α/Βάθμια Εκπαίδευση

# Α' ΕΡΕΥΝΑ ΠΑΝΕΛΛΗΝΙΑ

## ΣΥΝΟΠΤΙΚΑ ΑΠΟΤΕΛΕΣΜΑΤΑ

### Α/Βάθμια Εκπαίδευση

**Ερώτηση 1.** Σύνολο= 528 \*M= 264 \*MO= 264 \*MA= 155

Απαντ.	=	%	Απαντ.	=	%	Απαντ.	=	%
1	419	79,4	2	109	20,6			

**Ερώτηση 2.** Σύνολο= 528 \*M= 101 \*MO= 105.6 \*MA= 54.8

Απαντ.	=	%	Απαντ.	=	%	Απαντ.	=	%
1	77	14,6	3	208	39,4	5	2	0,4
2	101	19,1	4	140	26,5			

**Ερώτηση 3.** Σύνολο= 528 \*M= 264 \*MO= 264 \*MA= 264

Απαντ.	=	%	Απαντ.	=	%	Απαντ.	=	%
1	528	100,0	2	0	0,0			

Σύνολο= 528 \*M= 14 \*MO= 105.6 \*MA= 171.3

Απαντ.	=	%	Απαντ.	=	%	Απαντ.	=	%
1	208	39,4	3	0	0,0	5	14	2,7
2	306	58,0	4	0	0,0			

**Ερώτηση 4.** Σύνολο= 528 \*M= 80.5 \*MO= 88 \*MA= 74.7

Απαντ.	=	%	Απαντ.	=	%	Απαντ.	=	%
1	122	23,1	3	245	46,4	5	0	0,0
2	121	22,9	4	0	0,0	6	40	7,6

**Ερώτηση 5.** Σύνολο= 528 \*M= 149 \*MO= 176 \*MA= 114

Απαντ.	=	%	Απαντ.	=	%	Απαντ.	=	%
1	149	28,2	2	32	6,1	3	347	65,7

**Ερώτηση 7.** Σύνολο= 528 \*M= 34 \*MO= 40.6 \*MA= 21.9

Απαντ.	=	%	Απαντ.	=	%	Απαντ.	=	%
1	14	2,7	6	12	2,3	11	15	2,8
2	44	8,3	7	34	6,4	12	25	4,7
3	23	4,4	8	27	5,1	13	37	7,0
4	37	7,0	9	99	18,8			
5	42	8,0	10	119	22,5			

**Ερώτηση 8.** Σύνολο= 528 \*M= 173 \*MO= 203.8 \*MA= 183.5

Απαντ.	=	%	Απαντ.	=	%	Απαντ.	=	%
1	460	87,1	4	293	55,5	7	18	3,4
2	477	90,3	5	53	10,0	8	3	0,6
3	319	60,4	6	7	1,3			

**Ερώτηση 9.** Σύνολο= 528 \*M= 6 \*MO= 132 \*MA= 191

Απαντ.	=	%	Απαντ.	=	%	Απαντ.	=	%
1	514	97,3	3	4	0,8			
2	8	1,5	4	2	0,4			

**Ερώτηση 10.** Σύνολο= 1058 \*M= 83 \*MO= 117.6 \*MA= 82.4

Απαντ.	=	%	Απαντ.	=	%	Απαντ.	=	%
1	157	14,8	4	305	28,8	7	5	0,5
2	76	7,2	5	180	17,0	8	13	1,2
3	199	18,8	6	83	7,8	9	40	3,8

\* M: Διάμεσος, MO: Μέσος Όρος, MA: Μέση Απόκλιση, %: Σχετική Συχνότητα [Ποσοστό]



Ερώτηση 11. Σύνολο= 528 *M= 42 *MO= 105.6 *MA= 129.2								
Απαντ. = %			Απαντ. = %			Απαντ. = %		
1	428	81,1	3	54	10,2	5	4	0,8
2	42	8,0	4	0	0,0			

Ερώτηση 12. Σύνολο= 673 *M= 61 *MO= 84 *MA= 76.8								
Απαντ. = %			Απαντ. = %			Απαντ. = %		
1	61	9,1	4	109	16,2	7	6	0,9
2	366	54,4	5	5	0,7	8	61	9,1
3	63	9,4	6	1	0,1			

Ερώτηση 13. Σύνολο= 528 *M= 21.5 *MO= 132 *MA= 175.5								
Απαντ. = %			Απαντ. = %			Απαντ. = %		
1	483	91,5	3	7	1,3			
2	2	0,4	4	36	6,8			

Σύνολο= 444 *M= 102 *MO= 111 *MA= 132								
Απαντ. = %			Απαντ. = %			Απαντ. = %		
1	238	53,6	3	2	0,5			
2	23	5,2	4	181	40,8			

Ερώτηση 14. Σύνολο= 551 *M= 70 *MO= 110.2 *MA= 89.4								
Απαντ. = %			Απαντ. = %			Απαντ. = %		
1	327	59,3	3	70	12,7	5	20	3,6
2	117	21,2	4	17	3,1			

Ερώτηση 15. Σύνολο= 528 *M= 23 *MO= 105.6 *MA= 122								
Απαντ. = %			Απαντ. = %			Απαντ. = %		
1	72	13,6	3	410	77,7	5	7	1,3
2	23	4,4	4	16	3,0			

Ερώτηση 16. Σύνολο= 528 *M= 19.5 *MO= 132 *MA= 174								
Απαντ. = %			Απαντ. = %			Απαντ. = %		
1	480	90,9	3	25	4,7			
2	14	2,7	4	9	1,7			

Σύνολο= 494 *M= 134 *MO= 123.5 *MA= 118.8								
Απαντ. = %			Απαντ. = %			Απαντ. = %		
1	150	30,4	3	63	12,8			
2	163	33,0	4	118	23,9			

Ερώτηση 17. Σύνολο= 528 *M= 23 *MO= 132 *MA= 173								
Απαντ. = %			Απαντ. = %			Απαντ. = %		
1	478	90,5	3	4	0,8			
2	20	3,8	4	26	4,9			

Σύνολο= 488 *M= 111.5 *MO= 122 *MA= 117								
Απαντ. = %			Απαντ. = %			Απαντ. = %		
1	115	23,6	3	76	15,6			
2	189	38,7	4	108	22,1			

Ερώτηση 18. Σύνολο= 528 *M= 123.5 *MO= 132 *MA= 111								
Απαντ. = %			Απαντ. = %			Απαντ. = %		
1	277	52,5	3	38	7,2			
2	209	39,6	4	4	0,8			

Ερώτηση 19. Σύνολο= 528 *M= 51.5 *MO= 88 *MA= 75								
Απαντ. = %			Απαντ. = %			Απαντ. = %		
1	20	3,8	3	218	41,3	5	4	0,8
2	183	34,7	4	81	15,3	6	22	4,2

Ερώτηση 20. Σύνολο= 988 *M= 94.5 *MO= 123.5 *MA= 69								
Απαντ. = %			Απαντ. = %			Απαντ. = %		
- 1	289	29,3	4	233	23,6	7	32	3,2
2	94	9,5	5	41	4,1	8	82	8,3
3	95	9,6	6	122	12,3			

Ερώτηση 21. Σύνολο= 528 *M= 57 *MO= 105.6 *MA= 99.6								
Απαντ. = %			Απαντ. = %			Απαντ. = %		
1	293	55,5	3	57	10,8	5	1	0,2
2	167	31,6	4	10	1,9			

Ερώτηση 22. Σύνολο= 528 *M= 6.5 *MO= 132 *MA= 191.5								
Απαντ. = %			Απαντ. = %			Απαντ. = %		
1	515	97,5	3	12	2,3			
2	0	0,0	4	1	0,2			

Ερώτηση 23. Σύνολο= 528 *M= 44.5 *MO= 132 *MA= 153.5								
Απαντ. = %			Απαντ. = %			Απαντ. = %		
1	439	83,1	3	79	15,0			
2	0	0,0	4	10	1,9			

Ερώτηση 24. Σύνολο= 528 *M= 31 *MO= 88 *MA= 96								
Απαντ. = %			Απαντ. = %			Απαντ. = %		
1	229	43,4	3	58	11,0	5	1	0,2
2	235	44,5	4	4	0,8	6	1	0,2

Ερώτηση 25. Σύνολο= 528 *M= 74 *MO= 88 *MA= 85.7								
Απαντ. = %			Απαντ. = %			Απαντ. = %		
1	196	37,1	3	144	27,3	5	2	0,4
2	181	34,3	4	4	0,8	6	1	0,2

Ερώτηση 26. Σύνολο= 528 *M= 8 *MO= 105.6 *MA= 161.2								
Απαντ. = %			Απαντ. = %			Απαντ. = %		
1	508	96,2	3	0	0,0	5	1	0,2
2	8	1,5	4	11	2,1			

Ερώτηση 27. Σύνολο= 528 *M= 40.5 *MO= 88 *MA= 89.7								
Απαντ. = %			Απαντ. = %			Απαντ. = %		
1	206	39,0	3	79	15,0	5	2	0,4
2	239	45,3	4	0	0,0	6	2	0,4

Ερώτηση 28. Σύνολο= 825 *M= 72.5 *MO= 103.1 *MA= 80.4								
Απαντ. = %			Απαντ. = %			Απαντ. = %		
1	22	2,7	4	342	41,5	7	0	0,0
2	155	18,8	5	36	4,4	8	109	13,2
3	128	15,5	6	33	4,0			

Ερώτηση 29. Σύνολο= 704 *M= 63 *MO= 88 *MA= 71.3								
Απαντ. = %			Απαντ. = %			Απαντ. = %		
1	4	0,6	4	350	49,7	7	1	0,1
2	42	6,0	5	57	8,1	8	70	9,9
3	111	15,8	6	69	9,8			

Ερώτηση 30. Σύνολο= 644 *M= 51.5 *MO= 80.5 *MA= 72.5								
Απαντ. = %			Απαντ. = %			Απαντ. = %		
1	1	0,2	4	288	44,7	7	0	0,0
2	9	1,4	5	100	15,5	8	51	7,9
3	143	22,2	6	52	8,1			

Ερώτηση 31. Σύνολο= 528 *M= 27 *MO= 105.6 *MA= 108								
Απαντ. = %			Απαντ. = %			Απαντ. = %		
1	18	3,4	3	252	47,7	5	2	0,4
2	229	43,4	4	27	5,1			

Ερώτηση 32. Σύνολο= 548 *M= 6 *MO= 54.8 *MA= 75								
Απαντ. = %			Απαντ. = %			Απαντ. = %		
1	158	28,8	5	0	0,0	9	7	1,3
2	326	59,5	6	2	0,4	10	32	5,8
3	17	3,1	7	0	0,0			
4	1	0,2	8	5	0,9			

Ερώτηση 33. Σύνολο= 566 *M= 99 *MO= 80.9 *MA= 32.7								
Απαντ. = %			Απαντ. = %			Απαντ. = %		
1	112	19,8	4	108	19,1	7	27	4,8
2	84	14,8	5	99	17,5			
3	116	20,5	6	20	3,5			

Ερώτηση 34. Σύνολο= 528 *M= 57.5 *MO= 88 *MA= 77.3								
Απαντ. = %			Απαντ. = %			Απαντ. = %		
1	92	17,4	3	109	20,6	5	23	4,4
2	295	55,9	4	6	1,1	6	3	0,6

Ερώτηση 35.								
Σύνολο= 3176 *M= 438 *MO= 397 *MA= 83.3								
Απαντ. = %			Απαντ. = %			Απαντ. = %		
1	419,0	13,2	4	386,0	12,2	7	444,0	14,0
2	481,0	15,1	5	482,0	15,2	8	75,0	2,4
3	432,0	13,6	6	457,0	14,4			

Ερώτηση 36.								
Σύνολο= 2937 *M= 417 *MO= 367.1 *MA= 96.6								
Απαντ. = %			Απαντ. = %			Απαντ. = %		
1	337,0	11,5	4	319,0	10,9	7	446,0	15,2
2	452,0	15,4	5	480,0	16,3	8	59,0	2,0
3	388,0	13,2	6	456,0	15,5			

Ερώτηση 37. Σύνολο= 626 *M= 81 *MO= 125.2 *MA= 106.2								
Απαντ. = %			Απαντ. = %			Απαντ. = %		
1	81	12,9	3	93	14,9	5	61	9,7
2	391	62,5	4	0	0,0			

# Α' ΕΡΕΥΝΑ ΠΑΝΕΛΛΗΝΙΑ

## ΑΠΟΤΕΛΕΣΜΑΤΑ

### Α/Βάθμια Εκπαίδευση

1. Φύλο:

% Απαντήσεων

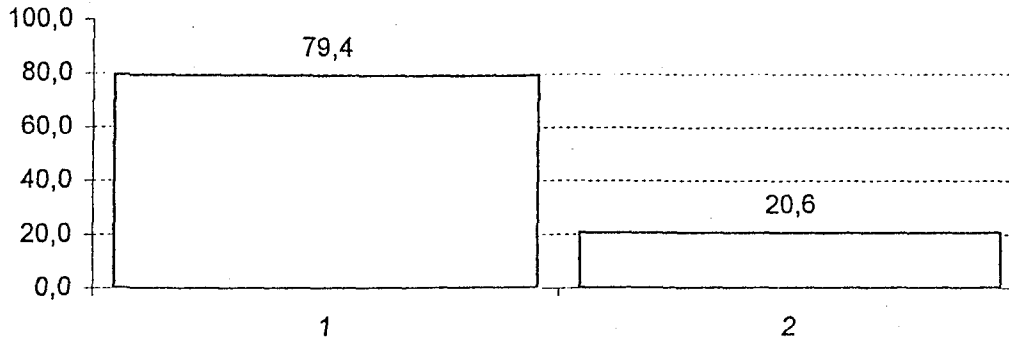

Σύνολο= 528 \*M= 264 \*MO= 264 \*MA= 155

= %

= %

1. Άνδρας

419

79,4

2. Γυναίκα

109

20,6

2. Ηλικία:

% Απαντήσεων

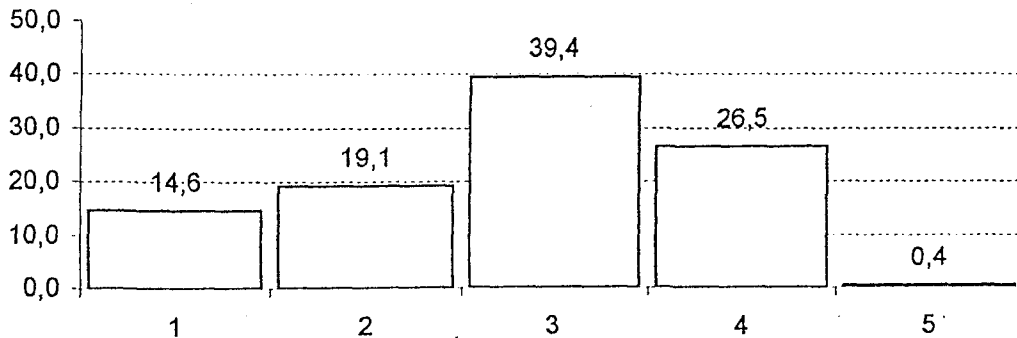

Σύνολο= 528 \*M= 101 \*MO= 105.6 \*MA= 54.8

= %

= %

1. 25-34

77

14,6

4. 55-65

140

26,5

2. 35-44

101

19,1

5. Δεν απάντησαν

2

0,4

3. 45-54

208

39,4

\* M: Διάμεσος, MO: Μέσος Όρος, MA: Μέση Απόκλιση

\* Περ. ή Λιγ. Απαντήσεις: Περισσότερες ή λιγότερες απαντήσεις. Δηλαδή:

Ενώ έπρεπε να δοθούν δύο απαντήσεις, κάποιι έδωσαν μία ή περισσότερες από δύο.

3. Βαθμίδα Εκπ/σης:

% Απαντήσεων

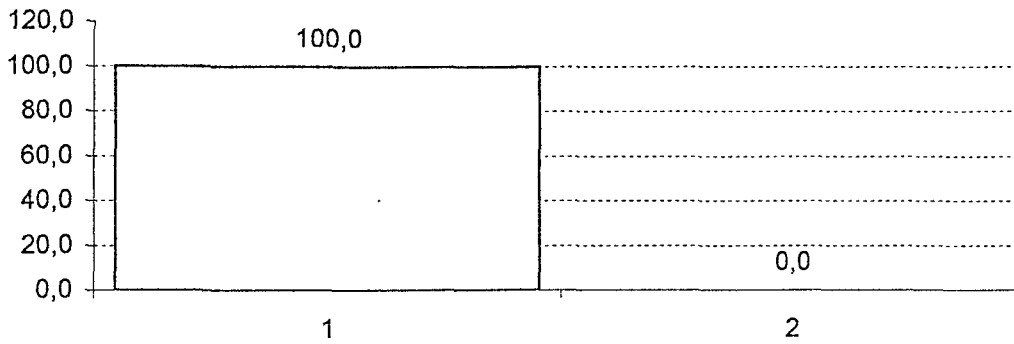

Σύνολο= 528 \*M= 264 \*MO= 264 \*MA= 264

	=	%	=	%
1. Α/Βάθμια	528	100,0	0	0,0
2. Β/Βάθμια				

% Απαντήσεων

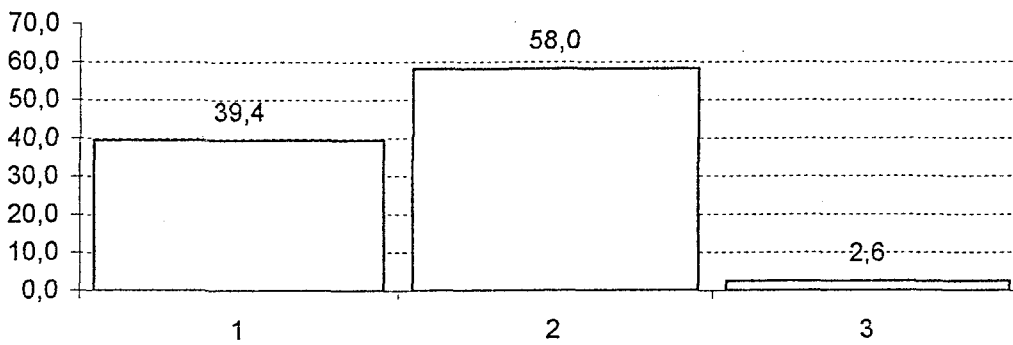

Σύνολο= 528 \*M= 14 \*MO= 176 \*MA= 257

	=	%	=	%	
1. Με διετή μετεκπαίδευση ή δεύτερο πτυχίο	208	39,4	3. Δεν απάντησαν	14	2,6
2. Χωρίς διετή μετεκπαίδευση ή δεύτερο πτυχίο	306	58,0			

4. Σχολείο:

% Απαντήσεων

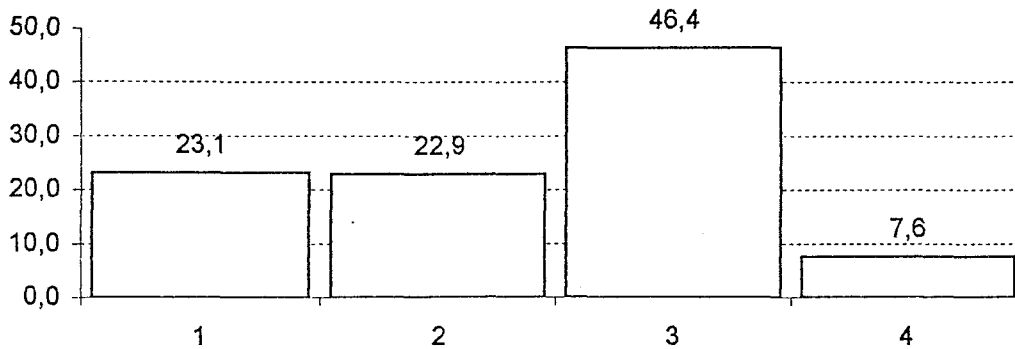

Σύνολο= 528 \*M= 121.5 \*MO= 132 \*MA= 56.5

	=	%		=	%
1. Δημοτικό 1 - 3 /θεσιο	122	23,1	3. Δημοτικό 75 ++ /θεσιο	245	46,4
2. Δημοτικό 4 - 6 /θεσιο	121	22,9	4. Δεν απάντησαν	40	7,6

5. Το σχολείο είναι σε Δήμο-Κοινότητα με κατοίκους από:

% Απαντήσεων

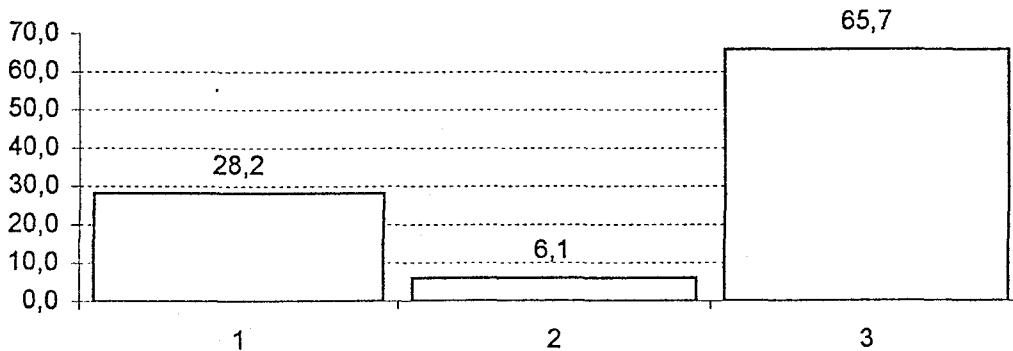

Σύνολο= 528 \*M= 149 \*MO= 176 \*MA= 114

	=	%		=	%
1. 0-2.000	149	28,2	3. 10.000 και άνω	347	65,7
2. 2.000-10.000	32	6,1			

7. Το σχολείο βρίσκεται στην περιφέρεια:

% Απαντήσεων

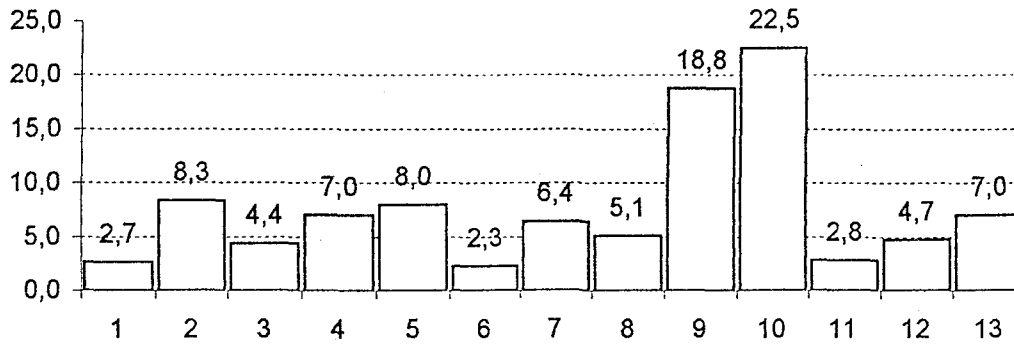

Σύνολο= 528 \*M= 34 \*MO= 40.6 \*MA= 21.9

	=	%
1. Α.Μακεδονία κ' Θράκη	14	2,7
2. Κ.Μακεδονία	44	8,3
3. Δ.Μακεδονία	23	4,4
4. Ήπειρος	37	7,0
5. Θεσσαλία	42	8,0
6. Ιόνια Νησιά	12	2,3
7. Δ.Ελλάδα	34	6,4

	=	%
8. Στ.Ελλάδα	27	5,1
9. Αττική	99	18,8
10. Πελοπόννησος	119	22,5
11. Β.Αιγαίο	15	2,8
12. Ν.Αιγαίο	25	4,7
13. Κρήτη	37	7,0

8. Για την εκπαιδευτική διαδικασία στο σχολείο σας υπάρχουν ΜΜΕ;

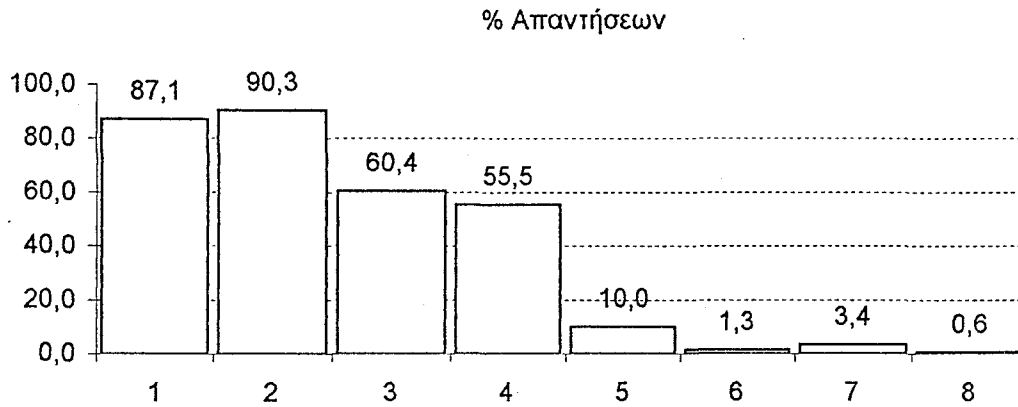

Σύνολο= 528 \*M= 173 \*MO= 203.8 \*MA= 183.5

	=	%		=	%
1. Ραδιόφωνο	460	87,1	6. Multimedia	7	1,3
2. Μαγνητόφωνο	477	90,3	7. Κανένα	18	3,4
3. Τηλεόραση	319	60,4	8. Άλλο είδος:	3	0,6
4. Βίντεο	293	55,5	.Κινηματογράφος/κές μηχανές = 2		
5. Η / Υ	53	10,0	.Βιντεοκάμερες = 1		

9. Τα ΜΜΕ πρέπει να εισαχθούν στην εκπαίδευση;

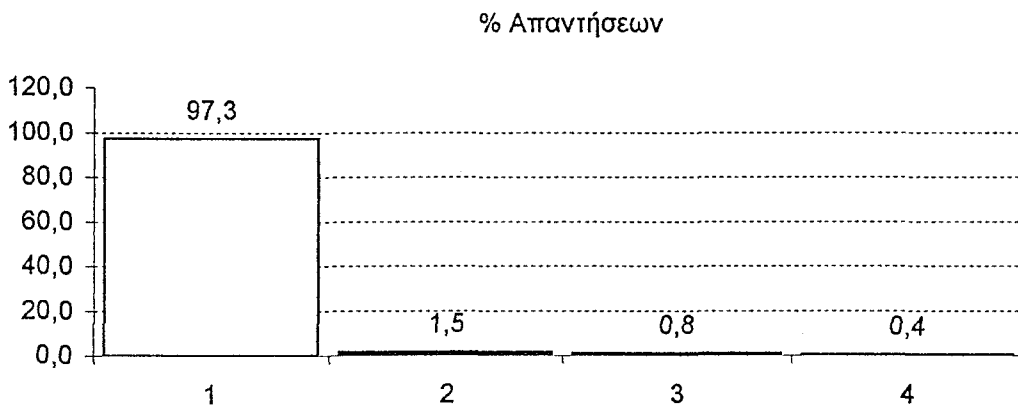

Σύνολο= 528 \*M= 6 \*MO= 132 \*MA= 191

	=	%		=	%
1. Ναι	514	97,3	3. Δεν γνωρίζω	4	0,8
2. Όχι	8	1,5	4. Δεν απάντησαν	2	0,4



10. Συμπληρώστε δυο φορείς που ενδιαφέρονται περισσότερο για την εισαγωγή των ΜΜΕ στην εκπαίδευση

% Απαντήσεων

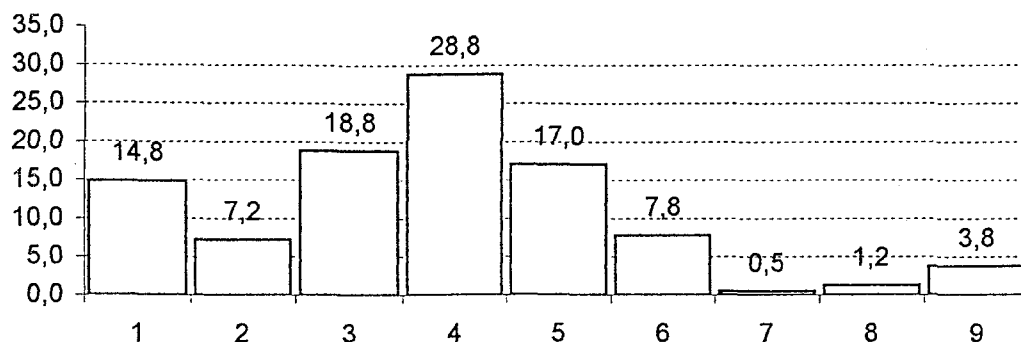

Σύνολο= 1058 \*M= 83 \*MO= 117.6 \*MA= 82.4

	=	%
1. Υπ. Παιδείας	157	14,8
2. ΔΟΕ / ΟΛΜΕ	76	7,2
3. Σύλλογος Γονέων & Κηδ/νων	199	18,8
4. Σύλλογος εκπαιδευτικών	305	28,8
5. Εκπαιδευτικοί ξεχωριστά	180	17,0

	=	%
6. Μαθητές	83	7,8
7. Άλλος φορέας	5	0,5
8. Κανένας	13	1,2
9. Περ.ή Λγ. Απαντήσεις	40	3,8

11. Υπάρχουν συσκευές ΜΜΕ για διδασκαλία στο σχολείο σας;

% Απαντήσεων

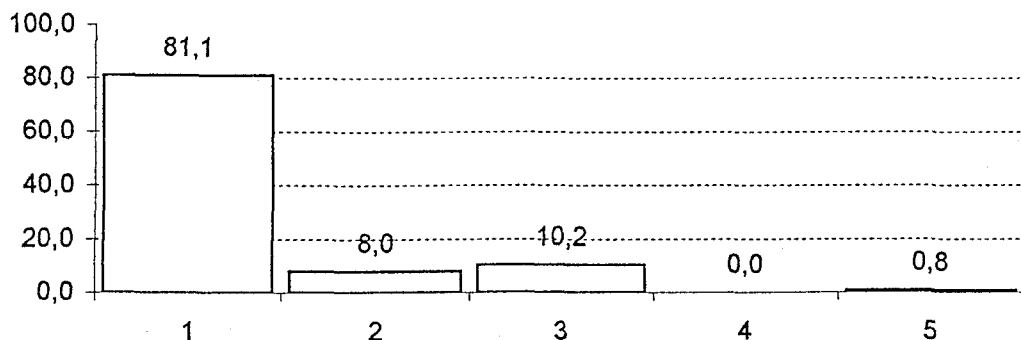

Σύνολο= 528 \*M= 42 \*MO= 105.6 \*MA= 129.2

	=	%
1. Ναι	428	81,1
2. Ναι, αλλά είναι χαλασμένες	42	8,0
3. Όχι	54	10,2

	=	%
4. Δε γνωρίζω	0	0,0
5. Δεν απάντησαν	4	0,8

12. Αν υπάρχουν, ποια απο τις συσκευές ΜΜΕ χρησιμοποιούν οι εκπ/κοί περισσότερο (μόνο μια επιλογή)

% Απαντήσεων

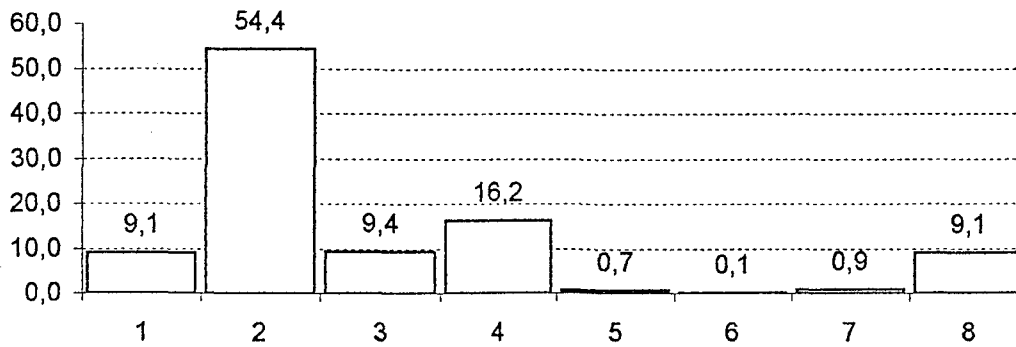

Σύνολο= 673 \*Μ= 61 \*ΜΟ= 84 \*ΜΑ= 76.8

	=	%		=	%
1. Ραδιόφωνο	61	9,1	5. Η/Υ	5	0,7
2. Μαγνητόφωνο	366	54,4	6. Multimedia	1	0,1
3. Τηλεόραση	63	9,4	7. Κανένα	6	0,9
4. Βίντεο	109	16,2	8. Περ.ή Λγ.Απαντήσεις	61	9,1

13. Οι εκπαιδευτικοί γνωρίζουν ότι υπάρχουν ΜΜΕ στο σχολείο σας;

% Απαντήσεων

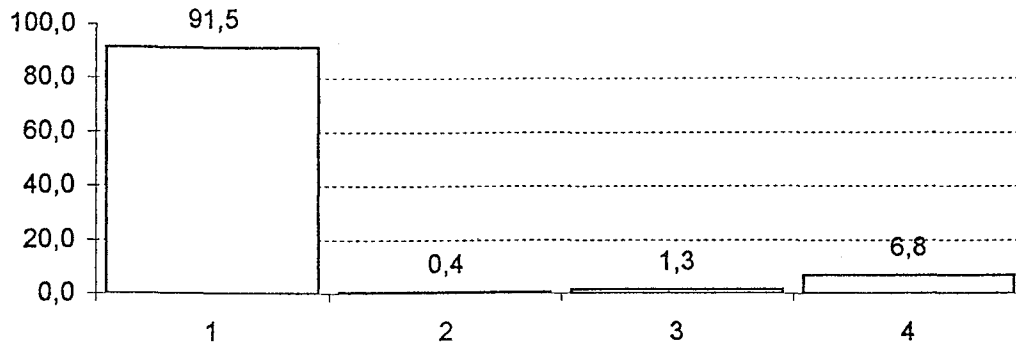

Σύνολο= 528 \*M= 21.5 \*MO= 132 \*MA= 175.5

	=	%	=	%	
1. Ναι	483	91,5	3. Δε γνωρίζω	7	1,3
2. Όχι	2	0,4	4. Δεν απάντησαν	36	6,8

Εάν Ναι:

% Απαντήσεων

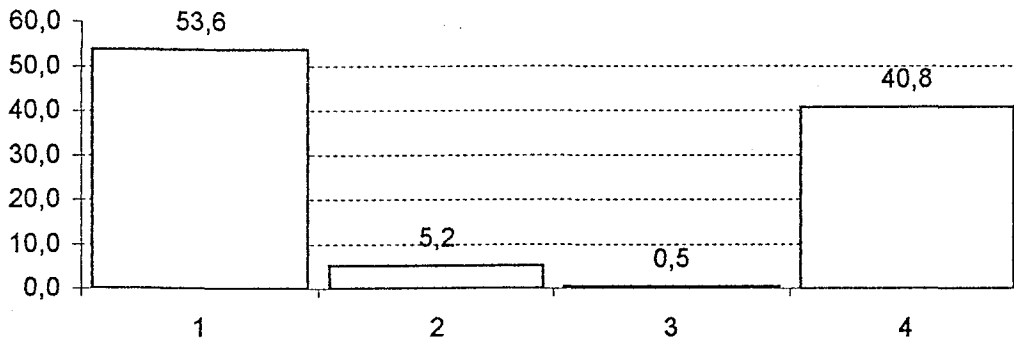

Σύνολο= 444 \*M= 102 \*MO= 111 \*MA= 132

	=	%	=	%	
1. Πολοί	238	53,6	3. Λίγοι	2	0,5
2. Αρκετοί	23	5,2	4. Δεν απάντησαν	181	40,8

14. Οι συσκευές των ΜΜΕ βρίσκονται :

% Απαντήσεων

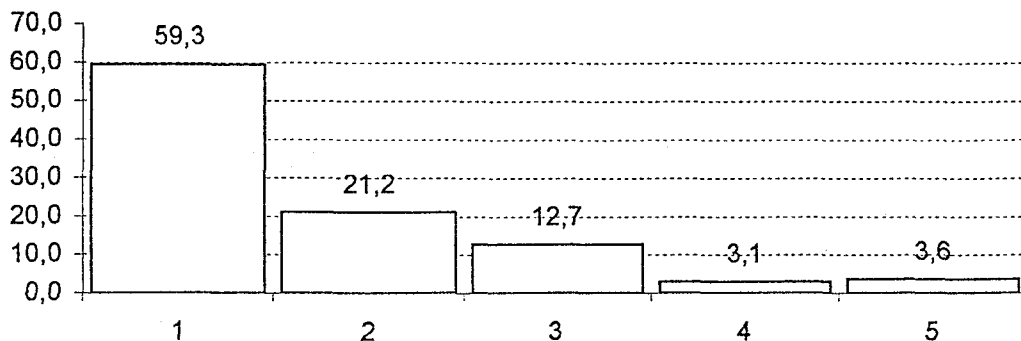

Σύνολο= 551 \*M= 70 \*MO= 110.2 \*MA= 89.4

	=	%
1. Στο Γραφείο του Διευθυντή ή των εκπ/κών ή στη Γραμματεία	327	59,3
2. Σε ξεχωριστή αίθουσα για ΜΜΕ (όχι με άλλα Ε.Μ.Δ.)	117	21,2

	=	%
3. Σε άλλο μέρος: .Αίθουσα Διδασκαλίας = 29 .Εργ.Φυσικής-Χημείας = 6 .Βιβλιοθήκη = 2 . κ.τ.λ.	70	12,7
4. Δεν απάντησαν	17	3,1
5. Περ.ή Λιγ.Απαντήσεις	20	3,6

15. Τα ΜΜΕ χρειάζονται περισσότερο :

% Απαντήσεων

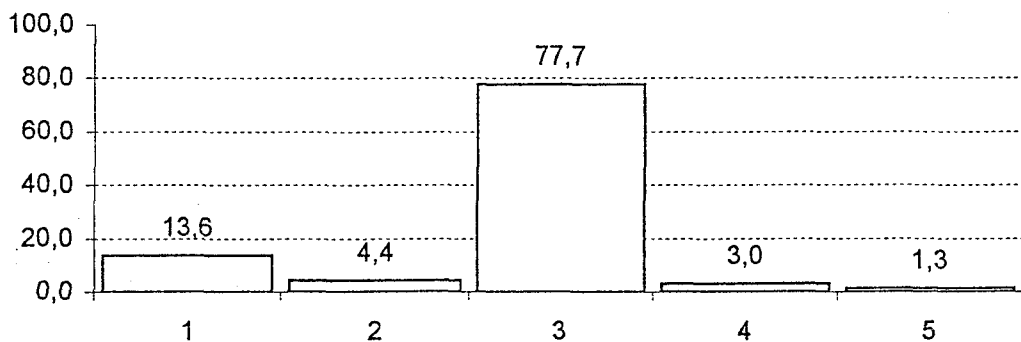

Σύνολο= 528 \*M= 23 \*MO= 105.6 \*MA= 122

	=	%
1. Στην Α /βαθμια	72	13,6
2. Στην Β /βαθμια	23	4,4
3. Το ίδιο	410	77,7

	=	%
4. Δε γνωρίζω	16	3,0
5. Δεν απάντησαν	7	1,3

16. Οι εκπαιδευτικοί γνωρίζουν τη λειτουργία των ΜΜΕ;

% Απαντήσεων

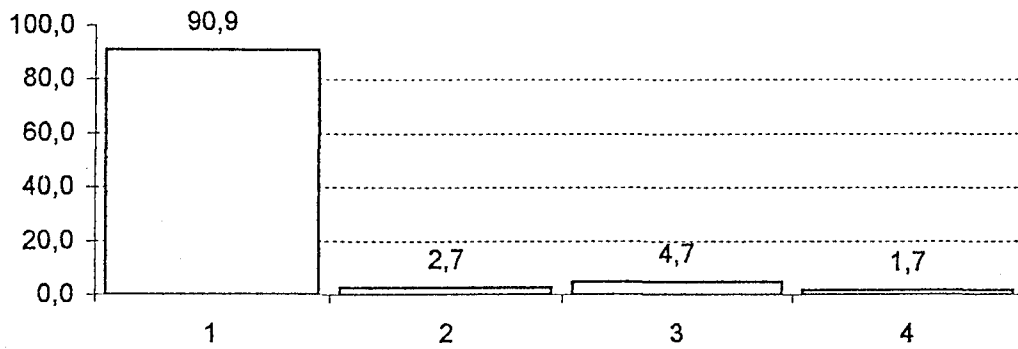

Σύνολο= 528 \*M= 19.5 \*MO= 132 \*MA= 174

	=	%	=	%
1. Ναι	480	90,9	3. Δε γνωρίζω	25 4,7
2. Όχι	14	2,7	4. Δεν απάντησαν	9 1,7

Εάν Ναι:

% Απαντήσεων

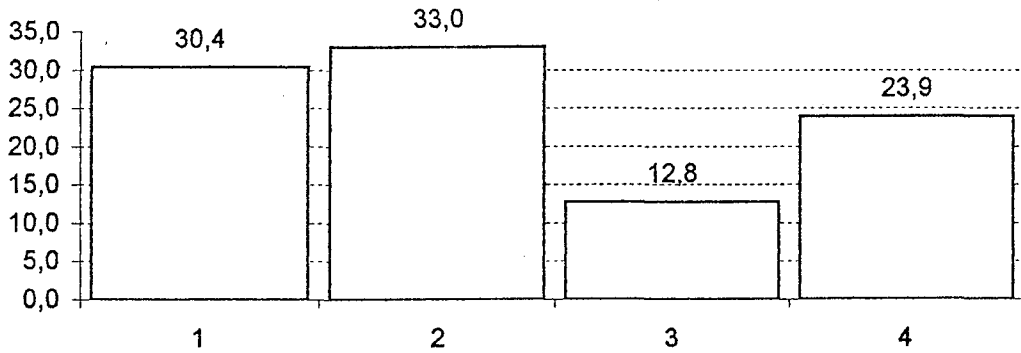

Σύνολο= 494 \*M= 134 \*MO= 123.5 \*MA= 118.8

	=	%	=	%
1. Πολοί	150	30,4	3. Λίγοι	63 12,8
2. Αρκετοί	163	33,0	4. Δεν απάντησαν	118 23,9

17. Οι εκπαιδευτικοί χρησιμοποιούν στη διδασκαλία τα ΜΜΕ που έχετε στο σχολείο σας ;

% Απαντήσεων

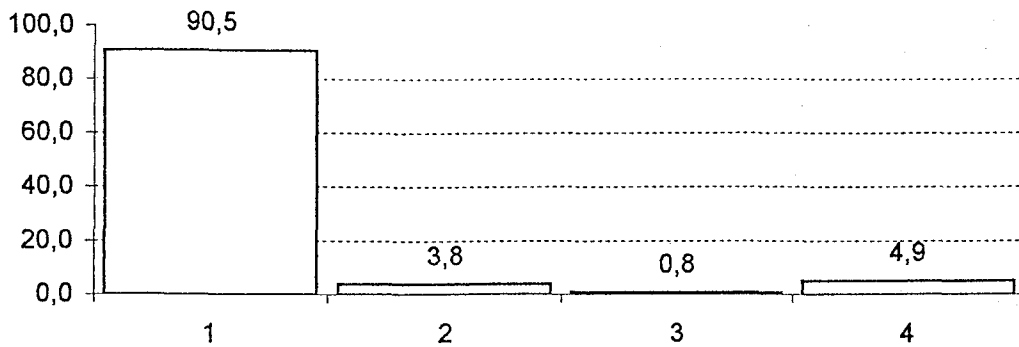

Σύνολο= 528 \*M= 23 \*MO= 132 \*MA= 173

	=	%	=	%	
1. Ναι	478	90,5	3. Δε γνωρίζω	4	0,8
2. Όχι	20	3,8	4. Δεν απάντησαν	26	4,9

Εάν Ναι:

% Απαντήσεων

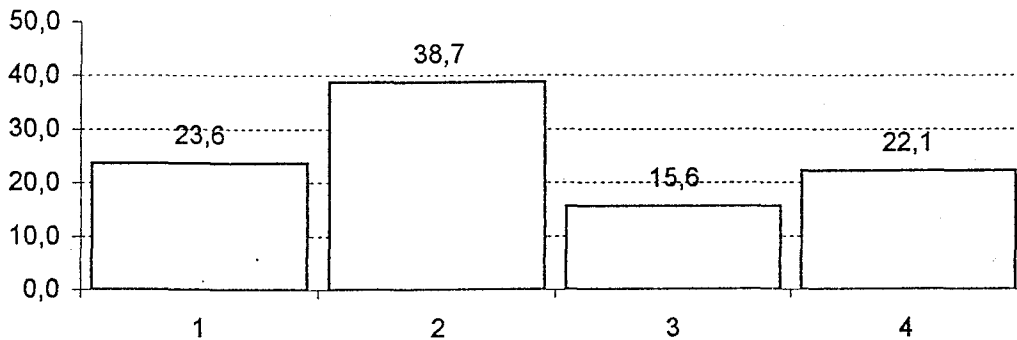

Σύνολο= 488 \*M= 111.5 \*MO= 122 \*MA= 117

	=	%	=	%	
1. Πολλοί	115	23,6	3. Λίγοι	76	15,6
2. Αρκετοί	189	38,7	4. Δεν απάντησαν	108	22,1

18. Οι εκπαιδευτικοί πρέπει να υποχρεώνονται να χρησιμοποιούν τα ΜΜΕ

% Απαντήσεων

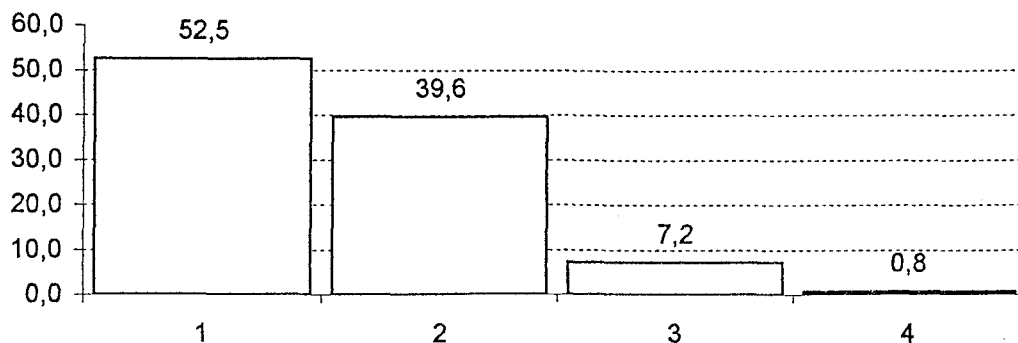

Σύνολο= 528 \*M= 123.5 \*MO= 132 \*MA= 111

	=	%	=	%	
1. Ναι	277	52,5	3. Δε γνωρίζω	38	7,2
2. Όχι	209	39,6	4. Δεν απάντησαν	4	0,8

19. Οι εκπ/τικοί του σχολείου χρησιμοποιούν τα ΜΜΕ

% Απαντήσεων

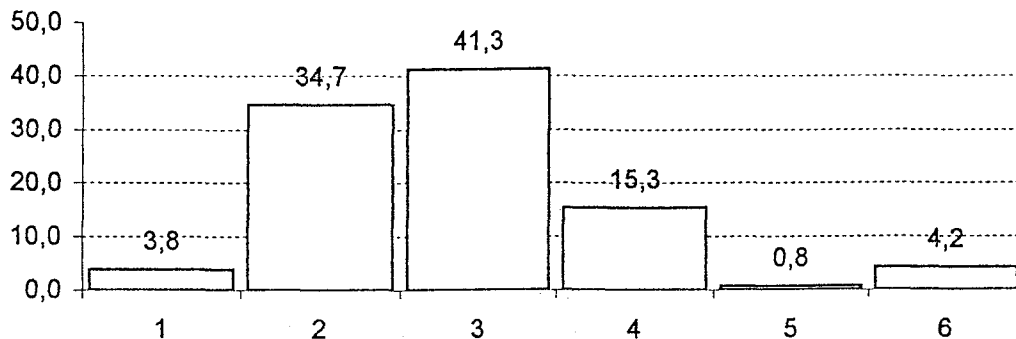

Σύνολο= 528 \*M= 51.5 \*MO= 88 \*MA= 75

	=	%	=	%	
1. Πάντα	20	3,8	4. Σπάνια	81	15,3
2. Πολύ συχνά	183	34,7	5. Ποτέ	4	0,8
3. Συχνά	218	41,3	6. Δεν απάντησαν	22	4,2

20. Συμπληρώστε δυο λόγους, που οι εκπ/τικοί δε χρησιμοποιούν τα ΜΜΕ

% Απαντήσεων

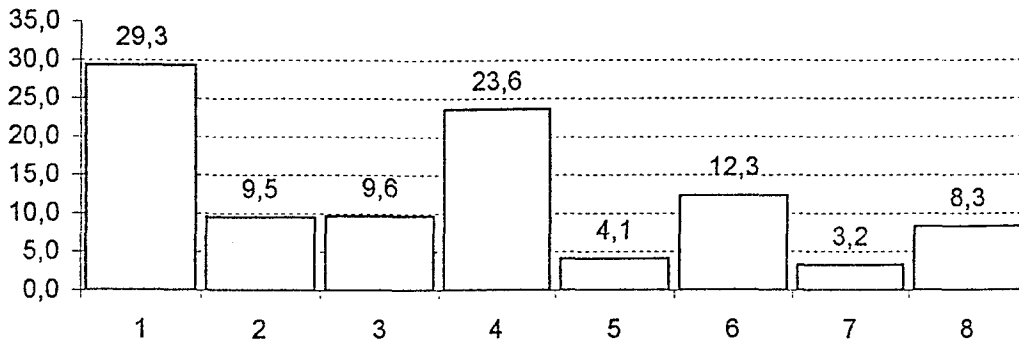

Σύνολο= 988 \*M= 94.5 \*MO= 123.5 \*MA= 69

	=	%		=	%
1. Δεν είναι εξοικειωμένοι	289	29,3	6. Άλλος λόγος:	122	12,3
2. Απο αδιαφορία	94	9,5	Έλλειψη μέσων = 43		
3. Δεν τα θεωρούν απαραίτητα	95	9,6	Έλλειψη χώρου = 22		
4. Προτίμηση παραδοσιακών μεθόδων διδασκαλίας	233	23,6	Έλλειψη χρόνου = 41		
5. Δυσκολεύουν διαδ. Μαθ/τος	41	4,1	. κ.τ.λ.		
			7. Δεν απάντησαν	32	3,2
			8. Περ.ή Λιγ.Απαντήσεις	82	8,3

21. Πόσο απαραίτητη είναι η εκπ/ση των εκπ/κών στη χρήση των ΜΜΕ

% Απαντήσεων

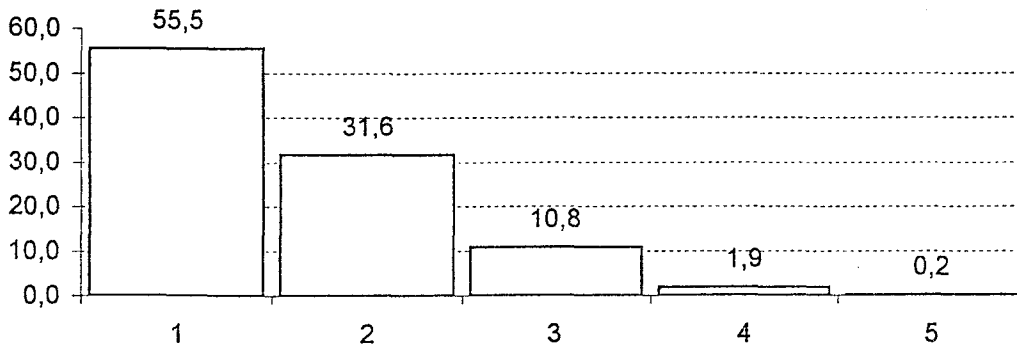

Σύνολο= 528 \*M= 57 \*MO= 105.6 \*MA= 99.6

	=	%		=	%
1. Πάρα πολύ	293	55,5	4. Λίγο	10	1,9
2. Πολύ	167	31,6	5. Καθόλου	1	0,2
3. Αρκετά	57	10,8			



22. Οι μαθητές θέλουν να χρησιμοποιούνται τα ΜΜΕ στη διδασκαλία

% Απαντήσεων

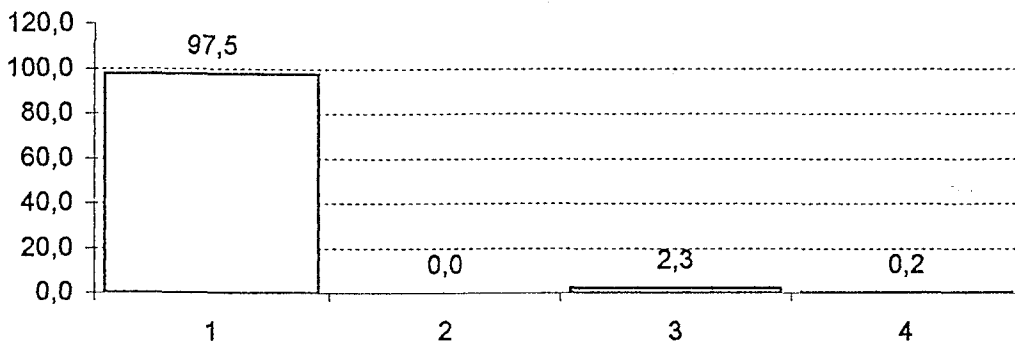

Σύνολο= 528 \*M= 6.5 \*MO= 132 \*MA= 191.5

	=	%	=	%
1. Ναι	515	97,5	3. Δε γνωρίζω	12 2,3
2. Όχι	0	0,0	4. Δεν απάντησαν	1 0,2

23. Η χρήση των ΜΜΕ στη διδασκαλία είναι:

% Απαντήσεων

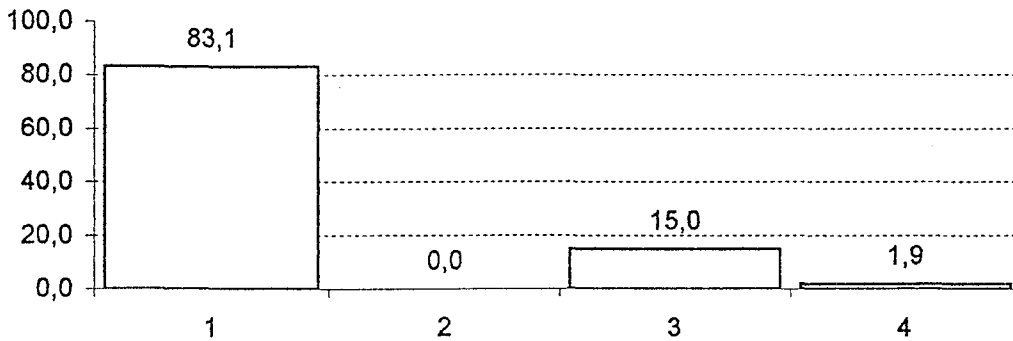

Σύνολο= 528 \*M= 44.5 \*MO= 132 \*MA= 153.5

	=	%	=	%
1. Θετική	439	83,1	3. Θετική & Αρνητική	79 15,0
2. Αρνητική	0	0,0	4. Δε γνωρίζω	10 1,9

24. Η επίδραση απο την χρήση των ΜΜΕ στους μαθητές είναι

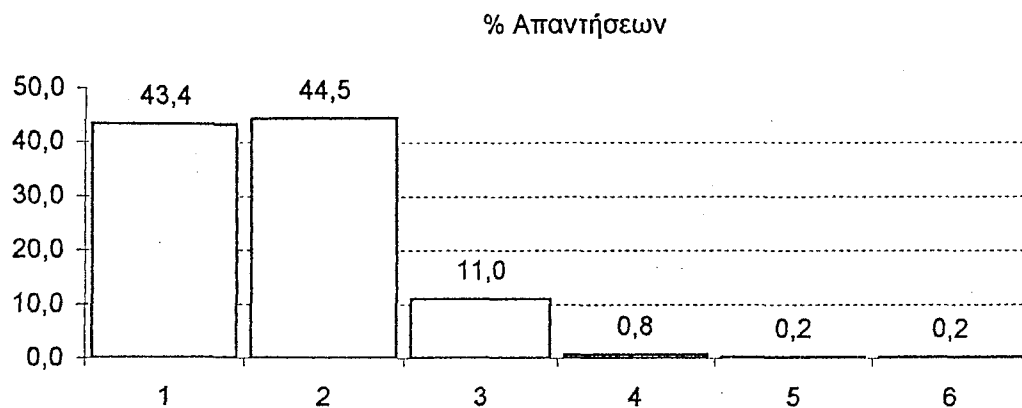

Σύνολο= 528 \*M= 31 \*MO= 88 \*MA= 96

	=	%	=	%
1. Πολυ Μεγάλη	229	43,4	4. Μικρή	0,8
2. Μεγάλη	235	44,5	5. Καθόλου	0,2
3. Αρκετή	58	11,0	6. Δεν απάντησαν	0,2

25. Αν η διδασκαλία του μαθήματος γίνεται και με ΜΜΕ, βελτιώνεται η απόδοση των μαθητών

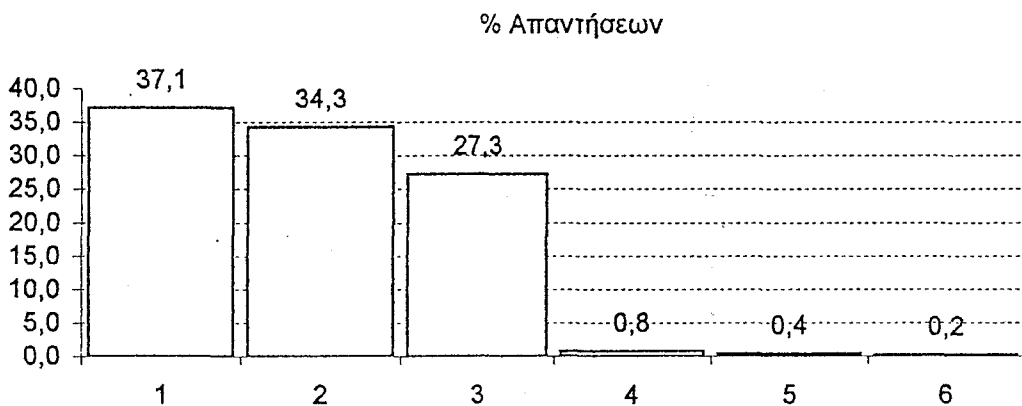

Σύνολο= 528 \*M= 74 \*MO= 88 \*MA= 85,7

	=	%	=	%
1. Πάρα πολύ	196	37,1	4. Λίγο	0,8
2. Πολύ	181	34,3	5. Καθόλου	0,4
3. Αρκετά	144	27,3	6. Δεν απάντησαν	0,2

26. Αν η διδασκαλία του μαθήματος γίνεται και με ΜΜΕ, οι μαθητές αποκτούν γνώση

% Απαντήσεων

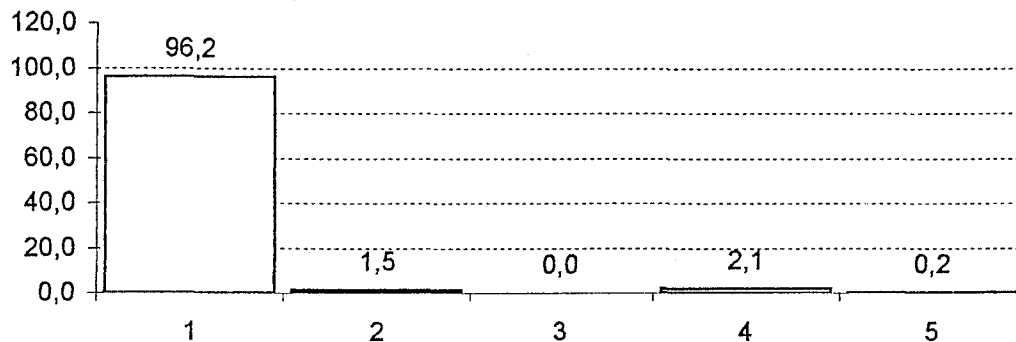

Σύνολο= 528 \*M= 8 \*MO= 105.6 \*MA= 161.2

	=	%	=	%
1. Περισσότερη	508	96,2	4. Δε γνωρίζω	11 2,1
2. Ίδια	8	1,5	5. Δεν απάντησαν	1 0,2
3. Λιγότερη	0	0,0		

27. Το όφελος των μαθητών από τη χρήση των ΜΜΕ είναι

% Απαντήσεων

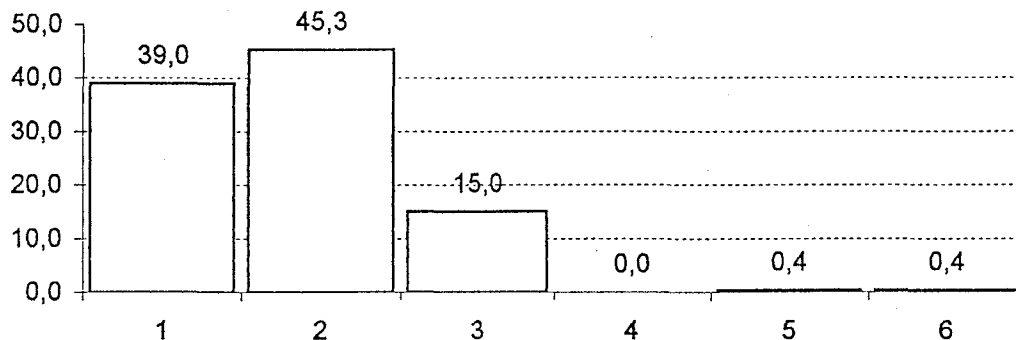

Σύνολο= 528 \*M= 40.5 \*MO= 88 \*MA= 89.7

	=	%	=	%
1. Πολύ μεγάλο	206	39,0	4. Μικρό	0 0,0
2. Μεγάλο	239	45,3	5. Καθόλου	2 0,4
3. Αρκετό	79	15,0	6. Δεν απάντησαν	2 0,4

28. Ποιο ΜΜΕ θα διαλέγατε ως πρακτικό (εύκολα χρησιμοποιήσιμο) για την εκπ/κή διαδικασία

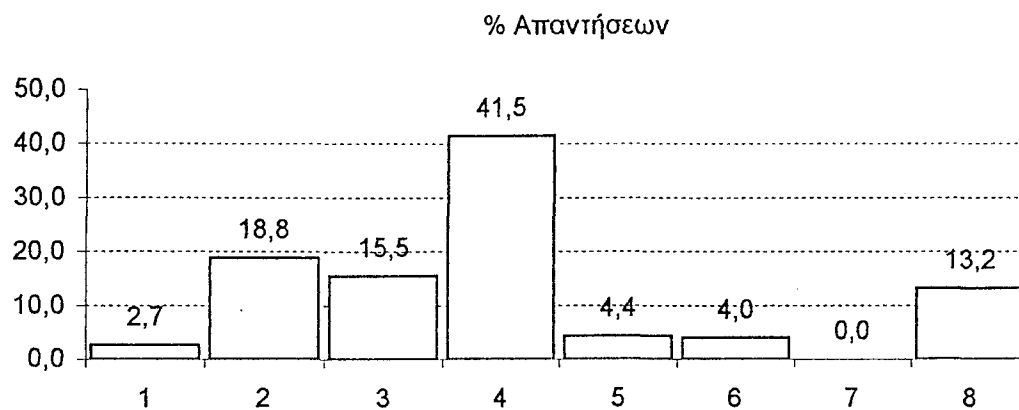

Σύνολο= 825 \*M= 72.5 \*MO= 103.1 \*MA= 80.4

	=	%		=	%
1. Ραδιόφωνο	22	2,7	5. Η/Υ	36	4,4
2. Μαγνητόφωνο	155	18,8	6. Multimedia	33	4,0
3. Τηλεόραση	128	15,5	7. Κανένα	0	0,0
4. Βίντεο	342	41,5	8. Περ.ή Λιγ.Απαντήσεις	109	13,2

29. Ποιο ΜΜΕ θεωρείτε περισσότερο αποδοτικό - αποτελεσματικό στην εκπ/κή διαδικασία

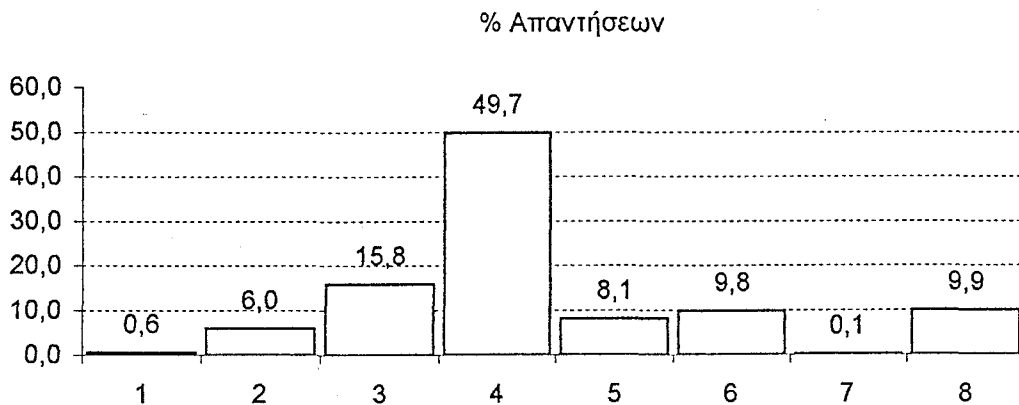

Σύνολο= 704 \*M= 63 \*MO= 88 \*MA= 71.3

	=	%		=	%
1. Ραδιόφωνο	4	0,6	5. Η/Υ	57	8,1
2. Μαγνητόφωνο	42	6,0	6. Multimedia	69	9,8
3. Τηλεόραση	111	15,8	7. Κανένα	1	0,1
4. Βίντεο	350	49,7	8. Περ.ή Λιγ.Απαντήσεις	70	9,9

30. Ποιο ΜΜΕ πιστεύετε ότι αρέσει περισσότερο στους μαθητές;

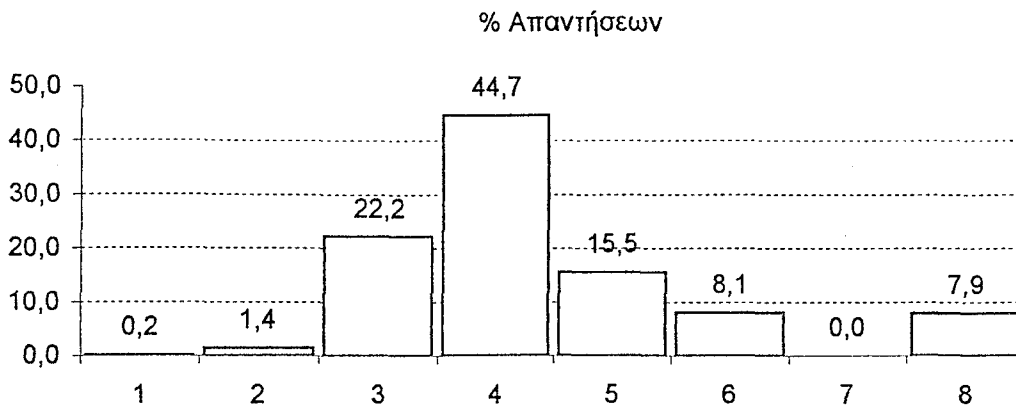

Σύνολο= 644 \*M= 51.5 \*MO= 80.5 \*MA= 72.5

	=	%		=	%
1. Ραδιόφωνο	1	0,2	5. Η/Υ	100	15,5
2. Μαγνητόφωνο	9	1,4	6. Multimedia	52	8,1
3. Τηλεόραση	143	22,2	7. Κανένα	0	0,0
4. Βίντεο	288	44,7	8. Περ.ή Λιγ.Απαντήσεις	51	7,9

31. Η χρήση των ΜΜΕ στη διδασκαλία εμποδίζει ή απελευθερώνει τις γνήσιες εκδηλώσεις (αυθορμητισμό, φαντασία κ.τ.λ.) του μαθητή;

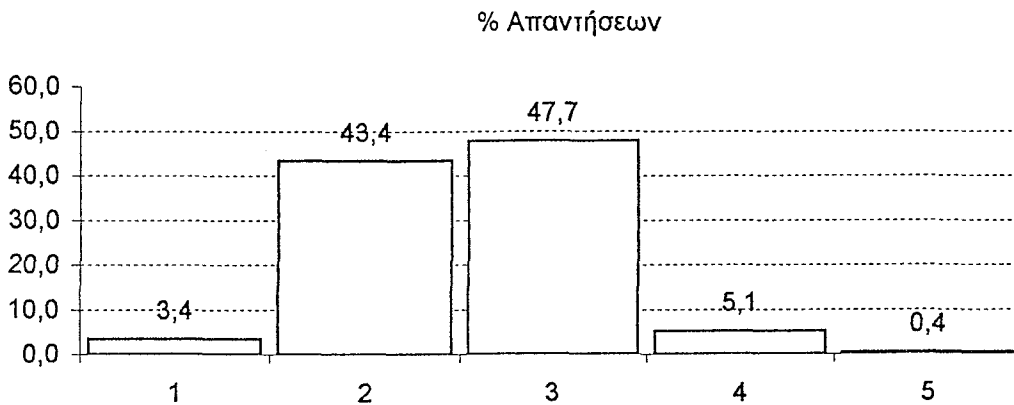

Σύνολο= 528 \*M= 27 \*MO= 105.6 \*MA= 108

	=	%		=	%
1. Εμποδίζει	18	3,4	4. Δε γνωρίζω	27	5,1
2. Απελευθερώνει	229	43,4	5. Δεν απάντησαν	2	0,4
3. Εμποδίζει & Απελευθερώνει	252	47,7			

32. Ποιός Τηλεοπτικός σταθμός έχει εκπ/κές εκπομπές; (μόνο μια επιλογή)

% Απαντήσεων

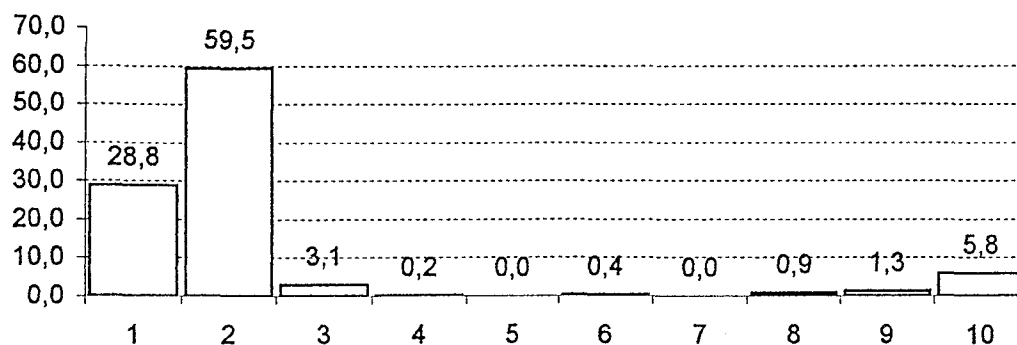

Σύνολο= 548 \*M= 6 \*MO= 54.8 \*MA= 75

	=	%		=	%
1. ET1	158	28,8	6. STAR	2	0,4
2. ET2	326	59,5	7. ΣΚΑΙ	0	0,0
3. ET3	17	3,1	8. Κανένας	5	0,9
4. ANTI	1	0,2	9. Άλλος	7	1,3
5. MEGA	0	0,0	10. Περ.ή Λιγ.Απαντήσεις	32	5,8

33. Απο που κυρίως πληροφορείσθε για τις εκπ/κές εκπομπές των τηλεοπτικών σταθμών; (μόνο μια επιλογή)

% Απαντήσεων

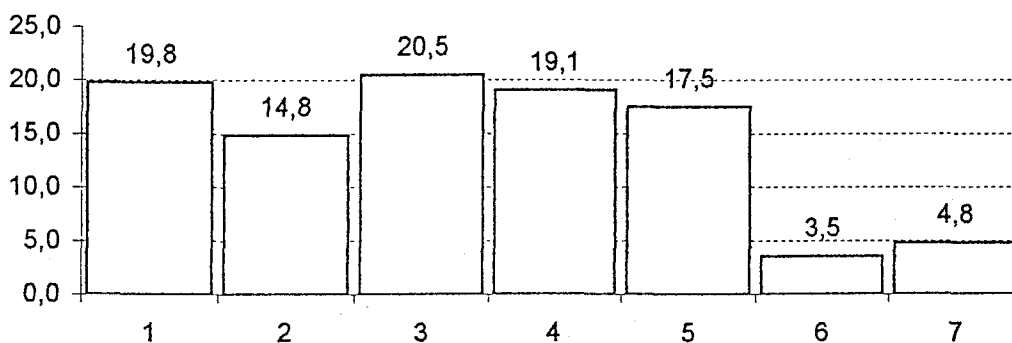

Σύνολο= 566 \*M= 99 \*MO= 80.9 \*MA= 32.7

	=	%		=	%
1. Εγκυκλίους Υπ. Παιδείας	112	19,8	5. Από περιοδικά με προγράμματα για ΜΜΕ	99	17,5
2. Ανακοινώσεις των σταθμών	84	14,8	6. Δε με ενδιαφέρουν	20	3,5
3. Απο τις εφημερίδες	116	20,5	7. Περ.ή Λιγ.Απαντήσεις	27	4,8
4. Το περιοδικό <<Ράδιο - Τηλεόραση>>	108	19,1			

34. Πως κρίνετε το περιεχόμενο των εκπ/κών εκπομπών, των τηλεοπτικών σταθμών;

% Απαντήσεων

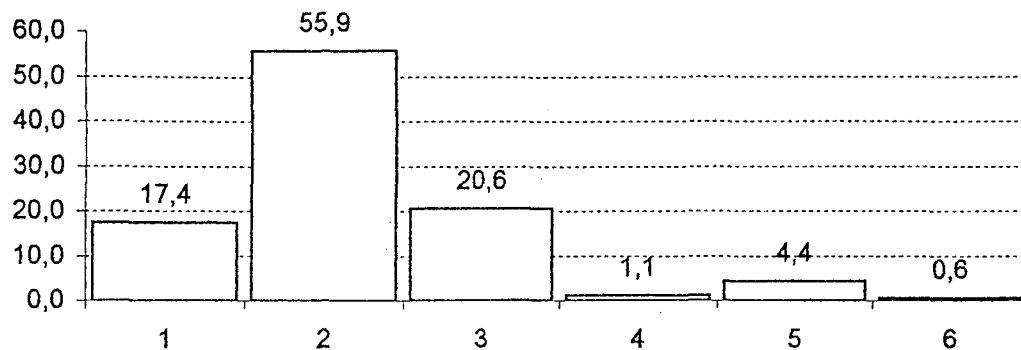

Σύνολο= 528 \*M= 57.5 \*MO= 88 \*MA= 77.3

	=	%		=	%
1. Πολύ καλό	92	17,4	4. Άχρηστο	6	1,1
2. Καλό	295	55,9	5. Δε γνωρίζω	23	4,4
3. Μέτριο	109	20,6	6. Δεν απάντησαν	3	0,6

35. Ποια είδη προγράμματος για την εκπαίδευση θέλετε να υπάρχουν στα ΜΜΕ;

% Απαντήσεων

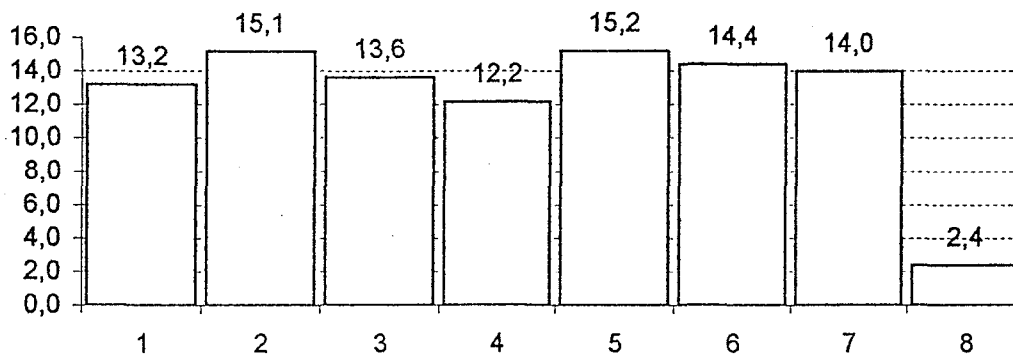

Σύνολο= 3176 \*M= 438 \*MO= 397 \*MA= 83.3

	Πάρα Πολύ	Πολύ	Αρκετά	Λίγο	Καθόλου	=	%
1.Ελληνικά	173	125	64	46	11	419	13,2
2.Ιστορία	310	125	42	2	2	481	15,1
3.Ξένη γλώσσα	151	139	117	21	4	432	13,6
4.Μαθηματικά	79	129	93	66	19	386	12,2
5.Γεωγραφία	364	72	43	3		482	15,2
6.Φυσική - Χημεία	251	131	65	8	2	457	14,4
7.Βιολογία, Ανθρ/γία	261	119	57	6	1	444	14,0
8.Άλλο	37	25	13			75	2,4

36. Σε ποια μαθήματα χρειάζεται να χρησιμοποιούνται ΜΜΕ στην εκπ/κή διαδικασία

% Απαντήσεων

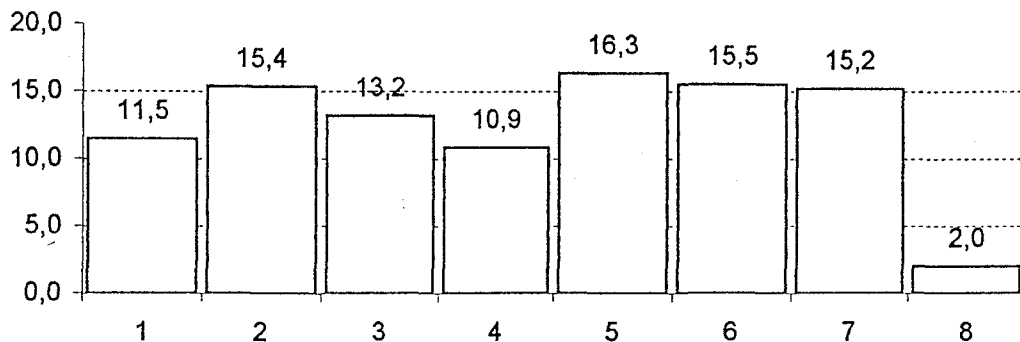

Σύνολο= 2937 \*M= 417 \*MO= 367.1 \*MA= 96.6

	Πάρα Πολύ	Πολύ	Αρκετά	Λίγο	Καθόλου	=	%
1.Ελληνικά	86	80	89	60	22	337	11,5
2.Ιστορία	271	121	66	2	2	462	15,4
3.Ξένη γλώσσα	157	121	94	12	4	388	13,2
4.Μαθηματικά	55	78	88	79	19	319	10,9
5.Γεωγραφία	366	81	21	8	4	480	16,3
6.Φυσική - Χημεία	263	130	58	3	2	456	15,5
7.Βιολογία, Ανθρ/γία	294	92	58	2		446	15,2
8.Άλλο	34	21	4			59	2,0

37. Τα προγράμματα των ΜΜΕ για την εκπ/ση πρέπει να είναι κυρίως

% Απαντήσεων

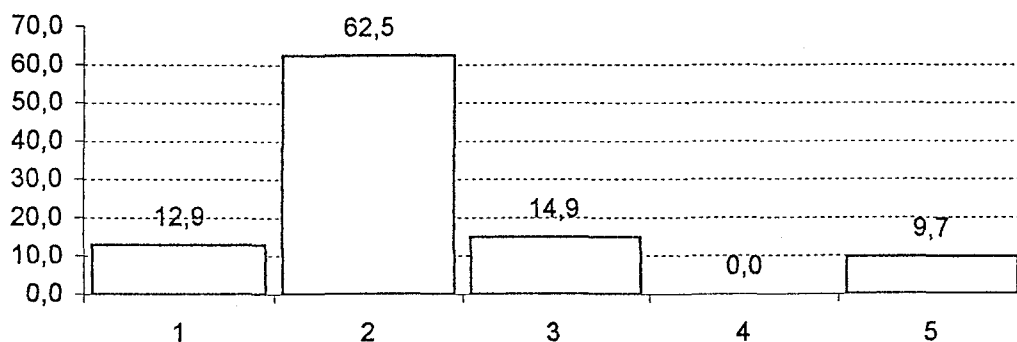

Σύνολο= 626 \*M= 81 \*MO= 125.2 \*MA= 106.2

	=	%		=	%
1. Ενημερωτικά - Πληροφορικά	81	12,9	4. Δεν έχω άποψη	0	0,0
2. Μορφωτικά - Εκπαιδευτικά	391	62,5	5. Περ.ή Λιγ.Απαντήσεις	61	9,7
3. Ψυχαγωγικά - Διασκεδαστικά	93	14,9			



38. Εάν θέλετε σημειώστε οποιοδήποτε σχόλιο ή παρατήρηση για τις ερωτήσεις που υπάρχουν ή δεν υπάρχουν:

Υπάρχουν πολλές και ενδιαφέρουσες παρατηρήσεις, αλλά πολλές αφορούσαν, γενικά την εκπαίδευση και όχι το συγκεκριμένο θέμα. Οι πλέον αντιπροσωπευτικές παρατηρήσεις, σχετικές με το θέμα, είναι οι εξής:

- Χρειάζεται κατάλληλη αίθουσα για Μ.Μ.Ε.
- Χρειάζονται κατάλληλα προγράμματα
- Χρειάζεται επιμόρφωση των εκπαιδευτικών
- Δεν υπάρχει εκπαιδευτική πολιτική
- Η χρήση τους απαιτεί διαθέσιμο χρόνο
- Δεν υπάρχουν Μ.Μ.Ε. στα σχολεία
- Η ύπαιθρος είναι ξεχασμένη

## ΠΑΡΑΡΤΗΜΑ V

- Α΄ Έρευνα Πανελλήνια - Συνοπτικά αποτελέσματα  
B/Βάθμια Εκπαίδευση
- Α΄ Έρευνα Πανελλήνια - Αποτελέσματα  
B/Βάθμια Εκπαίδευση

# Α' ΕΡΕΥΝΑ ΠΑΝΕΛΛΗΝΙΑ

## ΣΥΝΟΠΤΙΚΑ ΑΠΟΤΕΛΕΣΜΑΤΑ

### Β/Βάθμια Εκπαίδευση

**Ερώτηση 1.** Σύνολο= 180 \*M= 90 \*MO= 90 \*MA= 52

Απαντ.	=	%	Απαντ.	=	%	Απαντ.	=	%
1	142	78,9	2	38	21,1			

**Ερώτηση 2.** Σύνολο= 180 \*M= 48.5 \*MO= 45 \*MA= 25.5

Απαντ.	=	%	Απαντ.	=	%	Απαντ.	=	%
1	6	3,3	3	64	35,6			
2	33	18,3	4	77	42,8			

**Ερώτηση 3.** Σύνολο= 180 \*M= 90 \*MO= 90 \*MA= 90

Απαντ.	=	%	Απαντ.	=	%	Απαντ.	=	%
1	0	0,0	2	180	100,0			

Σύνολο= 180 \*M= 33 \*MO= 45 \*MA= 60

Απαντ.	=	%	Απαντ.	=	%	Απαντ.	=	%
1	0	0,0	3	66	36,7			
2	0	0,0	4	114	63,3			

**Ερώτηση 4.** Σύνολο= 180 \*M= 3 \*MO= 30 \*MA= 38

Απαντ.	=	%	Απαντ.	=	%	Απαντ.	=	%
1	0	0,0	3	0	0,0	5	58	32,2
2	0	0,0	4	116	64,4	6	6	3,3

**Ερώτηση 5.** Σύνολο= 180 \*M= 49 \*MO= 60 \*MA= 24

Απαντ.	=	%	Απαντ.	=	%	Απαντ.	=	%
1	35	19,4	2	49	27,2	3	96	53,3

**Ερώτηση 7.** Σύνολο= 180 \*M= 11 \*MO= 13.8 \*MA= 7.8

Απαντ.	=	%	Απαντ.	=	%	Απαντ.	=	%
1	4	2,2	6	4	2,2	11	2	1,1
2	18	10,0	7	15	8,3	12	10	5,6
3	10	5,6	8	11	6,1	13	7	3,9
4	12	6,7	9	39	21,7			
5	15	8,3	10	33	18,3			

**Ερώτηση 8.** Σύνολο= 180 \*M= 102.5 \*MO= 81.4 \*MA= 59.9

Απαντ.	=	%	Απαντ.	=	%	Απαντ.	=	%
1	148	82,2	4	124	68,9	7	4	2,2
2	165	91,7	5	81	45,0	8	0	0,0
3	128	71,1	6	1	0,6			

**Ερώτηση 9.** Σύνολο= 180 \*M= 12 \*MO= 60 \*MA= 69.3

Απαντ.	=	%	Απαντ.	=	%	Απαντ.	=	%
1	164	91,1	2	4	2,2	3	12	6,7

**Ερώτηση 10.** Σύνολο= 374 \*M= 43 \*MO= 41.6 \*MA= 25.6

Απαντ.	=	%	Απαντ.	=	%	Απαντ.	=	%
1	70	18,7	4	85	22,7	7	3	0,8
2	16	4,3	5	64	17,1	8	10	2,7
3	43	11,5	6	61	16,3	9	22	5,9

\* M: Διάμεσος, MO: Μέσος Όρος, MA: Μέση Απόκλιση, %: Σχετική Συχνότητα [Ποσοστό]

Ερώτηση 11. Σύνολο= 180 *M= 5 *MO= 36 *MA= 50								
Απαντ. = %			Απαντ. = %			Απαντ. = %		
1	161	89,4	3	5	2,8	5	1	0,6
2	13	7,2	4	0	0,0			

Ερώτηση 12. Σύνολο= 231 *M= 13.5 *MO= 28.9 *MA= 29.1								
Απαντ. = %			Απαντ. = %			Απαντ. = %		
1	12	5,2	4	51	22,1	7	0	0,0
2	123	53,2	5	10	4,3	8	15	6,5
3	20	8,7	6	0	0,0			

Ερώτηση 13. Σύνολο= 180 *M= 5.5 *MO= 45 *MA= 62								
Απαντ. = %			Απαντ. = %			Απαντ. = %		
1	169	93,9	3	5	2,8			
2	0	5,3	4	6	3,3			

Σύνολο= 169 *M= 42.5 *MO= 42.3 *MA= 44.4								
Απαντ. = %			Απαντ. = %			Απαντ. = %		
1	59	34,9	3	7	4,1			
2	26	15,4	4	77	45,6			

Ερώτηση 14. Σύνολο= 182 *M= 33 *MO= 36.4 *MA= 24.4								
Απαντ. = %			Απαντ. = %			Απαντ. = %		
1	90	49,5	3	33	18,1	5	1	0,5
2	44	24,2	4	14	7,7			

Ερώτηση 15. Σύνολο= 180 *M= 34 *MO= 45 *MA= 35.5								
Απαντ. = %			Απαντ. = %			Απαντ. = %		
1	9	5,0	3	103	57,2			
2	58	32,2	4	10	5,6			

Ερώτηση 16. Σύνολο= 180 *M= 6 *MO= 60 *MA= 75.3								
Απαντ. = %			Απαντ. = %			Απαντ. = %		
1	173	96,1	2	1	0,6	3	6	3,3
Σύνολο= 173 *M= 34.5 *MO= 43.3 *MA= 45.4								

Απαντ. = %			Απαντ. = %			Απαντ. = %		
1	36	20,8	3	33	19,1			
2	79	45,7	4	25	14,5			

Ερώτηση 17. Σύνολο= 180 *M= 7 *MO= 45 *MA= 59.5								
Απαντ. = %			Απαντ. = %			Απαντ. = %		
1	164	91,1	3	3	1,7			
2	11	6,1	4	2	1,1			

Σύνολο= 152 *M= 42 *MO= 38 *MA= 39								
Απαντ. = %			Απαντ. = %			Απαντ. = %		
1	4	2,6	3	64	42,1			
2	64	42,1	4	20	13,2			

Ερώτηση 18. Σύνολο= 180 *M= 54 *MO= 60 *MA= 34.7								
Απαντ. = %			Απαντ. = %			Απαντ. = %		
1	112	62,2	2	54	30,0	3	14	7,8

Ερώτηση 19. Σύνολο= 180 *M= 13.5 *MO= 30 *MA= 30.3								
Απαντ. = %			Απαντ. = %			Απαντ. = %		
1	1	0,6	3	95	52,8	5	2	1,1
2	25	13,9	4	56	31,1	6	1	0,6

**Ερώτηση 20.** Σύνολο= 362 \*M= 30 \*MO= 51.7 \*MA= 30.9

Απαντ.	=	%	Απαντ.	=	%	Απαντ.	=	%	
1		99	27,3	4	107	29,6	7	30	8,3
2		57	15,7	5	12	3,3			
3		28	7,7	6	29	8,0			

**Ερώτηση 21.** Σύνολο= 180 \*M= 34 \*MO= 36 \*MA= 27.2

Απαντ.	=	%	Απαντ.	=	%	Απαντ.	=	%	
1		68	37,8	3	34	18,9	5	3	1,7
2		72	40,0	4	3	1,7			

**Ερώτηση 22.** Σύνολο= 180 \*M= 7.5 \*MO= 45 \*MA= 59.5

Απαντ.	=	%	Απαντ.	=	%	Απαντ.	=	%	
1		164	91,1	3	13	7,2			
2		2	1,1	4	1	0,6			

**Ερώτηση 23.** Σύνολο= 180 \*M= 4 \*MO= 36 \*MA= 41.2

Απαντ.	=	%	Απαντ.	=	%	Απαντ.	=	%	
1		138	76,7	3	37	20,6	5	1	0,6
2		0	0,0	4	4	2,2			

**Ερώτηση 24.** Σύνολο= 180 \*M= 21 \*MO= 30 \*MA= 27.7

Απαντ.	=	%	Απαντ.	=	%	Απαντ.	=	%	
1		45	25,0	3	38	21,1	5	1	0,6
2		90	50,0	4	4	2,2	6	2	1,1

**Ερώτηση 25.** Σύνολο= 180 \*M= 25 \*MO= 30 \*MA= 26.3

Απαντ.	=	%	Απαντ.	=	%	Απαντ.	=	%	
1		41	22,8	3	65	36,1	5	0	0,0
2		63	35,0	4	9	5,0	6	2	1,1

**Ερώτηση 26.** Σύνολο= 180 \*M= 4 \*MO= 36 \*MA= 51.6

Απαντ.	=	%	Απαντ.	=	%	Απαντ.	=	%	
1		165	91,7	3	0	0,0	5	1	0,6
2		4	2,2	4	10	5,6			

**Ερώτηση 27.** Σύνολο= 180 \*M= 22 \*MO= 30 \*MA= 28

Απαντ.	=	%	Απαντ.	=	%	Απαντ.	=	%	
1		40	22,2	3	59	32,8	5	0	0,0
2		75	41,7	4	4	2,2	6	2	1,1

**Ερώτηση 28.** Σύνολο= 290 \*M= 28.5 \*MO= 36.3 \*MA= 26.8

Απαντ.	=	%	Απαντ.	=	%	Απαντ.	=	%	
1		9	3,1	4	118	40,7	7	0	0,0
2		56	19,3	5	21	7,2	8	42	14,5
3		36	12,4	6	8	2,8			

**Ερώτηση 29.** Σύνολο= 245 \*M= 21.5 \*MO= 30.6 \*MA= 24.1

Απαντ.	=	%	Απαντ.	=	%	Απαντ.	=	%	
1		1	0,4	4	125	51,0	7	0	0,0
2		19	7,8	5	30	12,2	8	24	9,8
3		32	13,1	6	14	5,7			

Ερώτηση 30. Σύνολο= 236 *M= 16.5 *MO= 29.5 *MA= 27.8								
Απαντ. = %			Απαντ. = %			Απαντ. = %		
1	0	0,0	4	110	46,6	7	0	0,0
2	3	1,3	5	48	20,3	8	22	9,3
3	42	17,8	6	11	4,7			

Ερώτηση 31. Σύνολο= 180 *M= 44.5 *MO= 45 *MA= 36								
Απαντ. = %			Απαντ. = %			Απαντ. = %		
1	4	2,2	3	75	41,7			
2	87	48,3	4	14	7,8			

Ερώτηση 32. Σύνολο= 190 *MO= 17.3 *MA= 25.4								
Απαντ. = %			Απαντ. = %			Απαντ. = %		
1	67	35,3	5	0	0,0	9	0	0,0
2	108	56,8	6	0	0,0	10	2	1,1
3	8	4,2	7	0	0,0	11	5	2,6
4	0	0,0	8	0	0,0			

Ερώτηση 33. Σύνολο= 192 *M= 32 *MO= 27.4 *MA= 11.6								
Απαντ. = %			Απαντ. = %			Απαντ. = %		
1	42	21,9	4	32	16,7	7	7	3,6
2	42	21,9	5	32	16,7			
3	29	15,1	6	8	4,2			

Ερώτηση 34. Σύνολο= 180 *M= 22 *MO= 36 *MA= 28.8								
Απαντ. = %			Απαντ. = %			Απαντ. = %		
1	22	12,2	3	41	22,8	5	13	7,2
2	103	57,2	4	1	0,6			

Ερώτηση 35.								
Σύνολο= 1177 *M= 165 *MO= 147.1 *MA= 31.6								
Απαντ. = %			Απαντ. = %			Απαντ. = %		
1	159,0	13,5	4	119,0	10,1	7	169,0	14,4
2	175,0	14,9	5	176,0	15,0	8	49,0	4,2
3	164,0	13,9	6	166,0	14,1			

Ερώτηση 36.								
Σύνολο= 1100 *M= 160.5 *MO= 137.5 *MA= 34.8								
Απαντ. = %			Απαντ. = %			Απαντ. = %		
1	126,0	11,5	4	110,0	10,0	7	166,0	15,1
2	167,0	15,2	5	172,0	15,6	8	38,0	3,5
3	163,0	14,8	6	158,0	14,4			

Ερώτηση 37. Σύνολο= 244 *M= 30 *MO= 48.8 *MA= 40.6								
Απαντ. = %			Απαντ. = %			Απαντ. = %		
1	37	15,2	3	30	12,3	5	25	10,2
2	150	61,5	4	2	0,8			

# Α' ΕΡΕΥΝΑ ΠΑΝΕΛΛΗΝΙΑ

## ΑΠΟΤΕΛΕΣΜΑΤΑ

### Β/Βάθμια Εκπαίδευση

1. Φύλο:

% Απαντήσεων

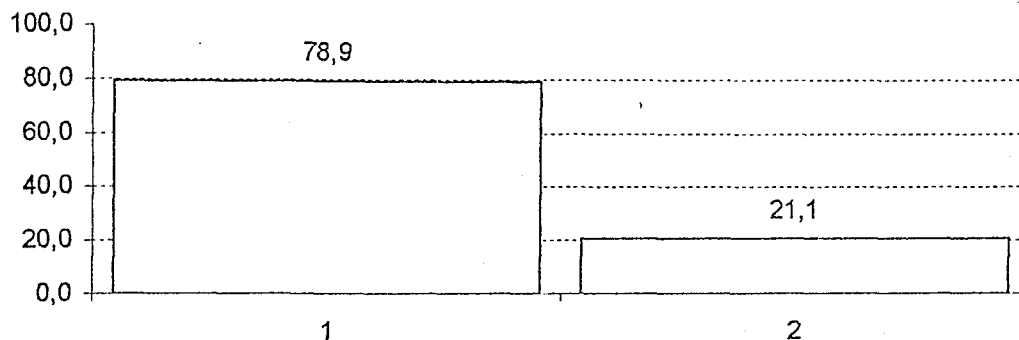

Σύνολο= 180 \*Μ= 90 \*ΜΟ= 90 \*ΜΑ= 52

	=	%	=	%	
1. Άνδρας	142	78,9	2. Γυναίκα	38	21,1

2. Ηλικία:

% Απαντήσεων

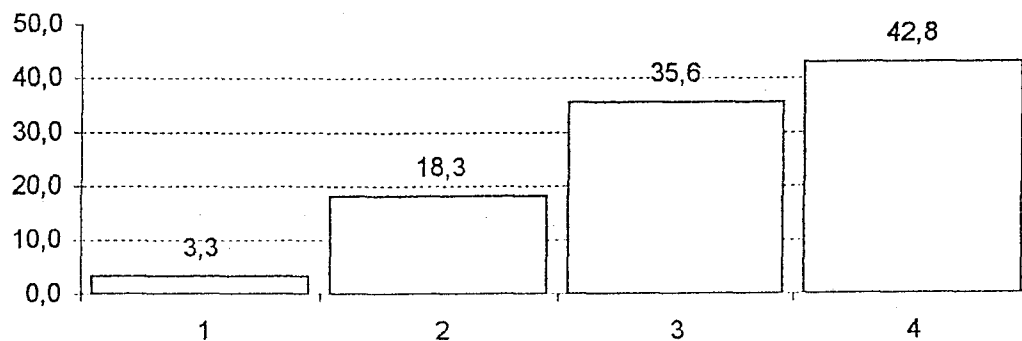

Σύνολο= 180 \*Μ= 48.5 \*ΜΟ= 45 \*ΜΑ= 25.5

	=	%	=	%	
1. 25-34	6	3,3	3. 45-54	64	35,6
2. 35-44	33	18,3	4. 55-65	77	42,8

\* Μ: Διάμεσος, ΜΟ: Μέσος Όρος, ΜΑ: Μέση Απόκλιση

\* Περ. ή Λιγ. Απαντήσεις: Περισσότερες ή λιγότερες απαντήσεις. Δηλαδή: Ενώ έπρεπε να δοθούν δύο απαντήσεις, κάποιοι έδωσαν μία ή περισσότερες από δύο.

3. Βαθμίδα Εκπ/σης:

% Απαντήσεων

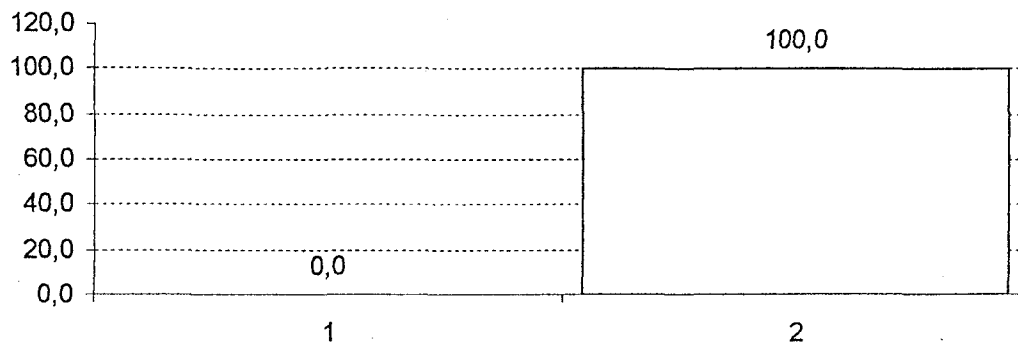

Σύνολο= 180 \*M= 90 \*MO= 90 \*MA= 90

	=	%	=	%
1. Α/Βάθμια	0	0,0	2. Α/Βάθμια	180 100,0

% Απαντήσεων

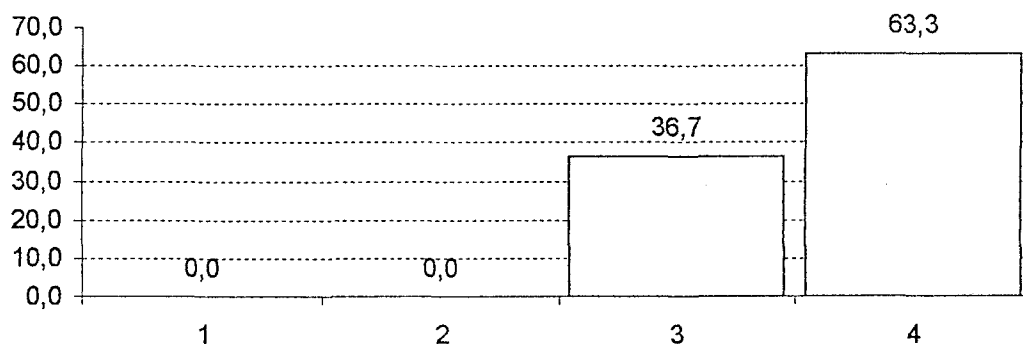

Σύνολο= 180 \*M= 33 \*MO= 45 \*MA= 60

	=	%	=	%
1. Α/Βάθμ. με διατή μετεκπαίδευση ή δεύτερο πτυχίο	0	0,0	3. Β/Βάθμ. Πτυχίο Θετικών – Φυσικών Επιστημών	66 36,7
2. Α/Βάθμ. χωρίς διατή μετεκπαίδευση ή δεύτερο πτυχίο	0	0,0	4. Β/Βάθμ. Πτυχίο Θεωρητικών – Κοινωνικών Επιστημών	114 63,3



4. Σχολείο:

% Απαντήσεων

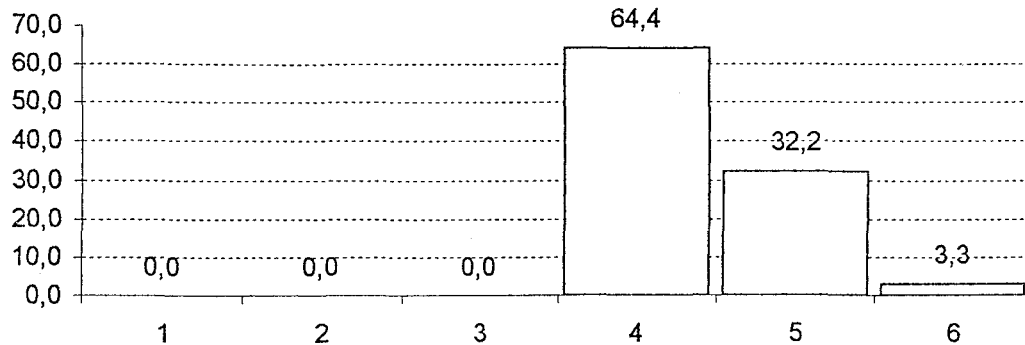

Σύνολο= 180 \*M= 3 \*MO= 30 \*MA= 38

	=	%
1. Δημοτικό 1 - 3 /θέσιο	0	0,0
2. Δημοτικό 4 - 6 /θέσιο	0	0,0
3. Δημοτικό 7/θέσιο κ' άνω	0	0,0
4. Γυμνάσιο	116	64,4

	=	%
5. Λύκειο	58	32,2
6. Δεν απάντησαν	6	3,3

5. Το σχολείο είναι σε Δήμο-Κοινότητα με κατοίκους από:

% Απαντήσεων

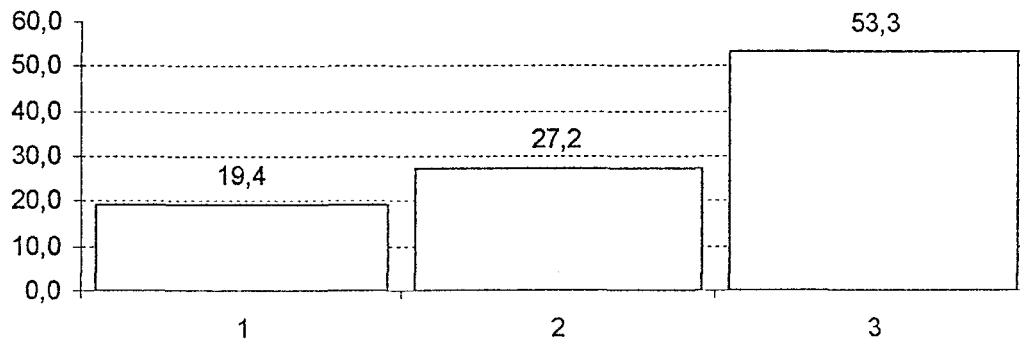

Σύνολο= 180 \*M= 49 \*MO= 60 \*MA= 24

	=	%
1. 0-2.000	35	19,4
2. 2.000-10.000	49	27,2

	=	%
3. 10.000 και άνω	96	53,3

7. Το σχολείο βρίσκεται στην περιφέρεια:

% Απαντήσεων

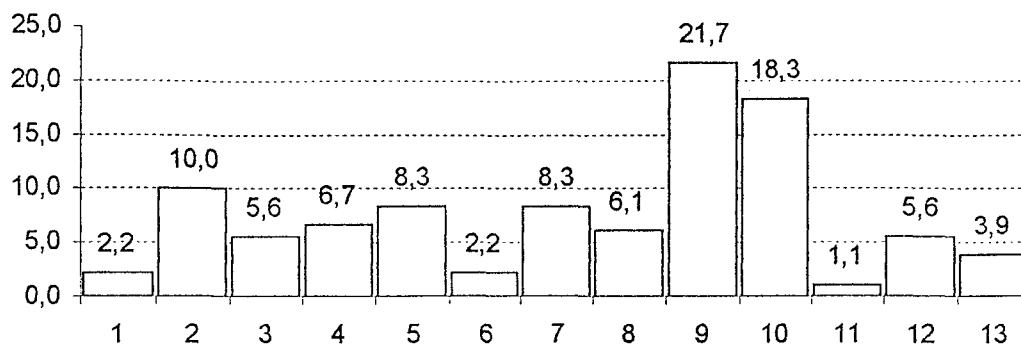

Σύνολο= 180 \*M= 11 \*MO= 13.8 \*ΜΑ= 7.8

	=	%
1. Α.Μακεδονία κ' Θράκη	4	2,2
2. Κ.Μακεδονία	18	10,0
3. Δ.Μακεδονία	10	5,6
4. Ήπειρος	12	6,7
5. Θεσσαλία	15	8,3
6. Ιόνια Νησιά	4	2,2
7. Δ.Ελλάδα	15	8,3

	=	%
8. Στ.Ελλάδα	11	6,1
9. Αττική	39	21,7
10. Πελοπόννησος	33	18,3
11. Β.Αιγαίο	2	1,1
12. Ν.Αιγαίο	10	5,6
13. Κρήτη	7	3,9

8. Για την εκπαιδευτική διαδικασία στο σχολείο σας υπάρχουν ΜΜΕ;

% Απαντήσεων

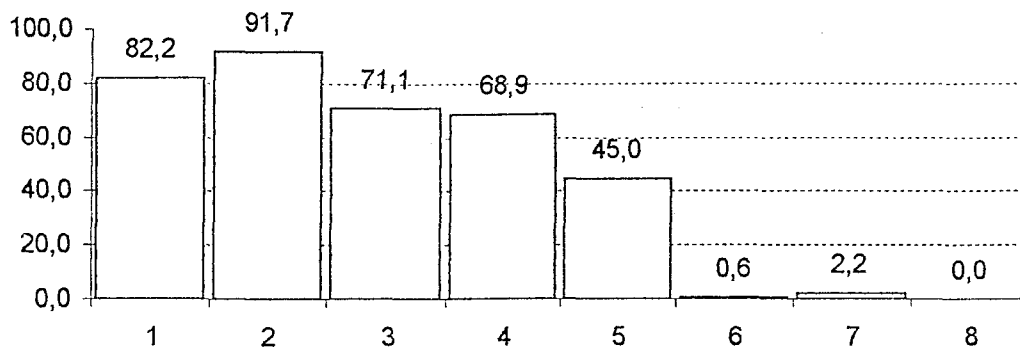

Σύνολο= 180 \*M= 102.5 \*MO= 81.4 \*MA= 59.9

	=	%		=	%
1. Ραδιόφωνο	148	82,2	5. Η / Υ	81	45,0
2. Μαγνητόφωνο	165	91,7	6. Multimedia	1	0,6
3. Τηλεόραση	128	71,1	7. Κανένα	4	2,2
4. Βίντεο	124	68,9	8. Άλλο είδος	0	0,0

9. Τα ΜΜΕ πρέπει να εισαχθούν στην εκπαίδευση;

% Απαντήσεων

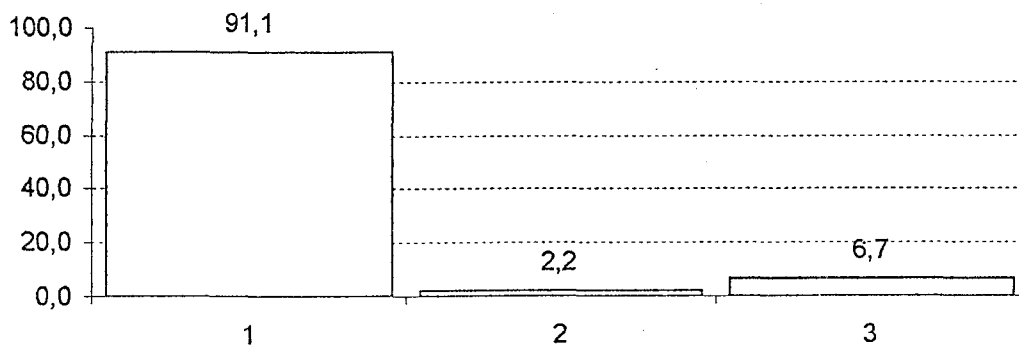

Σύνολο= 180 \*M= 12 \*MO= 60 \*MA= 69.3

	=	%		=	%
1. Ναι	164	91,1	3. Δεν γνωρίζω	12	6,7
2. Όχι	4	2,2			

10. Συμπληρώστε δυο φορείς που ενδιαφέρονται περισσότερο για την εισαγωγή των ΜΜΕ στην εκπαίδευση:

% Απαντήσεων

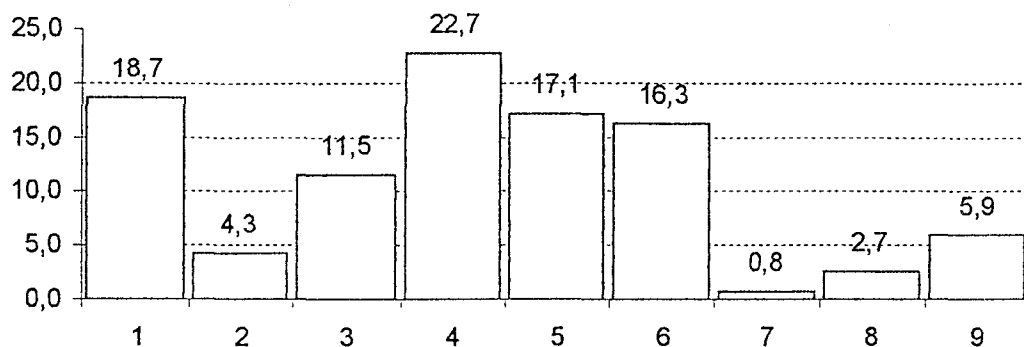

Σύνολο= 374 \*M= 43 \*MO= 41.6 \*MA= 25.6

	=	%		=	%
1. Υπ. Παιδείας	70	18,7	6. Μαθητές	61	16,3
2. ΔΟΕ / ΟΔΜΕ	16	4,3	7. Άλλος φορέας	3	0,8
3. Σύλλογος Γονέων & Κηδ/νων	43	11,5	8. Κανένας	10	2,7
4. Σύλλογος εκπαιδευτικών	85	22,7	9. Περ.ή Λιγ. Απαντήσεις	22	5,9
5. Εκπαιδευτικοί ξεχωριστά	64	17,1			

11. Υπάρχουν συσκευές ΜΜΕ για διδασκαλία, στο σχολείο σας;

% Απαντήσεων

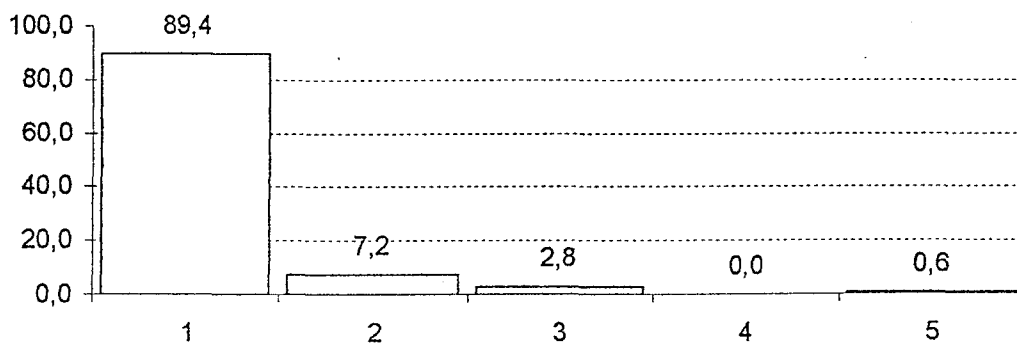

Σύνολο= 180 \*M= 5 \*MO= 36 \*MA= 50

	=	%		=	%
1. Ναι	161	89,4	4. Δε γνωρίζω	0	0,0
2. Ναι, αλλά είναι χαλασμένες	13	7,2	5. Δεν απάντησαν	1	0,6
3. Όχι	5	2,8			

12. Αν υπάρχουν, ποια απο τις συσκευές ΜΜΕ χρησιμοποιούν οι εκπ/κοί περισσότερο (μόνο μια επιλογή):

% Απαντήσεων

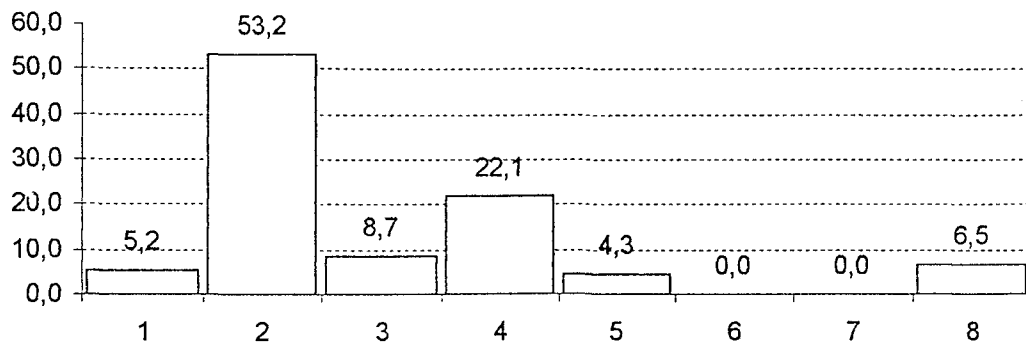

Σύνολο= 231 \*Μ= 13.5 \*ΜΟ= 28.9 \*ΜΑ= 29.1

	=	%		=	%
1. Ραδιόφωνο	12	5,2	5. Η/Υ	10	4,3
2. Μαγνητόφωνο	123	53,2	6. Multimedia	0	0,0
3. Τηλεόραση	20	8,7	7. Κανένα	0	0,0
4. Βίντεο	51	22,1	8. Περ. ή Λιγ. Απαντήσεις	15	6,5

13. Οι εκπαιδευτικοί γνωρίζουν ότι υπάρχουν ΜΜΕ στο σχολείο σας:

% Απαντήσεων

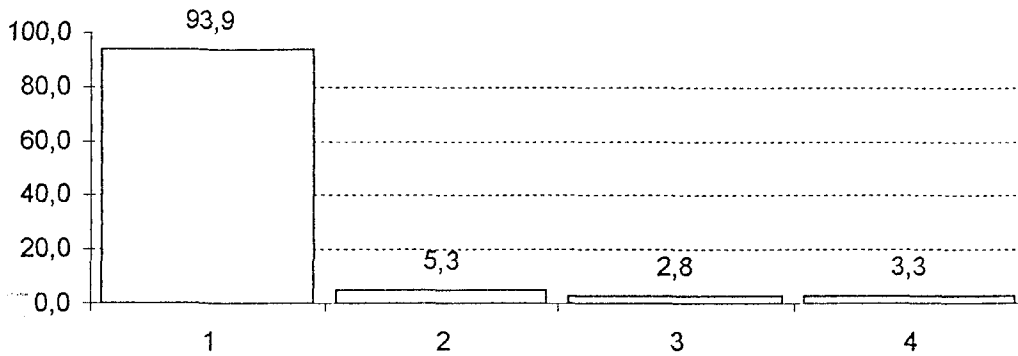

Σύνολο= 180 \*M= 5.5 \*MO= 45 \*MA= 62

	=	%	=	%
1. Ναι	169	93,9	3. Δε γνωρίζω	5 2,8
2. Όχι	0	5,3	4. Δεν απάντησαν	6 3,3

**Εάν Ναι:**

% Απαντήσεων

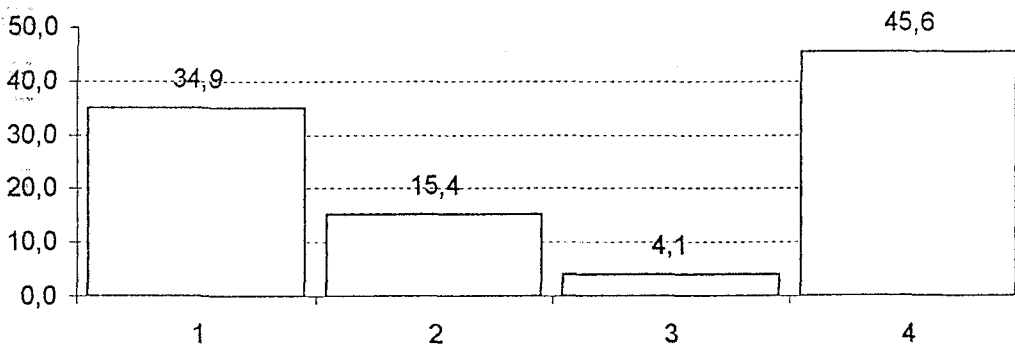

Σύνολο= 169 \*M= 42.5 \*MO= 42.3 \*MA= 44.4

	=	%	=	%
1. Πολλοί	59	34,9	3. Λίγοι	7 4,1
2. Αρκετοί	26	15,4	4. Δεν απάντησαν	77 45,6

14. Οι συσκευές των ΜΜΕ βρίσκονται:

% Απαντήσεων

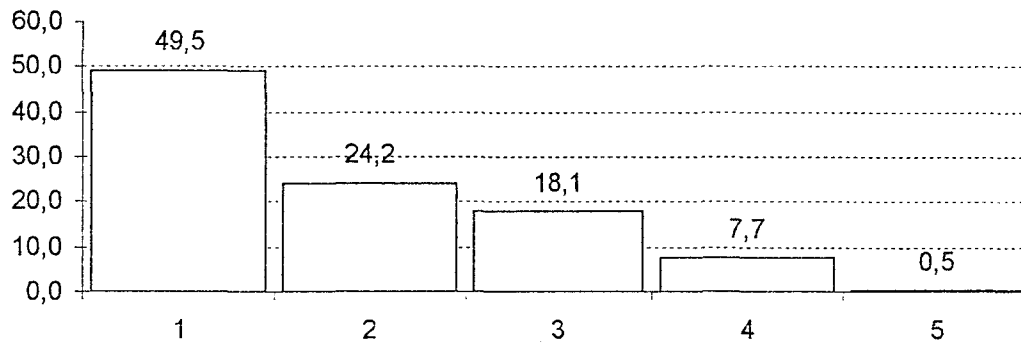

Σύνολο= 182 \*M= 33 \*MO= 36.4 \*MA= 24.4

	=	%		=	%
1. Στο Γραφείο του Διευθυντή ή των εκπ/κών ή στη Γραμματεία	90	49,5	3. Σε άλλο μέρος: .Εργ.Φυσικής-Χημείας = 16 .Βιβλιοθήκη = 4 .Αίθουσα διδασκαλίας = 4 .κ.τ.λ..	33	18,1
2. Σε ξεχωριστή αίθουσα για ΜΜΕ (όχι με άλλα Ε.Μ.Δ.)	44	24,2	4. Δεν απάντησαν	14	7,7
			5. Περ.ή Λιγ.Απαντήσεις	1	0,5

15. Τα ΜΜΕ χρειάζονται περισσότερο:

% Απαντήσεων

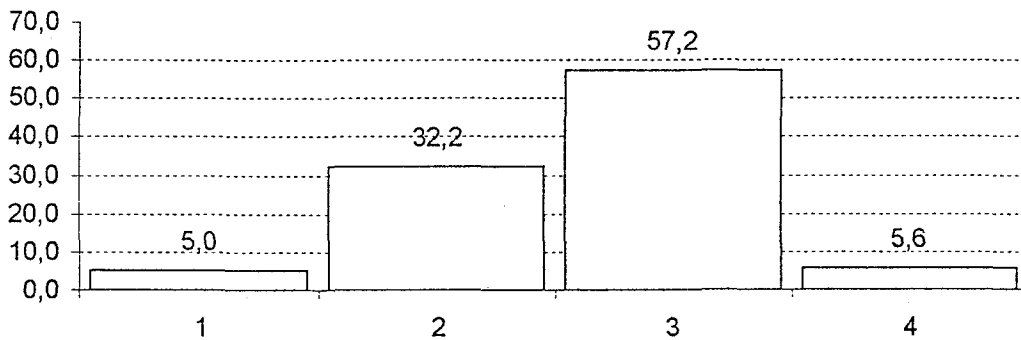

Σύνολο= 180 \*M= 34 \*MO= 45 \*MA= 35.5

	=	%		=	%
1. Στην Α /βαθμια	9	5,0	3. Το ίδιο	103	57,2
2. Στην Β /βαθμια	58	32,2	4. Δε γνωρίζω	10	5,6

16. Οι εκπαιδευτικοί γνωρίζουν τη λειτουργία των ΜΜΕ;

% Απαντήσεων

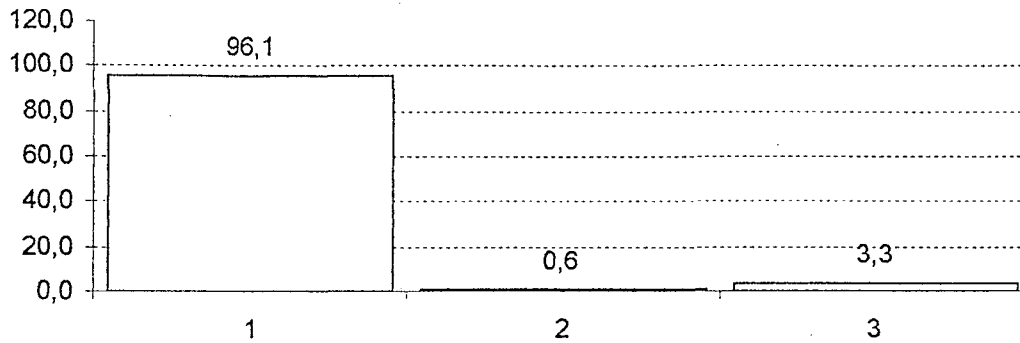

Σύνολο= 180 \*M= 6 \*MO= 60 \*MA= 75.3

	=	%	=	%
1. Ναι	173	96,1	3. Δε γνωρίζω	6 3,3
2. Όχι	1	0,6		

Εάν Ναι:

% Απαντήσεων

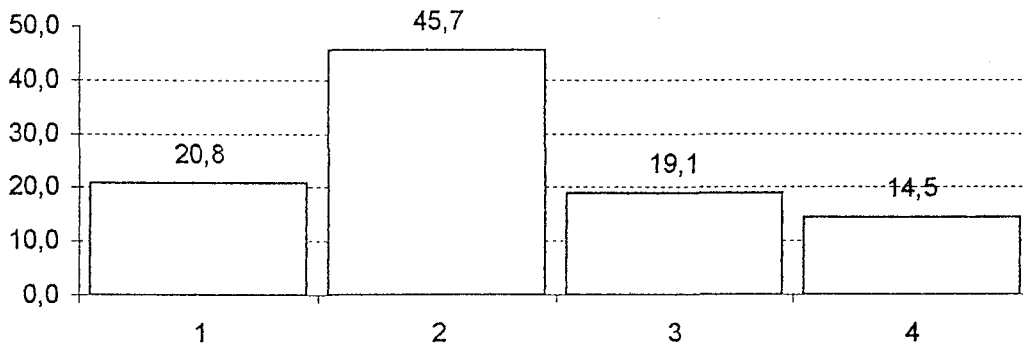

Σύνολο= 173 \*M= 34.5 \*MO= 43.3 \*MA= 45.4

	=	%	=	%
1. Πολοί	36	20,8	3. Λίγοι	33 19,1
2. Αρκετοί	79	45,7	4. Δεν απάντησαν	25 14,5



17. Οι εκπαιδευτικοί χρησιμοποιούν στη διδασκαλία τα ΜΜΕ που έχετε στο σχολείο σας ;

% Απαντήσεων

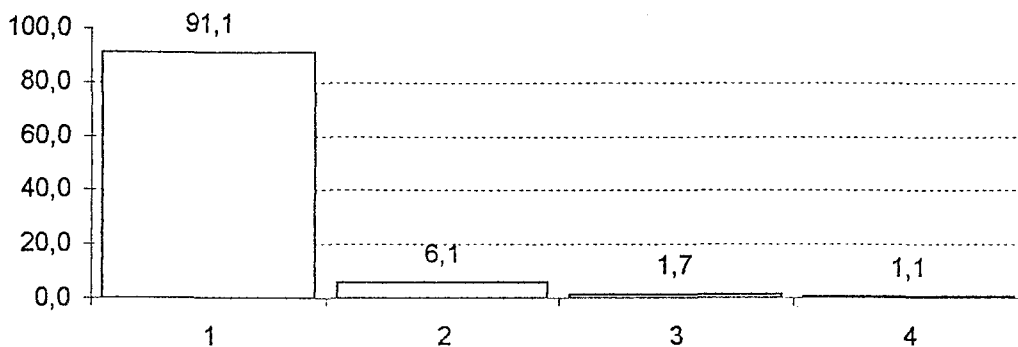

Σύνολο= 180 \*M= 7 \*MO= 45 \*MA= 59,5

	=	%	=	%
1. Ναι	164	91,1	3. Δε γνωρίζω	3 1,7
2. Όχι	11	6,1	4. Δεν απάντησαν	2 1,1

Εάν Ναι:

% Απαντήσεων

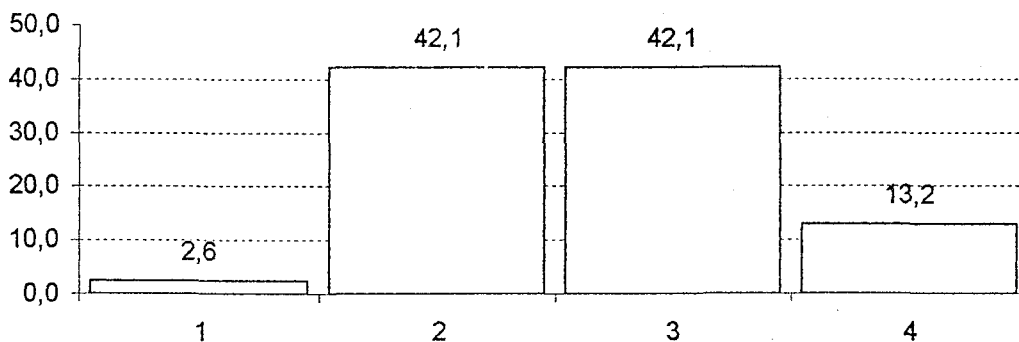

Σύνολο= 152 \*M= 42 \*MO= 38 \*MA= 39

	=	%	=	%
1. Πολοί	4	2,6	3. Λίγοι	64 42,1
2. Αρκετοί	64	42,1	4. Δεν απάντησαν	20 13,2

18. Οι εκπαιδευτικοί πρέπει να υποχρεώνονται να χρησιμοποιούν τα ΜΜΕ:

% Απαντήσεων

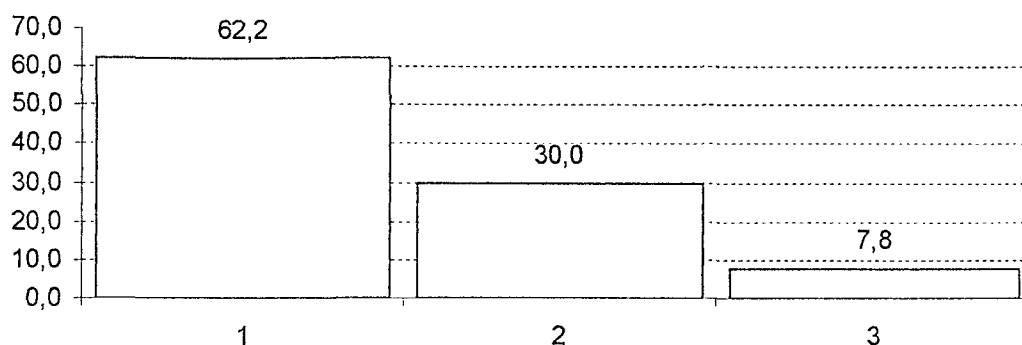

Σύνολο= 180 \*M= 54 \*MO= 60 \*MA= 34.7

= %

1. Ναι	112	62,2
2. Όχι	54	30,0

= %

3. Δε γνωρίζω	14	7,8
---------------	----	-----

19. Οι εκπ/τικοί του σχολείου χρησιμοποιούν τα ΜΜΕ:

% Απαντήσεων

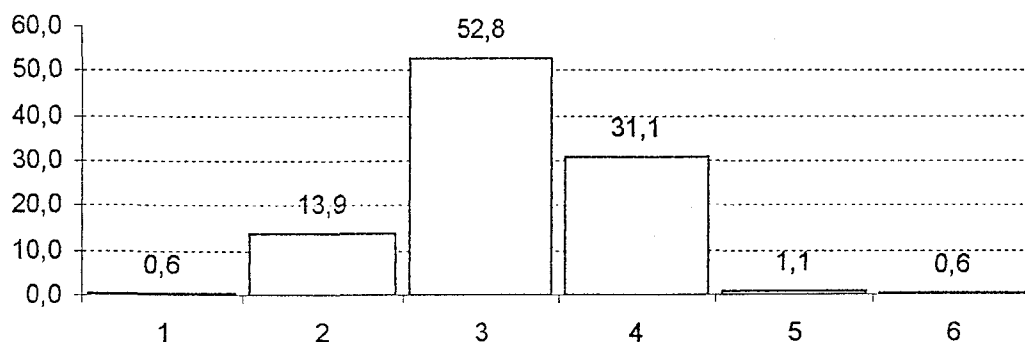

Σύνολο= 180 \*M= 13.5 \*MO= 30 \*MA= 30.3

= %

1. Πάντα	1	0,6
2. Πολύ συχνά	25	13,9
3. Συχνά	95	52,8

= %

4. Σπάνια	56	31,1
5. Ποτέ	2	1,1
6. Δεν απάντησαν	1	0,6

20. Συμπληρώστε δυο λόγους, που οι εκπ/τικοί δε χρησιμοποιούν τα ΜΜΕ:

% Απαντήσεων

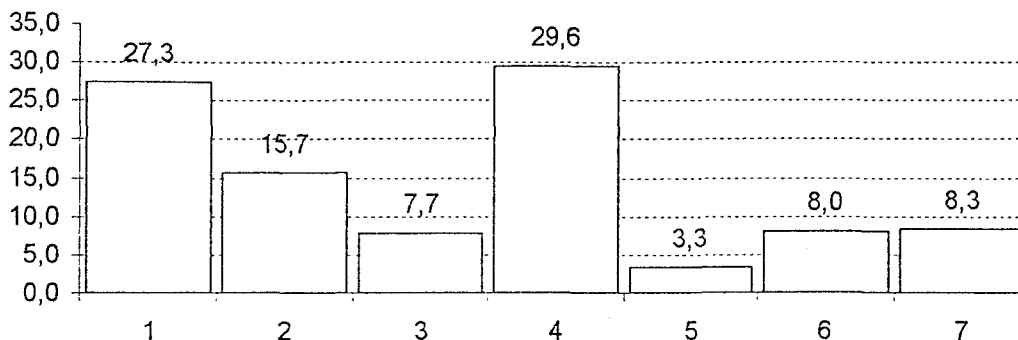

Σύνολο= 362 \*M= 30 \*MO= 51.7 \*MA= 30.9

	=	%		=	%
1. Δεν είναι εξοικειωμένοι	99	27,3	6. Άλλος λόγος: Έλλειψη μέσων = 9 Έλλειψη χώρου = 4 Έλλειψη χρόνου = 5 .κ.τ.λ.	29	8,0
2. Απο αδιαφορία	57	15,7			
3. Δεν τα θεωρούν απαραίτητα	28	7,7			
4. Προτίμηση παρ. μεθόδων διδ/λίας	107	29,6			
5. Δυσκολεύουν διαδ. Μαθ/τος	12	3,3			
7. Περ.ή Λιγ.Απαντήσεις	30	8,3			

21. Πόσο απαραίτητη είναι η εκπ/ση των εκπ/κών στη χρήση των ΜΜΕ;

% Απαντήσεων

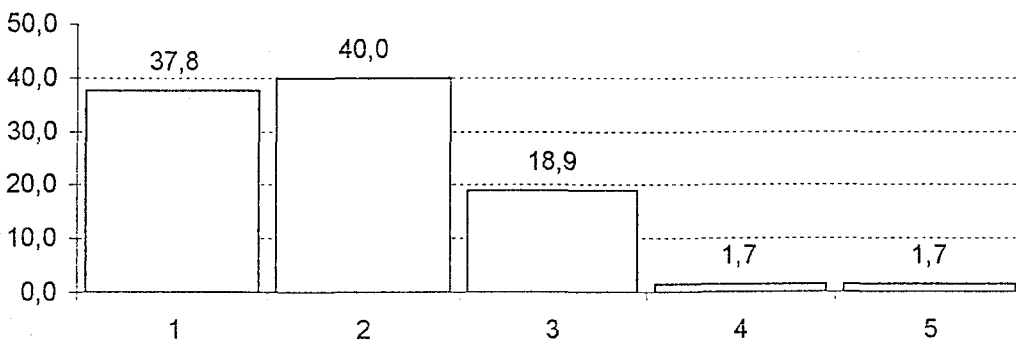

Σύνολο= 180 \*M= 34 \*MO= 36 \*MA= 27.2

	=	%		=	%
1. Πάρα πολύ	68	37,8	4. Λίγο	3	1,7
2. Πολύ	72	40,0	5. Καθόλου	3	1,7
3. Αρκετά	34	18,9			

22. Οι μαθητές θέλουν να χρησιμοποιούνται τα ΜΜΕ στη διδασκαλία;

% Απαντήσεων

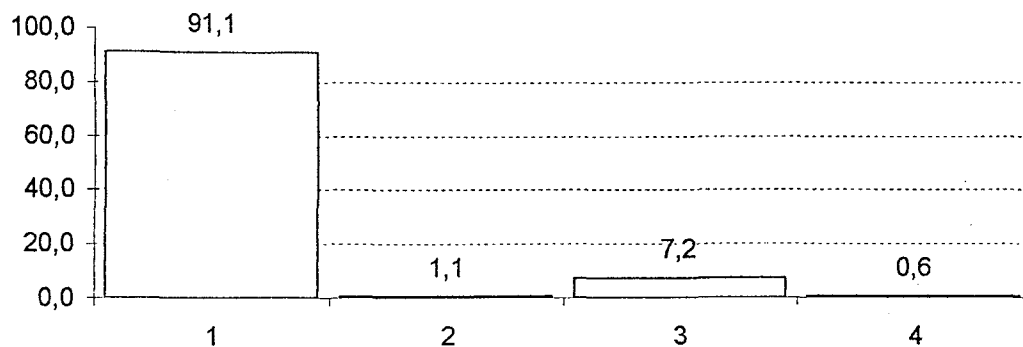

Σύνολο= 180 \*M= 7.5 \*MO= 45 \*MA= 59.5

	=	%		=	%
1. Ναι	164	91,1	3. Δε γνωρίζω	13	7,2
2. Όχι	2	1,1	4. Δεν απάντησαν	1	0,6

23. Η χρήση των ΜΜΕ στη διδασκαλία είναι:

% Απαντήσεων

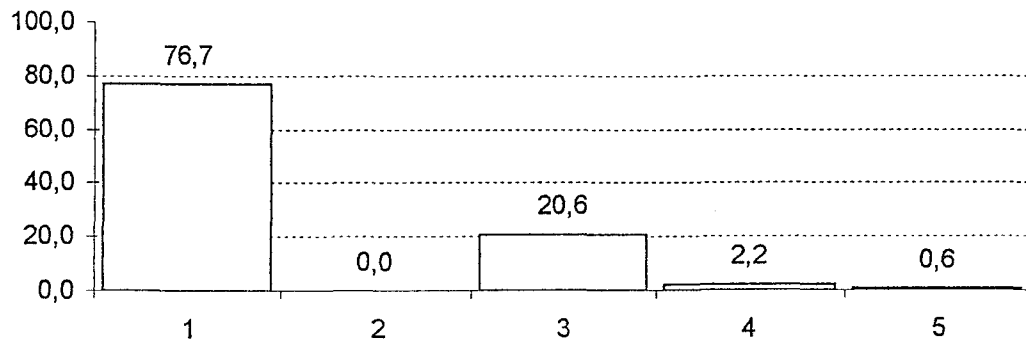

Σύνολο= 180 \*M= 4 \*MO= 36 \*MA= 41.2

	=	%		=	%
1. Θετική	138	76,7	4. Δε γνωρίζω	4	2,2
2. Αρνητική	0	0,0	5. Δεν απάντησαν	1	0,6
3. Θετική & Αρνητική	37	20,6			

24. Η επίδραση στο την χρήση των ΜΜΕ στους μαθητές είναι:

% Απαντήσεων

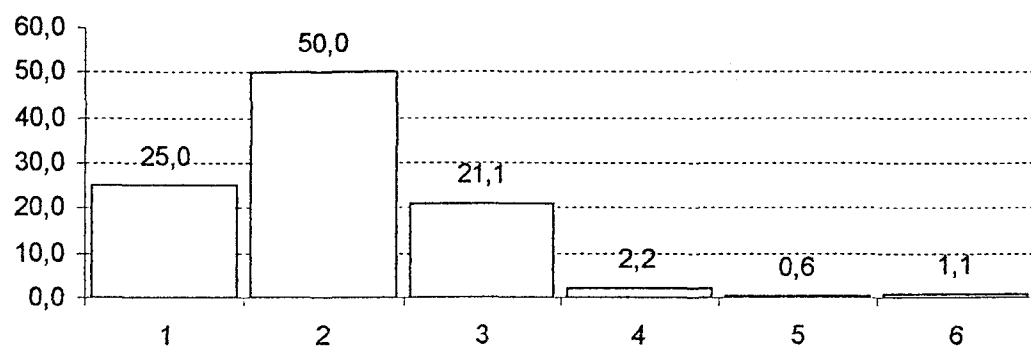

Σύνολο= 180 \*M= 21 \*MO= 30 \*MA= 27.7

	=	%		=	%
1. Πολυ Μεγάλη	45	25,0	4. Μικρή	4	2,2
2. Μεγάλη	90	50,0	5. Καθόλου	1	0,6
3. Αρκετή	38	21,1	6. Δεν απάντησαν	2	1,1

25. Αν η διδασκαλία του μαθήματος γίνεται και με ΜΜΕ, βελτιώνεται η απόδοση των μαθητών:

% Απαντήσεων

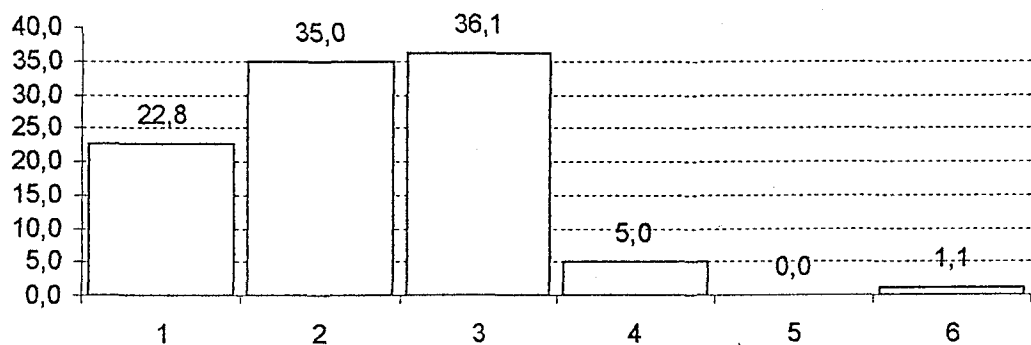

Σύνολο= 180 \*M= 25 \*MO= 30 \*MA= 26.3

	=	%		=	%
1. Πάρα πολύ	41	22,8	4. Λίγο	9	5,0
2. Πολύ	63	35,0	5. Καθόλου	0	0,0
3. Αρκετά	65	36,1	6. Δεν απάντησαν	2	1,1

26. Αν η διδασκαλία του μαθήματος γίνεται και με ΜΜΕ, οι μαθητές αποκτούν γνώση:

% Απαντήσεων

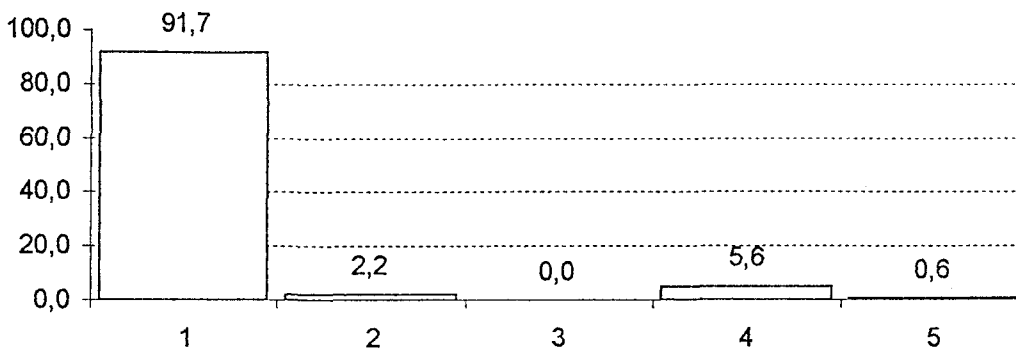

Σύνολο= 180 \*Μ= 4 \*ΜΟ= 36 \*ΜΑ= 51.6

	=	%		=	%
1. Περισσότερη	165	91,7	4. Δε γνωρίζω	10	5,6
2. Ίδια	4	2,2	5. Δεν απάντησαν	1	0,6
3. Λιγότερη	0	0,0			

27. Το όφελος των μαθητών από τη χρήση των ΜΜΕ είναι:

% Απαντήσεων

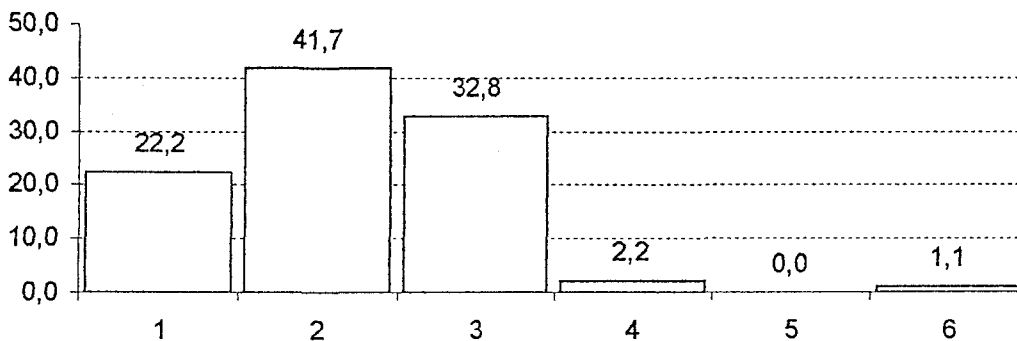

Σύνολο= 180 \*Μ= 22 \*ΜΟ= 30 \*ΜΑ= 28

	=	%		=	%
1. Πολύ μεγάλο	40	22,2	4. Μικρό	4	2,2
2. Μεγάλο	75	41,7	5. Καθόλου	0	0,0
3. Αρκετό	59	32,8	6. Δεν απάντησαν	2	1,1

28. Ποιο ΜΜΕ θα διαλέγατε ως πρακτικό (εύκολα χρησιμοποιήσιμο) για την εκπ/κή διαδικασία:

% Απαντήσεων

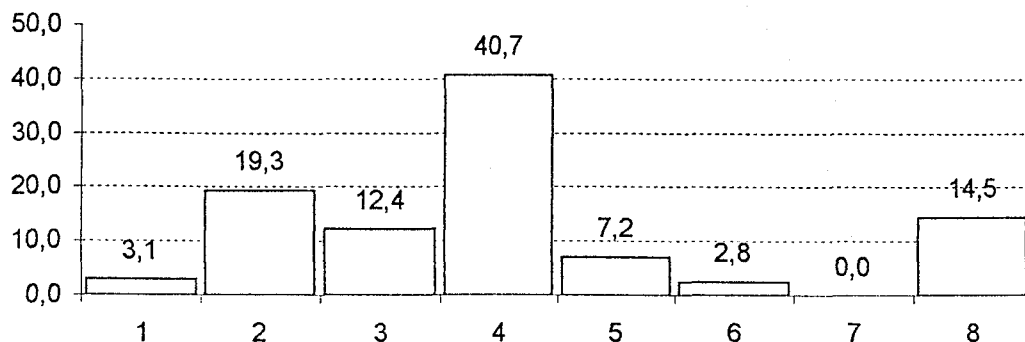

Σύνολο= 290 \*Μ= 28.5 \*ΜΟ= 36.3 \*ΜΑ= 26.8

	=	%		=	%
1. Ραδιόφωνο	9	3,1	5. Η/Υ	21	7,2
2. Μαγνητόφωνο	56	19,3	6. Multimedia	8	2,8
3. Τηλεόραση	36	12,4	7. Κανένα	0	0,0
4. Βίντεο	118	40,7	8. Περ.ή Λγ.Απαντήσεις	42	14,5

29. Ποιο ΜΜΕ θεωρείτε περισσότερο αποδοτικό - αποτελεσματικό στην εκπ/κή διαδικασία:

% Απαντήσεων

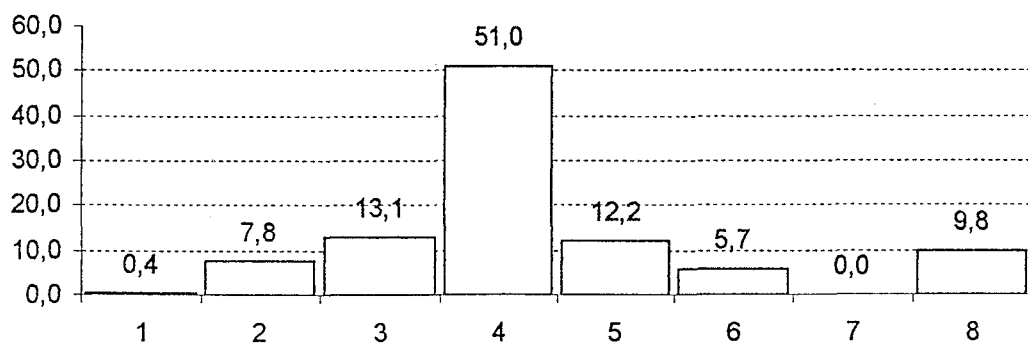

Σύνολο= 245 \*Μ= 21.5 \*ΜΟ= 30.6 \*ΜΑ= 24.1

	=	%		=	%
1. Ραδιόφωνο	1	0,4	5. Η/Υ	30	12,2
2. Μαγνητόφωνο	19	7,8	6. Multimedia	14	5,7
3. Τηλεόραση	32	13,1	7. Κανένα	0	0,0
4. Βίντεο	125	51,0	8. Περ.ή Λγ.Απαντήσεις	24	9,8

30. Ποιο ΜΜΕ πιστεύετε ότι αρέσει περισσότερο στους μαθητές;

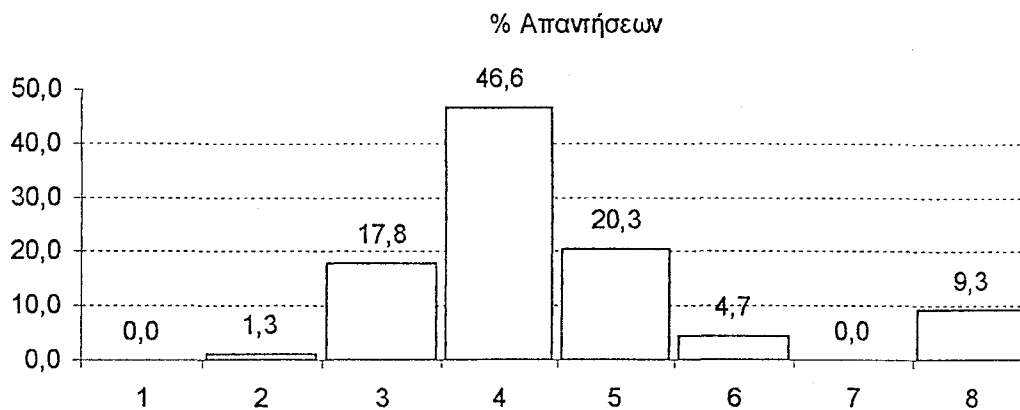

Σύνολο= 236 \*M= 16.5 \*MO= 29.5 \*MA= 27.8

	=	%		=	%
1. Ραδιόφωνο	0	0,0	5. Η/Υ	48	20,3
2. Μαγνητόφωνο	3	1,3	6. Multimedia	11	4,7
3. Τηλεόραση	42	17,8	7. Κανένα	0	0,0
4. Βίντεο	110	46,6	8. Περ.ή Λιγ.Απαντήσεις	22	9,3

31. Η χρήση των ΜΜΕ στη διδασκαλία εμποδίζει ή απελευθερώνει τις γνήσιες εκδηλώσεις (αυθορημητισμό, φαντασία κ.τ.λ.) του μαθητή;

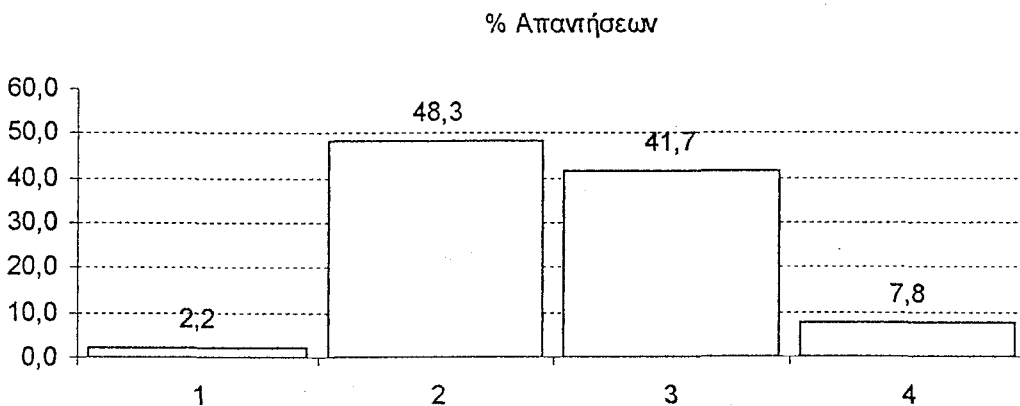

Σύνολο= 180 \*M= 44.5 \*MO= 45 \*MA= 36

	=	%		=	%
1. Εμποδίζει	4	2,2	3. Εμποδίζει & Απελευθερώνει	75	41,7
2. Απελευθερώνει	87	48,3	4. Δε γνωρίζω	14	7,8



32. Ποιός Τηλεοπτικός σταθμός έχει εκπ/κές εκπομπές; (μόνο μια επιλογή):

% Απαντήσεων

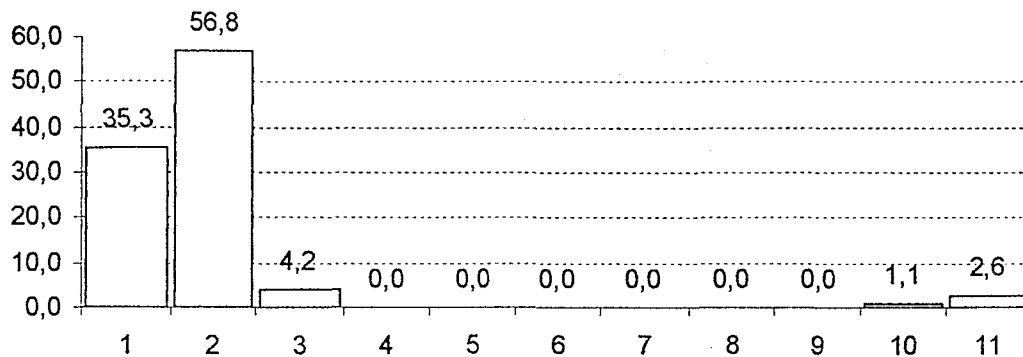

Σύνολο= 190 \*ΜΟ= 17.3 \*ΜΑ= 25.4

	=	%		=	%
1. ET1	67	35,3	7. ΣΚΑΙ	0	0,0
2. ET2	108	56,8	8. Κανένας	0	0,0
3. ET3	8	4,2	9. Άλλος	0	0,0
4. ANT1	0	0,0	10. Δεν απάντησαν	2	1,1
5. MEGA	0	0,0	11. Περ.ή Λιγ.Απαντήσεις	5	2,6
6. STAR	0	0,0			

33. Απο που κυρίως πληροφορείσθε για τις εκπ/κές εκπομπές των τηλεοπτικών σταθμών; (μόνο μια επιλογή)

% Απαντήσεων

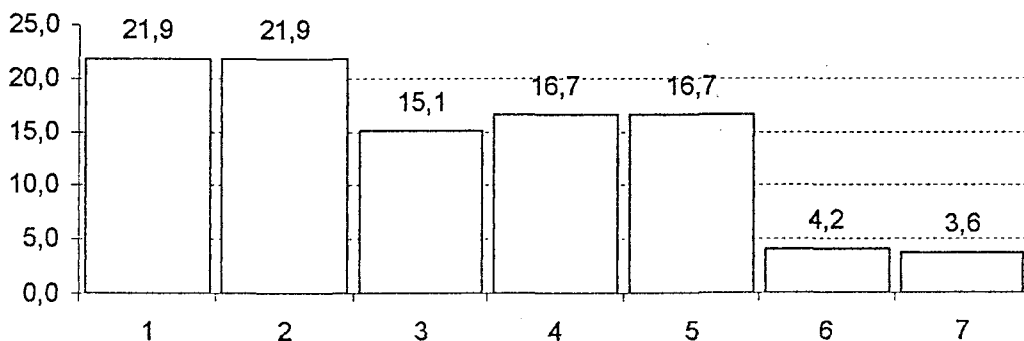

Σύνολο= 192 \*Μ= 32 \*ΜΟ= 27.4 \*ΜΑ= 11.6

	=	%		=	%
1. Εγκυκλίους Υπ. Παιδείας	42	21,9	5. Από περιοδικά με προγράμματα για ΜΜΕ	32	16,7
2. Ανακοινώσεις των σταθμών	42	21,9	6. Δε με ενδιαφέρουν	8	4,2
3. Απο τις εφημερίδες	29	15,1	7. Περ.ή Λιγ.Απαντήσεις	7	3,6
4. Το περιοδικό <<Ράδιο - Τηλεόραση>>	32	16,7			

34. Πως κρίνετε το περιεχόμενο των εκπ/κών εκπομπών, των τηλεοπτικών σταθμών:

% Απαντήσεων

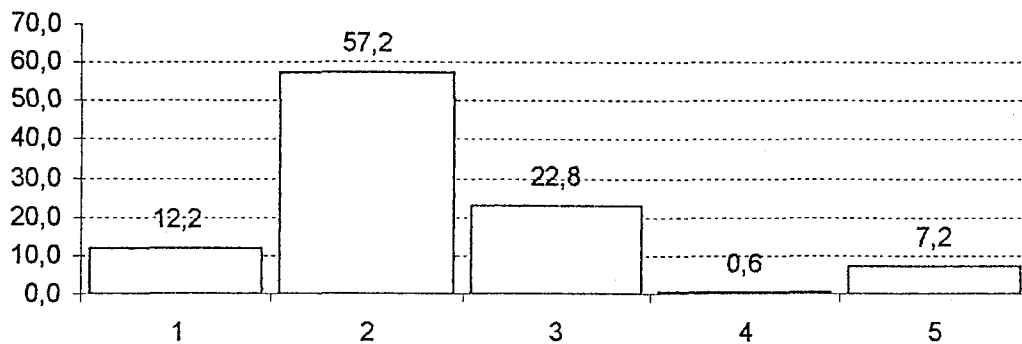

Σύνολο= 180 \*M= 22 \*MO= 36 \*MA= 28.8

	=	%		=	%
1. Πολύ καλό	22	12,2	4. Άχρηστο	1	0,6
2. Καλό	103	57,2	5. Δε γνωρίζω	13	7,2
3. Μέτριο	41	22,8			

35. Ποια είδη προγράμματος για την εκπαίδευση θέλετε να υπάρχουν στα ΜΜΕ:

% Απαντήσεων

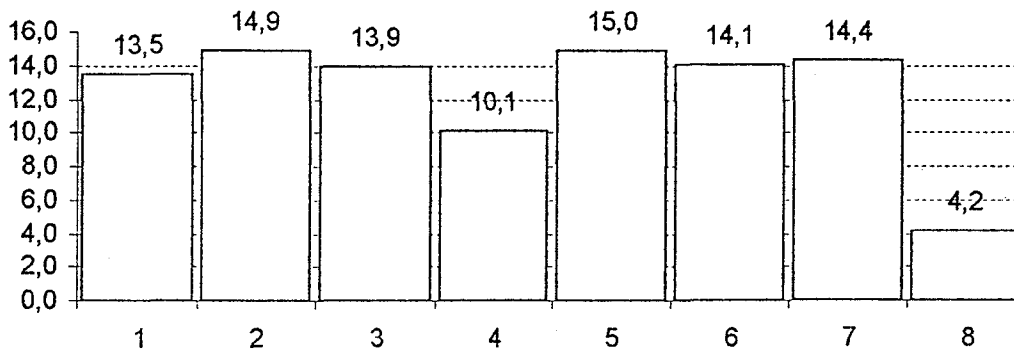

Σύνολο= 1177 \*M= 165 \*MO= 147.1 \*MA= 31.6

	Πάρα Πολύ	Πολύ	Αρκετά	Λίγο	Καθόλου	=	%
1.Ελληνικά	71	37	47	1	3	159	13,5
2.Ιστορία	98	45	29	1	2	175	14,9
3.Ξένη γλώσσα	76	45	36	7		164	13,9
4.Μαθηματικά	23	16	52	27	1	119	10,1
5.Γεωγραφία	89	45	35	5	2	176	15,0
6.Φυσική - Χημεία	54	53	54	5		166	14,1
7.Βιολογία, Ανθρ/γία	81	49	33	6		169	14,4
8.Άλλο	33	8	8			49	4,2

36. Σε ποια μαθήματα χρειάζεται να χρησιμοποιούνται ΜΜΕ στην εκπ/κή διαδικασία:

% Απαντήσεων

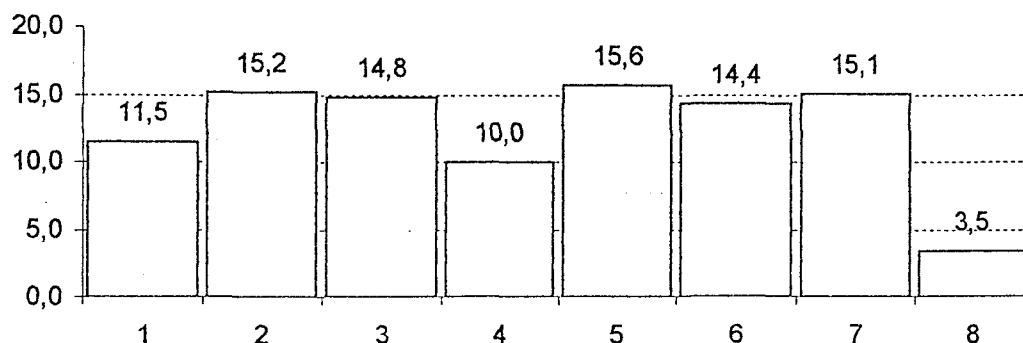

Σύνολο= 1100 \*Μ= 160.5 \*ΜΟ= 137.5 \*ΜΑ= 34.8

	Πάρα Πολύ	Πολύ	Αρκετά	Λίγο	Καθόλου	=	%
1.Ελληνικά	39	27	47	11	2	126	11,5
2.Ιστορία	90	46	30	1		167	15,2
3.Ξένη γλώσσα	89	45	25	4		163	14,8
4.Μαθηματικά	12	13	55	25	5	110	10,0
5.Γεωγραφία	98	37	29	8		172	15,6
6.Φυσική - Χημεία	66	59	28	5		158	14,4
7.Βιολογία, Ανθρ/γία	75	59	25	7		166	15,1
8.Άλλο	23	11	4			38	3,5

37. Τα προγράμματα των ΜΜΕ για την εκπ/ση πρέπει να είναι κυρίως:

% Απαντήσεων

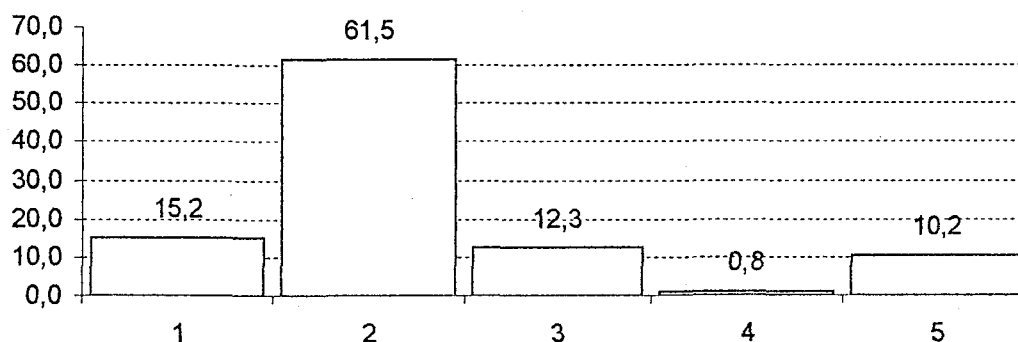

Σύνολο= 244 \*Μ= 30 \*ΜΟ= 48.8 \*ΜΑ= 40.6

	=	%		=	%
1. Ενημερωτικά - Πληροφορικά	37	15,2	4. Δεν έχω άποψη	2	0,8
2. Μορφωτικά - Εκπαιδευτικά	150	61,5	5. Περ.ή Λιγ.Απαντήσεις	25	10,2
3. Ψυχαγωγικά - Διασκεδαστικά	30	12,3			

38. Αν θέλετε σημειώστε οποιοδήποτε σχόλιο ή παρατήρηση για τις ερωτήσεις που υπάρχουν ή δεν υπάρχουν:

Υπάρχουν πολλές και ενδιαφέρουσες παρατηρήσεις, αλλά πολλές αφορούσαν, γενικά την εκπαίδευση και όχι το συγκεκριμένο θέμα. Οι πλέον αντιπροσωπευτικές παρατηρήσεις, σχετικές με το θέμα είναι οι εξής:

- Χρειάζεται κατάλληλη αίθουσα για Μ.Μ.Ε.
- Δεν υπάρχουν Μ.Μ.Ε. στα σχολεία
- Χρειάζεται επιμόρφωση των εκπαιδευτικών
- Χρειάζονται κατάλληλα προγράμματα
- Υπάρχει αδιαφορία του Υπουργείου Παιδείας

## ΠΑΡΑΡΤΗΜΑ VI

- Α΄ Έρευνα Πανελλήνια - Συνοπτικά αποτελέσματα  
Α/Βάθμια Εκπαίδευση - Εκπαιδευτικοί χωρίς Μετεκπαίδευση

- Α΄ Έρευνα Πανελλήνια - Αποτελέσματα  
Α/Βάθμια Εκπαίδευση - Εκπαιδευτικοί χωρίς Μετεκπαίδευση

- Α΄ Έρευνα Πανελλήνια - Συνοπτικά αποτελέσματα  
Α/Βάθμια Εκπαίδευση - Εκπαιδευτικοί με Μετεκπαίδευση

- Α΄ Έρευνα Πανελλήνια - Αποτελέσματα  
Α/Βάθμια Εκπαίδευση - Εκπαιδευτικοί με Μετεκπαίδευση

# Α' ΕΡΕΥΝΑ ΠΑΝΕΛΛΗΝΙΑ

## ΣΥΝΟΠΤΙΚΑ ΑΠΟΤΕΛΕΣΜΑΤΑ

### Α/Βάθμια - Εκπαιδευτικοί χωρίς Μετεκπαίδευση

**Ερώτηση 9.** Σύνολο= 310 \*M= 5 \*MO= 77.5 \*MA= 110.5

Απαντ.	=	%	Απαντ.	=	%	Απαντ.	=	%
1	298	96,1	3	4	1,3			
2	6	1,9	4	2	0,6			

**Ερώτηση 20.** Σύνολο= 583 \*M= 51.5 \*MO= 72.9 \*MA= 40.9

Απαντ.	=	%	Απαντ.	=	%	Απαντ.	=	%
1	175	30,0	4	134	23,0	7	32	5,5
2	44	7,5	5	24	4,1	8	42	7,2
3	59	10,1	6	73	12,5			

**Ερώτηση 21.** Σύνολο= 310 \*M= 36 \*MO= 62 \*MA= 57.6

Απαντ.	=	%	Απαντ.	=	%	Απαντ.	=	%
1	174	56,1	3	36	11,6	5	1	0,3
2	94	30,3	4	5	1,6			

**Ερώτηση 28.** Σύνολο= 442 \*M= 35.5 \*MO= 55.3 \*MA= 43

Απαντ.	=	%	Απαντ.	=	%	Απαντ.	=	%
1	12	2,7	4	181	41,0	7	0	0,0
2	83	18,8	5	21	4,8	8	50	11,3
3	74	16,7	6	21	4,8			

**Ερώτηση 36.**

Σύνολο= 1650 \*M= 231 \*MO= 206.3 \*MA= 54.3

Απαντ.	=	%	Απαντ.	=	%	Απαντ.	=	%
1	192,0	11,6	4	187,0	11,3	7	250,0	15,2
2	257,0	15,6	5	269,0	16,3	8	23,0	1,4
3	212,0	12,8	6	260,0	15,8			

\* M: Διάμεσος, MO: Μέσος Όρος, MA: Μέση Απόκλιση, %: Σχετική Συχνότητα [Ποσοστό]

# Α' ΕΡΕΥΝΑ ΠΑΝΕΛΛΗΝΙΑ

## ΑΠΟΤΕΛΕΣΜΑΤΑ

### Α/Βάθμια - Εκπαιδευτικοί χωρίς Μετεκπαίδευση

9. Τα ΜΜΕ πρέπει να εισαχθούν στην εκπαίδευση;

% Απαντήσεων

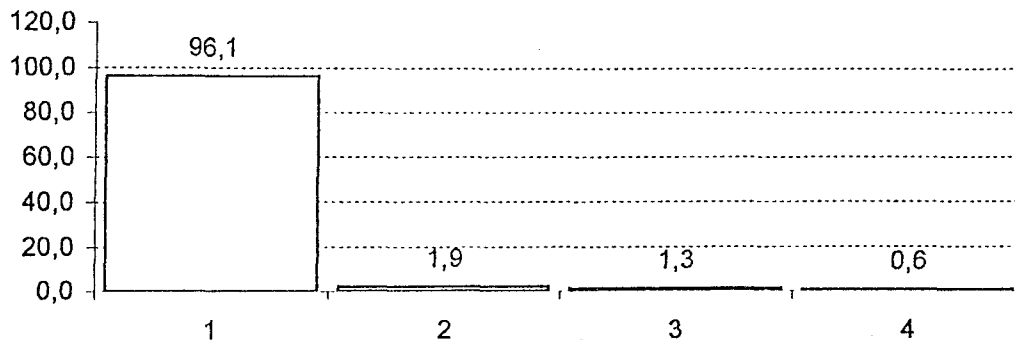

Σύνολο= 310 \*M= 5 \*MO= 77.5 \*MA= 110.5

	=	%	=	%
1. Ναι	298	96,1	3. Δεν γνωρίζω	4 1,3
2. Όχι	6	1,9	4. Δεν απάντησαν	2 0,6

20. Συμπληρώστε δυο λόγους, που οι εκπ/τικοί δε χρησιμοποιούν τα ΜΜΕ

% Απαντήσεων

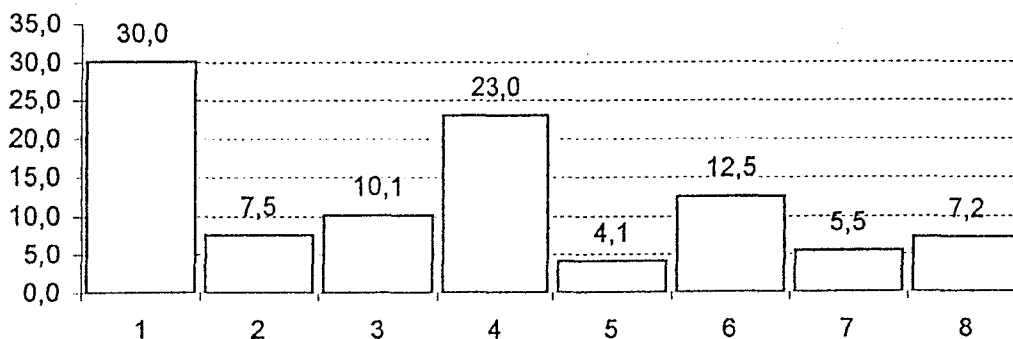

Σύνολο= 583 \*M= 51.5 \*MO= 72.9 \*MA= 40.9

	=	%	=	%
1. Δεν είναι εξοικειωμένοι	175	30,0	6. Άλλος λόγος:	73 12,5
2. Από αδιαφορία	44	7,5	Έλλειψη μέσων = 29	
3. Δεν τα θεωρούν απαραίτητα	59	10,1	Έλλειψη χώρου = 7	
4. Προτίμηση παραδοσιακών μεθόδων διδασκαλίας	134	23,0	Έλλειψη χρόνου = 30	
5. Δυσκολεύουν διαδ. Μαθ/τος	24	4,1	Δυσκολία μεταφοράς = 2	
			. κ.τ.λ.	
			7. Δεν απάντησαν	32 5,5
			8. Περ.ή Λγ. Απαντήσεις	42 7,2

\* M: Διάμεσος, MO: Μέσος Όρος, MA: Μέση Απόκλιση

\* Περ. ή Λγ. Απαντήσεις: Περισσότερες ή λιγότερες απαντήσεις. Δηλαδή:

Ενώ έπρεπε να δοθούν δύο απαντήσεις, κάποιος έδωσε μία ή περισσότερες από δύο.

21. Πόσο απαραίτητη είναι η εκπ/ση των εκπ/κών στη χρήση των ΜΜΕ

% Απαντήσεων

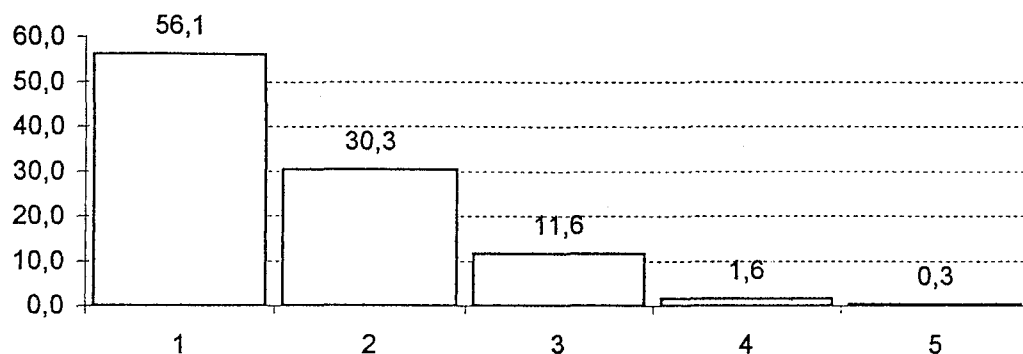

Σύνολο= 310 \*M= 36 \*MO= 62 \*MA= 57.6

	=	%	=	%	
1. Πάρα πολύ	174	56,1	4. Λίγο	5	1,6
2. Πολύ	94	30,3	5. Καθόλου	1	0,3
3. Αρκετά	36	11,6			

28. Ποιο ΜΜΕ θα διαλέγατε ως πρακτικό (εύκολα χρησιμοποιήσιμο) για την εκπ/κή διαδικασία

% Απαντήσεων

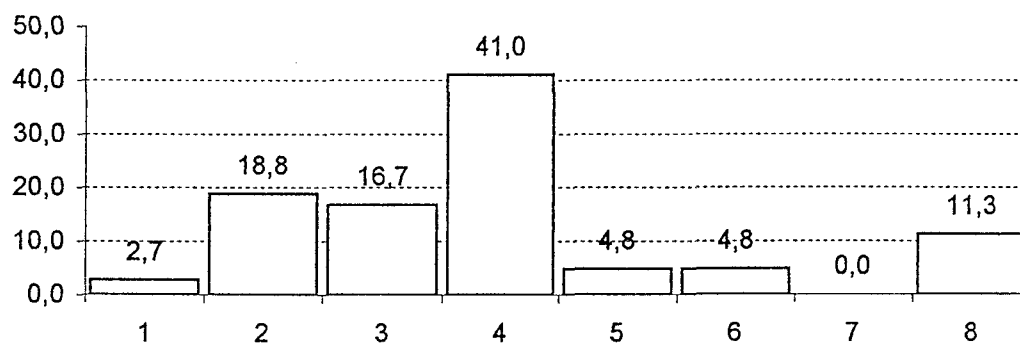

Σύνολο= 442 \*M= 35.5 \*MO= 55.3 \*MA= 43

	=	%	=	%	
1. Ραδιόφωνο	12	2,7	5. Η/Υ	21	4,8
2. Μαγνητόφωνο	83	18,8	6. Multimedia	21	4,8
3. Τηλεόραση	74	16,7	7. Κανένα	0	0,0
4. Βίντεο	181	41,0	8. Περ. ή Λιγ. Απαντήσεις	50	11,3



36. Σε ποια μαθήματα χρειάζεται να χρησιμοποιούνται ΜΜΕ στην εκπ/κή διαδικασία:

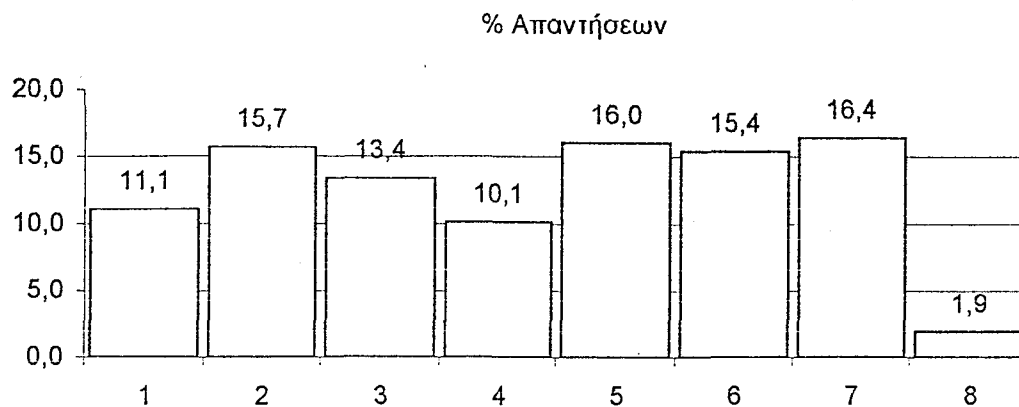

Σύνολο= 1915 \*Μ= 231 \*ΜΟ= 206.3 \*ΜΑ= 54.3

	Πάρα Πολύ	Πολύ	Αρκετά	Λίγο	Καθόλου	=	%
1.Ελληνικά	64	51	46	46	05	212	11,1
2.Ιστορία	184	86	29	02		301	15,7
3.Ξένη γλώσσα	98	81	65	10	02	256	13,4
4.Μαθηματικά	40	50	42	50	12	194	10,1
5.Γεωγραφία	235	63	04	03	01	306	16,0
6.Φυσική - Χημεία	173	83	38			294	15,4
7.Βιολογία, Ανθρ/γία	212	67	32	04		315	16,4
8.Άλλο	27	04	04	02		37	1,9

# Α' ΕΡΕΥΝΑ ΠΑΝΕΛΛΗΝΙΑ

## ΣΥΝΟΠΤΙΚΑ ΑΠΟΤΕΛΕΣΜΑΤΑ

### Α/Βάθμια - Εκπαιδευτικοί με Μετεκπαίδευση

**Ερώτηση 9.** Σύνολο= 218 \*M= 2 \*MO= 72.7 \*MA= 95.7

Απαντ.	=	%	Απαντ.	=	%	Απαντ.	=	%
1	216	99,1	2	2	0,9	3	0	0,0

**Ερώτηση 20.** Σύνολο= 405 \*M= 49 \*MO= 57.9 \*MA= 27.9

Απαντ.	=	%	Απαντ.	=	%	Απαντ.	=	%
1	114	28,1	4	99	24,4	7	40	9,9
2	50	12,3	5	17	4,2			
3	36	8,9	6	49	12,1			

**Ερώτηση 21.** Σύνολο= 218 \*M= 21 \*MO= 43.6 \*MA= 42

Απαντ.	=	%	Απαντ.	=	%	Απαντ.	=	%
1	119	54,6	3	21	9,6	5	0	0,0
2	73	33,5	4	5	2,3			

**Ερώτηση 28.** Σύνολο= 383 \*M= 34.5 \*MO= 47.9 \*MA= 38.6

Απαντ.	=	%	Απαντ.	=	%	Απαντ.	=	%
1	10	2,6	4	161	42,0	7	0	0,0
2	72	18,8	5	15	3,9	8	59	15,4
3	54	14,1	6	12	3,1			

**Ερώτηση 36.**

Σύνολο= 1287 \*M= 185.5 \*MO= 160.9 \*MA= 42.4

Απαντ.	=	%	Απαντ.	=	%	Απαντ.	=	%
1	145,0	11,3	4	132,0	10,3	7	196,0	15,2
2	195,0	15,2	5	211,0	16,4	8	36,0	2,8
3	176,0	13,7	6	196,0	15,2			

\* M: Διάμεσος , MO: Μέσος Όρος , MA: Μέση Απόκλιση, %: Σχετική Συχνότητα [Ποσοστό]

# Α' ΕΡΕΥΝΑ ΠΑΝΕΛΛΗΝΙΑ

## ΑΠΟΤΕΛΕΣΜΑΤΑ

### Α/Βάθμια - Εκπαιδευτικοί με Μετεκπαίδευση

9. Τα ΜΜΕ πρέπει να εισαχθούν στην εκπαίδευση;

% Απαντήσεων

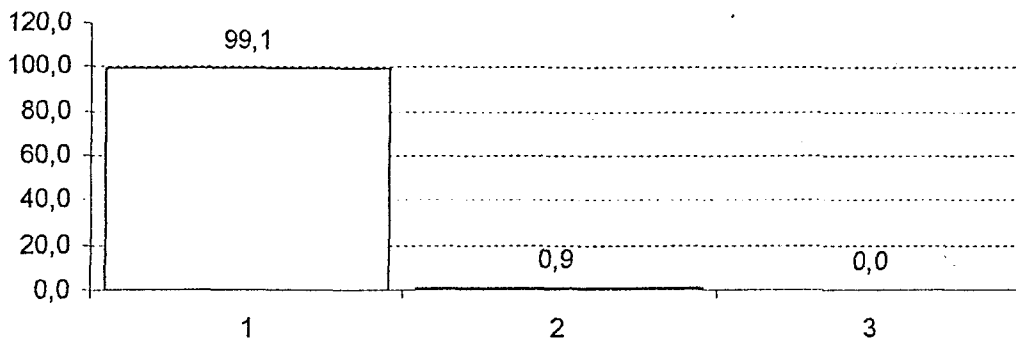

Σύνολο= 218 \*M= 2 \*MO= 72.7 \*MA= 95.7

	=	%	=	%
1. Ναι	216	99,1	3. Δεν γνωρίζω	0
2. Όχι	2	0,9		0,0

20. Συμπληρώστε δυο λόγους, που οι εκπ/τικοί δε χρησιμοποιούν τα ΜΜΕ

% Απαντήσεων

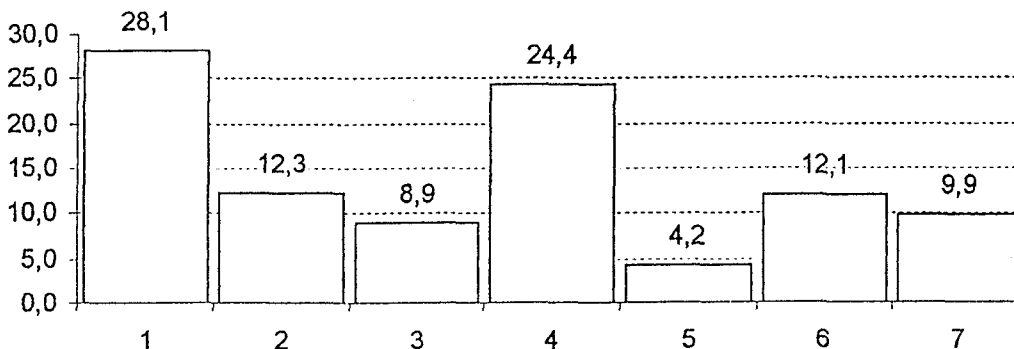

Σύνολο= 405 \*M= 49 \*MO= 57.9 \*MA= 27.9

	=	%	=	%
1. Δεν είναι εξοικειωμένοι	114	28,1	6. Άλλος λόγος:	49
2. Από αδιαφορία	50	12,3	.Έλλειψη μέσων = 14	12,1
3. Δεν τα θεωρούν απαραίτητα	36	8,9	.Έλλειψη χώρου = 15	
4. Προτίμηση παραδοσιακών μεθόδων διδασκαλίας	99	24,4	.Έλλειψη χρόνου = 11	
5. Δυσκολεύουν διαδ. Μαθ/τος	17	4,2	.Δυσκολία στη χρήση = 2	
			.Μη αξιολόγηση εκπ/κού = 2	
			.Χωρίς ανάλυση = 2	
			. κ.τ.λ.	
			7. Περ.ή Λιγ.Απαντήσεις	40
				9,9

\* M: Διάμεσος , MO: Μέσος Όρος , MA: Μέση Απόκλιση

\* Περ. ή Λιγ. Απαντήσεις. : Περισσότερες ή λιγότερες απαντήσεις. Δηλαδή: Ενώ έπρεπε να δοθούν δύο απαντήσεις, κάποιοι έδωσαν μία ή περισσότερες από δύο.

21. Πόσο απαραίτητη είναι η εκπ/ση των εκπ/κών στη χρήση των ΜΜΕ

% Απαντήσεων

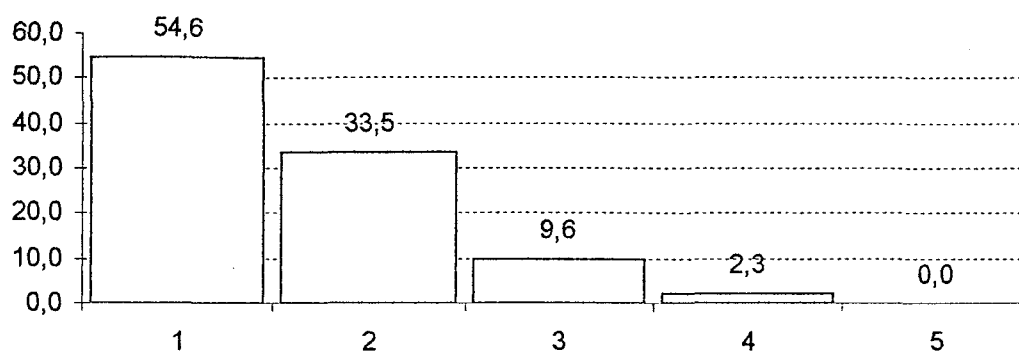

Σύνολο= 218 \*M= 21 \*MO= 43.6 \*MA= 42

	=	%
1. Πάρα πολύ	119	54,6
2. Πολύ	73	33,5
3. Αρκετά	21	9,6

	=	%
4. Λίγο	5	2,3
5. Καθόλου	0	0,0

28. Ποιο ΜΜΕ θα διαλέγατε ως πρακτικό (εύκολα χρησιμοποιήσιμο) για την εκπ/κή διαδικασία

% Απαντήσεων

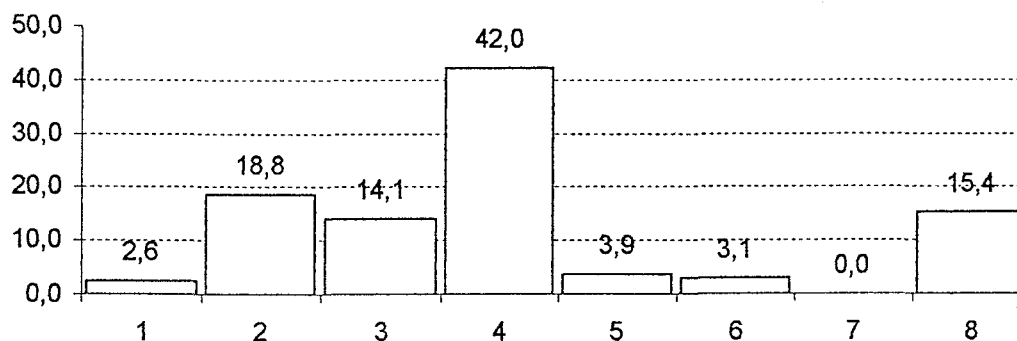

Σύνολο= 383 \*M= 34.5 \*MO= 47.9 \*MA= 38.6

	=	%
1. Ραδιόφωνο	10	2,6
2. Μαγνητόφωνο	72	18,8
3. Τηλεόραση	54	14,1
4. Βίντεο	161	42,0

	=	%
5. Η/Υ	15	3,9
6. Multimedia	12	3,1
7. Κανένα	0	0,0
8. Περ.ή Λιγ. Απαντήσεις	59	15,4

36. Σε ποια μαθήματα χρειάζεται να χρησιμοποιούνται ΜΜΕ στην εκπ/κή διαδικασία:

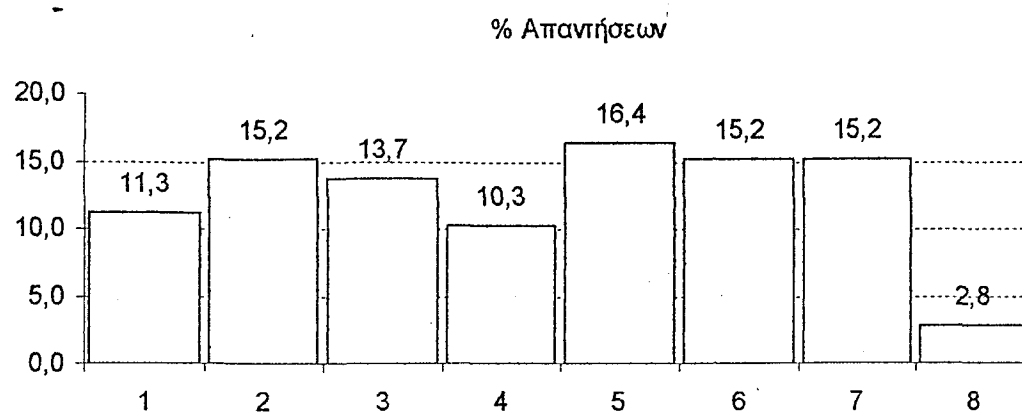

Σύνολο= 1287 \*M= 185.5 \*MO= 160.9 \*MA= 42.4

	Πάρα Πολύ	Πολύ	Αρκετά	Λίγο	Καθόλου	=	%
1.Ελληνικά	41	36	33	20	15	145	11,3
2.Ιστορία	116	59	26	2	2	195	15,2
3.Ξένη γλώσσα	72	69	27	6	2	176	13,7
4.Μαθηματικά	15	37	34	29	17	132	10,3
5.Γεωγραφία	148	44	15	2	2	211	16,4
6.Φυσική - Χημεία	114	57	20	3	2	196	15,2
7.Βιολογία, Ανθρ/γία	128	43	23	2		196	15,2
8.Άλλο	14	19	3			36	2,8

## ΠΑΡΑΡΤΗΜΑ VII

- Α΄ Έρευνα Πανελλήνια - Συνοπτικά αποτελέσματα  
Β/Βάθμια Εκπαίδευση - Εκπαιδευτικοί Φυσικών Επιστημών
  
- Α΄ Έρευνα Πανελλήνια - Αποτελέσματα  
Β/Βάθμια Εκπαίδευση - Εκπαιδευτικοί Φυσικών Επιστημών
  
- Α΄ Έρευνα Πανελλήνια - Συνοπτικά αποτελέσματα  
Β/Βάθμια Εκπαίδευση - Εκπαιδευτικοί Κοινωνικών Επιστημών
  
- Α΄ Έρευνα Πανελλήνια - Αποτελέσματα  
Β/Βάθμια Εκπαίδευση - Εκπαιδευτικοί Κοινωνικών Επιστημών

# Α' ΕΡΕΥΝΑ ΠΑΝΕΛΛΗΝΙΑ

## ΣΥΝΟΠΤΙΚΑ ΑΠΟΤΕΛΕΣΜΑΤΑ

### Β/Βάθμια - Εκπαιδευτικοί Φυσικών Επιστημών

Ερώτηση 9. Σύνολο= 66 *M= 6 *MO= 22 *MA= 24														
Απαντ.			=	%	Απαντ.			=	%	Απαντ.			=	%
1	58	87,9			2	2	3,0			3	6	9,1		

Ερώτηση 20. Σύνολο= 136 *M= 11 *MO= 19.4 *MA= 13														
Απαντ.			=	%	Απαντ.			=	%	Απαντ.			=	%
1	42	30,9			4	38	27,9			7	11	8,1		
2	24	17,6			5	4	2,9							
3	10	7,4			6	7	5,1							

Ερώτηση 21. Σύνολο= 66 *M= 18 *MO= 13.2 *MA= 9														
Απαντ.			=	%	Απαντ.			=	%	Απαντ.			=	%
1	22	33,3			3	18	27,3			5	1	1,5		
2	22	33,3			4	3	4,5							

Ερώτηση 28. Σύνολο= 120 *M= 14.5 *MO= 15 *MA= 11.3														
Απαντ.			=	%	Απαντ.			=	%	Απαντ.			=	%
1	2	1,7			4	46	38,3			7	0	0,0		
2	19	15,8			5	10	8,3			8	19	15,8		
3	21	17,5			6	3	2,5							

Ερώτηση 36.														
Σύνολο= 426 *M= 60 *MO= 53.3 *MA= 13.5														
Απαντ.			=	%	Απαντ.			=	%	Απαντ.			=	%
1	45,0	10,6			4	46,0	10,8			7	63,0	14,8		
2	62,0	14,6			5	68,0	16,0			8	15,0	3,5		
3	58,0	13,6			6	69,0	16,2							

\* M: Διάμεσος, MO: Μέσος Όρος, MA: Μέση Απόκλιση, %: Σχετική Συχνότητα [Ποσοστό]

ΑΠΟΤΕΛΕΣΜΑΤΑ

Β/Βάθμια - Εκπαιδευτικοί Φυσικών Επιστημών

9. Τα ΜΜΕ πρέπει να εισαχθούν στην εκπαίδευση;

% Απαντήσεων

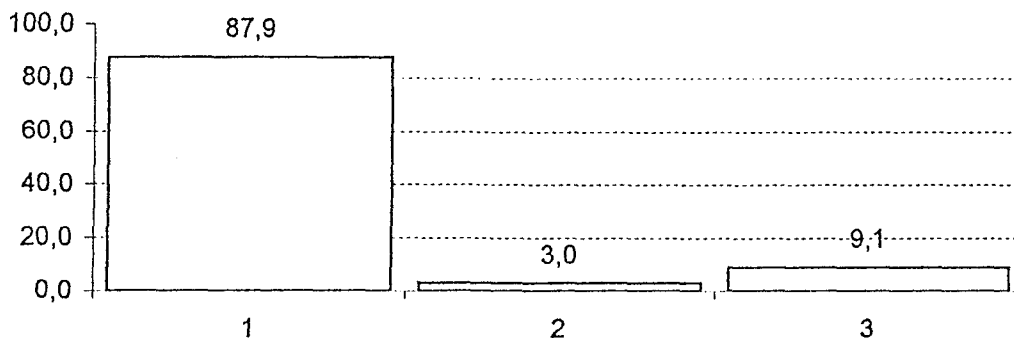

Σύνολο= 66 \*Μ= 6 \*ΜΟ= 22 \*ΜΑ= 24

	=	%	=	%	
1. Ναι	58	87,9	3. Δεν γνωρίζω	6	9,1
2. Όχι	2	3,0			

20. Συμπληρώστε δυο λόγους, που οι εκπ/τικοί δε χρησιμοποιούν τα ΜΜΕ

% Απαντήσεων

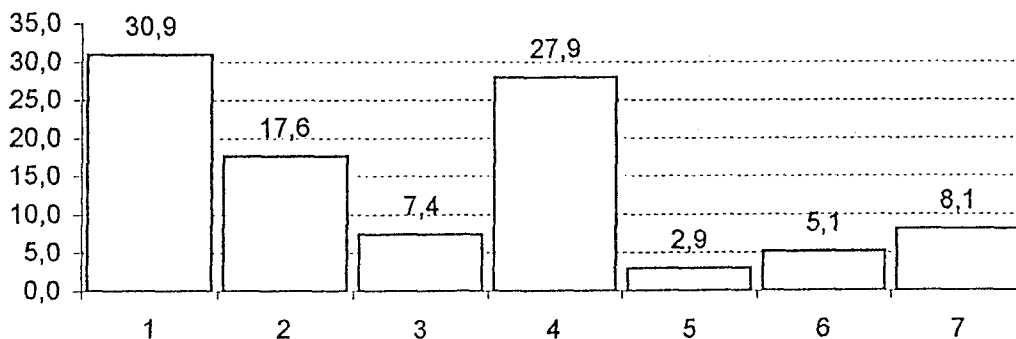

Σύνολο= 136 \*Μ= 11 \*ΜΟ= 19.4 \*ΜΑ= 13

	=	%	=	%	
1. Δεν είναι εξοικειωμένοι	42	30,9	6. Άλλος λόγος:	7	5,1
2. Από αδιαφορία	24	17,6	Έλλειψη μέσων = 2		
3. Δεν τα θεωρούν απαραίτητα	10	7,4	Έλλειψη χώρου = 2		
4. Προτίμηση παρ. μεθόδων διδ/λίας	38	27,9	Έλλειψη χρόνου = 2		
5. Δυσκολεύουν διαδ. Μαθ/τος	4	2,9	Άγνοια σημασίας τους = 1		
			7. Περ.ή Λιγ. Απαντήσεις	11	8,1

\* Μ: Διάμεσος, ΜΟ: Μέσος Όρος, ΜΑ: Μέση Απόκλιση

\* Περ. ή Λιγ. Απαντήσεις: Περισσότερες ή λιγότερες απαντήσεις. Δηλαδή:

Ενώ έπρεπε να δοθούν δύο απαντήσεις, κάποιοι έδωσαν μία ή περισσότερες από δύο.



21. Πόσο απαραίτητη είναι η εκπ/ση των εκπ/κών στη χρήση των ΜΜΕ;

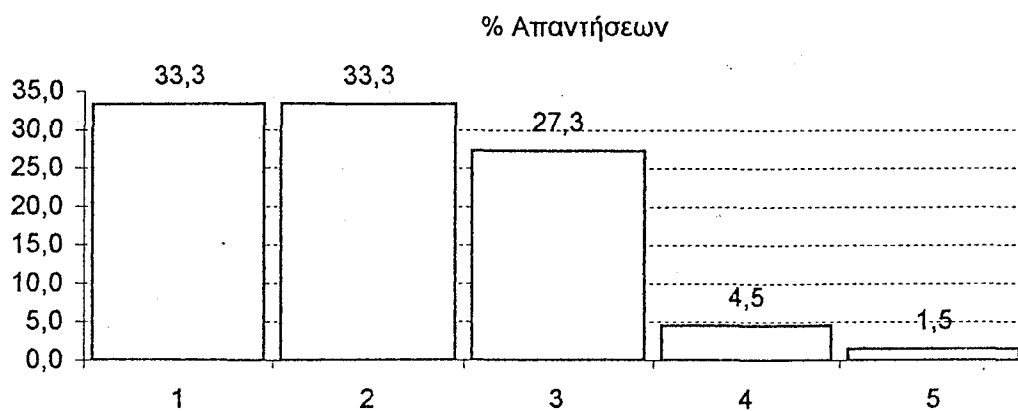

Σύνολο= 66 \*M= 18 \*MO= 13.2 \*MA= 9

	=	%		=	%
1. Πάρα πολύ	22	33,3	4. Λίγο	3	4,5
2. Πολύ	22	33,3	5. Καθόλου	1	1,5
3. Αρκετά	18	27,3			

28. Ποιο ΜΜΕ θα διαλέγατε ως πρακτικό (εύκολα χρησιμοποιήσιμο) για την εκπ/κή διαδικασία

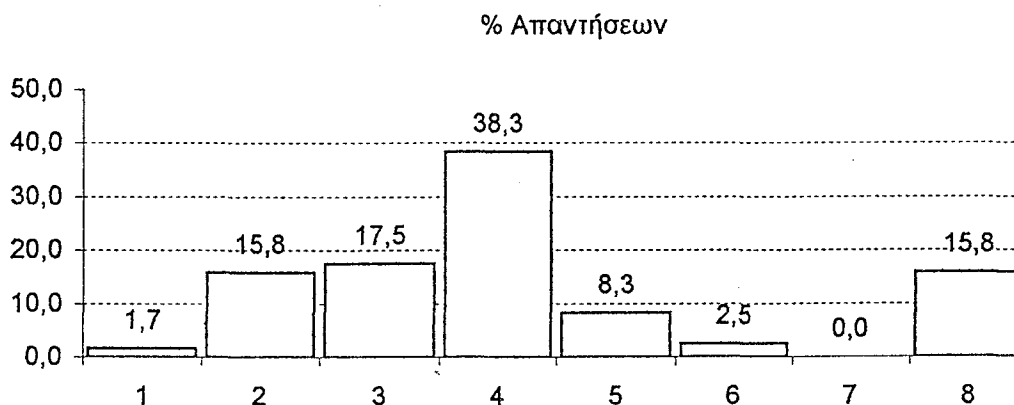

Σύνολο= 120 \*M= 14.5 \*MO= 15 \*MA= 11.3

	=	%		=	%
1. Ραδιόφωνο	2	1,7	5. Η/Υ	10	8,3
2. Μαγνητόφωνο	19	15,8	6. Multimedia	3	2,5
3. Τηλεόραση	21	17,5	7. Κανένα	0	0,0
4. Βίντεο	46	38,3	8. Περ.ή Λιγ.Απαντήσεις	19	15,8

36. Σε ποια μαθήματα χρειάζεται να χρησιμοποιούνται ΜΜΕ στην εκπ/κή διαδικασία

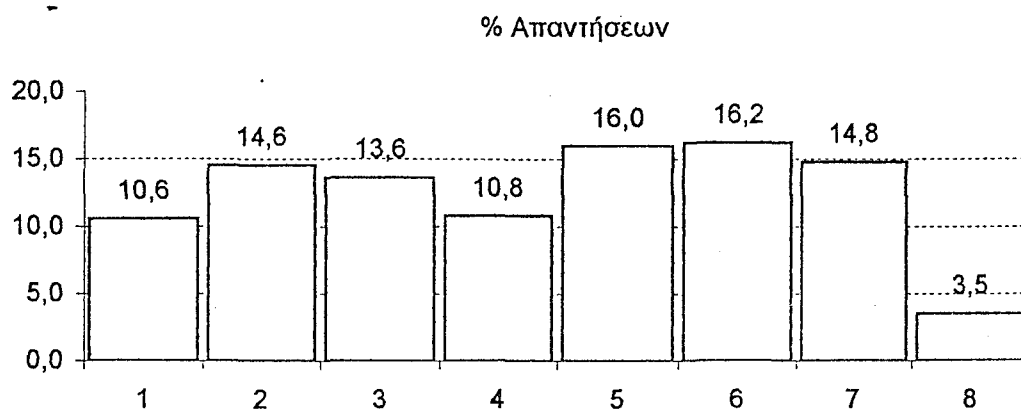

Σύνολο= 426 \*M= 60 \*MO= 53.3 \*MA= 13.5

	Πάρα Πολύ	Πολύ	Αρκετά	Λίγο	Καθόλου	=	%
Ελληνικά	17	5	20	3		45	10,6
Ιστορία	31	18	13			62	14,6
Ξένη γλώσσα	37	12	7	2		58	13,6
Μαθηματικά	8	4	21	10	3	46	10,8
Γεωγραφία	38	15	13	2		68	16,0
Φυσική - Χημεία	30	27	10	2		69	16,2
Βιολογία, Ανθρ/γία	35	16	11	1		63	14,8
Άλλο	11	4				15	3,5

# Α' ΕΡΕΥΝΑ ΠΑΝΕΛΛΗΝΙΑ

## ΣΥΝΟΠΤΙΚΑ ΑΠΟΤΕΛΕΣΜΑΤΑ

### Β/Βάθμια - Εκπαιδευτικοί Κοινωνικών Επιστημών

**Ερώτηση 9.** Σύνολο= 114 \*Μ= 6 \*ΜΟ= 38 \*ΜΑ= 45.3

Απαντ.	=	%	Απαντ.	=	%	Απαντ.	=	%
1		106	93,0	2		2		1,8
						3		6
								5,3

**Ερώτηση 20.** Σύνολο= 226 \*Μ= 22 \*ΜΟ= 32.3 \*ΜΑ= 17.7

Απαντ.	=	%	Απαντ.	=	%	Απαντ.	=	%
1		57	25,2	4		69		30,5
2		33	14,6	5		8		3,5
3		18	8,0	6		22		9,7

**Ερώτηση 21.** Σύνολο= 114 \*Μ= 16 \*ΜΟ= 22.8 \*ΜΑ= 20.2

Απαντ.	=	%	Απαντ.	=	%	Απαντ.	=	%
1		46	40,4	3		16		14,0
2		50	43,9	4		0		0,0

**Ερώτηση 28.** Σύνολο= 170 \*Μ= 13 \*ΜΟ= 21.3 \*ΜΑ= 17

Απαντ.	=	%	Απαντ.	=	%	Απαντ.	=	%
1		7	4,1	4		72		42,4
2		37	21,8	5		11		6,5
3		15	8,8	6		5		2,9

**Ερώτηση 36.**

Σύνολο= 674 \*Μ= 96 \*ΜΟ= 84.3 \*ΜΑ= 21.3

Απαντ.	=	%	Απαντ.	=	%	Απαντ.	=	%
1		81,0	12,0	4		64,0		9,5
2		105,0	15,6	5		104,0		15,4
3		105,0	15,6	6		89,0		13,2

\* Μ: Διάμεσος , ΜΟ: Μέσος Όρος , ΜΑ: Μέση Απόκλιση, %: Σχετική Συχνότητα [Ποσοστό]

# Α' ΕΡΕΥΝΑ ΠΑΝΕΛΛΗΝΙΑ

## ΑΠΟΤΕΛΕΣΜΑΤΑ

### Β/Βάθμια - Εκπαιδευτικοί Κοινωνικών Επιστημών

9. Τα ΜΜΕ πρέπει να εισαχθούν στην εκπαίδευση;

% Απαντήσεων

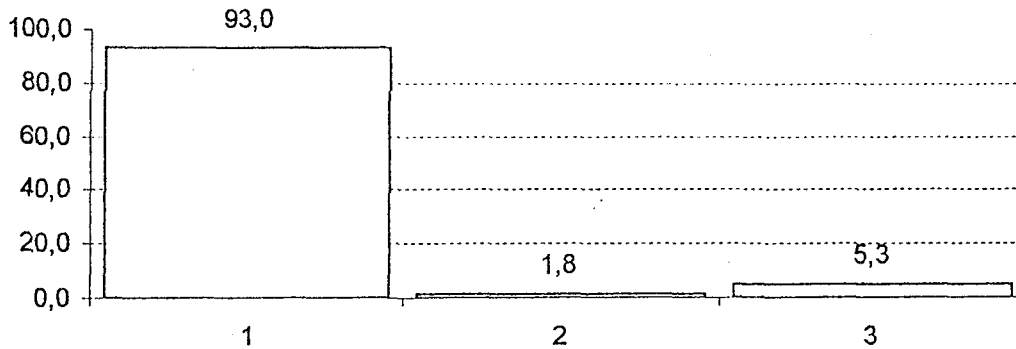

Σύνολο= 114 \*Μ= 6 \*ΜΟ= 38 \*ΜΑ= 45.3

	=	%	=	%	
1. Ναι	106	93,0	3. Δεν γνωρίζω	6	5,3
2. Όχι	2	1,8			

20. Συμπληρώστε δυο λόγους, που οι εκπ/τικοί δε χρησιμοποιούν τα ΜΜΕ:

% Απαντήσεων

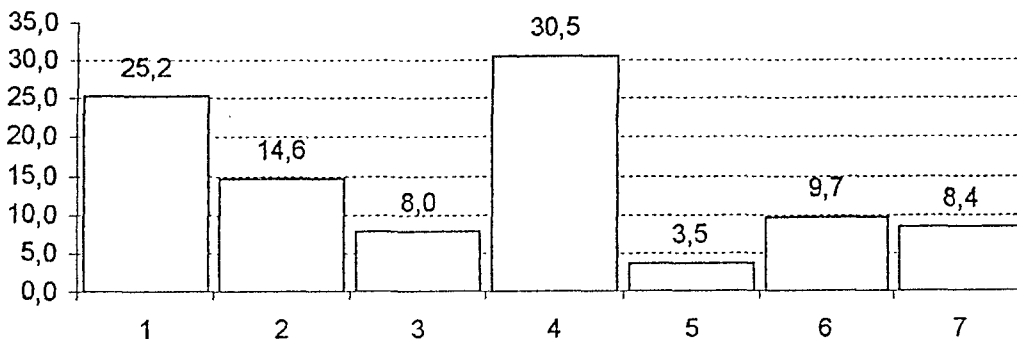

Σύνολο= 226 \*Μ= 22 \*ΜΟ= 32.3 \*ΜΑ= 17.7

	=	%	=	%	
1. Δεν είναι εξοικειωμένοι	57	25,2	6. Άλλος λόγος:	22	9,7
2. Από αδιαφορία	33	14,6	Έλλειψη μέσων = 7		
3. Δεν τα θεωρούν απαραίτητα	18	8,0	Έλλειψη χώρου = 2		
4. Προτίμηση παρ. μεθόδων διδ/λίας	69	30,5	Έλλειψη χρόνου = 3		
5. Δυσκολεύουν διαδ. Μαθ/τος	8	3,5	Άγνοια σημασίας τους = 2		
			Δυσκολία στη χρήση = 1		
			Χωρίς ανάλυση = 7		
			7. Περ.ή Λιγ. Απαντήσεις	19	8,4

\* Μ: Διάμεσος, ΜΟ: Μέσος Όρος, ΜΑ: Μέση Απόκλιση

\* Περ. ή Λιγ. Απαντήσεις: Περισσότερες ή λιγότερες απαντήσεις. Δηλαδή:

Ενώ έπρεπε να δοθούν δύο απαντήσεις, κάποιιοι έδωσαν μία ή περισσότερες από δύο.

21. Πόσο απαραίτητη είναι η εκπ/ση των εκπ/κών στη χρήση των ΜΜΕ;

% Απαντήσεων

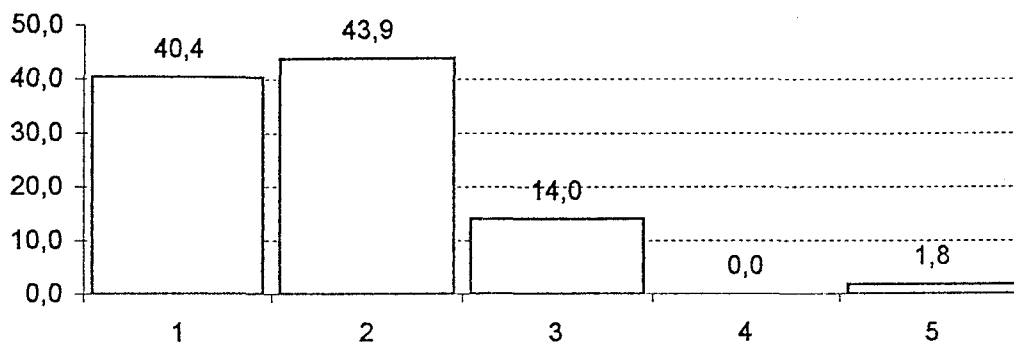

Σύνολο= 114 \*M= 16 \*MO= 22.8 \*MA= 20.2

	=	%	=	%
1. Πάρα πολύ	46	40,4	4. Λίγο	0
2. Πολύ	50	43,9	5. Καθόλου	2
3. Αρκετά	16	14,0		

28. Ποιο ΜΜΕ θα διαλέγατε ως πρακτικό (εύκολα χρησιμοποιήσιμο) για την εκπ/κή διαδικασία;

% Απαντήσεων

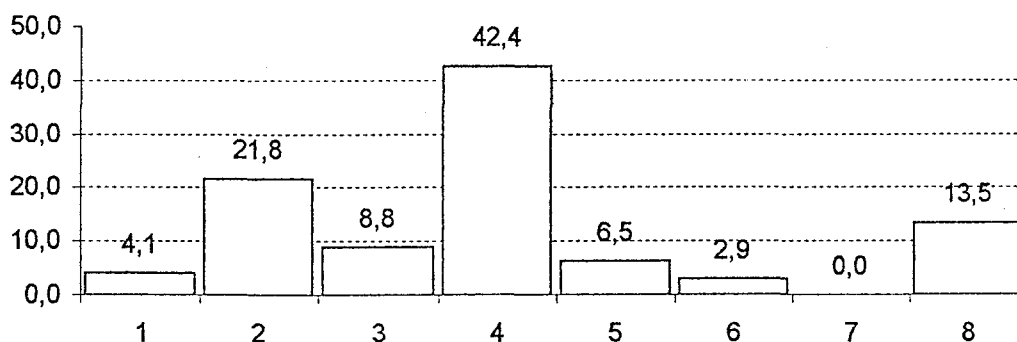

Σύνολο= 170 \*M= 13 \*MO= 21.3 \*MA= 17

	=	%	=	%
1. Ραδιόφωνο	7	4,1	5. Η/Υ	11
2. Μαγνητόφωνο	37	21,8	6. Multimedia	5
3. Τηλεόραση	15	8,8	7. Κανένα	0
4. Βίντεο	72	42,4	8. Περ.ή Λγ.Απαντήσεις	23

36. Σε ποια μαθήματα χρειάζεται να χρησιμοποιούνται ΜΜΕ στην εκπ/κή διαδικασία:

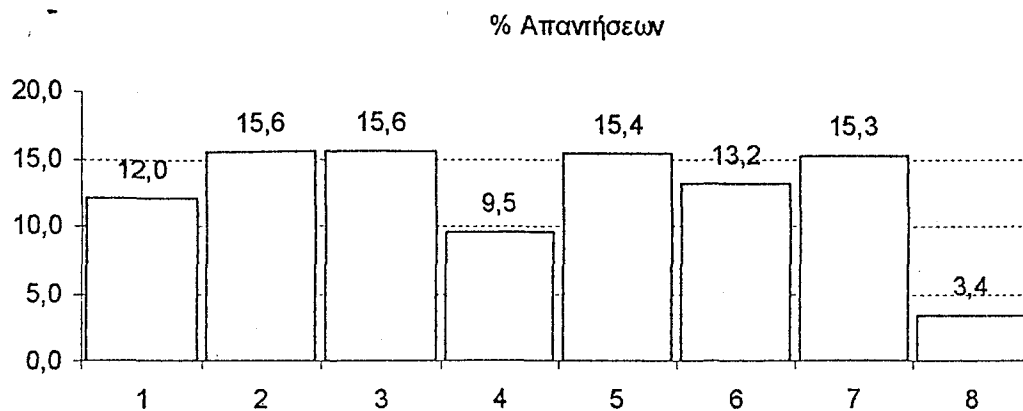

Σύνολο= 674 \*M= 96 \*MO= 84.3 \*MA= 21.3

	Πάρα Πολύ	Πολύ	Αρκετά	Λίγο	Καθόλου	=	%
1.Ελληνικά	22	22	27	8	2	81	12,0
2.Ιστορία	59	28	17	1		105	15,6
3.Ξένη γλώσσα	52	33	18	2		105	15,6
4.Μαθηματικά	4	9	34	15	2	64	9,5
5.Γεωγραφία	60	22	16	6		104	15,4
6.Φυσική - Χημεία	36	32	18	3		89	13,2
7.Βιολογία, Ανθρ/γία	40	43	14	6		103	15,3
8.Άλλο	12	7	4			23	3,4

## ΠΑΡΑΡΤΗΜΑ VIII

- Β' Έρευνα - Συνοπτικά αποτελέσματα

Μαράσλειο και ΠΕΚ Αθήνας

- Β' Έρευνα - Αποτελέσματα

Μαράσλειο και ΠΕΚ Αθήνας

# Β' ΕΡΕΥΝΑ

## ΣΥΝΟΠΤΙΚΑ ΑΠΟΤΕΛΕΣΜΑΤΑ

### Μαράσλειο και ΠΕΚ Αθήνας

**Ερώτηση 1.** Σύνολο= 280 \*M= 140 \*MO= 140 \*MA= 32

Απαντ. = %                      Απαντ. = %                      Απαντ. = %

1	108	38,6	2	172	61,4
---	-----	------	---	-----	------

Σύνολο= 10 \*M= 10 \*MO= 10

Απαντ. = %                      Απαντ. = %                      Απαντ. = %

1	10	100,0
---	----	-------

**Ερώτηση 2.** Σύνολο= 280 \*M= 71.5 \*MO= 70 \*MA= 48.5

Απαντ. = %                      Απαντ. = %                      Απαντ. = %

1	131	46,8	3	37	13,2
2	106	37,9	4	6	2,1

**Ερώτηση 4.** Σύνολο= 280 \*M= 49.5 \*MO= 46.7 \*MA= 25.3

Απαντ. = %                      Απαντ. = %                      Απαντ. = %

1	2	0,7	3	94	33,6	5	69	24,6
2	16	5,7	4	46	16,4	6	53	18,9

**Ερώτηση 5.** Σύνολο= 280 \*MO= 93.3 \*MA= 124.3

Απαντ. = %                      Απαντ. = %                      Απαντ. = %

1	0	0,0	2	0	0,0	3	280	100,0
---	---	-----	---	---	-----	---	-----	-------

**Ερώτηση 7.** Σύνολο= 140 \*MO= 10.8 \*MA= 20.1

Απαντ. = %                      Απαντ. = %                      Απαντ. = %

1	0	0,0	6	0	0,0	11	0	0,0
2	0	0,0	7	0	0,0	12	0	0,0
3	0	0,0	8	0	0,0	13	0	0,0
4	0	0,0	9	140	100,0			
5	0	0,0	10	0	0,0			

**Ερώτηση 8.** Σύνολο= 280 \*M= 116.5 \*MO= 108.3 \*MA= 84.8

Απαντ. = %                      Απαντ. = %                      Απαντ. = %

1	183	65,4	4	165	58,9	7	16	5,7
2	242	86,4	5	68	24,3	8	5	1,8
3	182	65,0	6	5	1,8			

**Ερώτηση 9.** Σύνολο= 280 \*M= 7.5 \*MO= 70 \*MA= 96.5

Απαντ. = %                      Απαντ. = %                      Απαντ. = %

1	263	93,9	3	11	3,9
2	4	1,4	4	2	0,7

**Ερώτηση 10.** Σύνολο= 559 \*M= 56 \*MO= 62.1 \*MA= 39.9

Απαντ. = %                      Απαντ. = %                      Απαντ. = %

1	56	10,0	4	91	16,3	7	2	0,4
2	31	5,5	5	152	27,2	8	12	2,1
3	103	18,4	6	82	14,7	9	30	5,4

\* M: Διάμεσος, MO: Μέσος Όρος, MA: Μέση Απόκλιση, %: Σχετική Συχνότητα [Ποσοστό]



**Ερώτηση 11.** Σύνολο= 280 \*M= 25.5 \*MO= 70 \*MA= 78.5

Απαντ.	=	%	Απαντ.	=	%	Απαντ.	=	%		
1		227	81,1	3		19	6,8			
2		32	11,4	4		2	0,7			

**Ερώτηση 12.** Σύνολο= 346 \*M= 26 \*MO= 43.3 \*MA= 37.5

Απαντ.	=	%	Απαντ.	=	%	Απαντ.	=	%			
1		27	7,8	4		60	17,3	7		9	2,6
2		177	51,2	5		16	4,6	8		25	7,2
3		30	8,7	6		2	0,6				

**Ερώτηση 13.** Σύνολο= 280 \*M= 17 \*MO= 70 \*MA= 88

Απαντ.	=	%	Απαντ.	=	%	Απαντ.	=	%		
1		246	87,9	3		23	8,2			
2		0	0,0	4		11	3,9			

Σύνολο= 260 \*M= 67 \*MO= 65 \*MA= 62.4

Απαντ.	=	%	Απαντ.	=	%	Απαντ.	=	%		
1		77	29,6	3		33	12,7			
2		57	21,9	4		93	35,8			

**Ερώτηση 14.** Σύνολο= 280 \*M= 43 \*MO= 56 \*MA= 45.2

Απαντ.	=	%	Απαντ.	=	%	Απαντ.	=	%			
1		167	59,6	3		43	15,4	5		10	3,6
2		58	20,7	4		2	0,7				

**Ερώτηση 15.** Σύνολο= 280 \*M= 20 \*MO= 56 \*MA= 66

Απαντ.	=	%	Απαντ.	=	%	Απαντ.	=	%			
1		29	10,4	3		221	78,9	5		2	0,7
2		20	7,1	4		8	2,9				

**Ερώτηση 16.** Σύνολο= 280 \*M= 35 \*MO= 70 \*MA= 69

Απαντ.	=	%	Απαντ.	=	%	Απαντ.	=	%		
1		208	74,3	3		28	10,0			
2		42	15,0	4		2	0,7			

Σύνολο= 245 \*M= 61 \*MO= 61.3 \*MA= 58.8

Απαντ.	=	%	Απαντ.	=	%	Απαντ.	=	%		
1		35	14,3	3		73	29,8			
2		88	35,9	4		49	20,0			

**Ερώτηση 17.** Σύνολο= 280 \*M= 21.5 \*MO= 70 \*MA= 76.5

Απαντ.	=	%	Απαντ.	=	%	Απαντ.	=	%		
1		223	79,6	3		16	5,7			
2		27	9,6	4		14	5,0			

Σύνολο= 244 \*M= 52 \*MO= 61 \*MA= 71.6

Απαντ.	=	%	Απαντ.	=	%	Απαντ.	=	%		
1		10	4,1	3		130	53,3			
2		69	28,3	4		35	14,3			

**Ερώτηση 18.** Σύνολο= 280 \*M= 66 \*MO= 70 \*MA= 58.5

Απαντ.	=	%	Απαντ.	=	%	Απαντ.	=	%		
1		111	39,6	3		21	7,5			
2		146	52,1	4		2	0,7			

**Ερώτηση 19.** Σύνολο= 280 \*M= 19 \*MO= 56 \*MA= 54.8

Απαντ.	=	%	Απαντ.	=	%	Απαντ.	=	%			
1		0	0,0	3		100	35,7	5		12	4,3
2		19	6,8	4		149	53,2				

**Ερώτηση 20.** Σύνολο= 526 \*M= 42.5 \*MO= 65.8 \*MA= 50.8

Απαντ.	=	%	Απαντ.	=	%	Απαντ.	=	%
1	181	34,4	4	153	29,1	7	6	1,1
2	45	8,6	5	15	2,9	8	32	6,1
3	54	10,3	6	40	7,6			

**Ερώτηση 21.** Σύνολο= 280 \*M= 63 \*MO= 56 \*MA= 42

Απαντ.	=	%	Απαντ.	=	%	Απαντ.	=	%
1	137	48,9	3	63	22,5	5	2	0,7
2	73	26,1	4	5	1,8			

**Ερώτηση 22.** Σύνολο= 280 \*M= 13 \*MO= 70 \*MA= 91

Απαντ.	=	%	Απαντ.	=	%	Απαντ.	=	%
1	252	90,0	3	24	8,6			
2	2	0,7	4	2	0,7			

**Ερώτηση 23.** Σύνολο= 280 \*M= 50 \*MO= 70 \*MA= 67.5

Απαντ.	=	%	Απαντ.	=	%	Απαντ.	=	%
1	180	64,3	3	95	33,9			
2	0	0,0	4	5	1,8			

**Ερώτηση 24.** Σύνολο= 280 \*M= 32.5 \*MO= 46.7 \*MA= 44.3

Απαντ.	=	%	Απαντ.	=	%	Απαντ.	=	%
1	67	23,9	3	60	21,4	5	0	0,0
2	146	52,1	4	5	1,8	6	2	0,7

**Ερώτηση 25.** Σύνολο= 280 \*M= 27 \*MO= 46.7 \*MA= 43.7

Απαντ.	=	%	Απαντ.	=	%	Απαντ.	=	%
1	39	13,9	3	127	45,4	5	0	0,0
2	97	34,6	4	15	5,4	6	2	0,7

**Ερώτηση 26.** Σύνολο= 280 \*M= 19 \*MO= 56 \*MA= 72.4

Απαντ.	=	%	Απαντ.	=	%	Απαντ.	=	%
1	237	84,6	3	0	0,0	5	4	1,4
2	19	6,8	4	20	7,1			

**Ερώτηση 27.** Σύνολο= 320 \*M= 32.5 \*MO= 53.3 \*MA= 48.7

Απαντ.	=	%	Απαντ.	=	%	Απαντ.	=	%
1	57	17,8	3	80	25,0	5	0	0,0
2	169	52,8	4	6	1,9	6	8	2,5

**Ερώτηση 28.** Σύνολο= 491 \*M= 53.5 \*MO= 61.4 \*MA= 34.6

Απαντ.	=	%	Απαντ.	=	%	Απαντ.	=	%
1	21	4,3	4	152	31,0	7	0	0,0
2	99	20,2	5	52	10,6	8	72	14,7
3	55	11,2	6	40	8,1			

**Ερώτηση 29.** Σύνολο= 447 \*M= 54.5 \*MO= 55.9 \*MA= 33.4

Απαντ.	=	%	Απαντ.	=	%	Απαντ.	=	%
1	7	1,6	4	148	33,1	7	0	0,0
2	31	6,9	5	81	18,1	8	57	12,8
3	52	11,6	6	71	15,9			

**Ερώτηση 30.** Σύνολο= 399 \*M= 57.5 \*MO= 49.9 \*MA= 35.4

Απαντ.	=	%	Απαντ.	=	%	Απαντ.	=	%
1	0	0,0	4	99	24,8	7	0	0,0
2	8	2,0	5	103	25,8	8	52	13,0
3	63	15,8	6	74	18,5			

**Ερώτηση 31.** Σύνολο= 280 \*M= 69 \*MO= 70 \*MA= 57.5

Απαντ.	=	%	Απαντ.	=	%	Απαντ.	=	%
1	6	2,1	3	136	48,6			
2	119	42,5	4	19	6,8			

**Ερώτηση 32.** Σύνολο= 310 \*M= 4 \*MO= 31 \*MA= 43

Απαντ.	=	%	Απαντ.	=	%	Απαντ.	=	%
1	104	33,5	5	0	0,0	9	4	1,3
2	173	55,8	6	1	0,3	10	12	3,9
3	11	3,5	7	0	0,0			
4	1	0,3	8	4	1,3			

**Ερώτηση 33.** Σύνολο= 300 \*M= 42 \*MO= 42.9 \*MA= 23.9

Απαντ.	=	%	Απαντ.	=	%	Απαντ.	=	%
1	24	8,0	4	76	25,3	7	7	2,3
2	42	14,0	5	65	21,7			
3	71	23,7	6	15	5,0			

**Ερώτηση 34.** Σύνολο= 280 \*M= 32 \*MO= 56 \*MA= 44.8

Απαντ.	=	%	Απαντ.	=	%	Απαντ.	=	%
1	32	11,4	3	86	30,7	5	22	7,9
2	138	49,3	4	2	0,7			

**Ερώτηση 35.**

Σύνολο= 1757 \*M= 248 \*MO= 219.6 \*MA= 55.1

Απαντ.	=	%	Απαντ.	=	%	Απαντ.	=	%
1	247,0	14,1	4	179,0	10,2	7	249,0	14,2
2	296,0	16,8	5	252,0	14,3	8	39,0	2,2
3	255,0	14,5	6	240,0	13,7			

**Ερώτηση 36.**

Σύνολο= 1638 \*M= 239.5 \*MO= 204.8 \*MA= 51

Απαντ.	=	%	Απαντ.	=	%	Απαντ.	=	%
1	201,0	12,3	4	178,0	10,9	7	249,0	15,2
2	240,0	14,7	5	249,0	15,2	8	31,0	1,9
3	239,0	14,6	6	251,0	15,3			

**Ερώτηση 37.** Σύνολο= 382 \*M= 42.5 \*MO= 63.7 \*MA= 58

Απαντ.	=	%	Απαντ.	=	%	Απαντ.	=	%
1	56	14,7	3	45	11,8	5	2	0,5
2	237	62,0	4	2	0,5	6	40	10,5

# Β' ΕΡΕΥΝΑ

## ΑΠΟΤΕΛΕΣΜΑΤΑ

### Μαράσλειο και ΠΕΚ Αθήνας

1. Φύλο:

% Απαντήσεων

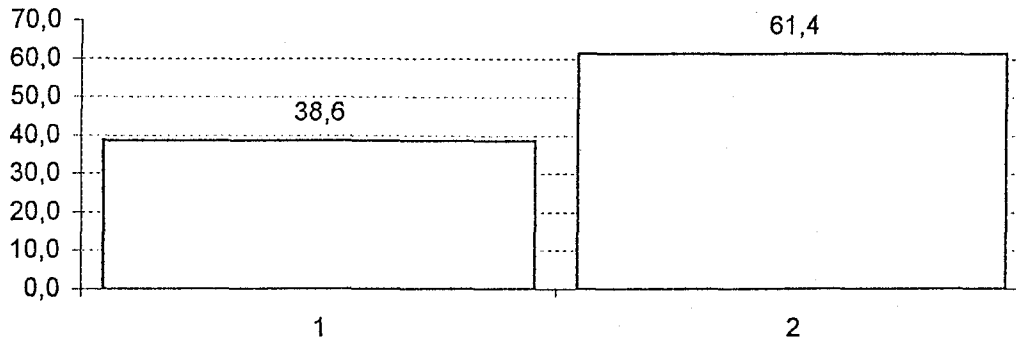

Σύνολο= 280 \*M= 140 \*MO= 140 \*MA= 32

	=	%	=	%	
1. Άνδρας	108	38,6	2. Γυναίκα	172	61,4

2. Ηλικία:

% Απαντήσεων

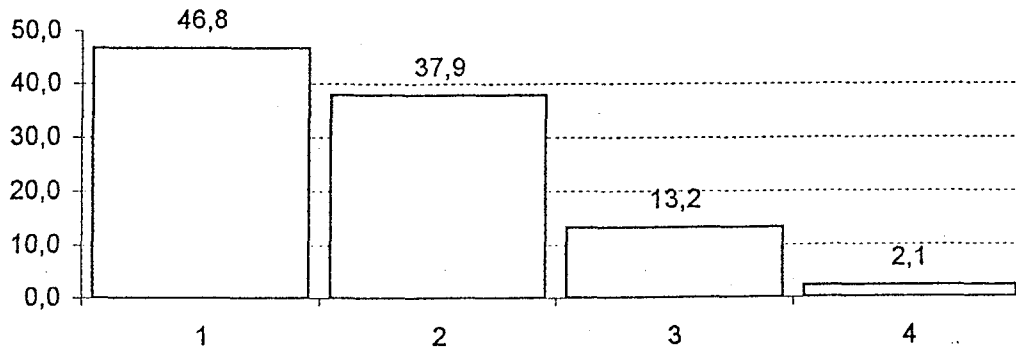

Σύνολο= 280 \*M= 71.5 \*MO= 70 \*MA= 48.5

	=	%	=	%	
1. 25-34	131	46,8	3. 45-54	37	13,2
2. 35-44	106	37,9	4. 55-65	6	2,1

\* M: Διάμεσος , MO: Μέσος Όρος , MA: Μέση Απόκλιση

\* Περ. ή Λγ. Απαντήσεις : Περισσότερες ή λιγότερες απαντήσεις. Δηλαδή:  
Ενώ έπρεπε να δοθούν δύο απαντήσεις, κάποιιοι έδωσαν μία ή περισσότερες από δύο.

4. Σχολείο:

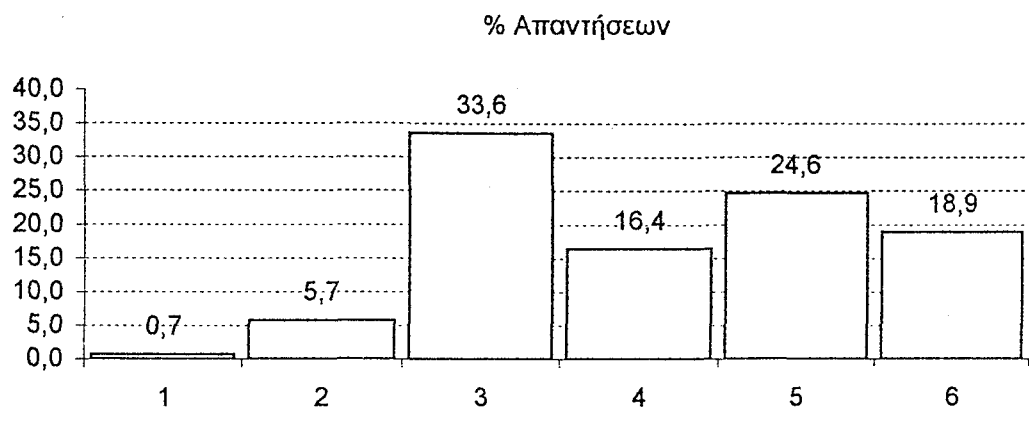

Σύνολο= 280 \*M= 49.5 \*MO= 46.7 \*MA= 25.3

	=	%		=	%
1. Δημοτικό 1 - 3 /θέσιο	2	0,7	4. Γυμνάσιο	46	16,4
2. Δημοτικό 4 - 6 /θεσιο	16	5,7	5. Λύκειο	69	24,6
3. Δημοτικό 7/θεσιο κ' άνω	94	33,6	6. Δεν απάντησαν	53	18,9

5. Το σχολείο είναι σε Δήμο-Κοινότητα με κατοίκους από:

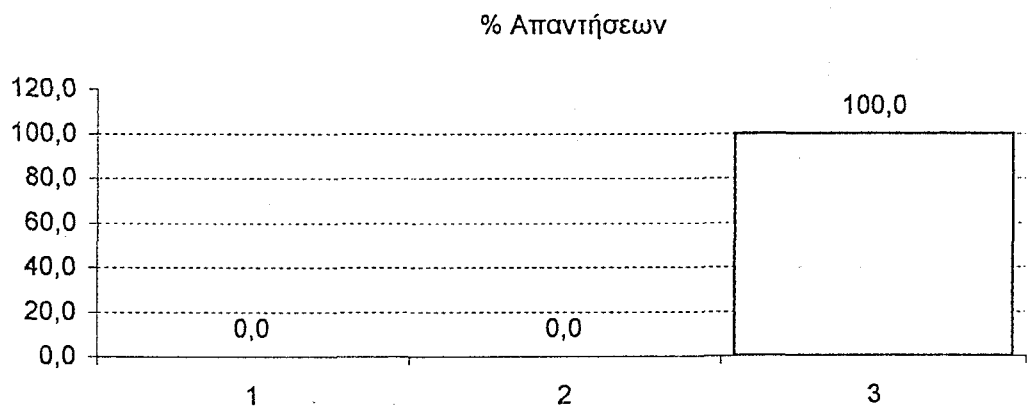

Σύνολο= 280 \*MO= 93.3 \*MA= 124.3

	=	%		=	%
1. 0-2.000	0	0,0	3. 10.000 και άνω	280	100,0
2. 2.000-10.000	0	0,0			

8. Για την εκπαιδευτική διαδικασία στο σχολείο σας υπάρχουν ΜΜΕ;

% Απαντήσεων

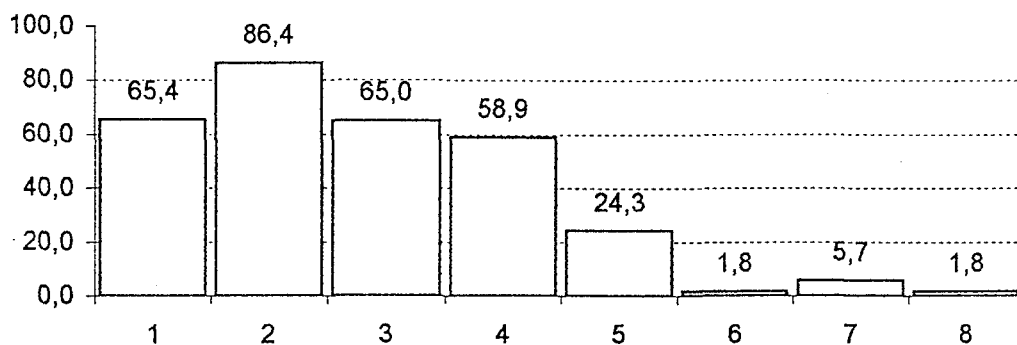

Σύνολο= 280 \*M= 116.5 \*MO= 108.3 \*MA= 84.8

	=	%	=	%	
1. Ραδιόφωνο	183	65,4	7. Κανένα	16	5,7
2. Μαγνητόφωνο	242	86,4	8. Άλλο είδος:	5	1,8
3. Τηλεόραση	182	65,0	.Κινηματογράφος/κές μηχανές = 2		
4. Βίντεο	165	58,9	.Βιντεοκάμερες = 1		
5. Η / Υ	68	24,3	.Χωρίς ανάλυση = 2		
6. Multimedia	5	1,8			

9. Τα ΜΜΕ πρέπει να εισαχθούν στην εκπαίδευση;

% Απαντήσεων

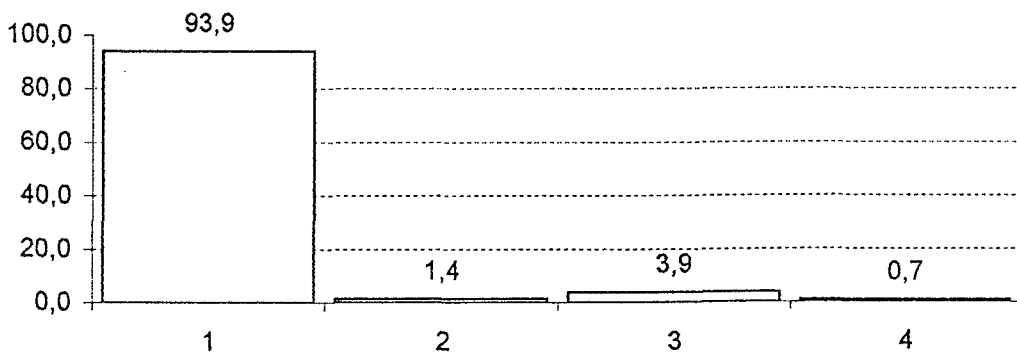

Σύνολο= 280 \*M= 7.5 \*MO= 70 \*MA= 96.5

	=	%	=	%	
1. Ναι	263	93,9	3. Δεν γνωρίζω	11	3,9
2. Όχι	4	1,4	4. Δεν απάντησαν	2	0,7

10. Συμπληρώστε δυο φορές που ενδιαφέρονται περισσότερο για την εισαγωγή των ΜΜΕ στην εκπαίδευση:

% Απαντήσεων

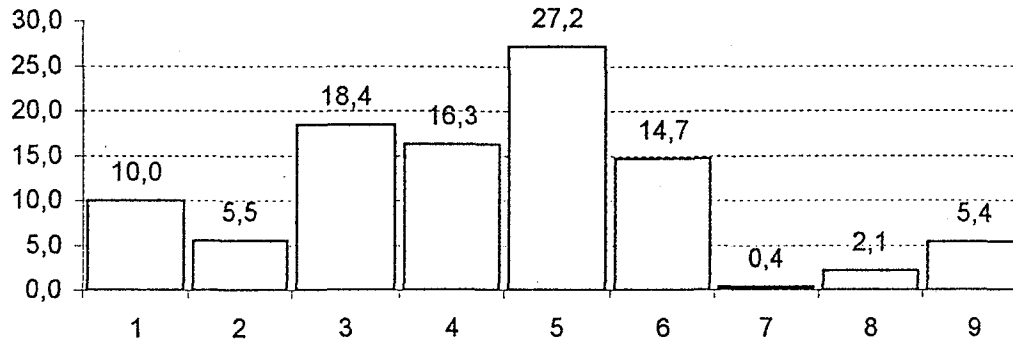

Σύνολο= 559 \*M= 56 \*MO= 62.1 \*MA= 39.9

	=	%		=	%
1. Υπ. Παιδείας	56	10,0	6. Μαθητές	82	14,7
2. ΔΟΕ / ΟΑΜΕ	31	5,5	7. Άλλος φορέας	2	0,4
3. Σύλλογος Γονέων & Κηδ/νων	103	18,4	8. Κανένας	12	2,1
4. Σύλλογος εκπαιδευτικών	91	16,3	9. Περ.ή Λγ. Απαντήσεις	30	5,4
5. Εκπαιδευτικοί ξεχωριστά	152	27,2			

11. Υπάρχουν συσκευές ΜΜΕ για διδασκαλία, στο σχολείο σας;

% Απαντήσεων

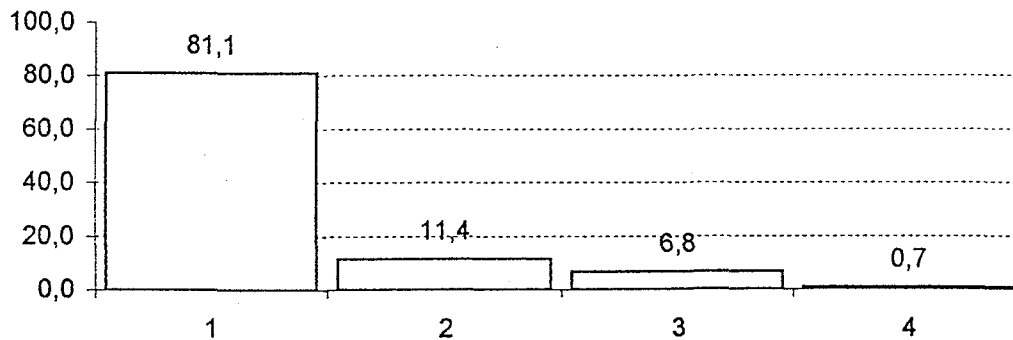

Σύνολο= 280 \*M= 25.5 \*MO= 70 \*MA= 78.5

	=	%		=	%
1. Ναι	227	81,1	3. Όχι	19	6,8
2. Ναι, αλλά είναι χαλασμένες	32	11,4	4. Δε γνωρίζω	2	0,7

12. Αν υπάρχουν, ποια από τις συσκευές ΜΜΕ χρησιμοποιούν οι εκπ/κοί περισσότερο (μόνο μια επιλογή):

% Απαντήσεων

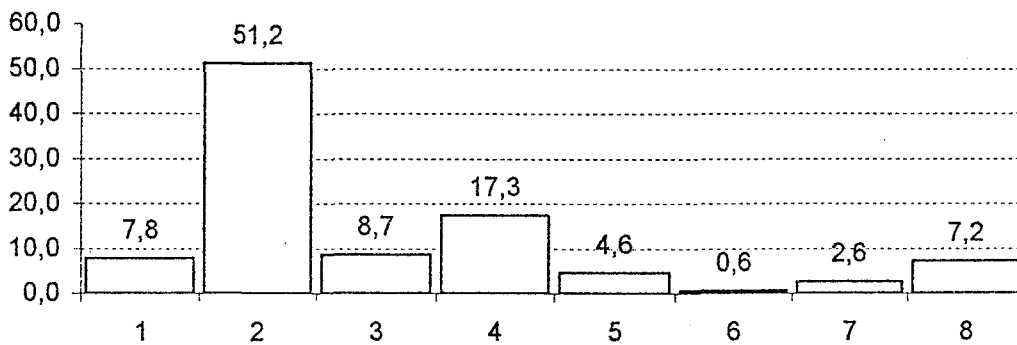

Σύνολο= 346 \*M= 26 \*MO= 43.3 \*MA= 37.5

	=	%	=	%
1. Ραδιόφωνο	27	7,8	5. Η/Υ	16 4,6
2. Μαγνητόφωνο	177	51,2	6. Multimedia	2 0,6
3. Τηλεόραση	30	8,7	7. Κανένα	9 2,6
4. Βίντεο	60	17,3	8. Περ.ή Λιγ.Απαντήσεις	25 7,2



13. Οι εκπαιδευτικοί γνωρίζουν ότι υπάρχουν ΜΜΕ στο σχολείο σας:

% Απαντήσεων

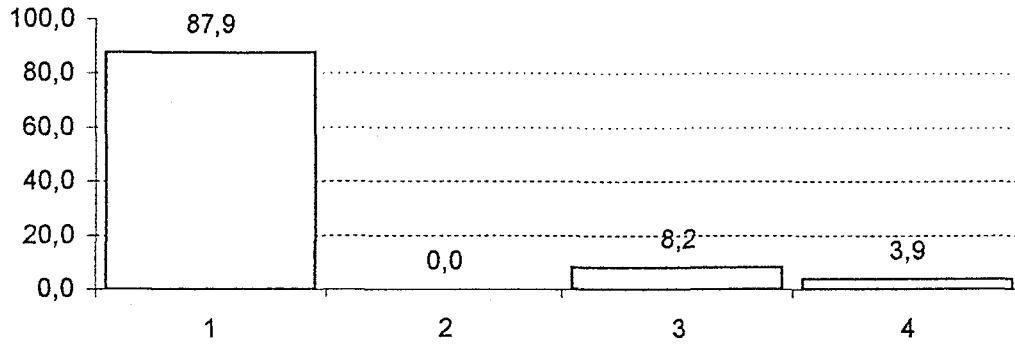

Σύνολο= 280 \*Μ= 17 \*ΜΟ= 70 \*ΜΑ= 88

	=	%	=	%
1. Ναι	246	87,9	3. Δε γνωρίζω	23 8,2
2. Όχι	0	0,0	4. Δεν απάντησαν	11 3,9

Εάν Ναι:

% Απαντήσεων

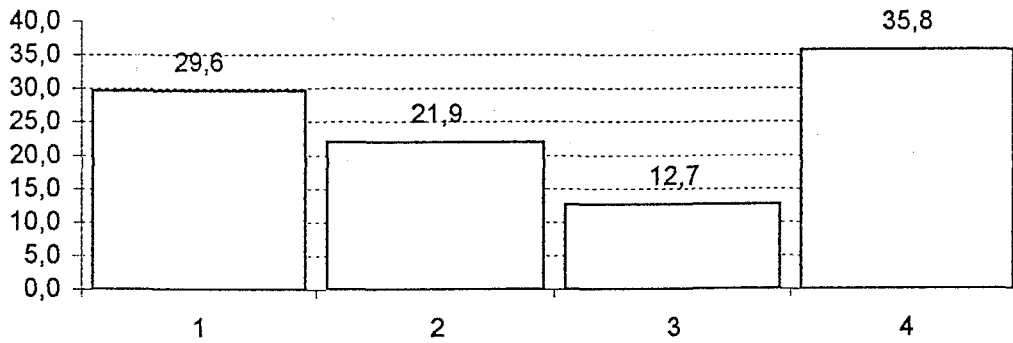

Σύνολο= 260 \*Μ= 67 \*ΜΟ= 65 \*ΜΑ= 62.4

	=	%	=	%
1. Πολλοί	77	29,6	3. Λίγοι	33 12,7
2. Αρκετοί	57	21,9	4. Δεν απάντησαν	93 35,8

14. Οι συσκευές των ΜΜΕ βρίσκονται:

% Απαντήσεων

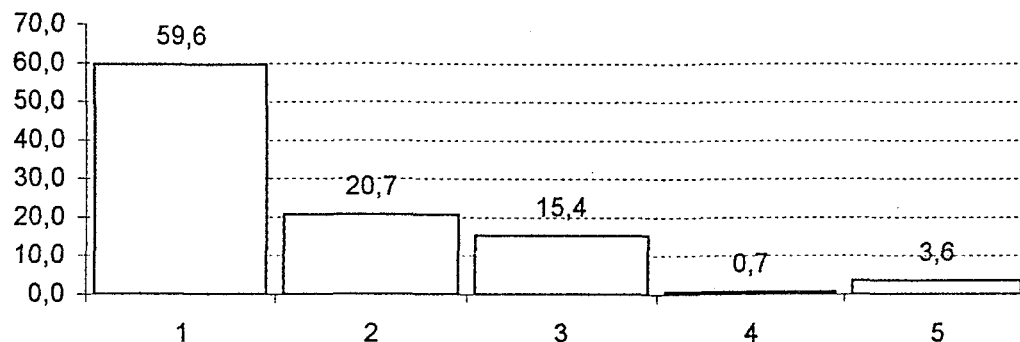

Σύνολο= 280 \*M= 43 \*MO= 56 \*MA= 45.2

	=	%
1. Στο Γραφείο του Διευθυντή ή των εκπ/κών ή στη Γραμματεία	167	59,6
2. Σε ξεχωριστή αίθουσα για ΜΜΕ (όχι με άλλα Ε.Μ.Δ.)	58	20,7

	=	%
3. Σε άλλο μέρος: .Εργ.Φυσικής-Χημείας = 18 .Αποθήκη = 10 .Βιβλιοθήκη = 5 .Αίθουσα προβολών = 2 . κ.τ.λ.	43	15,4
4. Δεν απάντησαν	2	0,7
5. Περ.ή Λγ.Απαντήσεις	10	3,6

15. Τα ΜΜΕ χρειάζονται περισσότερο:

% Απαντήσεων

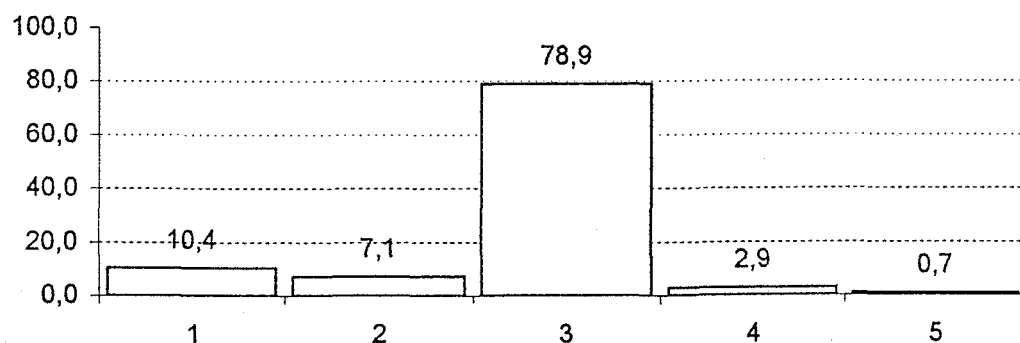

Σύνολο= 280 \*M= 20 \*MO= 56 \*MA= 66

	=	%
1. Στην Α /βάθμια	29	10,4
2. Στην Β /βάθμια	20	7,1
3. Το ίδιο	221	78,9

	=	%
4. Δε γνωρίζω	8	2,9
5. Δεν απάντησαν	2	0,7

16. Οι εκπαιδευτικοί γνωρίζουν τη λειτουργία των ΜΜΕ;

% Απαντήσεων

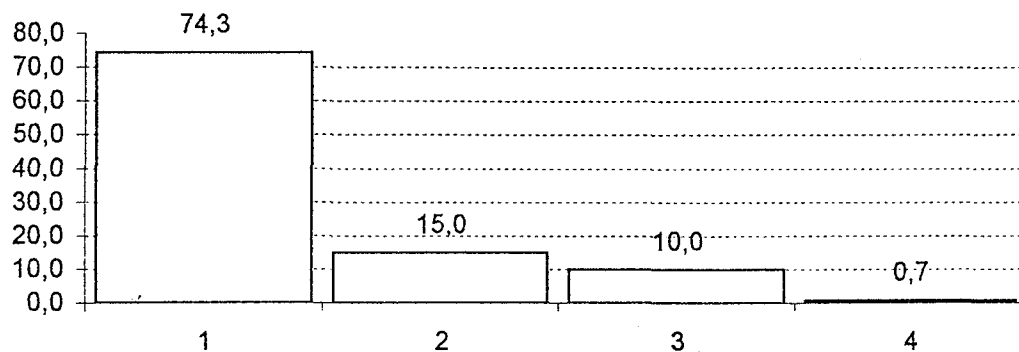

Σύνολο= 280 \*M= 35 \*MO= 70 \*MA= 69

	=	%	=	%	
1. Ναι	208	74,3	3. Δε γνωρίζω	28	10,0
2. Όχι	42	15,0	4. Δεν απάντησαν	2	0,7

Εάν Ναι:

% Απαντήσεων

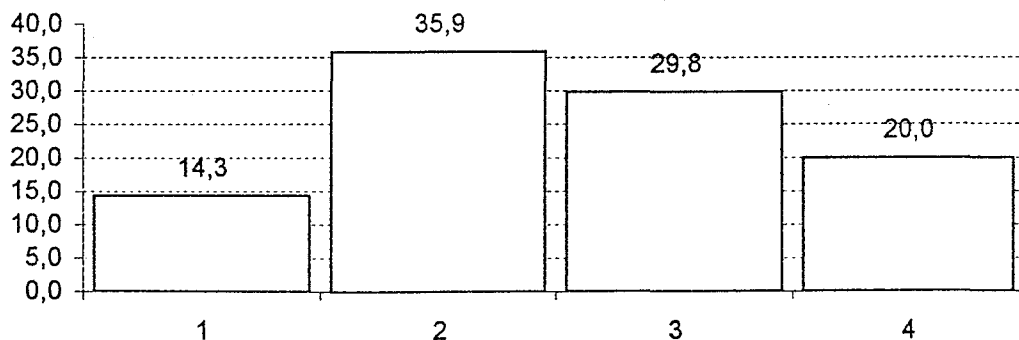

Σύνολο= 245 \*M= 61 \*MO= 61.3 \*MA= 58.8

	=	%	=	%	
1. Πολλοί	35	14,3	3. Λίγοι	73	29,8
2. Αρκετοί	88	35,9	4. Δεν απάντησαν	49	20,0

17. Οι εκπαιδευτικοί χρησιμοποιούν στη διδασκαλία τα ΜΜΕ που έχετε στο σχολείο σας;

% Απαντήσεων

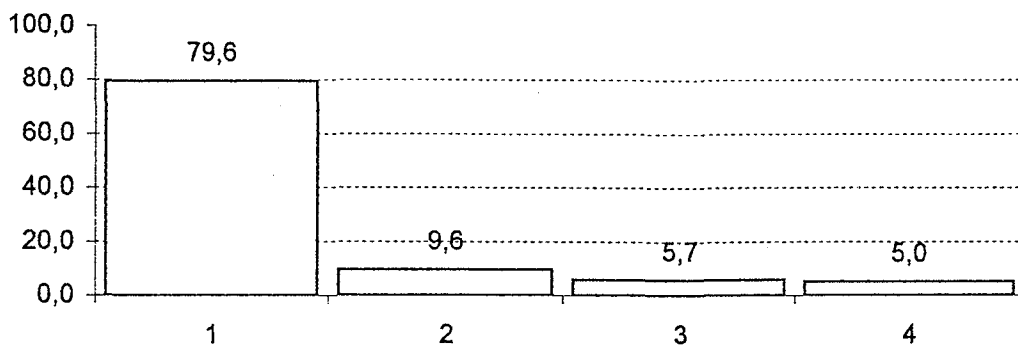

Σύνολο= 280 \*M= 21.5 \*MO= 70 \*MA= 76.5

	=	%	=	%	
1. Ναι	223	79,6	3. Δε γνωρίζω	16	5,7
2. Όχι	27	9,6	4. Δεν απάντησαν	14	5,0

Εάν Ναι:

% Απαντήσεων

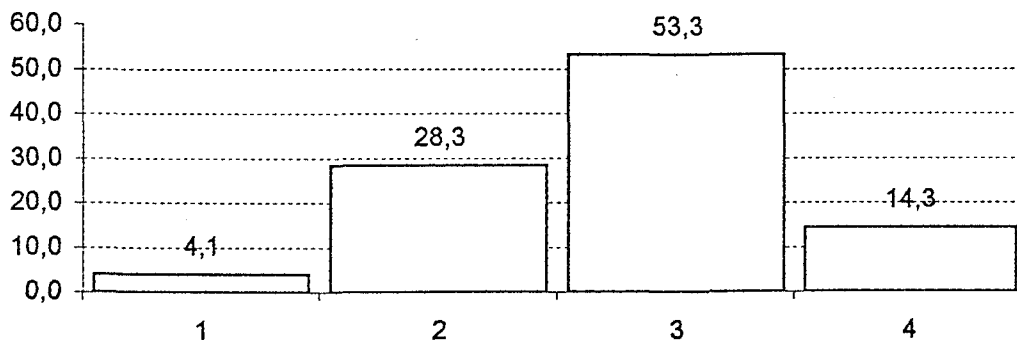

Σύνολο= 244 \*M= 52 \*MO= 61 \*MA= 71.6

	=	%	=	%	
1. Πολλοί	10	4,1	3. Λίγοι	130	53,3
2. Αρκετοί	69	28,3	4. Δεν απάντησαν	35	14,3

18. Οι εκπαιδευτικοί πρέπει να υποχρεώνονται να χρησιμοποιούν τα ΜΜΕ:

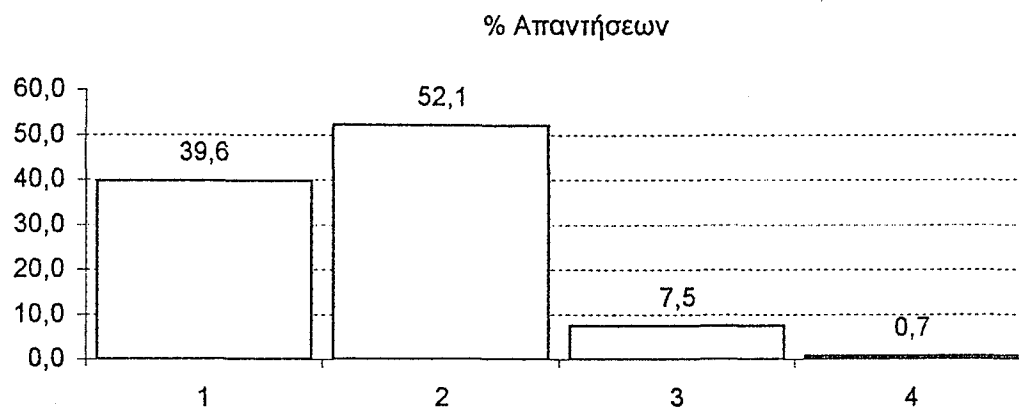

Σύνολο= 280 \*M= 66 \*MO= 70 \*MA= 58.5

	=	%	=	%
1. Ναι	111	39,6	3. Δε γνωρίζω	21 7,5
2. Όχι	146	52,1	4. Δεν απάντησαν	2 0,7

19. Οι εκπαιδευτικοί του σχολείου χρησιμοποιούν τα ΜΜΕ:

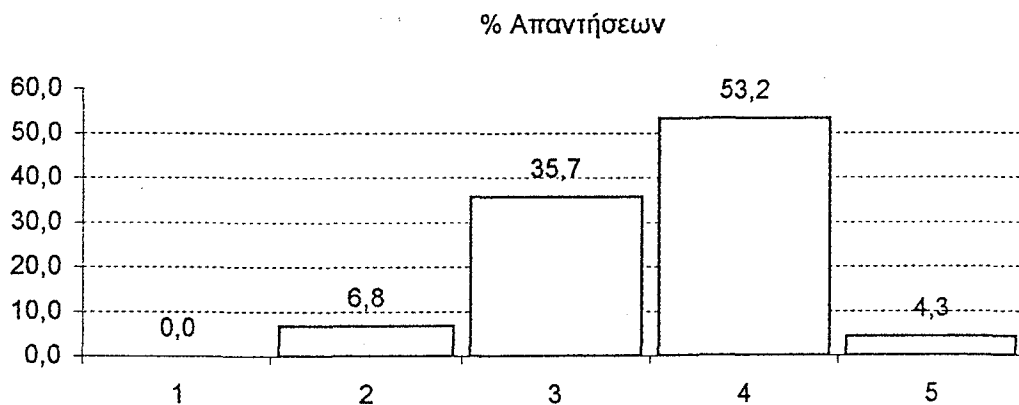

Σύνολο= 280 \*M= 19 \*MO= 56 \*MA= 54.8

	=	%	=	%
1. Πάντα	0	0,0	4. Σπάνια	149 53,2
2. Πολύ συχνά	19	6,8	5. Ποτέ	12 4,3
3. Συχνά	100	35,7		

20. Συμπληρώστε δυο λόγους, που οι εκπ/τικοί δε χρησιμοποιούν τα ΜΜΕ:

% Απαντήσεων

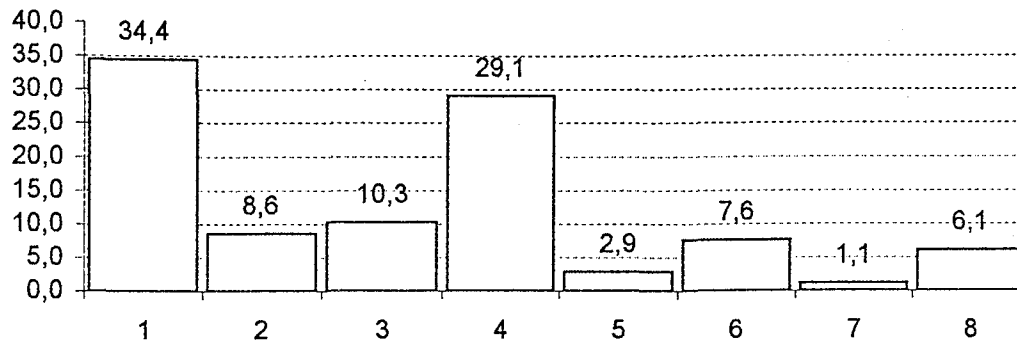

Σύνολο= 526 \*M= 42.5 \*MO= 65.8 \*MA= 50.8

	=	%		=	%
1. Δεν είναι εξοικειωμένοι	181	34,4	6. Άλλος λόγος:	40	7,6
2. Από αδιαφορία	45	8,6	Έλλειψη μέσων = 14		
3. Δεν τα θεωρούν απαραίτητα	54	10,3	Έλλειψη χώρου = 6		
4. Προτίμηση παρ. μεθόδων διδ/λίας	153	29,1	Έλλειψη χρόνου = 6		
5. Δυσκολεύουν διαδ. Μαθ/τος	15	2,9	Πρακτικές δυσκολίες = 4		
			.κ.τ.λ		
			7. Δεν απάντησαν	6	1,1
			8. Περ.ή Λγ. Απαντήσεις	32	6,1

21. Πόσο απαραίτητη είναι η εκπ/ση των εκπ/κών στη χρήση των ΜΜΕ;

% Απαντήσεων

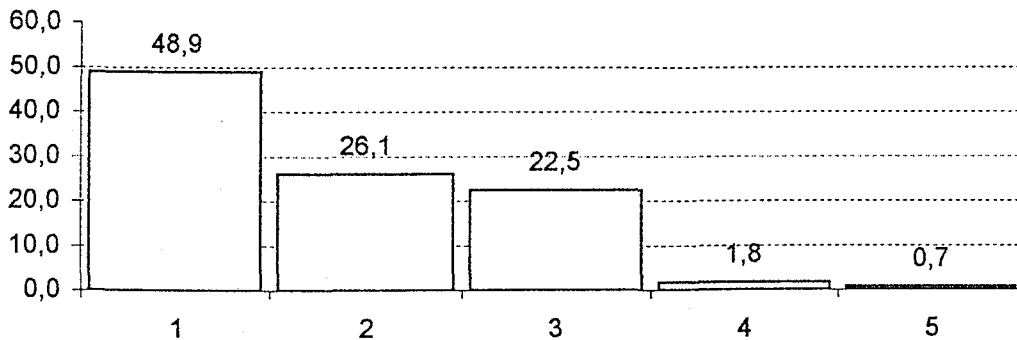

Σύνολο= 280 \*M= 63 \*MO= 56 \*MA= 42

	=	%		=	%
1. Πάρα πολύ	137	48,9	4. Λίγο	5	1,8
2. Πολύ	73	26,1	5. Καθόλου	2	0,7
3. Αρκετά	63	22,5			

22. Οι μαθητές θέλουν να χρησιμοποιούνται τα ΜΜΕ στη διδασκαλία:

% Απαντήσεων

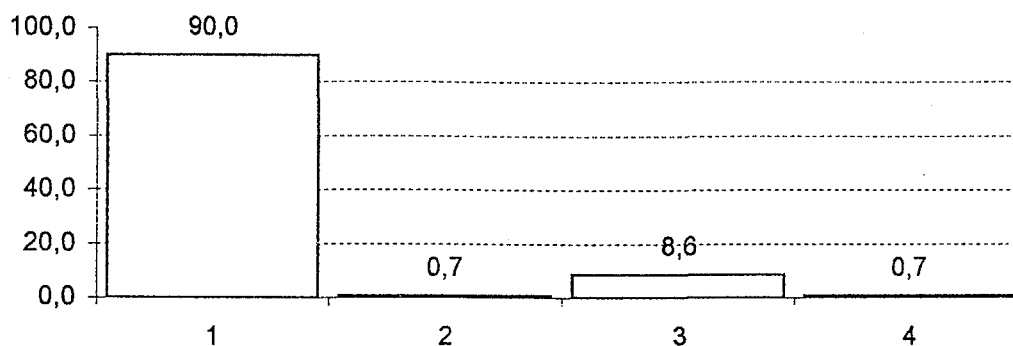

Σύνολο= 280 \*Μ= 13 \*ΜΟ= 70 \*ΜΑ= 91

	=	%	=	%
1. Ναι	252	90,0	3. Δε γνωρίζω	8,6
2. Όχι	2	0,7	4. Δεν απάντησαν	0,7

23. Η χρήση των ΜΜΕ στη διδασκαλία είναι:

% Απαντήσεων

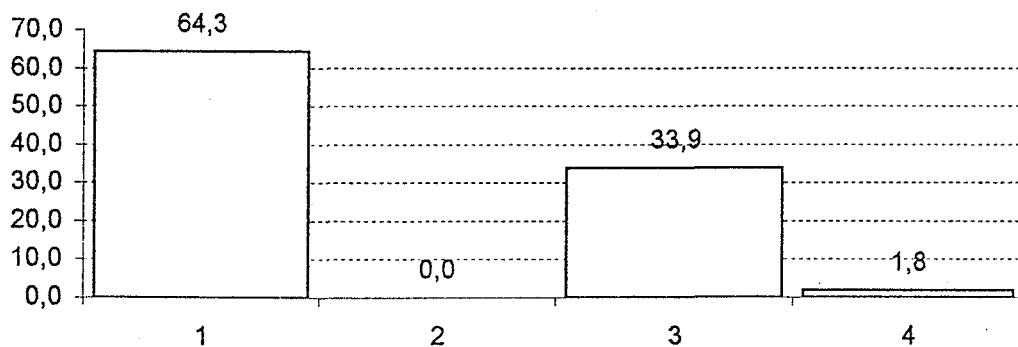

Σύνολο= 280 \*Μ= 50 \*ΜΟ= 70 \*ΜΑ= 67.5

	=	%	=	%
1. Θετική	180	64,3	3. Θετική & Αρνητική	33,9
2. Αρνητική	0	0,0	4. Δε γνωρίζω	1,8

24. Η επίδραση από την χρήση των ΜΜΕ στους μαθητές είναι:

% Απαντήσεων

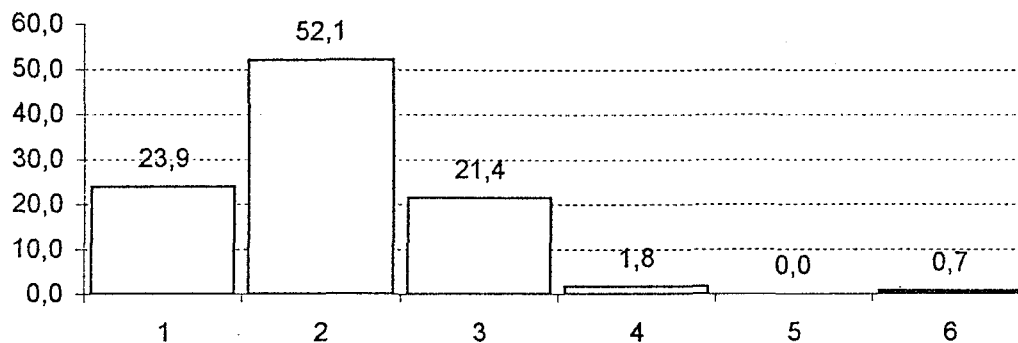

Σύνολο= 280 \*M= 32.5 \*MO= 46.7 \*MA= 44.3

	=	%		=	%
1. Πολύ Μεγάλη	67	23,9	4. Μικρή	5	1,8
2. Μεγάλη	146	52,1	5. Καθόλου	0	0,0
3. Αρκετή	60	21,4	6. Δεν απάντησαν	2	0,7

25. Αν η διδασκαλία του μαθήματος γίνεται και με ΜΜΕ, βελτιώνεται η απόδοση των μαθητών:

% Απαντήσεων

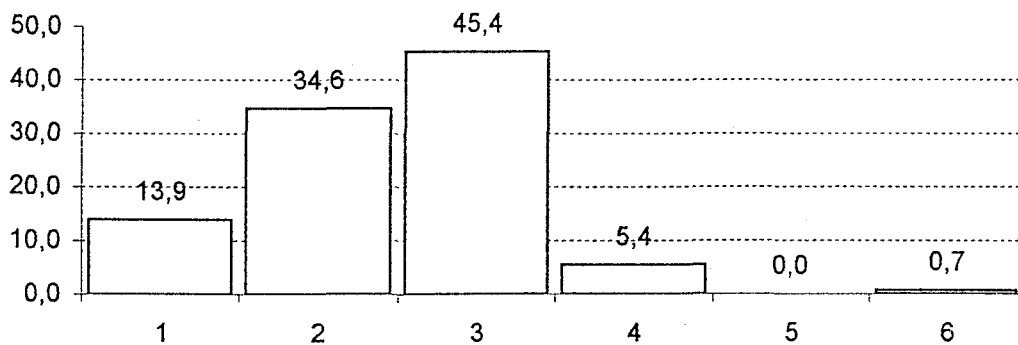

Σύνολο= 280 \*M= 27 \*MO= 46.7 \*MA= 43.7

	=	%		=	%
1. Πάρα πολύ	39	13,9	4. Λίγο	15	5,4
2. Πολύ	97	34,6	5. Καθόλου	0	0,0
3. Αρκετά	127	45,4	6. Δεν απάντησαν	2	0,7



26. Αν η διδασκαλία του μαθήματος γίνεται και με ΜΜΕ, οι μαθητές αποκτούν γνώση:

% Απαντήσεων

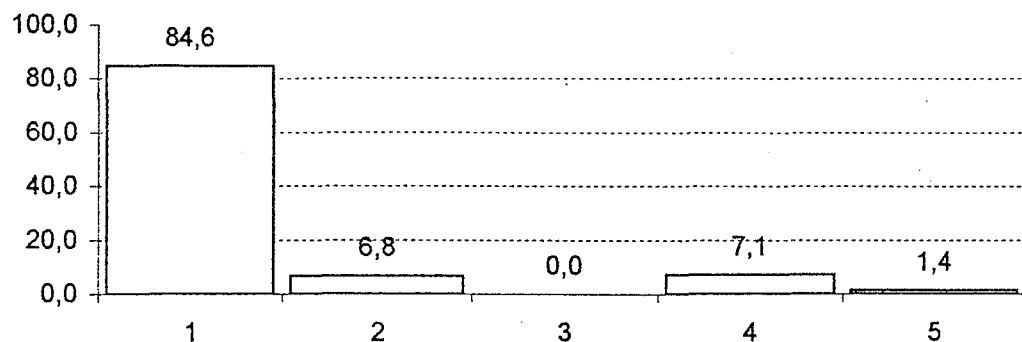

Σύνολο= 280 \*M= 19 \*MO= 56 \*MA= 72.4

	=	%		=	%
1. Περισσότερη	237	84,6	4. Δε γνωρίζω	20	7,1
2. Ίδια	19	6,8	5. Δεν απάντησαν	4	1,4
3. Λιγότερη	0	0,0			

27. Το όφελος των μαθητών από τη χρήση των ΜΜΕ είναι:

% Απαντήσεων

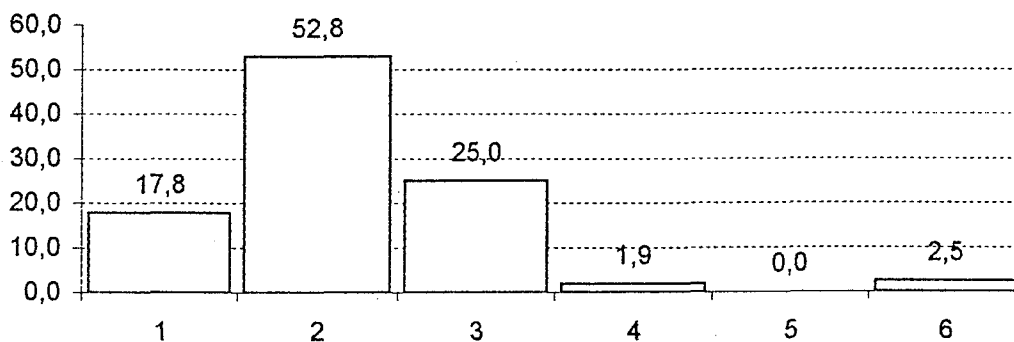

Σύνολο= 320 \*M= 32.5 \*MO= 53.3 \*MA= 48.7

	=	%		=	%
1. Πολύ μεγάλο	57	17,8	4. Μικρό	6	1,9
2. Μεγάλο	169	52,8	5. Καθόλου	0	0,0
3. Αρκετό	80	25,0	6. Δεν απάντησαν	8	2,5

28. Ποιο ΜΜΕ θα διαλέγατε ως πρακτικό (εύκολα χρησιμοποιήσιμο) για την εκπ/κή διαδικασία:

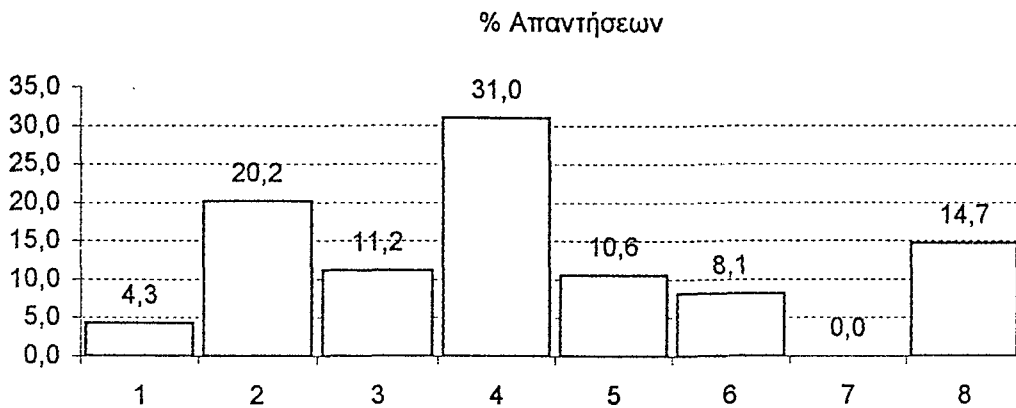

Σύνολο= 491 \*M= 53.5 \*MO= 61.4 \*MA= 34.6

	=	%		=	%
1. Ραδιόφωνο	21	4,3	5. Η/Υ	52	10,6
2. Μαγνητόφωνο	99	20,2	6. Multimedia	40	8,1
3. Τηλεόραση	55	11,2	7. Κανένα	0	0,0
4. Βίντεο	152	31,0	8. Περ.ή Λιγ.Απαντήσεις	72	14,7

29. Ποιο ΜΜΕ θεωρείτε περισσότερο αποδοτικό - αποτελεσματικό στην εκπ/κή διαδικασία:

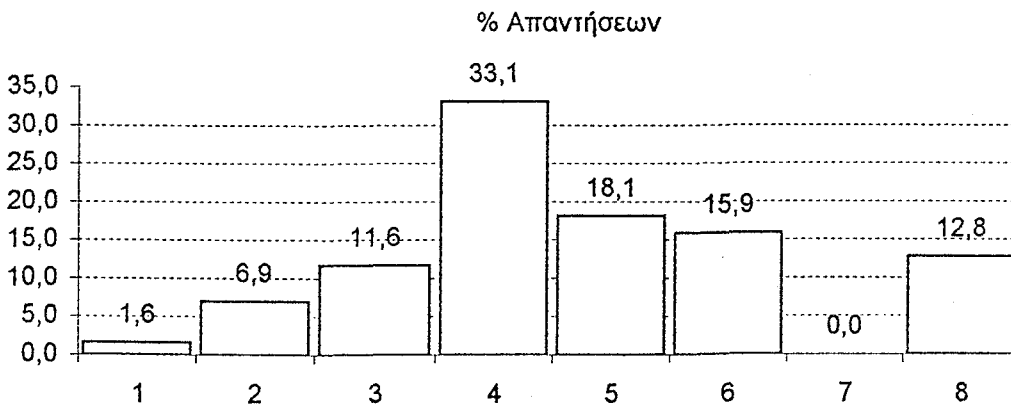

Σύνολο= 447 \*M= 54.5 \*MO= 55.9 \*MA= 33.4

	=	%		=	%
1. Ραδιόφωνο	7	1,6	5. Η/Υ	81	18,1
2. Μαγνητόφωνο	31	6,9	6. Multimedia	71	15,9
3. Τηλεόραση	52	11,6	7. Κανένα	0	0,0
4. Βίντεο	148	33,1	8. Περ.ή Λιγ.Απαντήσεις	57	12,8

30. Ποιο ΜΜΕ πιστεύετε ότι αρέσει περισσότερο στους μαθητές;

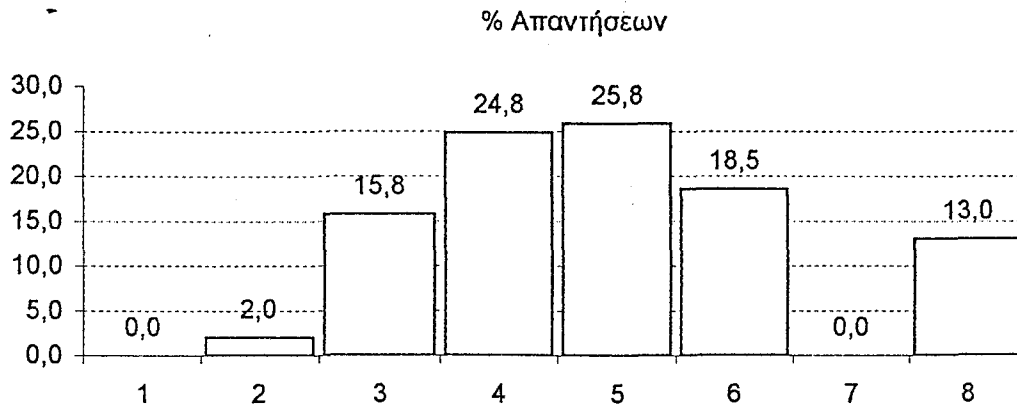

Σύνολο= 399 \*M= 57.5 \*MO= 49.9 \*MA= 35.4

	=	%		=	%
1. Ραδιόφωνο	0	0,0	5. Η/Υ	103	25,8
2. Μαγνητόφωνο	8	2,0	6. Multimedia	74	18,5
3. Τηλεόραση	63	15,8	7. Κανένα	0	0,0
4. Βίντεο	99	24,8	8. Περ.ή Λιγ. Απαντήσεις	52	13,0

31. Η χρήση των ΜΜΕ στη διδασκαλία εμποδίζει ή απελευθερώνει τις γνήσιες εκδηλώσεις (αυθορμητισμό, φαντασία κ.τ.λ.) του μαθητή;

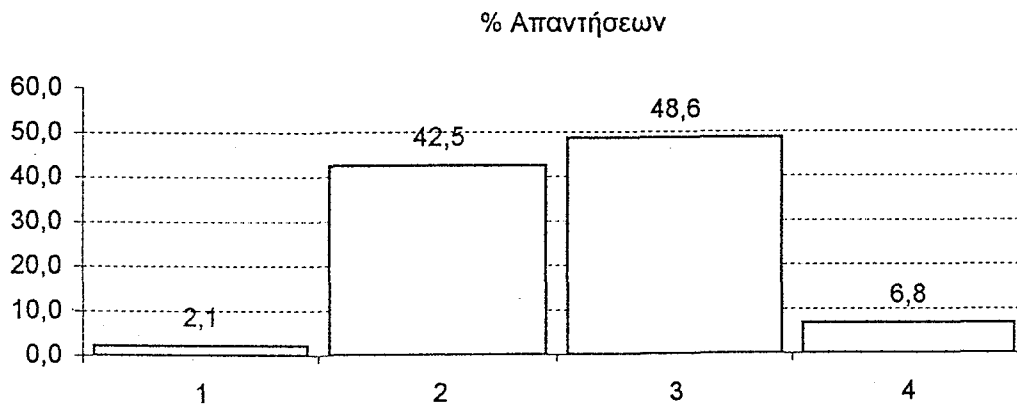

Σύνολο= 280 \*M= 69 \*MO= 70 \*MA= 57.5

	=	%		=	%
1. Εμποδίζει	6	2,1	3. Εμποδίζει & Απελευθερώνει	136	48,6
2. Απελευθερώνει	119	42,5	4. Δε γνωρίζω	19	6,8

32. Ποιος Τηλεοπτικός σταθμός έχει εκπ/κές εκπομπές; (μόνο μια επιλογή):

% Απαντήσεων

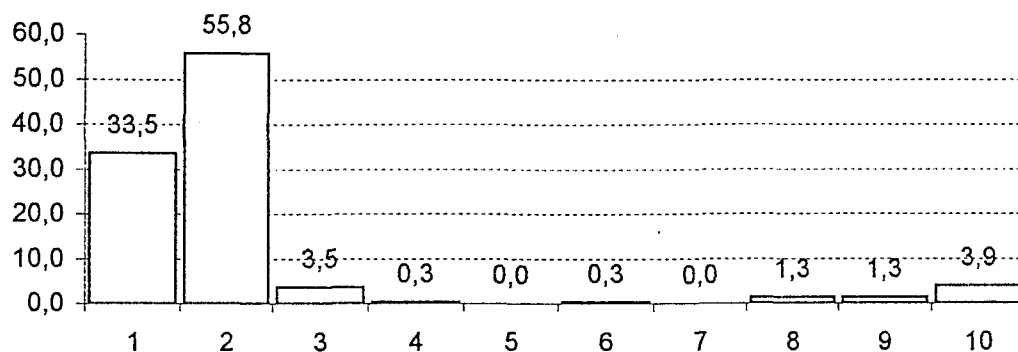

Σύνολο= 310 \*M= 4 \*MO= 31 \*MA= 43

	=	%		=	%
1. ET1	104	33,5	6. STAR	1	0,3
2. ET2	173	55,8	7. ΣΚΑΙ	0	0,0
3. ET3	11	3,5	8. Κανένας	4	1,3
4. ANTI	1	0,3	9. Άλλος	4	1,3
5. MEGA	0	0,0	10. Περ.ή Λιγ.Απαντήσεις	12	3,9

33. Από που κυρίως πληροφορείσθε για τις εκπ/κές εκπομπές των τηλεοπτικών σταθμών; (μόνο μια επιλογή)

% Απαντήσεων

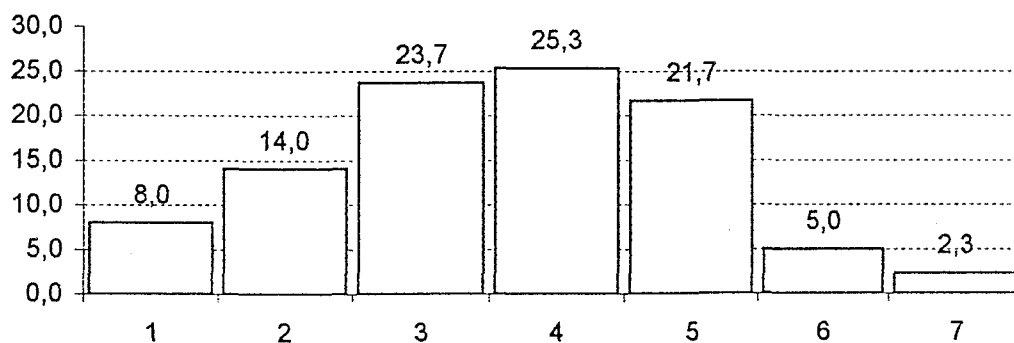

Σύνολο= 300 \*M= 42 \*MO= 42.9 \*MA= 23.9

	=	%		=	%
1. Εγκυκλίους Υπ. Παιδείας	24	8,0	5. Από περιοδικά με προγράμματα για ΜΜΕ	65	21,7
2. Ανακοινώσεις των σταθμών	42	14,0	6. Δε με ενδιαφέρουν	15	5,0
3. Από τις εφημερίδες	71	23,7	7. Περ.ή Λιγ.Απαντήσεις	7	2,3
4. Το περιοδικό <<Ράδιο - Τηλεόραση>>	76	25,3			

34. Πως κρίνετε το περιεχόμενο των εκπ/κών εκπομπών, των τηλεοπτικών σταθμών:

% Απαντήσεων

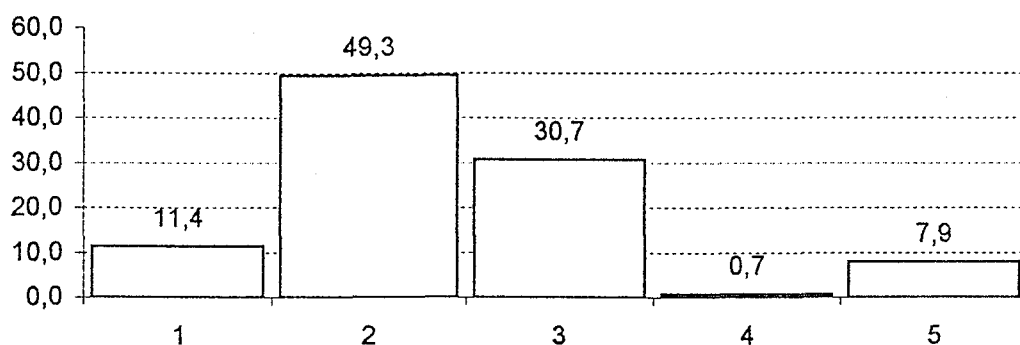

Σύνολο= 280 \*M= 32 \*MO= 56 \*MA= 44.8

	=	%
1. Πολύ καλό	32	11,4
2. Καλό	138	49,3
3. Μέτριο	86	30,7

	=	%
4. Αχρηστο	2	0,7
5. Δε γνωρίζω	22	7,9

35. Ποια είδη προγράμματος για την εκπαίδευση θέλετε να υπάρχουν στα ΜΜΕ:

% Απαντήσεων

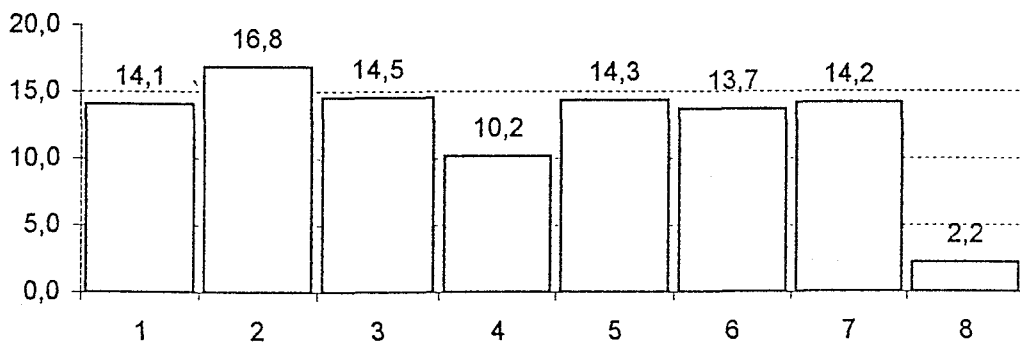

Σύνολο= 1757 \*M= 248 \*MO= 219.6 \*MA= 55.1

	Πάρα Πολύ	Πολύ	Αρκετά	Λίγο	Καθόλου	=	%
1.Ελληνικά	94	68	63	20	2	247	14,1
2.Ιστορία	146	83	63	4		296	16,8
3.Ξένη γλώσσα	119	62	62	12		255	14,5
4.Μαθηματικά	34	54	55	34	2	179	10,2
5.Γεωγραφία	163	51	34	4		252	14,3
6.Φυσική - Χημεία	106	88	36	8	2	240	13,7
7.Βιολογία. Ανθρ/γία	139	79	23	6	2	249	14,2
8.Άλλο	23	12	4			39	2,2

36. Σε ποια μαθήματα χρειάζεται να χρησιμοποιούνται ΜΜΕ στην εκπ/κή διαδικασία:

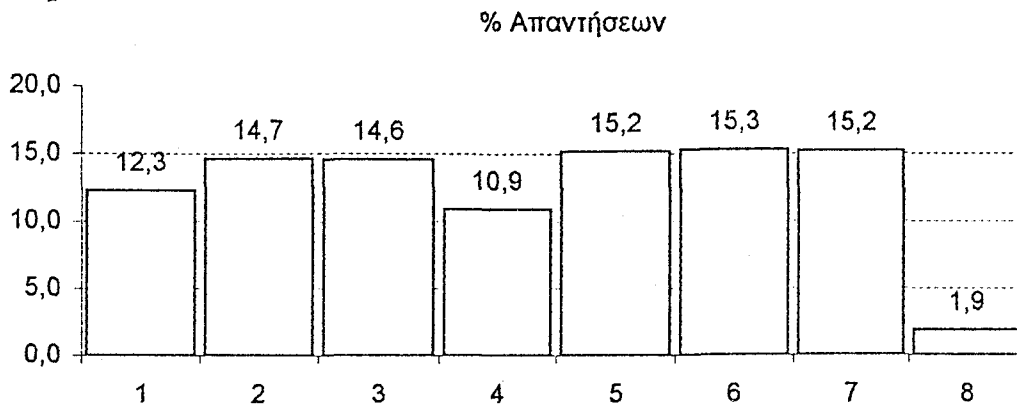

Σύνολο= 1638 \*M= 239.5 \*MO= 204.8 \*MA= 51

	Πάρα Πολύ	Πολύ	Αρκετά	Λίγο	Καθόλου	=	%
1.Ελληνικά	51	40	68	32	10	201	12,3
2.Ιστορία	120	79	37	4		240	14,7
3.Ξένη γλώσσα	111	74	43	11		239	14,6
4.Μαθηματικά	32	42	60	36	8	178	10,9
5.Γεωγραφία	158	72	17	2		249	15,2
6.Φυσική - Χημεία	114	83	38	14	2	251	15,3
7.Βιολογία, Ανθρ/γία	136	75	34	2	2	249	15,2
8.Άλλο	15	10	6			31	1,9

37. Τα προγράμματα των ΜΜΕ για την εκπ/ση πρέπει να είναι κυρίως:

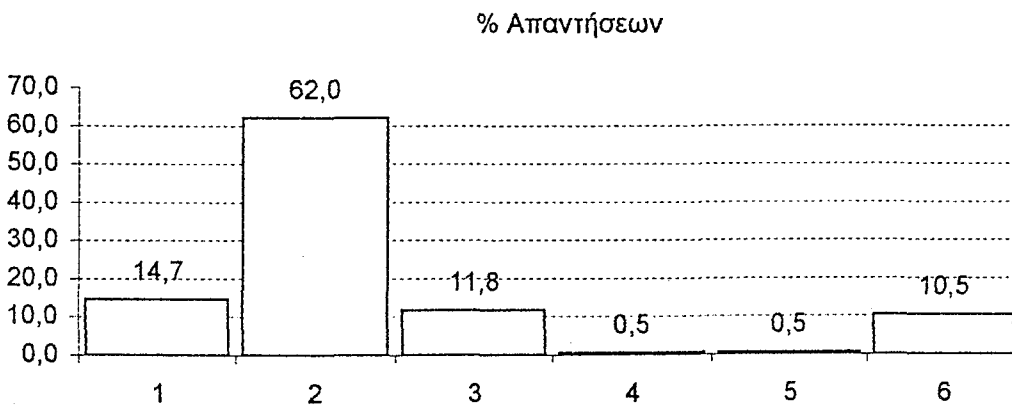

Σύνολο= 382 \*M= 42.5 \*MO= 63.7 \*MA= 58

	=	%		=	%
1. Ενημερωτικά - Πληροφορικά	56	14,7	4. Δεν έχω άποψη	2	0,5
2. Μορφωτικά - Εκπαιδευτικά	237	62,0	5. Δεν απάντησαν	2	0,5
3. Ψυχαγωγικά - Διασκεδαστικά	45	11,8	6. Περ.ή Λιγ. Απαντήσεις	40	10,5

37. Αν θέλετε σημειώστε οποιοδήποτε σχόλιο ή παρατήρηση για τις ερωτήσεις που υπάρχουν ή δεν υπάρχουν:

Υπάρχουν πολλές και ενδιαφέρουσες παρατηρήσεις, αλλά πολλές αφορούσαν γενικά την εκπαίδευση και όχι το συγκεκριμένο θέμα. Οι πλέον αντιπροσωπευτικές παρατηρήσεις, σχετικές με το θέμα, είναι οι εξής:

- Χρειάζεται ενημέρωση των εκπαιδευτικών
- Χρειάζεται γνώση των Μ.Μ.Ε. από τους εκπαιδευτικούς
- Χρειάζεται προσοχή στην κατασκευή προγραμμάτων
- Χρειάζεται προσοχή στον τρόπο χρήσης των Μ.Μ.Ε.
- Χρειάζονται χρήματα και πολιτική βούληση

## ΠΑΡΑΡΤΗΜΑ ΙΧ

- Β' Έρευνα - Συνοπτικά αποτελέσματα  
Μαράσλειο

- Β' Έρευνα - Αποτελέσματα  
Μαράσλειο



# Β' ΕΡΕΥΝΑ

## ΣΥΝΟΠΤΙΚΑ ΑΠΟΤΕΛΕΣΜΑΤΑ

### Μαράσλειο

Ερώτηση 1. Σύνολο= 140 \*M= 10 \*MO= 70 \*MA= 10

Απαντ.	=	%	Απαντ.	=	%	Απαντ.	=	%
1	60	42,9	2	80	57,1			

Ερώτηση 2. Σύνολο= 140 \*M= 16 \*MO= 35 \*MA= 36.5

Απαντ.	=	%	Απαντ.	=	%	Απαντ.	=	%
1	108	77,1	3	3	2,1			
2	29	20,7	4	0	0,0			

Ερώτηση 4. Σύνολο= 140 \*M= 9 \*MO= 23.3 \*MA= 25

Απαντ.	=	%	Απαντ.	=	%	Απαντ.	=	%
1	2	1,4	3	94	67,1	5	0	0,0
2	16	11,4	4	0	0,0	6	28	20,0

Ερώτηση 5. Σύνολο= 140 \*MO= 46.7 \*MA= 62.3

Απαντ.	=	%	Απαντ.	=	%	Απαντ.	=	%
1	0	0,0	2	0	0,0	3	140	100,0

Ερώτηση 8. Σύνολο= 140 \*M= 50 \*MO= 57.5 \*MA= 50.8

Απαντ.	=	%	Απαντ.	=	%	Απαντ.	=	%
1	115	82,1	4	87	62,1	7	4	2,9
2	127	90,7	5	13	9,3	8	5	3,6
3	104	74,3	6	5	3,6			

Ερώτηση 9. Σύνολο= 140 \*M= 3 \*MO= 46.7 \*MA= 59

Απαντ.	=	%	Απαντ.	=	%	Απαντ.	=	%
1	135	96,4	2	2	1,4	3	3	2,1

Ερώτηση 10. Σύνολο= 282 \*M= 27 \*MO= 31.3 \*MA= 23

Απαντ.	=	%	Απαντ.	=	%	Απαντ.	=	%
1	27	9,6	4	56	19,9	7	1	0,4
2	13	4,6	5	74	26,2	8	0	0,0
3	68	24,1	6	31	11,0	9	12	4,3

Ερώτηση 11. Σύνολο= 140 \*M= 12.5 \*MO= 35 \*MA= 39

Απαντ.	=	%	Απαντ.	=	%	Απαντ.	=	%
1	113	80,7	3	5	3,6			
2	20	14,3	4	2	1,4			

Ερώτηση 12. Σύνολο= 168 \*M= 13 \*MO= 21 \*MA= 20.3

Απαντ.	=	%	Απαντ.	=	%	Απαντ.	=	%
1	13	7,7	4	31	18,5	7	3	1,8
2	92	54,8	5	0	0,0	8	13	7,7
3	16	9,5	6	0	0,0			

\* M: Διάμεσος, MO: Μέσος Όρος, MA: Μέση Απόκλιση, %: Σχετική Συχνότητα [Ποσοστό]

**Ερώτηση 13.** Σύνολο= 140 \*M=7 \*MO= 35 \*MA= 45.5

Απαντ.	=	%	Απαντ.	=	%	Απαντ.	=	%
1	126	90,0	3	11	7,9			
2	0	0,0	4	3	2,1			

Σύνολο= 140 \*M= 39 \*MO= 35 \*MA= 33.6

Απαντ.	=	%	Απαντ.	=	%	Απαντ.	=	%
1	47	33,6	3	9	6,4			
2	31	22,1	4	53	37,9			

**Ερώτηση 14.** Σύνολο= 140 \*M= 25.5 \*MO= 35 \*MA= 26

Απαντ.	=	%	Απαντ.	=	%	Απαντ.	=	%
1	87	62,1	3	19	13,6			
2	32	22,9	4	2	1,4			

**Ερώτηση 15.** Σύνολο= 140 \*M= 4 \*MO= 28 \*MA= 32.8

Απαντ.	=	%	Απαντ.	=	%	Απαντ.	=	%
1	24	17,1	3	110	78,6	5	2	1,4
2	0	81,5	4	4	2,9			

**Ερώτηση 16.** Σύνολο= 140 \*M= 17.5 \*MO= 35 \*MA= 34

Απαντ.	=	%	Απαντ.	=	%	Απαντ.	=	%
1	103	73,6	3	8	5,7			
2	27	19,3	4	2	1,4			

Σύνολο= 140 \*M= 35.5 \*MO= 35 \*MA= 33.6

Απαντ.	=	%	Απαντ.	=	%	Απαντ.	=	%
1	21	15,0	3	27	19,3			
2	48	34,3	4	44	31,4			

**Ερώτηση 17.** Σύνολο= 140 \*M= 9.5 \*MO= 35 \*MA= 42

Απαντ.	=	%	Απαντ.	=	%	Απαντ.	=	%
1	119	85,0	3	8	5,7			
2	11	7,9	4	2	1,4			

Σύνολο= 140 \*M= 39 \*MO= 35 \*MA= 33.6

Απαντ.	=	%	Απαντ.	=	%	Απαντ.	=	%
1	8	5,7	3	54	38,6			
2	47	33,6	4	31	22,1			

**Ερώτηση 18.** Σύνολο= 140 \*M= 28.5 \*MO= 35 \*MA= 28.5

Απαντ.	=	%	Απαντ.	=	%	Απαντ.	=	%
1	46	32,9	3	11	7,9			
2	81	57,9	4	2	1,4			

**Ερώτηση 19.** Σύνολο= 140 \*M= 9 \*MO= 28 \*MA= 27.6

Απαντ.	=	%	Απαντ.	=	%	Απαντ.	=	%
1	0	0,0	3	72	51,4	5	6	4,3
2	9	6,4	4	53	37,9			

**Ερώτηση 20.** Σύνολο= 266 \*M= 17 \*MO= 33.3 \*MA= 31

Απαντ.	=	%	Απαντ.	=	%	Απαντ.	=	%
1	107	40,2	4	84	31,6	7	2	0,8
2	15	5,6	5	7	2,6	8	8	3,0
3	24	9,0	6	19	7,1			

**Ερώτηση 21.** Σύνολο= 140 \*M= 23 \*MO= 28 \*MA= 23.6

Απαντ.	=	%	Απαντ.	=	%	Απαντ.	=	%
1	87	62,1	3	23	16,4	5	0	0,0
2	28	20,0	4	2	1,4			

**Ερώτηση 22.** Σύνολο= 140 \*M= 5 \*MO= 35 \*MA= 47.5

Απαντ.	=	%	Απαντ.	=	%	Απαντ.	=	%
1		130	92,9	3		8	5,7	
2		0	0,0	4		2	1,4	

**Ερώτηση 23.** Σύνολο= 140 \*M= 25 \*MO= 35 \*MA= 33.5

Απαντ.	=	%	Απαντ.	=	%	Απαντ.	=	%
1		90	64,3	3		47	33,6	
2		0	0,0	4		3	2,1	

**Ερώτηση 24.** Σύνολο= 140 \*M= 18 \*MO= 28 \*MA= 25.6

Απαντ.	=	%	Απαντ.	=	%	Απαντ.	=	%
1		36	25,7	3		18	12,9	
2		84	60,0	4		2	1,4	
				5		0	0,0	

**Ερώτηση 25.** Σύνολο= 140 \*M= 14 \*MO= 23.3 \*MA= 21

Απαντ.	=	%	Απαντ.	=	%	Απαντ.	=	%
1		20	14,3	3		48	34,3	
2		62	44,3	4		8	5,7	
				5		0	0,0	
				6		2	1,4	

**Ερώτηση 26.** Σύνολο= 140 \*M= 9.5 \*MO= 35 \*MA= 43

Απαντ.	=	%	Απαντ.	=	%	Απαντ.	=	%
1		121	86,4	3		0	0,0	
2		11	7,9	4		8	5,7	

**Ερώτηση 27.** Σύνολο= 180 \*M= 15 \*MO= 30 \*MA= 29.3

Απαντ.	=	%	Απαντ.	=	%	Απαντ.	=	%
1		28	15,6	3		40	22,2	
2		108	60,0	4		2	1,1	
				5		0	0,0	
				6		2	1,1	

**Ερώτηση 28.** Σύνολο= 230 \*M= 28.5 \*MO= 28.8 \*MA= 13.3

Απαντ.	=	%	Απαντ.	=	%	Απαντ.	=	%
1		8	3,5	4		59	25,7	
2		47	20,4	5		32	13,9	
3		27	11,7	6		27	11,7	
				7		0	0,0	
				8		30	13,0	

**Ερώτηση 29.** Σύνολο= 235 \*M= 30 \*MO= 29.4 \*MA= 18.1

Απαντ.	=	%	Απαντ.	=	%	Απαντ.	=	%
1		2	0,9	4		59	25,1	
2		15	6,4	5		56	23,8	
3		28	11,9	6		43	18,3	
				7		0	0,0	
				8		32	13,6	

**Ερώτηση 30.** Σύνολο= 206 \*M= 31.5 \*MO= 25.8 \*MA= 17.3

Απαντ.	=	%	Απαντ.	=	%	Απαντ.	=	%
1		0	0,0	4		44	21,4	
2		8	3,9	5		55	26,7	
3		36	17,5	6		35	17,0	
				7		0	0,0	
				8		28	13,6	

**Ερώτηση 31.** Σύνολο= 140 \*M= 29.5 \*MO= 35 \*MA= 30.5

Απαντ.	=	%	Απαντ.	=	%	Απαντ.	=	%
1		2	1,4	3		79	56,4	
2		52	37,1	4		7	5,0	

**Ερώτηση 32.** Σύνολο= 170 \*M= 4 \*MO= 17 \*MA= 21.8

Απαντ.	=	%
1	72	42,4
2	71	41,8
3	7	4,1
4	0	0,0

Απαντ.	=	%
5	0	0,0
6	0	0,0
7	0	0,0
8	4	2,4

Απαντ.	=	%
9	4	2,4
10	12	7,1

**Ερώτηση 33.** Σύνολο= 149 \*M= 19 \*MO= 21.3 \*MA= 12.6

Απαντ.	=	%
1	12	8,1
2	19	12,8
3	24	16,1

Απαντ.	=	%
4	47	31,5
5	37	24,8
6	7	4,7

Απαντ.	=	%
7	3	2,0

**Ερώτηση 34.** Σύνολο= 140 \*M= 12 \*MO= 28 \*MA= 26.8

Απαντ.	=	%
1	12	8,6
2	87	62,1

Απαντ.	=	%
3	36	25,7
4	0	0,0

Απαντ.	=	%
5	5	3,6

**Ερώτηση 35.**

Σύνολο= 938 \*M= 131.5 \*MO= 117.3 \*MA= 29

Απαντ.	=	%
1	132,0	14,1
2	156,0	16,6
3	129,0	13,8

Απαντ.	=	%
4	97,0	10,3
5	135,0	14,4
6	131,0	14,0

Απαντ.	=	%
7	136,0	14,5
8	22,0	2,3

**Ερώτηση 36.**

Σύνολο= 890 \*M= 125 \*MO= 111.3 \*MA= 23.8

Απαντ.	=	%
1	111,0	12,5
2	130,0	14,6
3	120,0	13,5

Απαντ.	=	%
4	107,0	12,0
5	130,0	14,6
6	136,0	15,3

Απαντ.	=	%
7	135,0	15,2
8	21,0	2,4

**Ερώτηση 37.** Σύνολο= 214 \*M= 30 \*MO= 35.7 \*MA= 27

Απαντ.	=	%
1	36	16,8
2	116	54,2

Απαντ.	=	%
3	32	15,0
4	0	0,0

Απαντ.	=	%
5	2	0,9
6	28	13,1

# Β' ΕΡΕΥΝΑ

## ΑΠΟΤΕΛΕΣΜΑΤΑ

### Μαράσλειο

1. Φύλο:

% Απαντήσεων

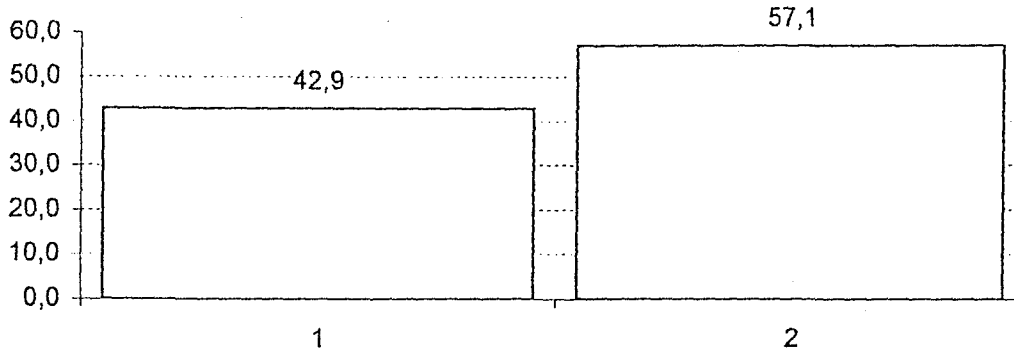

Σύνολο= 140 \*M= 70 \*MO= 70 \*MA= 10

	=	%	=	%	
1. Άνδρας	60	42,9	2. Γυναίκα	80	57,1

2. Ηλικία:

% Απαντήσεων

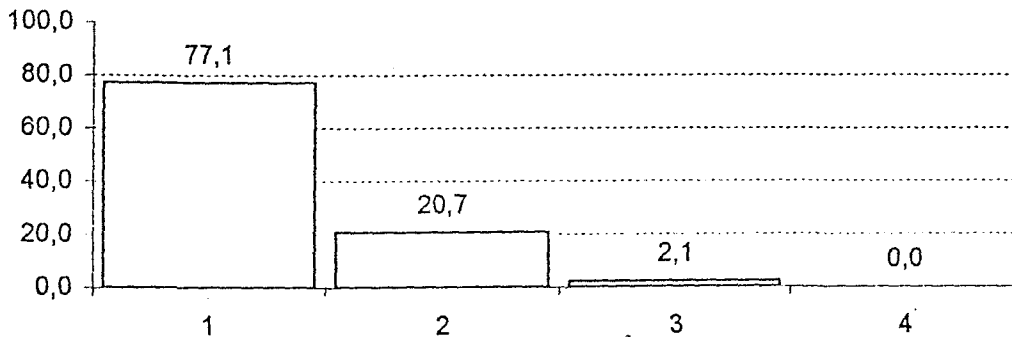

Σύνολο= 140 \*M= 16 \*MO= 35 \*MA= 36.5

	=	%	=	%	
1. 25-34	108	77,1	3. 45-54	3	2,1
2. 35-44	29	20,7	4. 55-65	0	0,0

\* M: Διάμεσος, MO: Μέσος Όρος, MA: Μέση Απόκλιση

\* Περ. ή Λιγ. Απαντήσεις: Περισσότερες ή λιγότερες απαντήσεις. Δηλαδή:

Ενώ έπρεπε να δοθούν δύο απαντήσεις, κάποιοι έδωσαν μία ή περισσότερες από δύο.

4. Σχολείο:

% Απαντήσεων

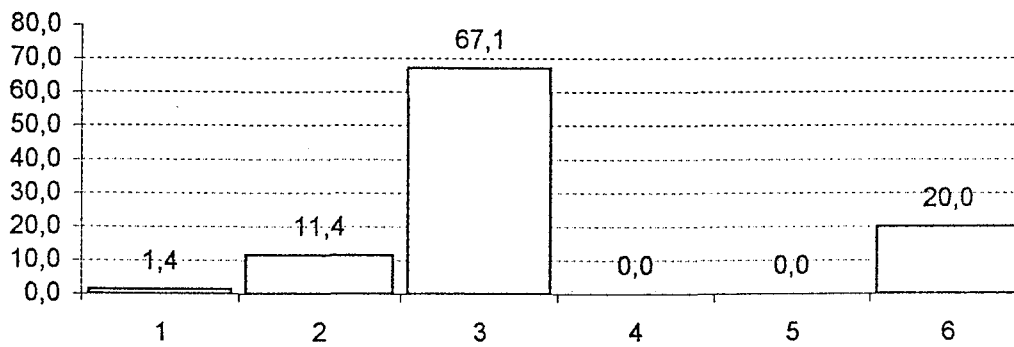

Σύνολο= 140 \*M= 9 \*MO= 23.3 \*MA= 25

	=	%		=	%
1. Δημοτικό 1 - 3 /θέσιο	2	1,4	4. Γυμνάσιο	0	0,0
2. Δημοτικό 4 - 6 /θέσιο	16	11,4	5. Λύκειο	0	0,0
3. Δημοτικό 7/θέσιο κ' άνω	94	67,1	6. Δεν απάντησαν	28	20,0

5. Το σχολείο είναι σε Δήμο-Κοινότητα με κατοίκους από:

% Απαντήσεων

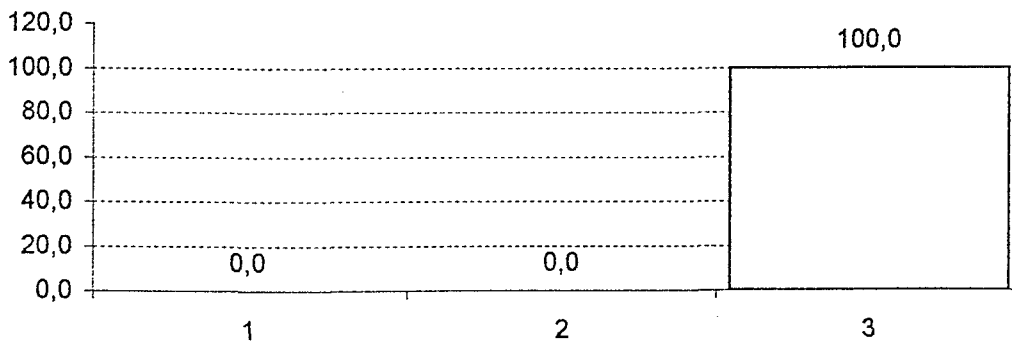

Σύνολο= 140 \*MO= 46.7 \*MA= 62.3

	=	%		=	%
1. 0-2.000	0	0,0	3. 10.000 και άνω	140	100,0
2. 2.000-10.000	0	0,0			

8. Για την εκπαιδευτική διαδικασία στο σχολείο σας υπάρχουν ΜΜΕ;

% Απαντήσεων

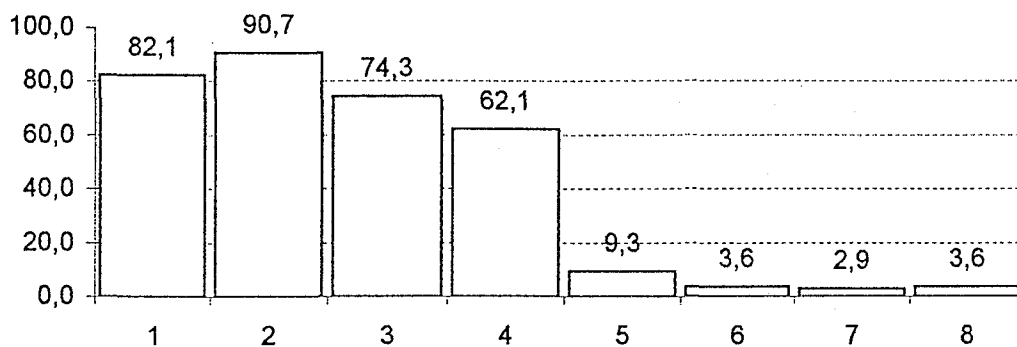

Σύνολο= 140 \*M= 50 \*MO= 57.5 \*MA= 50.8

	=	%		=	%
1. Ραδιόφωνο	115	82,1	7. Κανένα	4	2,9
2. Μαγνητόφωνο	127	90,7	8. Άλλο είδος:	5	3,6
3. Τηλεόραση	104	74,3	Κινηματογράφος μηχανές = 2		
4. Βίντεο	87	62,1	Βιντεοκάμερες = 1		
5. Η / Υ	13	9,3	Χωρίς ανάλυση = 2		
6. Multimedia	5	3,6			

9. Τα ΜΜΕ πρέπει να εισαχθούν στην εκπαίδευση;

% Απαντήσεων

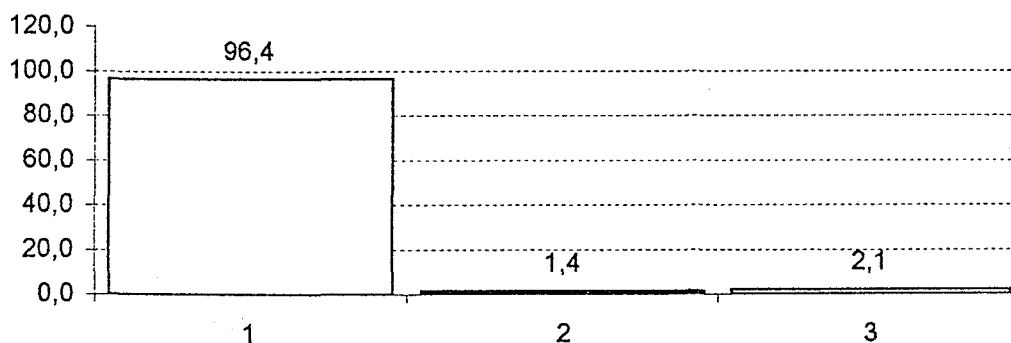

Σύνολο= 140 \*M= 3 \*MO= 46.7 \*MA= 59

	=	%		=	%
1. Ναι	135	96,4	3. Δεν γνωρίζω	3	2,1
2. Όχι	2	1,4			

10. Συμπληρώστε δυο φορείς που ενδιαφέρονται περισσότερο για την εισαγωγή των ΜΜΕ στην εκπαίδευση:

% Απαντήσεων

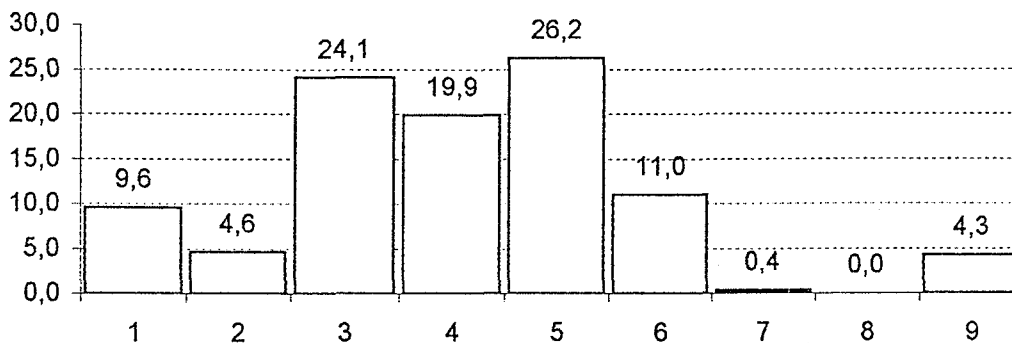

Σύνολο= 282 \*M= 27 \*MO= 31.3 \*MA= 23

	=	%		=	%
1. Υπ. Παιδείας	27	9,6	6. Μαθητές	31	11,0
2. ΔΟΕ / ΟΛΜΕ	13	4,6	7. Άλλος φορέας	1	0,4
3. Σύλλογος Γονέων & Κηδ/νων	68	24,1	8. Κανένας	0	0,0
4. Σύλλογος εκπαιδευτικών	56	19,9	9. Περ.ή Λιγ.Απαντήσεις	12	4,3
5. Εκπαιδευτικοί ξεχωριστά	74	26,2			

11. Υπάρχουν συσκευές ΜΜΕ για διδασκαλία, στο σχολείο σας;

% Απαντήσεων

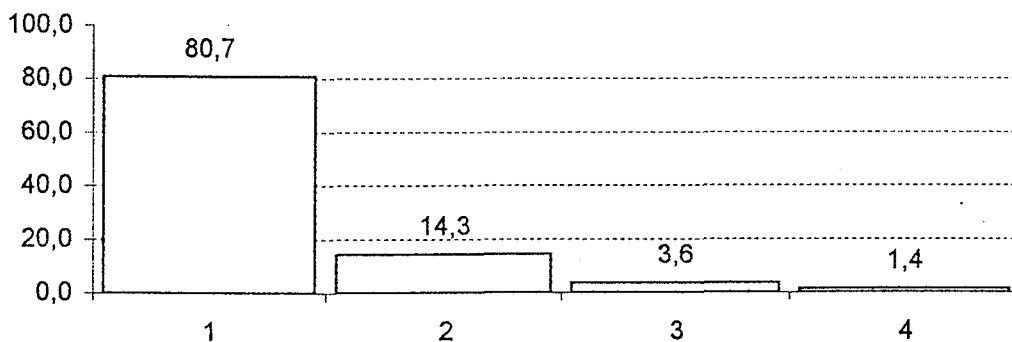

Σύνολο= 140 \*M= 12.5 \*MO= 35 \*MA= 39

	=	%		=	%
1. Ναι	113	80,7	3. Όχι	5	3,6
2. Ναι, αλλά είναι χαλασμένες	20	14,3	4. Δε γνωρίζω	2	1,4



12. Αν υπάρχουν, ποια από τις συσκευές ΜΜΕ χρησιμοποιούν οι εκπ/κοί περισσότερο (μόνο μια επιλογή):

% Απαντήσεων

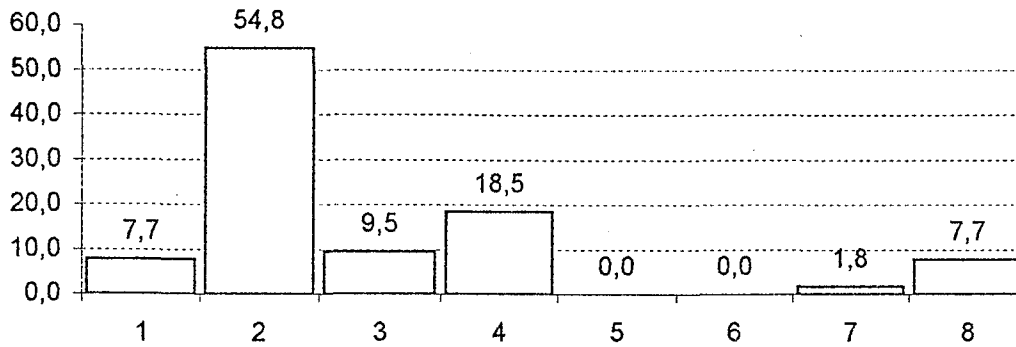

Σύνολο= 168 \*M= 13 \*MO= 21 \*MA= 20.3

	=	%		=	%
1. Ραδιόφωνο	13	7,7	5. Η/Υ	0	0,0
2. Μαγνητόφωνο	92	54,8	6. Multimedia	0	0,0
3. Τηλεόραση	16	9,5	7. Κανένα	3	1,8
4. Βίντεο	31	18,5	8. Περ.ή Λιγ.Απαντήσεις	13	7,7

13. Οι εκπαιδευτικοί γνωρίζουν ότι υπάρχουν ΜΜΕ στο σχολείο σας:

% Απαντήσεων

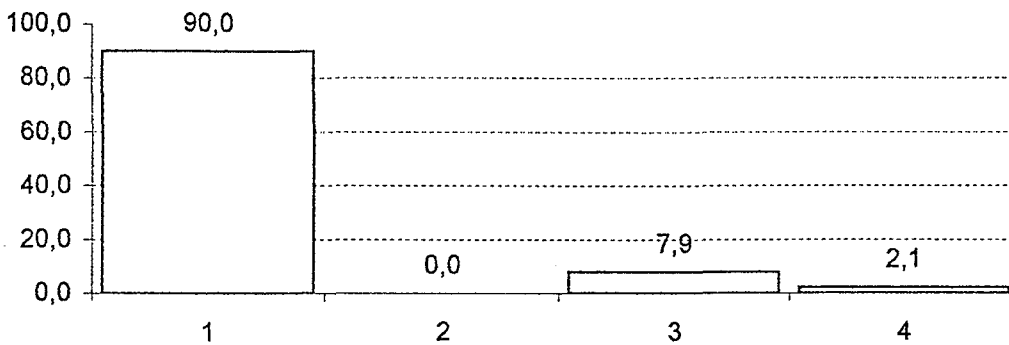

Σύνολο= 140 \*M= 7 \*MO= 35 \*MA= 45.5

	=	%	=	%
1. Ναι	126	90,0	3. Δε γνωρίζω	11 7,9
2. Όχι	0	0,0	4. Δεν απάντησαν	3 2,1

Εάν Ναι:

% Απαντήσεων

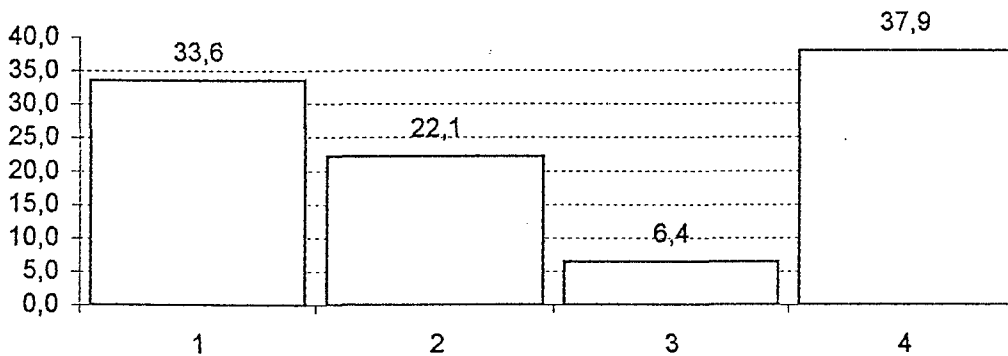

Σύνολο= 140 \*M= 39 \*MO= 35 \*MA= 33.6

	=	%	=	%
1. Πολλοί	47	33,6	3. Λίγοι	9 6,4
2. Αρκετοί	31	22,1	4. Δεν απάντησαν	53 37,9

14. Οι συσκευές των ΜΜΕ βρίσκονται:

% Απαντήσεων

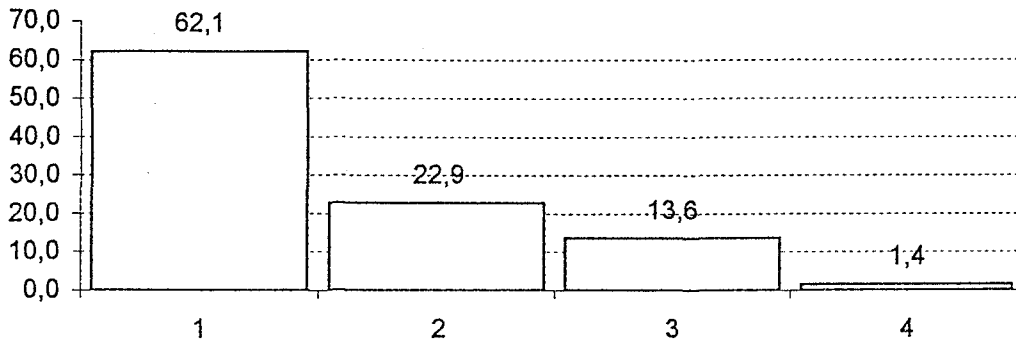

Σύνολο= 140 \*M= 25,5 \*MO= 35 \*MA= 26

	=	%	=	%	
1. Στο Γραφείο του Διευθυντή ή των εκπ/κών ή στη Γραμματεία	87	62,1	3. Σε άλλο μέρος: .Εργ. Φυσικής-Χημείας = 4 .Αποθήκη = 8 .Βιβλιοθήκη = 3 .Αίθουσα προβολών = 2 . κ.τ.λ	19	13,6
2. Σε ξεχωριστή αίθουσα για ΜΜΕ (όχι με άλλα Ε.Μ.Δ.)	32	22,9			
4. Δεν απάντησαν	2	1,4			

15. Τα ΜΜΕ χρειάζονται περισσότερο:

% Απαντήσεων

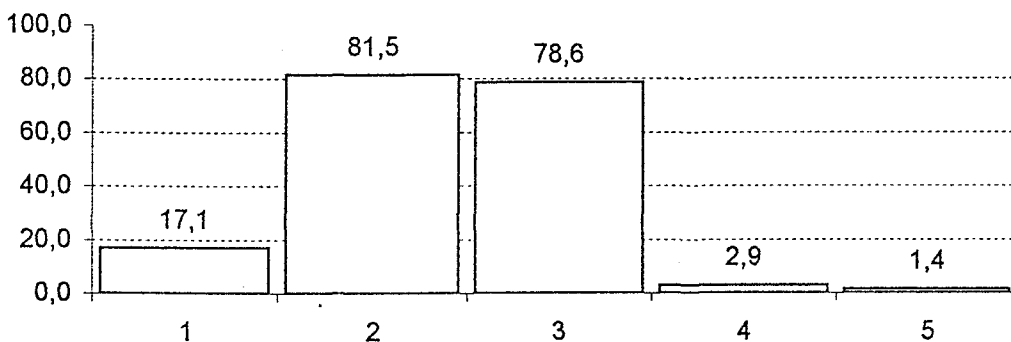

Σύνολο= 140 \*M= 4 \*MO= 28 \*MA= 32,8

	=	%	=	%	
1. Στην Α /βάθμια	24	17,1	4. Δε γνωρίζω	4	2,9
2. Στην Β /βάθμια	0				
3. Το ίδιο	110	78,6	5. Δεν απάντησαν	2	1,4

16. Οι εκπαιδευτικοί γνωρίζουν τη λειτουργία των ΜΜΕ;

% Απαντήσεων

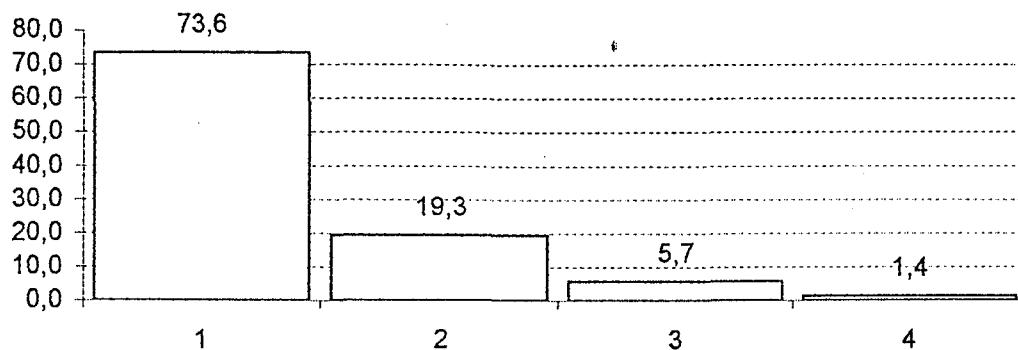

Σύνολο= 140 \*M= 17.5 \*MO= 35 \*MA= 34

	=	%	=	%	
1. Ναι	103	73,6	3. Δε γνωρίζω	8	5,7
2. Όχι	27	19,3	4. Δεν απάντησαν	2	1,4

Εάν Ναι:

% Απαντήσεων

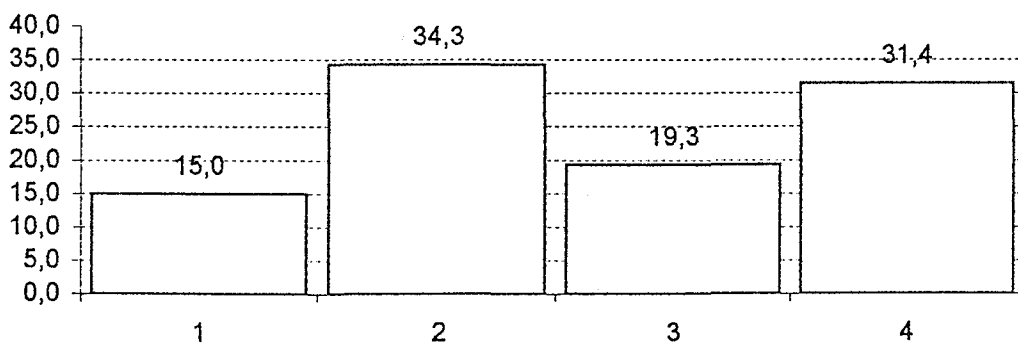

Σύνολο= 140 \*M= 35.5 \*MO= 35 \*MA= 33.6

	=	%	=	%	
1. Πολλοί	21	15,0	3. Λίγοι	27	19,3
2. Αρκετοί	48	34,3	4. Δεν απάντησαν	44	31,4

17. Οι εκπαιδευτικοί χρησιμοποιούν στη διδασκαλία τα ΜΜΕ που έχετε στο σχολείο σας ;

% Απαντήσεων

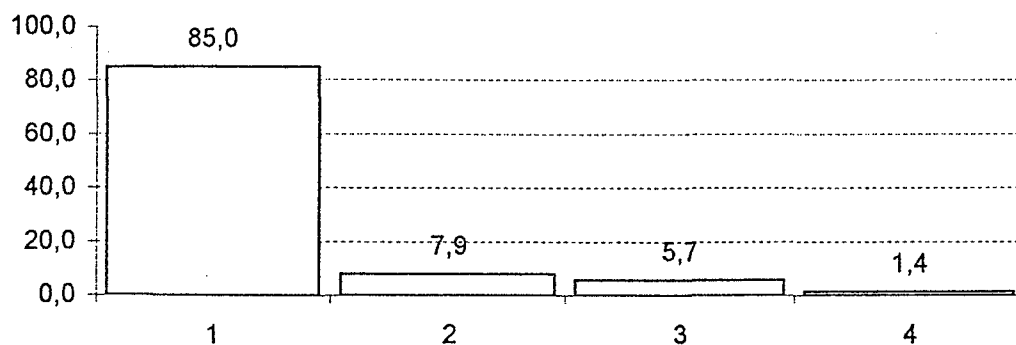

Σύνολο= 140 \*M= 9.5 \*MO= 35 \*MA= 42

	=	%		=	%
1. Ναι	119	85,0	3. Δε γνωρίζω	8	5,7
2. Όχι	11	7,9	4. Δεν απάντησαν	2	1,4

Εάν Ναι:

% Απαντήσεων

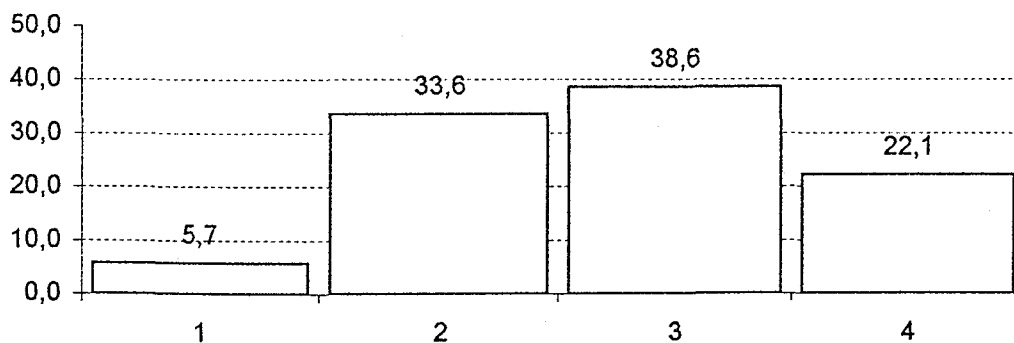

Σύνολο= 140 \*M= 39 \*MO= 35 \*MA= 33.6

	=	%		=	%
1. Πολλοί	8	5,7	3. Λίγοι	54	38,6
2. Αρκετοί	47	33,6	4. Δεν απάντησαν	31	22,1

18. Οι εκπαιδευτικοί πρέπει να υποχρεώνονται να χρησιμοποιούν τα ΜΜΕ:

% Απαντήσεων

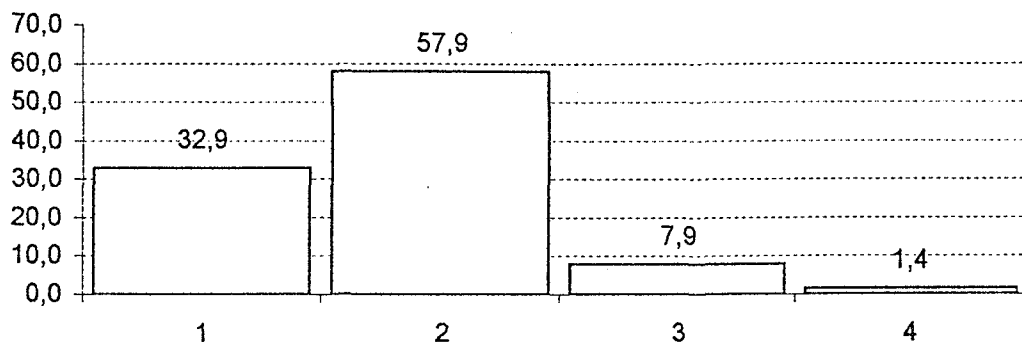

Σύνολο= 140 \*M= 28.5 \*MO= 35 \*MA= 28.5

	=	%	=	%
1. Ναι	46	32,9	3. Δε γνωρίζω	11 7,9
2. Όχι	81	57,9	4. Δεν απάντησαν	2 1,4

19. Οι εκπ/τικοί του σχολείου χρησιμοποιούν τα ΜΜΕ:

% Απαντήσεων

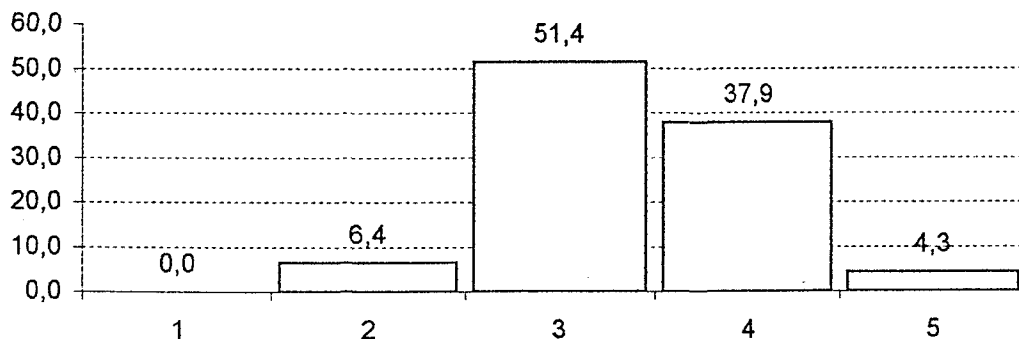

Σύνολο= 140 \*M= 9 \*MO= 28 \*MA= 27.6

	=	%	=	%
1. Πάντα	0	0,0	4. Σπάνια	53 37,9
2. Πολύ συχνά	9	6,4	5. Ποτέ	6 4,3
3. Συχνά	72	51,4		

20. Συμπληρώστε δυο λόγους, που οι εκπ/τικοί δε χρησιμοποιούν τα ΜΜΕ:

% Απαντήσεων

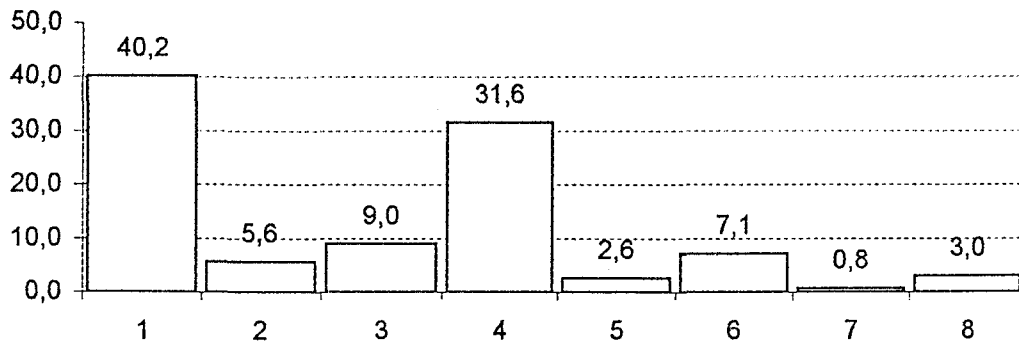

Σύνολο= 266 \*Μ= 17 \*ΜΟ= 33.3 \*ΜΑ= 31

	=	%	=	%	
1. Δεν είναι εξοικειωμένοι	107	40,2	6. Άλλος λόγος: Έλλειψη μέσων = 4 Έλλειψη χρόνου = 4 Πρακτικές δυσκολίες = 4 .κ.τ.λ.	19	7,1
2. Από αδιαφορία	15	5,6			
3. Δεν τα θεωρούν απαραίτητα	24	9,0			
4. Προτίμηση παρ. μεθόδων διδ/λίας	84	31,6			
5. Δυσκολεύουν διαδ. Μαθ/τος	7	2,6			
7. Δεν απάντησαν	2	0,8			
8. Περ.ή Λιγ.Απαντήσεις	8	3,0	8	3,0	

21. Πόσο απαραίτητη είναι η εκπ/ση των εκπ/κών στη χρήση των ΜΜΕ;

% Απαντήσεων

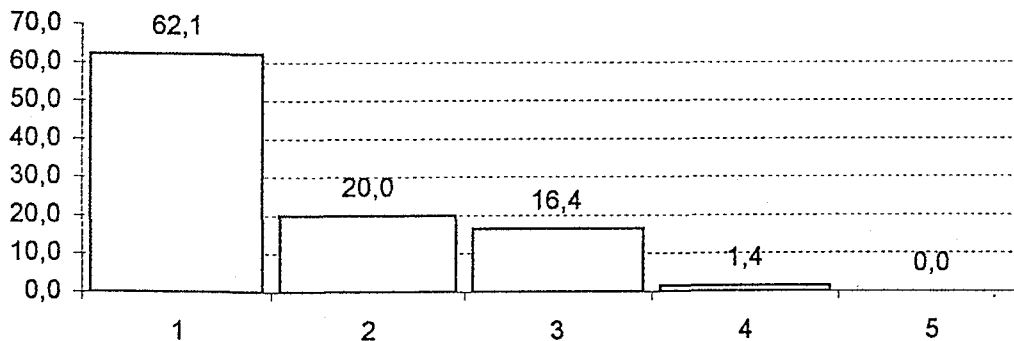

Σύνολο= 140 \*Μ= 23 \*ΜΟ= 28 \*ΜΑ= 23.6

	=	%	=	%	
1. Πάρα πολύ	87	62,1	4. Λίγο	2	1,4
2. Πολύ	28	20,0			
3. Αρκετά	23	16,4			
			5. Καθόλου	0	0,0

22. Οι μαθητές θέλουν να χρησιμοποιούνται τα ΜΜΕ στη διδασκαλία;

% Απαντήσεων

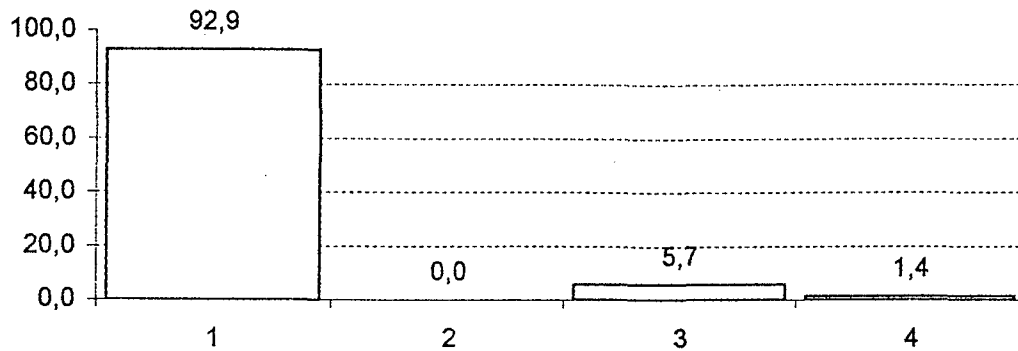

Σύνολο= 140 \*M= 5 \*MO= 35 \*MA= 47.5

	=	%		=	%
1. Ναι	130	92,9	3. Δε γνωρίζω	8	5,7
2. Όχι	0	0,0	4. Δεν απάντησαν	2	1,4

23. Η χρήση των ΜΜΕ στη διδασκαλία είναι:

% Απαντήσεων

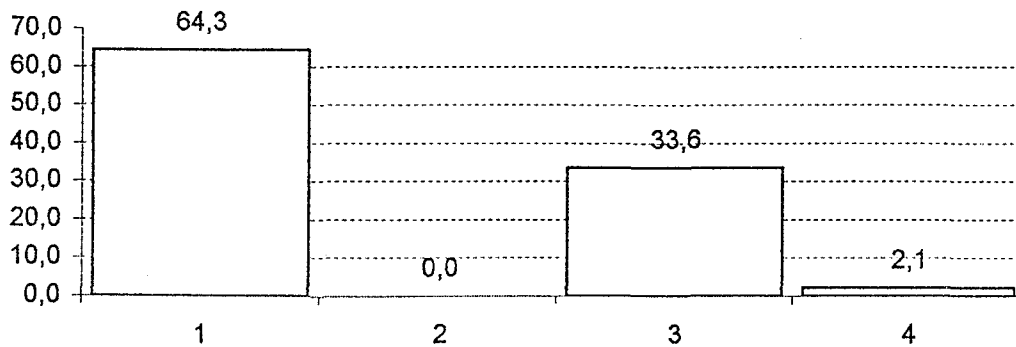

Σύνολο= 140 \*M= 25 \*MO= 35 \*MA= 33.5

	=	%		=	%
1. Θετική	90	64,3	3. Θετική & Αρνητική	47	33,6
2. Αρνητική	0	0,0	4. Δε γνωρίζω	3	2,1



24. Η επίδραση από την χρήση των ΜΜΕ στους μαθητές είναι:

% Απαντήσεων

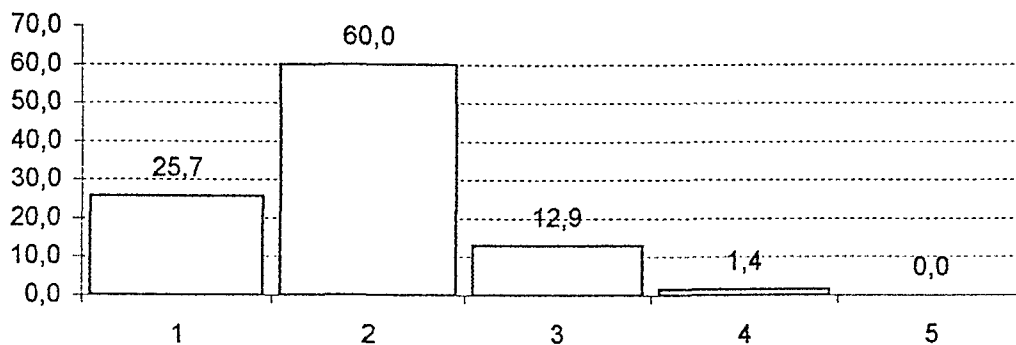

Σύνολο= 140 \*M= 18 \*MO= 28 \*MA= 25.6

	=	%		=	%
1. Πολύ Μεγάλη	36	25,7	4. Μικρή	2	1,4
2. Μεγάλη	84	60,0	5. Καθόλου	0	0,0
3. Αρκετή	18	12,9			

25. Αν η διδασκαλία του μαθήματος γίνεται και με ΜΜΕ, βελτιώνεται η απόδοση των μαθητών:

% Απαντήσεων

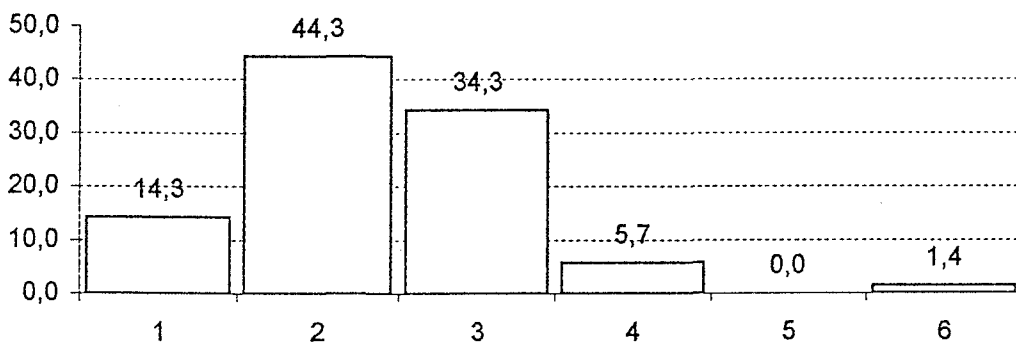

Σύνολο= 140 \*M= 14 \*MO= 23.3 \*MA= 21

	=	%		=	%
1. Πάρα πολύ	20	14,3	4. Λίγο	8	5,7
2. Πολύ	62	44,3	5. Καθόλου	0	0,0
3. Αρκετά	48	34,3	6. Δεν απάντησαν	2	1,4

26. Αν η διδασκαλία του μαθήματος γίνεται και με ΜΜΕ, οι μαθητές αποκτούν γνώση:

% Απαντήσεων

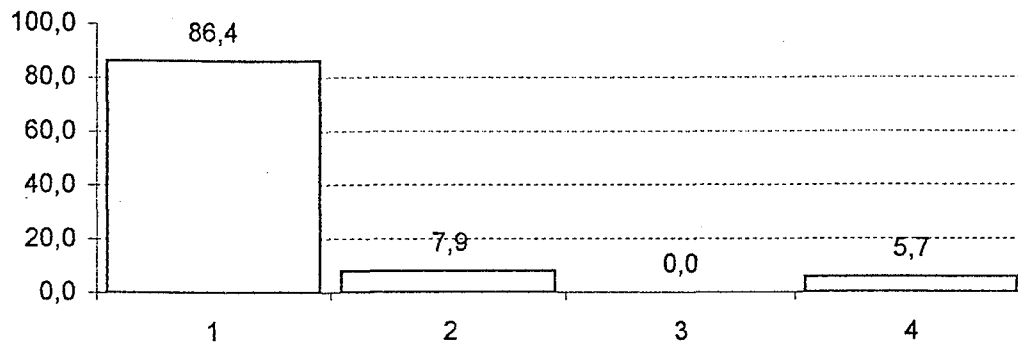

Σύνολο= 140 \*M= 9.5 \*MO= 35 \*MA= 43

	=	%		=	%
1. Περισσότερη	121	86,4	3. Λιγότερη	0	0,0
2. Ίδια	11	7,9	4. Δε γνωρίζω	8	5,7

27. Το όφελος των μαθητών από τη χρήση των ΜΜΕ είναι:

% Απαντήσεων

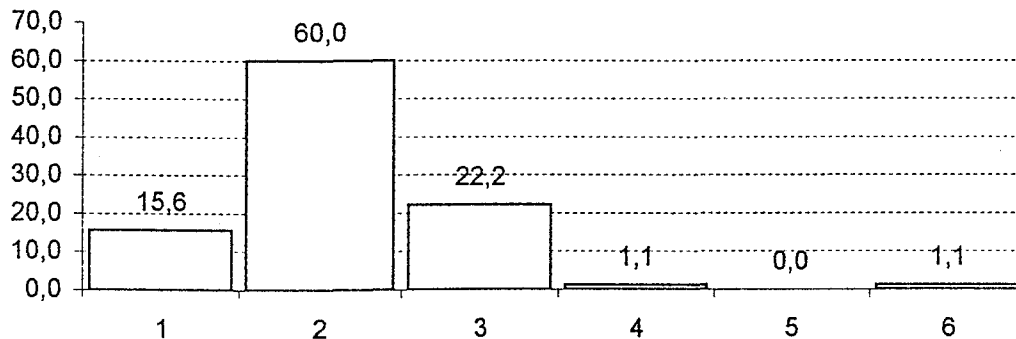

Σύνολο= 180 \*M= 15 \*MO= 30 \*MA= 29.3

	=	%		=	%
1. Πολύ μεγάλο	28	15,6	4. Μικρό	2	1,1
2. Μεγάλο	108	60,0	5. Καθόλου	0	0,0
3. Αρκετό	40	22,2	6. Δεν απάντησαν	2	1,1

28. Ποιο ΜΜΕ θα διαλέγατε ως πρακτικό (εύκολα χρησιμοποιήσιμο) για την εκπ/κή διαδικασία:

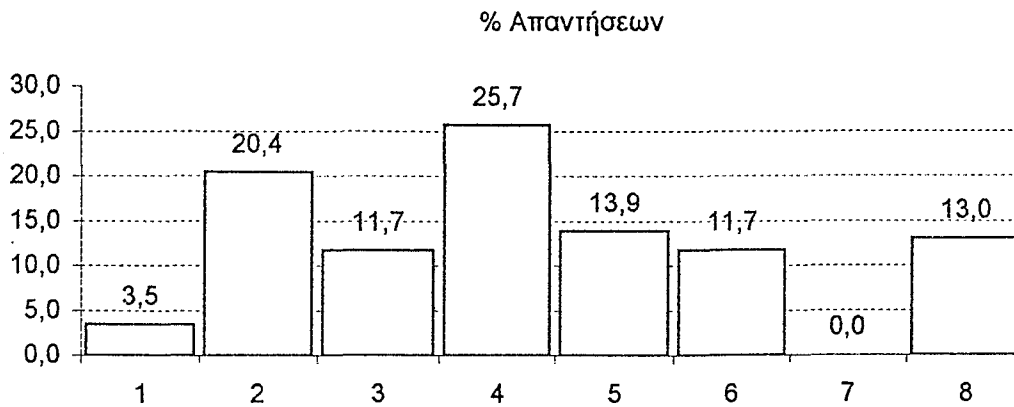

Σύνολο= 230 \*M= 28.5 \*MO= 28.8 \*MA= 13.3

	=	%		=	%
1. Ραδιόφωνο	8	3,5	5. Η/Υ	32	13,9
2. Μαγνητόφωνο	47	20,4	6. Multimedia	27	11,7
3. Τηλεόραση	27	11,7	7. Κανένα	0	0,0
4. Βίντεο	59	25,7	8. Περ.ή Λιγ.Απαντήσεις	30	13,0

29. Ποιο ΜΜΕ θεωρείτε περισσότερο αποδοτικό - αποτελεσματικό στην εκπ/κή διαδικασία:

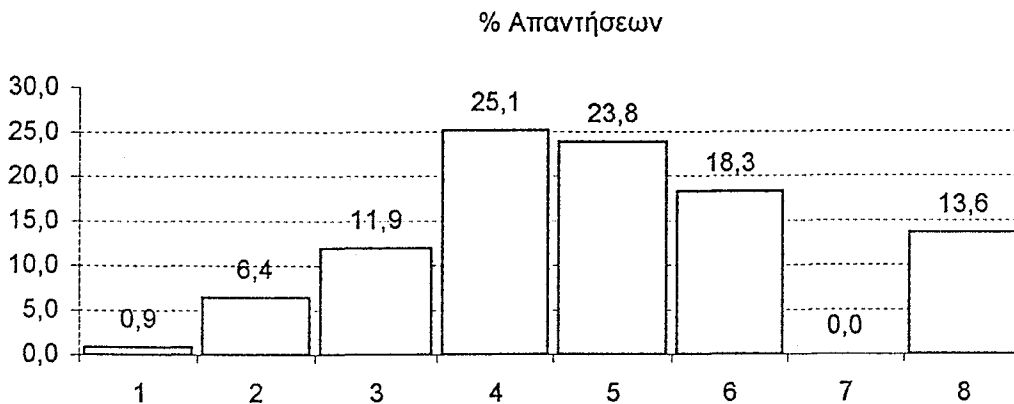

Σύνολο= 235 \*M= 30 \*MO= 29.4 \*MA= 18.1

	=	%		=	%
1. Ραδιόφωνο	2	0,9	5. Η/Υ	56	23,8
2. Μαγνητόφωνο	15	6,4	6. Multimedia	43	18,3
3. Τηλεόραση	28	11,9	7. Κανένα	0	0,0
4. Βίντεο	59	25,1	8. Περ.ή Λιγ.Απαντήσεις	32	13,6

30. Ποιο ΜΜΕ πιστεύετε ότι αρέσει περισσότερο στους μαθητές;

% Απαντήσεων

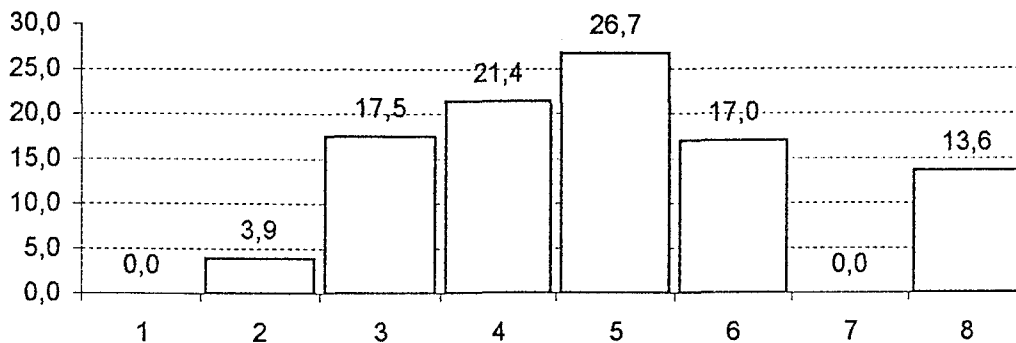

Σύνολο= 206 \*M= 31,5 \*MO= 25,8 \*MA= 17,3

	=	%		=	%
1. Ραδιόφωνο	0	0,0	5. Η/Υ	55	26,7
2. Μαγνητόφωνο	8	3,9	6. Multimedia	35	17,0
3. Τηλεόραση	36	17,5	7. Κανένα	0	0,0
4. Βίντεο	44	21,4	8. Περ.ή Λιγ.Απαντήσεις	28	13,6

31. Η χρήση των ΜΜΕ στη διδασκαλία εμποδίζει ή απελευθερώνει τις γνήσιες εκδηλώσεις (αυθορημητισμό, φαντασία κ.τ.λ.) του μαθητή;

% Απαντήσεων

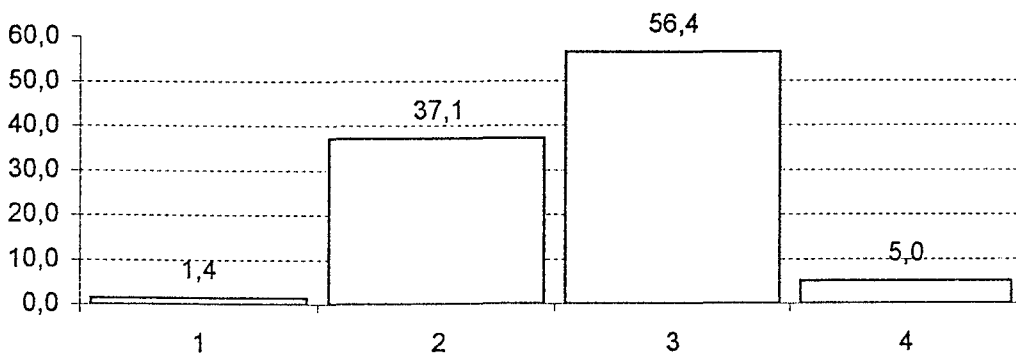

Σύνολο= 140 \*M= 29,5 \*MO= 35 \*MA= 30,5

	=	%		=	%
1. Εμποδίζει	2	1,4	3. Εμποδίζει & Απελευθερώνει	79	56,4
2. Απελευθερώνει	52	37,1	4. Δε γνωρίζω	7	5,0

32. Ποιος Τηλεοπτικός σταθμός έχει εκπ/κές εκπομπές; (μόνο μια επιλογή):

% Απαντήσεων

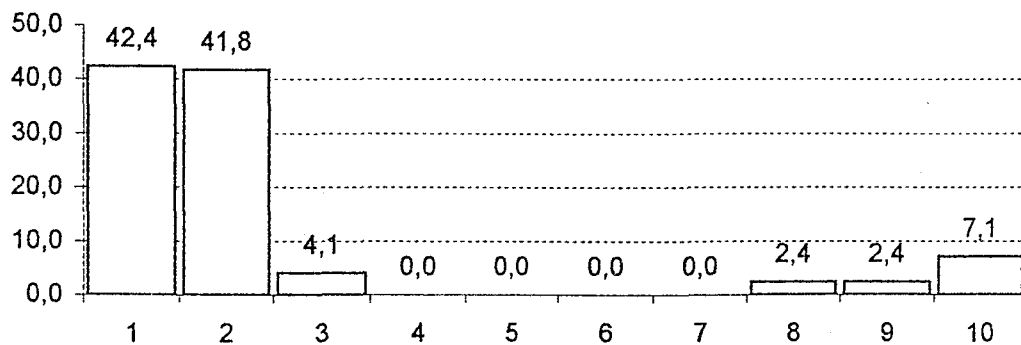

Σύνολο= 170 \*M= 4 \*MO= 17 \*MA= 21.8

	=	%		=	%
1. ET1	72	42,4	6. STAR	0	0,0
2. ET2	71	41,8	7. ΣΚΑΙ	0	0,0
3. ET3	7	4,1	8. Κανένας	4	2,4
4. ANTI	0	0,0	9. Άλλος	4	2,4
5. MEGA	0	0,0	10. Περ.ή Λιγ.Απαντήσεις	12	7,1

33. Από που κυρίως πληροφορείσθε για τις εκπ/κές εκπομπές των τηλεοπτικών σταθμών; (μόνο μια επιλογή)

% Απαντήσεων

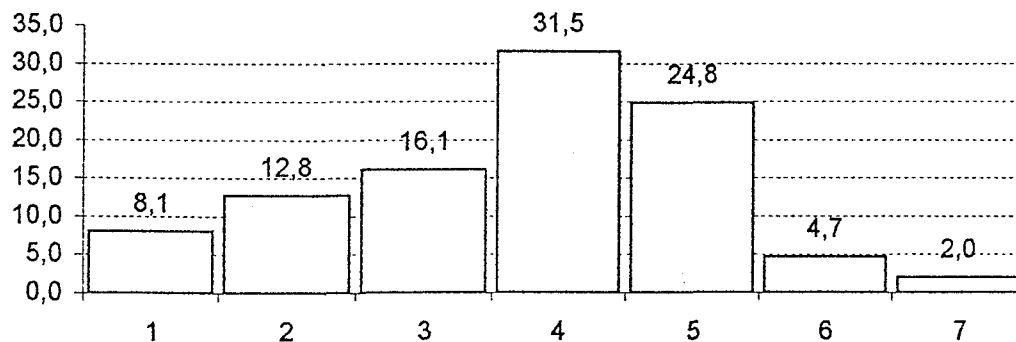

Σύνολο= 149 \*M= 19 \*MO= 21.3 \*MA= 12.6

	=	%		=	%
1. Εγκυκλίους Υπ. Παιδείας	12	8,1	5. Από περιοδικά με προγράμματα για ΜΜΕ	37	24,8
2. Ανακοινώσεις των σταθμών	19	12,8	6. Δε με ενδιαφέρουν	7	4,7
3. Από τις εφημερίδες	24	16,1	7. Περ.ή Λιγ.Απαντήσεις	3	2,0
4. Το περιοδικό <<Ράδιο - Τηλεόραση>>	47	31,5			

34. Πως κρίνετε το περιεχόμενο των εκπ/κών εκπομπών, των τηλεοπτικών σταθμών:

% Απαντήσεων

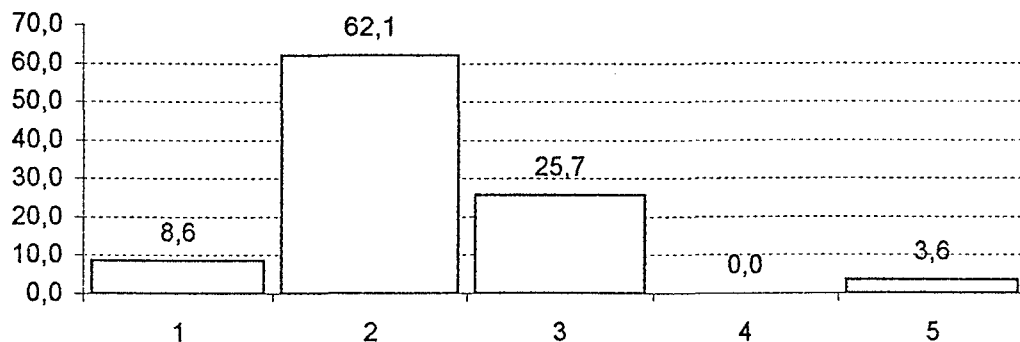

Σύνολο= 140 \*M= 12 \*MO= 28 \*MA= 26.8

	=	%	=	%
1. Πολύ καλό	12	8,6	4. Άχρηστο	0 0,0
2. Καλό	87	62,1	5. Δε γνωρίζω	5 3,6
3. Μέτριο	36	25,7		

35. Ποια είδη προγράμματος για την εκπαίδευση θέλετε να υπάρχουν στα ΜΜΕ:

% Απαντήσεων

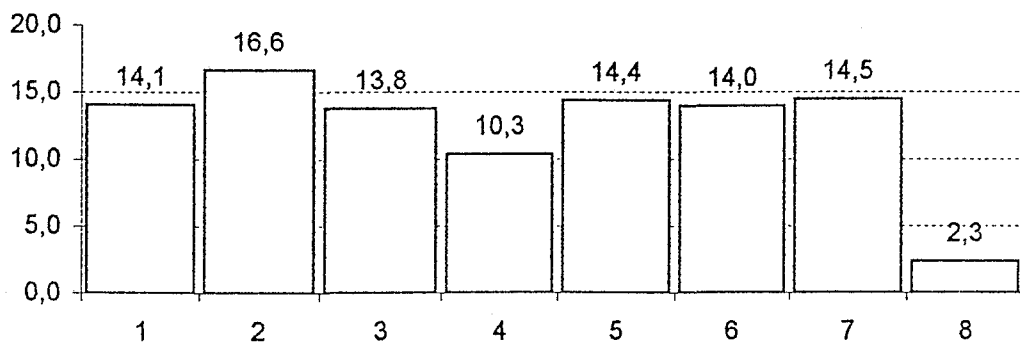

Σύνολο= 938 \*M= 131.5 \*MO= 117.3 \*MA= 29

	Πάρα Πολύ	Πολύ	Αρκετά	Λίγο	Καθόλου	=	%
1.Ελληνικά	40	35	39	16	2	132	14,1
2.Ιστορία	74	39	39	4		156	16,6
3.Ξένη γλώσσα	55	31	35	8		129	13,8
4.Μαθηματικά	19	31	24	23		97	10,3
5.Γεωγραφία	96	24	15			135	14,4
6.Φυσική - Χημεία	63	40	20	6	2	131	14,0
7.Βιολογία, Ανθρ/γία	79	36	15	4	2	136	14,5
8.Άλλο	12	8	2			22	2,3

36. Σε ποια μαθήματα χρειάζεται να χρησιμοποιούνται ΜΜΕ στην εκπ/κή διαδικασία:

% Απαντήσεων

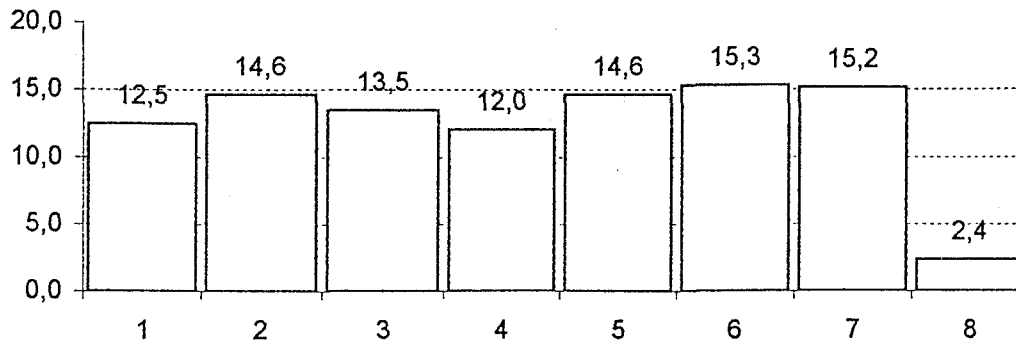

Σύνολο= 890 \*M= 125 \*MO= 111.3 \*MA= 23.8

	Πάρα Πολύ	Πολύ	Αρκετά	Λίγο	Καθόλου	=	%
1.Ελληνικά	19	20	44	20	8	111	12,5
2.Ιστορία	64	35	31			130	14,6
3.Ξένη γλώσσα	47	39	27	7		120	13,5
4.Μαθηματικά	12	27	40	24	4	107	12,0
5.Γεωγραφία	91	28	11			130	14,6
6.Φυσική - Χημεία	63	40	23	8	2	136	15,3
7.Βιολογία, Ανθρ/γία	76	36	19	2	2	135	15,2
8.Άλλο	11	4	6			21	2,4

37. Τα προγράμματα των ΜΜΕ για την εκπ/ση πρέπει να είναι κυρίως:

% Απαντήσεων

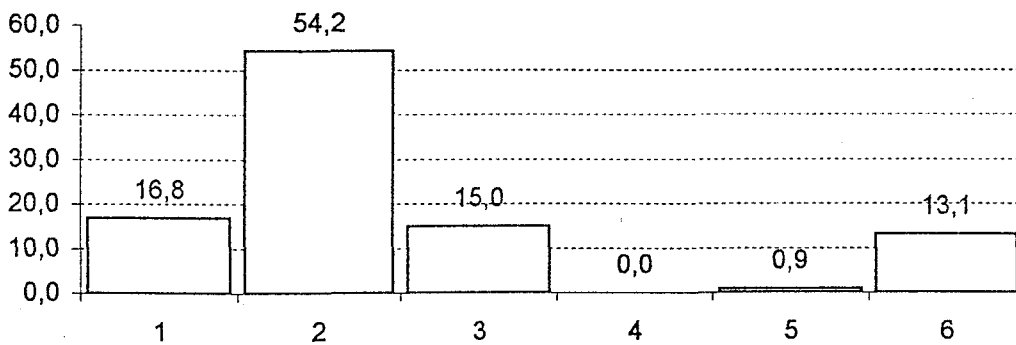

Σύνολο= 214 \*M= 30 \*MO= 35.7 \*MA= 27

	=	%		=	%
1. Ενημερωτικά - Πληροφορικά	36	16,8	4. Δεν έχω άποψη	0	0,0
2. Μορφωτικά - Εκπαιδευτικά	116	54,2	5. Δεν απάντησαν	2	0,9
3. Ψυχαγωγικά - Διασκεδαστικά	32	15,0	6. Περ.ή Λιγ.Απαντήσεις	28	13,1

38. Αν θέλετε σημειώστε οποιοδήποτε σχόλιο ή παρατήρηση για τις ερωτήσεις που υπάρχουν ή δεν υπάρχουν:

Υπάρχουν πολλές και ενδιαφέρουσες παρατηρήσεις, αλλά πολλές αφορούσαν γενικά την εκπαίδευση και όχι το συγκεκριμένο θέμα. Οι πλέον αντιπροσωπευτικές παρατηρήσεις, σχετικές με το θέμα, είναι οι εξής:

- Χρειάζεται γνώση των Μ.Μ.Ε. από τους εκπαιδευτικούς
- Χρειάζεται προσοχή στην κατασκευή των προγραμμάτων
- Χρειάζεται προσοχή στον τρόπο χρήσης των Μ.Μ.Ε.



## ΠΑΡΑΡΤΗΜΑ Χ

- Β' Έρευνα - Συνοπτικά αποτελέσματα

ΠΕΚ Αθήνας

- Β' Έρευνα - Αποτελέσματα

ΠΕΚ Αθήνας

# Β' ΕΡΕΥΝΑ

## ΣΥΝΟΠΤΙΚΑ ΑΠΟΤΕΛΕΣΜΑΤΑ

### ΠΕΚ Αθήνας

**Ερώτηση 1.** Σύνολο= 140 \*M= 70 \*MO= 70 \*MA= 22

Απαντ.	=	%	Απαντ.	=	%	Απαντ.	=	%
1	48	34,3	2	92	65,7			

**Ερώτηση 2.** Σύνολο= 140 \*M= 28.5 \*MO= 35 \*MA= 21

Απαντ.	=	%	Απαντ.	=	%	Απαντ.	=	%
1	23	16,4	3	34	24,3			
2	77	55,0	4	6	4,3			

**Ερώτηση 4.** Σύνολο= 140 \*M= 12.5 \*MO= 23.3 \*MA= 23.3

Απαντ.	=	%	Απαντ.	=	%	Απαντ.	=	%
1	0	0,0	3	0	0,0	5	69	49,3
2	0	0,0	4	46	32,9	6	25	17,9

**Ερώτηση 5.** Σύνολο= 140 \*MO= 46.7 \*MA= 62.3

Απαντ.	=	%	Απαντ.	=	%	Απαντ.	=	%
1	0	0,0	2	0	0,0	3	140	100,0

**Ερώτηση 7.** Σύνολο= 140 \*MO= 10.8 \*MA= 20.1

Απαντ.	=	%	Απαντ.	=	%	Απαντ.	=	%
1	0	0,0	6	0	0,0	11	0	0,0
2	0	0,0	7	0	0,0	12	0	0,0
3	0	0,0	8	0	0,0	13	0	0,0
4	0	0,0	9	140	100,0			
5	0	0,0	10	0	0,0			

**Ερώτηση 8.** Σύνολο= 140 \*M= 61.5 \*MO= 50.8 \*MA= 35

Απαντ.	=	%	Απαντ.	=	%	Απαντ.	=	%
1	68	48,6	4	78	55,7	7	12	8,6
2	115	82,1	5	55	39,3	8	0	0,0
3	78	55,7	6	0	0,0			

**Ερώτηση 9.** Σύνολο= 140 \*M= 5 \*MO= 35 \*MA= 46.5

Απαντ.	=	%	Απαντ.	=	%	Απαντ.	=	%
1	128	91,4	3	8	5,7			
2	2	1,4	4	2	1,4			

**Ερώτηση 10.** Σύνολο= 277 \*M= 29 \*MO= 30.8 \*MA= 16.9

Απαντ.	=	%	Απαντ.	=	%	Απαντ.	=	%
1	29	10,5	4	35	12,6	7	1	0,4
2	18	6,5	5	78	28,2	8	12	4,3
3	35	12,6	6	51	18,4	9	18	6,5

**Ερώτηση 11.** Σύνολο= 140 \*M= 13 \*MO= 35 \*MA= 39.5

Απαντ.	=	%	Απαντ.	=	%	Απαντ.	=	%
1	114	81,4	3	14	10,0			
2	12	8,6	4	0	0,0			

\* M: Διάμεσος, MO: Μέσος Όρος, MA: Μέση Απόκλιση, %: Σχετική Συχνότητα [Ποσοστό]

**Ερώτηση 12.** Σύνολο= 178 \*M= 14 \*MO= 22.3 \*MA= 17.3

Απαντ.	=	%	Απαντ.	=	%	Απαντ.	=	%
1	14	7,9	4	29	16,3	7	6	3,4
2	85	47,8	5	16	9,0	8	12	6,7
3	14	7,9	6	2	1,1			

**Ερώτηση 13.** Σύνολο= 140 \*M= 10 \*MO= 35 \*MA= 42.5

Απαντ.	=	%	Απαντ.	=	%	Απαντ.	=	%
1	120	85,7	3	12	8,6			
2	0	0,0	4	8	5,7			

Σύνολο= 120 \*M= 30 \*MO= 32 \*MA= 24.7

Απαντ.	=	%	Απαντ.	=	%	Απαντ.	=	%
1	30	25,0	3	24	20,0	5	40	33,3
2	26	21,7	4	40	33,3			

**Ερώτηση 14.** Σύνολο= 140 \*M= 25 \*MO= 35 \*MA= 22.5

Απαντ.	=	%	Απαντ.	=	%	Απαντ.	=	%
1	80	57,1	3	24	17,1			
2	26	18,6	4	10	7,1			

**Ερώτηση 15.** Σύνολο= 140 \*M= 12.5 \*MO= 35 \*MA= 38

Απαντ.	=	%	Απαντ.	=	%	Απαντ.	=	%
1	5	3,6	3	111	79,3			
2	20	14,3	4	4	2,9			

**Ερώτηση 16.** Σύνολο= 140 \*M= 20 \*MO= 46.7 \*MA= 39

Απαντ.	=	%	Απαντ.	=	%	Απαντ.	=	%
1	105	75,0	2	15	10,7	3	20	14,3

Σύνολο= 105 \*M= 14 \*MO= 22 \*MA= 27.8

Απαντ.	=	%	Απαντ.	=	%	Απαντ.	=	%
1	14	13,3	3	46	43,8	5	5	4,8
2	40	38,1	4	5	4,8			

**Ερώτηση 17.** Σύνολο= 140 \*M= 14 \*MO= 35 \*MA= 34.5

Απαντ.	=	%	Απαντ.	=	%	Απαντ.	=	%
1	104	74,3	3	8	5,7			
2	16	11,4	4	12	8,6			

Σύνολο= 104 \*M= 4 \*MO= 21.6 \*MA= 36.3

Απαντ.	=	%	Απαντ.	=	%	Απαντ.	=	%
1	2	1,9	3	76	73,1	5	4	3,8
2	22	21,2	4	4	3,8			

**Ερώτηση 18.** Σύνολο= 140 \*M= 65 \*MO= 46.7 \*MA= 24.3

Απαντ.	=	%	Απαντ.	=	%	Απαντ.	=	%
1	65	46,4	2	65	46,4	3	10	7,1

**Ερώτηση 19.** Σύνολο= 140 \*M= 10 \*MO= 28 \*MA= 27.2

Απαντ.	=	%	Απαντ.	=	%	Απαντ.	=	%
1	0	0,0	3	28	20,0	5	6	4,3
2	10	7,1	4	96	68,6			

**Ερώτηση 20.** Σύνολο= 260 \*M= 27 \*MO= 32.5 \*MA= 19.3

Απαντ.	=	%	Απαντ.	=	%	Απαντ.	=	%
1	74	28,5	4	69	26,5	7	4	1,5
2	30	11,5	5	8	3,1	8	24	9,2
3	30	11,5	6	21	8,1			

Ερώτηση 21. Σύνολο= 140 *M= 40 *MO= 28 *MA= 20.4								
Απαντ. = %			Απαντ. = %			Απαντ. = %		
- 1	50	35,7	3	40	28,6	5	2	1,4
2	45	32,1	4	3	2,1			

Ερώτηση 22. Σύνολο= 140 *M= 16 *MO= 46.7 *MA= 50.3								
Απαντ. = %			Απαντ. = %			Απαντ. = %		
1	122	87,1	2	2	1,4	3	16	11,4

Ερώτηση 23. Σύνολο= 140 *M= 25 *MO= 35 *MA= 34								
Απαντ. = %			Απαντ. = %			Απαντ. = %		
1	90	64,3	3	48	34,3			
2	0	0,0	4	2	1,4			

Ερώτηση 24. Σύνολο= 140 *M= 17 *MO= 23.3 *MA= 21.7								
Απαντ. = %			Απαντ. = %			Απαντ. = %		
1	31	22,1	3	42	30,0	5	0	0,0
2	62	44,3	4	3	2,1	6	2	1,4

Ερώτηση 25. Σύνολο= 140 *M= 19 *MO= 28 *MA= 23.2								
Απαντ. = %			Απαντ. = %			Απαντ. = %		
1	19	13,6	3	79	56,4	5	0	0,0
2	35	25,0	4	7	5,0			

Ερώτηση 26. Σύνολο= 140 *M= 8 *MO= 28 *MA= 35.2								
Απαντ. = %			Απαντ. = %			Απαντ. = %		
1	116	82,9	3	0	0,0	5	4	2,9
2	8	5,7	4	12	8,6			

Ερώτηση 27. Σύνολο= 140 *M= 17.5 *MO= 23.3 *MA= 20								
Απαντ. = %			Απαντ. = %			Απαντ. = %		
1	29	20,7	3	40	28,6	5	0	0,0
2	61	43,6	4	4	2,9	6	6	4,3

Ερώτηση 28. Σύνολο= 261 *M= 24 *MO= 32.6 *MA= 22.4								
Απαντ. = %			Απαντ. = %			Απαντ. = %		
1	13	5,0	4	93	35,6	7	0	0,0
2	52	19,9	5	20	7,7	8	42	16,1
3	28	10,7	6	13	5,0			

Ερώτηση 29. Σύνολο= 212 *M= 24.5 *MO= 26.5 *MA= 16								
Απαντ. = %			Απαντ. = %			Απαντ. = %		
1	5	2,4	4	89	42,0	7	0	0,0
2	16	7,5	5	25	11,8	8	25	11,8
3	24	11,3	6	28	13,2			

Ερώτηση 30. Σύνολο= 193 *M= 25.5 *MO= 24.1 *MA= 18.1								
Απαντ. = %			Απαντ. = %			Απαντ. = %		
1	0	0,0	4	55	28,5	7	0	0,0
2	0	0,0	5	48	24,9	8	24	12,4
3	27	14,0	6	39	20,2			

Ερώτηση 31. Σύνολο= 140 *M= 34.5 *MO= 35 *MA= 27								
Απαντ. = %			Απαντ. = %			Απαντ. = %		
1	4	2,9	3	57	40,7			
2	67	47,9	4	12	8,6			

**Ερώτηση 32.** Σύνολο= 140 \*M= 1 \*MO= 15.6 \*MA= 23.1

Απαντ.	=	%	Απαντ.	=	%	Απαντ.	=	%
1	32	22,9	4	1	0,7	7	0	0,0
2	102	72,9	5	0	0,0	8	0	0,0
3	4	2,9	6	1	0,7	9	0	0,0

**Ερώτηση 33.** Σύνολο= 151 \*M= 23 \*MO= 21.6 \*MA= 11.6

Απαντ.	=	%	Απαντ.	=	%	Απαντ.	=	%
1	12	7,9	4	29	19,2	7	4	2,6
2	23	15,2	5	28	18,5			
3	47	31,1	6	8	5,3			

**Ερώτηση 34.** Σύνολο= 140 \*M= 20 \*MO= 28 \*MA= 18

Απαντ.	=	%	Απαντ.	=	%	Απαντ.	=	%
1	20	14,3	3	50	35,7	5	17	12,1
2	51	36,4	4	2	1,4			

**Ερώτηση 35.**

Σύνολο= 819 \*M= 114 \*MO= 102.4 \*MA= 26.6

Απαντ.	=	%	Απαντ.	=	%	Απαντ.	=	%
1	115,0	14,0	4	82,0	10,0	7	113,0	13,8
2	140,0	17,1	5	117,0	14,3	8	17,0	2,1
3	126,0	15,4	6	109,0	13,3			

**Ερώτηση 36.**

Σύνολο= 748 \*M= 112 \*MO= 93.5 \*MA= 27.5

Απαντ.	=	%	Απαντ.	=	%	Απαντ.	=	%
1	90,0	12,0	4	71,0	9,5	7	114,0	15,2
2	110,0	14,7	5	119,0	15,9	8	10,0	1,3
3	119,0	15,9	6	115,0	15,4			

**Ερώτηση 37.** Σύνολο= 168 \*M= 13 \*MO= 33.6 \*MA= 35.2

Απαντ.	=	%	Απαντ.	=	%	Απαντ.	=	%
1	20	11,9	3	13	7,7	5	12	7,1
2	121	72,0	4	2	1,2			

# Β' ΕΡΕΥΝΑ

## ΑΠΟΤΕΛΕΣΜΑΤΑ

### ΠΕΚ Αθήνας

1. Φύλο:

% Απαντήσεων

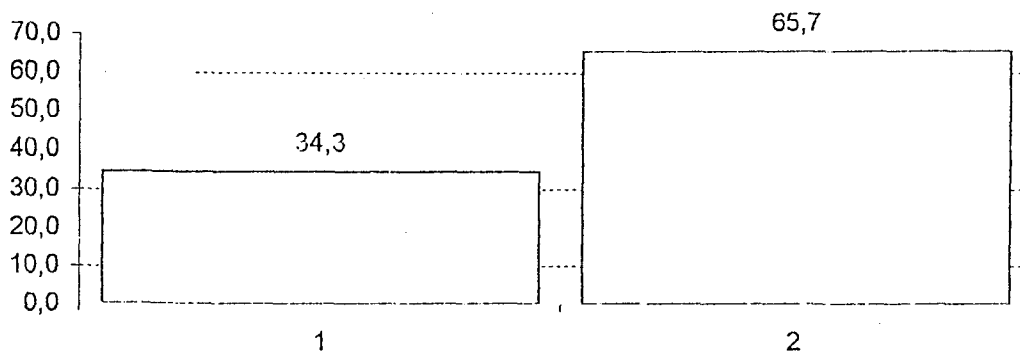

Σύνολο= 140 \*M= 70 \*MO= 70 \*MA= 22

	=	%	=	%
1. Άνδρας	48	34,3	2. Γυναίκα	92 65,7

2. Ηλικία:

% Απαντήσεων

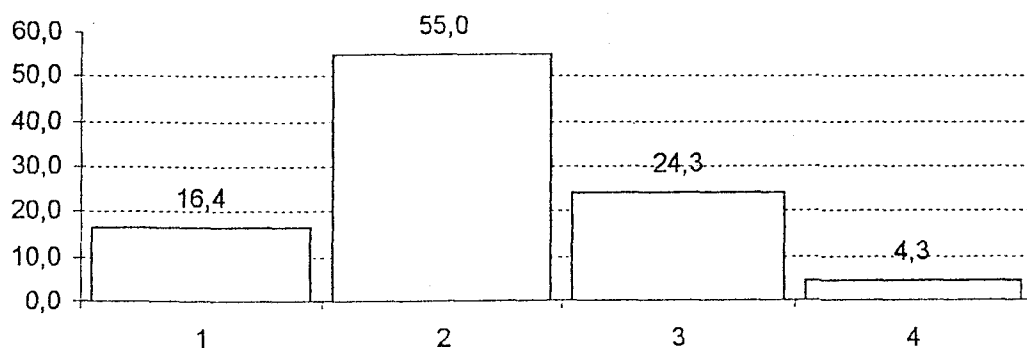

Σύνολο= 140 \*M= 28.5 \*MO= 35 \*MA= 21

	=	%	=	%
1. 25-34	23	16,4	3. 45-54	34 24,3
2. 35-44	77	55,0	4. 55-65	6 4,3

\* M: Διάμεσος, MO: Μέσος Όρος, MA: Μέση Απόκλιση

\* Περ. ή Λιγ. Απαντήσεις: Περισσότερες ή λιγότερες απαντήσεις. Δηλαδή:

Ενώ έπρεπε να δοθούν δύο απαντήσεις, κάποιοι έδωσαν μία ή περισσότερες από δύο.

4. Σχολείο:

% Απαντήσεων

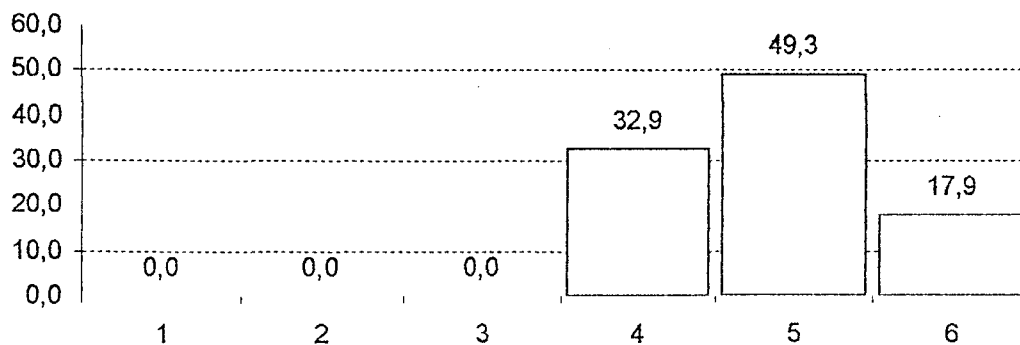

Σύνολο= 140 \*Μ= 12.5 \*ΜΟ= 23.3 \*ΜΑ= 23.3

	=	%	=	%
1. Δημοτικό 1 - 3 /θέσιο	0	0,0	4. Γυμνάσιο	32,9
2. Δημοτικό 4 - 6 /θέσιο	0	0,0	5. Λύκειο	49,3
3. Δημοτικό 7/θέσιο κ' άνω	0	0,0	6. Δεν απάντησαν	17,9

5. Το σχολείο είναι σε Δήμο-Κοινότητα με κατοίκους από:

% Απαντήσεων

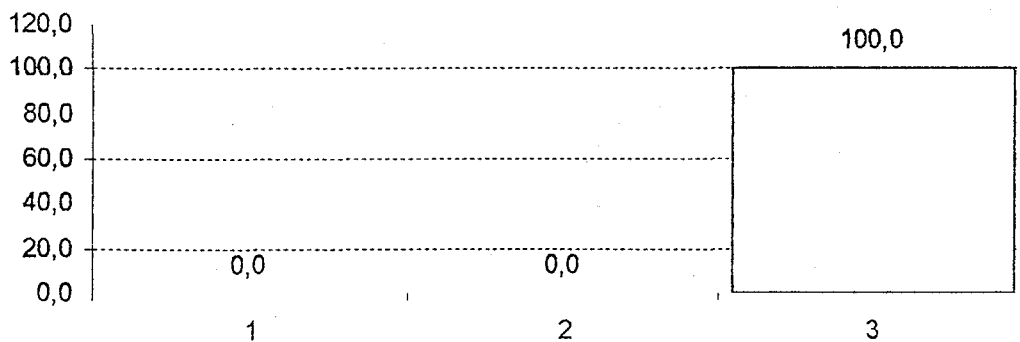

Σύνολο= 140 \*ΜΟ= 46.7 \*ΜΑ= 62.3

	=	%	=	%
1. 0-2.000	0	0,0	3. 10.000 και άνω	100,0
2. 2.000-10.000	0	0,0		

7. Το σχολείο βρίσκεται στην περιφέρεια:

% Απαντήσεων

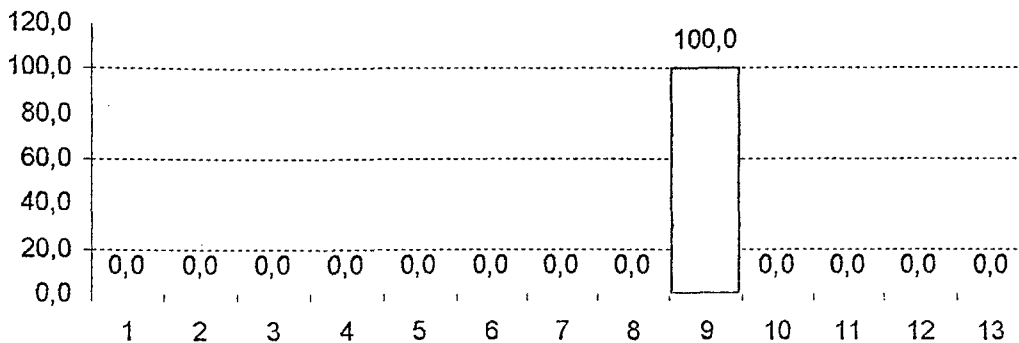

Σύνολο= 140 \*MO= 10.8 \*MA= 20.1

	=	%		=	%
1. Α.Μακεδονία κ' Θράκη	0	0,0	8. Στ.Ελλάδα	0	0,0
2. Κ.Μακεδονία	0	0,0	9. Αττική	140	100,0
3. Δ.Μακεδονία	0	0,0	10. Πελοπόννησος	0	0,0
4. Ήπειρος	0	0,0	11. Β.Αιγαίο	0	0,0
5. Θεσσαλία	0	0,0	12. Ν.Αιγαίο	0	0,0
6. Ιόνια Νησιά	0	0,0	13. Κρήτη	0	0,0
7. Δ.Ελλάδα	0	0,0			

8. Για την εκπαιδευτική διαδικασία στο σχολείο σας υπάρχουν ΜΜΕ;

% Απαντήσεων

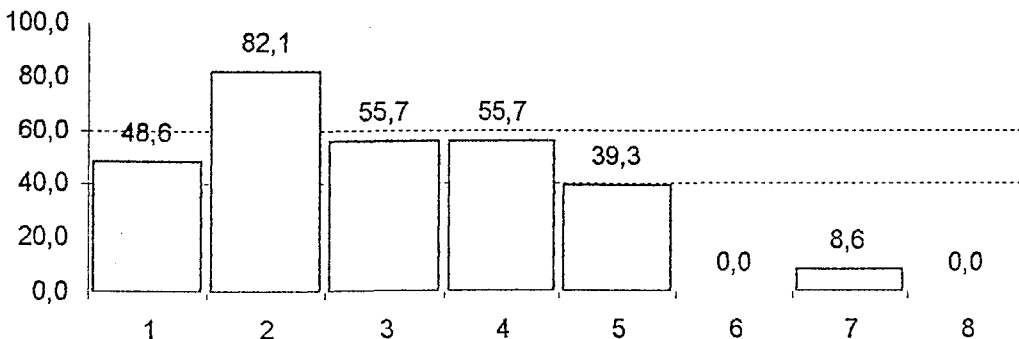

Σύνολο= 140 \*M= 61.5 \*MO= 50.8 \*MA= 35

	=	%		=	%
1. Ραδιόφωνο	68	48,6	5. Η / Υ	55	39,3
2. Μαγνητόφωνο	115	82,1	6. Multimedia	0	0,0
3. Τηλεόραση	78	55,7	7. Κανένα	12	8,6
4. Βίντεο	78	55,7	8. Άλλο είδος	0	0,0



9. Τα ΜΜΕ πρέπει να εισαχθούν στην εκπαίδευση;

% Απαντήσεων

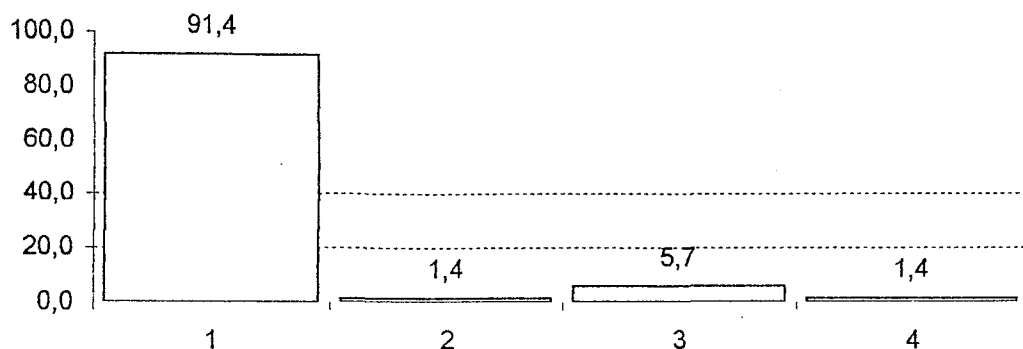

Σύνολο= 140 \*Μ= 5 \*ΜΟ= 35 \*ΜΑ= 46.5

	=	%	=	%
1. Ναι	128	91,4	3. Δεν γνωρίζω	8 5,7
2. Όχι	2	1,4	4. Δεν απάντησαν	2 1,4

10. Συμπληρώστε δυο φορείς που ενδιαφέρονται περισσότερο για την εισαγωγή των ΜΜΕ στην εκπαίδευση:

% Απαντήσεων

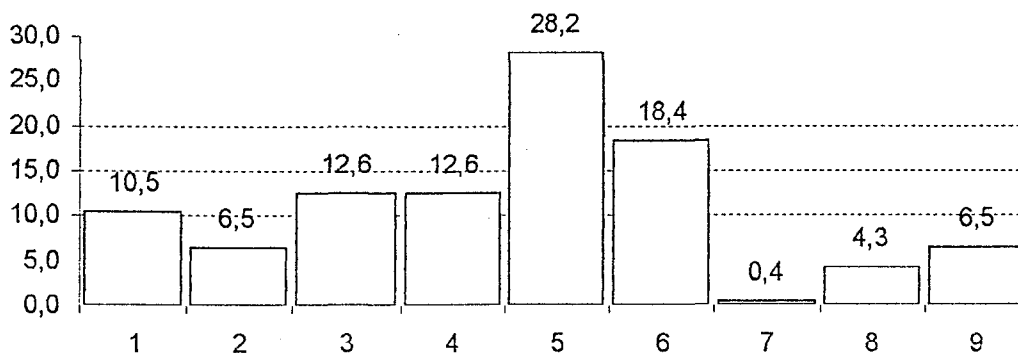

Σύνολο= 277 \*Μ= 29 \*ΜΟ= 30.8 \*ΜΑ= 16.9

	=	%	=	%
1. Υπ. Παιδείας	29	10,5	6. Μαθητές	51 18,4
2. ΔΟΕ / ΟΛΜΕ	18	6,5	7. Άλλος φορέας	1 0,4
3. Σύλλογος Γονέων & Κηδ/νων	35	12,6	8. Κανένας	12 4,3
4. Σύλλογος εκπαιδευτικών	35	12,6	9. Περ. ή Λιγ. Απαντήσεις	18 6,5
5. Εκπαιδευτικοί ξεχωριστά	78	28,2		

11. Υπάρχουν συσκευές ΜΜΕ για διδασκαλία, στο σχολείο σας;

% Απαντήσεων

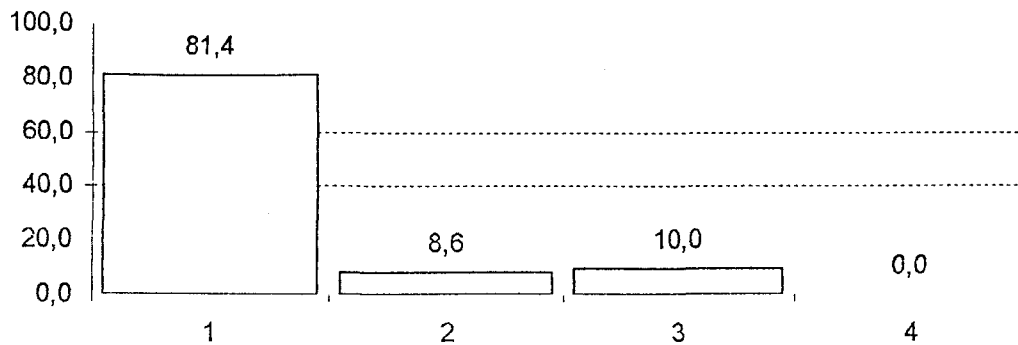

Σύνολο= 140 \*M= 13 \*MO= 35 \*ΜΑ= 39.5

	=	%	=	%	
1. Ναι	114	81,4	3. Όχι	14	10,0
2. Ναι, αλλά είναι χαλασμένες	12	8,6	4. Δε γνωρίζω	0	0,0

12. Αν υπάρχουν, ποια από τις συσκευές ΜΜΕ χρησιμοποιούν οι εκπ/κοί περισσότερο (μόνο μια επιλογή):

% Απαντήσεων

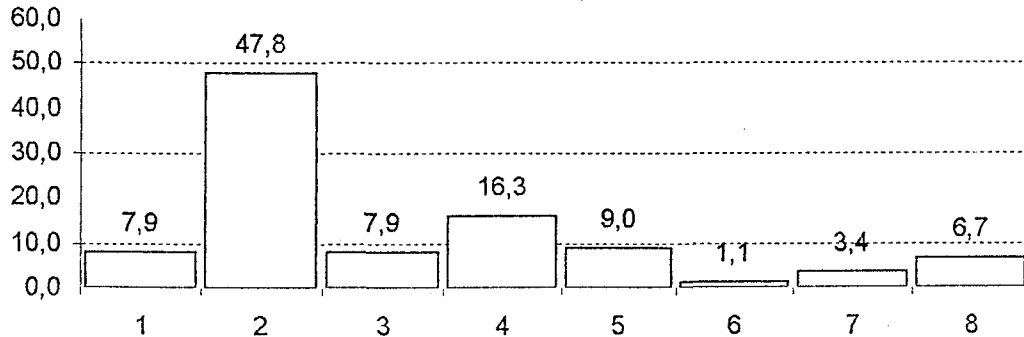

Σύνολο= 178 \*M= 14 \*MO= 22.3 \*ΜΑ= 17.3

	=	%	=	%	
1. Ραδιόφωνο	14	7,9	5. Η/Υ	16	9,0
2. Μαγνητόφωνο	85	47,8	6. Multimedia	2	1,1
3. Τηλεόραση	14	7,9	7. Κανένα	6	3,4
4. Βίντεο	29	16,3	8. Περ.ή Λιγ.Απαντήσεις	12	6,7

13. Οι εκπαιδευτικοί γνωρίζουν ότι υπάρχουν ΜΜΕ στο σχολείο σας:

% Απαντήσεων

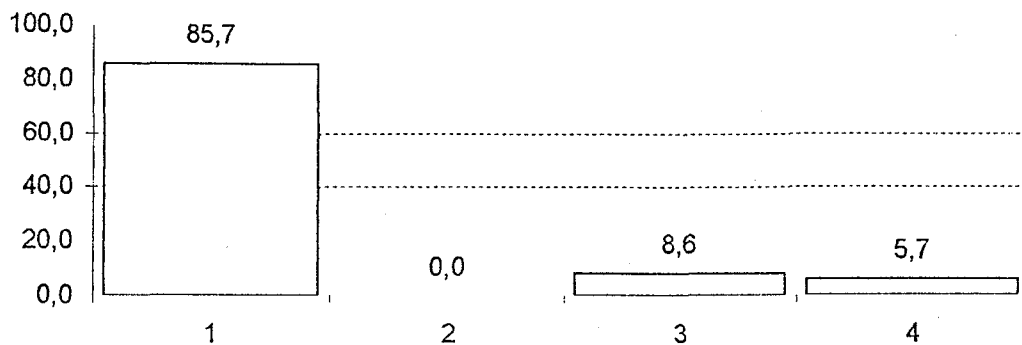

Σύνολο= 140 \*M= 10 \*MO= 35 \*MA= 42.5

	=	%	=	%	
1. Ναι	120	85,7	3. Δε γνωρίζω	12	8,6
2. Όχι	0	0,0	4. Δεν απάντησαν	8	5,7

Εάν Ναι:

% Απαντήσεων

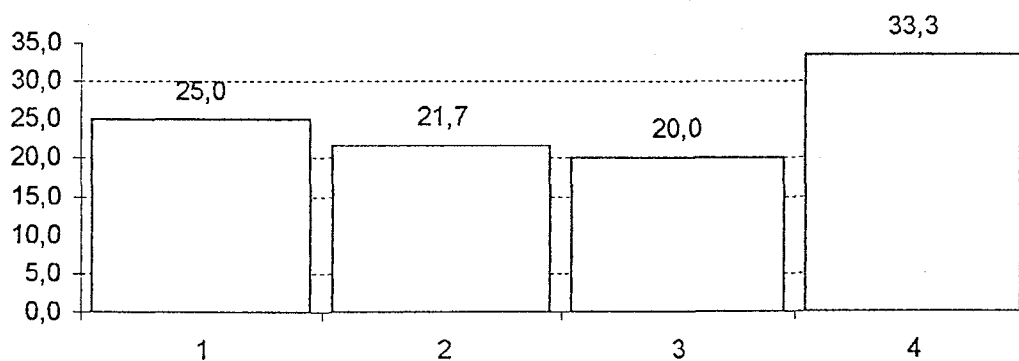

Σύνολο= 120 \*M= 28 \*MO= 30 \*MA= 28.8

	=	%	=	%	
1. Πολλοί	30	25,0	3. Λίγοι	24	20,0
2. Αρκετοί	26	21,7	4. Δεν απάντησαν	40	33,3

14. Οι συσκευές των ΜΜΕ βρίσκονται:

% Απαντήσεων

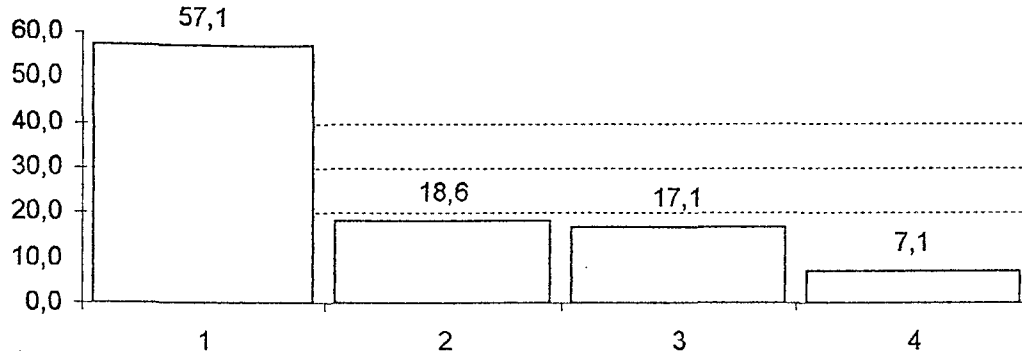

Σύνολο= 140 \*M= 25 \*MO= 35 \*MA= 22.5

	=	%
1. Στο Γραφείο του Διευθυντή ή των εκπ/κών ή στη Γραμματεία	80	57,1
2. Σε ξεχωριστή αίθουσα για ΜΜΕ (όχι με άλλα Ε.Μ.Δ.)	26	18,6

	=	%
3. Σε άλλο μέρος: .Εργ.Φυσικής-Χημείας = 14 .Αποθήκη = 2 .Βιβλιοθήκη = 2 . κ.τ.λ.	24	17,1
4. Περ.ή Λγ.Απαντήσεις	10	7,1

15. Τα ΜΜΕ χρειάζονται περισσότερο:

% Απαντήσεων

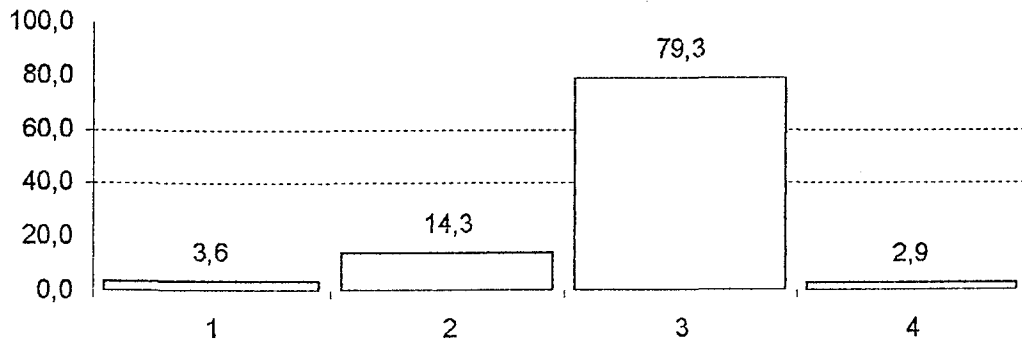

Σύνολο= 140 \*M= 12.5 \*MO= 35 \*MA= 38

	=	%
1. Στην Α /βάθμια	5	3,6
2. Στην Β /βάθμια	20	14,3

	=	%
3. Το ίδιο	111	79,3
4. Δε γνωρίζω	4	2,9

16. Οι εκπαιδευτικοί γνωρίζουν τη λειτουργία των ΜΜΕ;

% Απαντήσεων

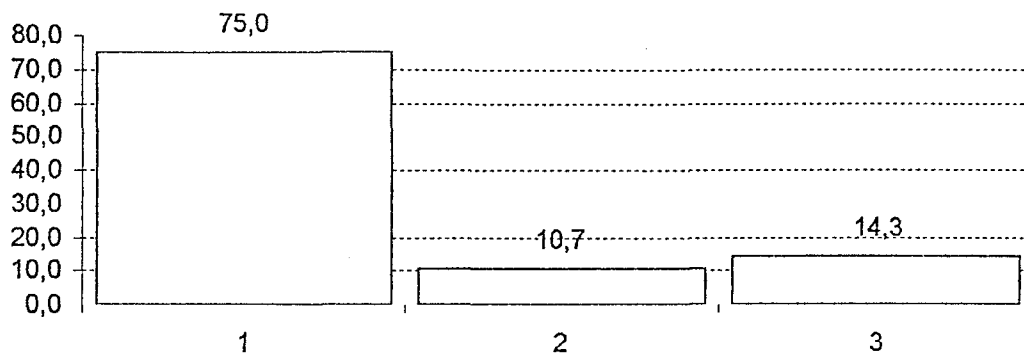

Σύνολο= 140 \*M= 20 \*MO= 46.7 \*MA= 39

	=	%	=	%	
1. Ναι	105	75,0	3. Δε γνωρίζω	20	14,3
2. Όχι	15	10,7			

Εάν Ναι:

% Απαντήσεων

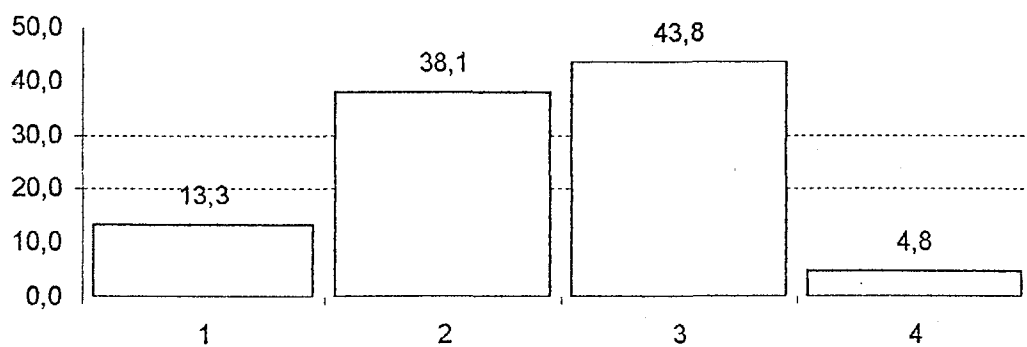

Σύνολο= 105 \*M= 27 \*MO= 26.3 \*MA= 26.8

	=	%	=	%	
1. Πολλοί	14	13,3	3. Λίγοι	46	43,8
2. Αρκετοί	40	38,1	4. Δεν απάντησαν	5	4,8

17. Οι εκπαιδευτικοί χρησιμοποιούν στη διδασκαλία τα ΜΜΕ που έχετε στο σχολείο σας ;

% Απαντήσεων

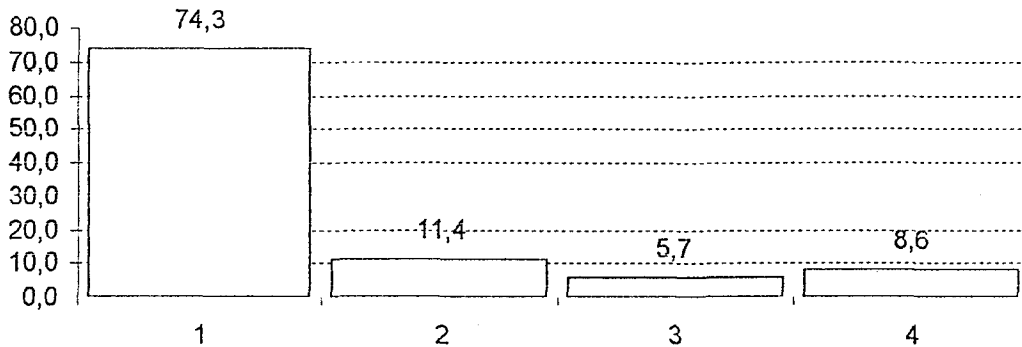

Σύνολο= 140 \*Μ= 14 \*ΜΟ= 35 \*ΜΑ= 34.5

= %

= %

1. Ναι	104	74,3	3. Δε γνωρίζω	8	5,7
2. Όχι	16	11,4	4. Δεν απάντησαν	12	8,6

Εάν Ναι:

% Απαντήσεων

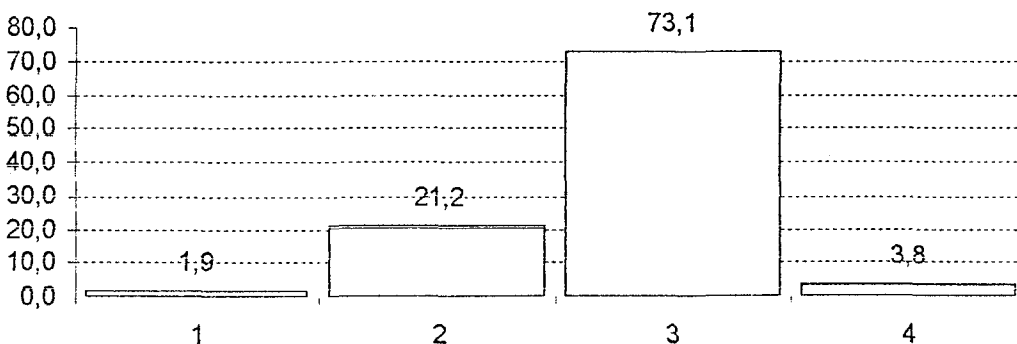

Σύνολο= 104 \*Μ= 13 \*ΜΟ= 26 \*ΜΑ= 38.8

= %

= %

1. Πολλοί	2	1,9	3. Λίγοι	76	73,1
2. Αρκετοί	22	21,2	4. Δεν απάντησαν	4	3,8

18. Οι εκπαιδευτικοί πρέπει να υποχρεώνονται να χρησιμοποιούν τα ΜΜΕ:

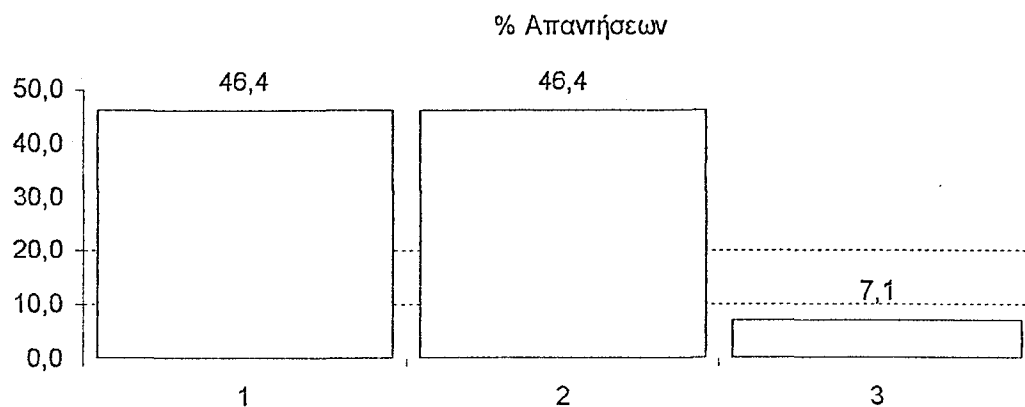

Σύνολο= 140 \*M= 65 \*MO= 46.7 \*MA= 24.3

	=	%	=	%
1. Ναι	65	46,4	3. Δε γνωρίζω	10   7,1
2. Όχι	65	46,4		

19. Οι εκπ/τικοί του σχολείου χρησιμοποιούν τα ΜΜΕ:

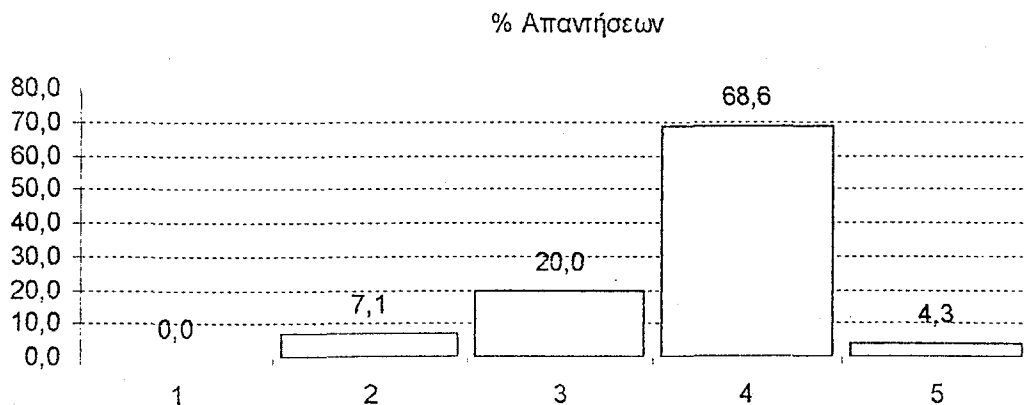

Σύνολο= 140 \*M= 10 \*MO= 28 \*MA= 27.2

	=	%	=	%
1. Πάντα	0	0,0	4. Σπάνια	96   68,6
2. Πολύ συχνά	10	7,1	5. Ποτέ	6   4,3
3. Συχνά	28	20,0		

20. Συμπληρώστε δυο λόγους, που οι εκπ/τικοί δε χρησιμοποιούν τα ΜΜΕ:

% Απαντήσεων

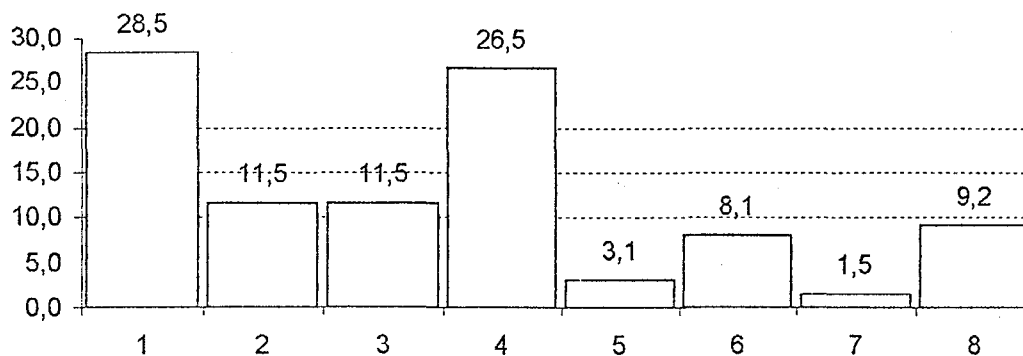

Σύνολο= 260 \*M= 27 \*MO= 32.5 \*MA= 19.3

	=	%	=	%	
1. Δεν είναι εξοικειωμένοι	74	28,5	6. Άλλος λόγος: .Εργ.Φυσικής-Χιμείας = 14 .Αποθήκη = 2 .Βιβλιοθήκη = 2 . κ.τ.λ.	21	8,1
2. Από αδιαφορία	30	11,5			
3. Δεν τα θεωρούν απαραίτητα	30	11,5			
4. Προτίμηση παρ. μεθόδων διδ/λίας	69	26,5			
5. Δυσκολεύουν διαδ. Μαθ/τος	8	3,1			
7. Δεν απάντησαν	4	1,5			
8. Περ.ή Λγ.Απαντήσεις	24	9,2	24	9,2	

21. Πόσο απαραίτητη είναι η εκπ/ση των εκπ/κών στη χρήση των ΜΜΕ;

% Απαντήσεων

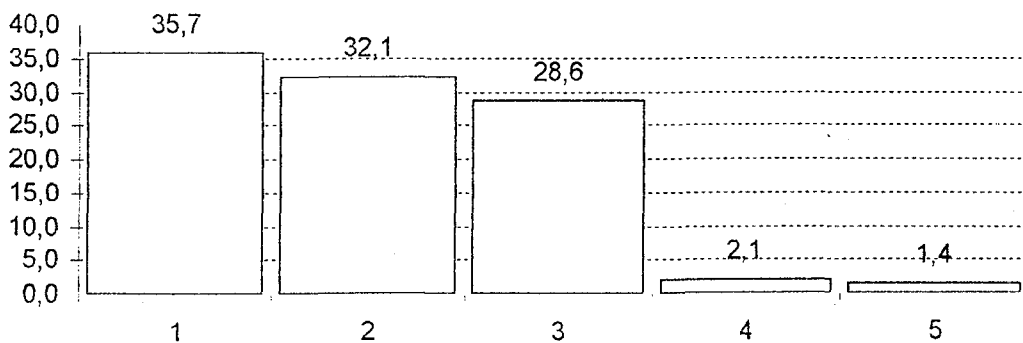

Σύνολο= 140 \*M= 40 \*MO= 28 \*MA= 20.4

	=	%	=	%	
1. Πάρα πολύ	50	35,7	4. Λίγο	3	2,1
2. Πολύ	45	32,1			
3. Αρκετά	40	28,6	5. Καθόλου	2	1,4



22. Οι μαθητές θέλουν να χρησιμοποιούνται τα ΜΜΕ στη διδασκαλία;

% Απαντήσεων

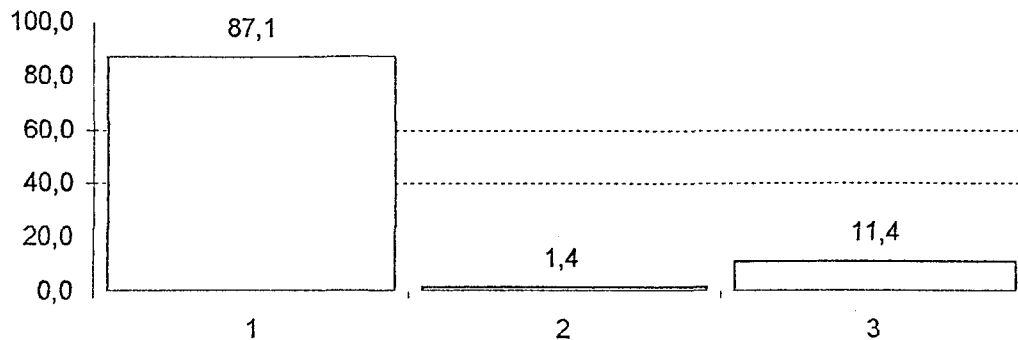

Σύνολο= 140 \*M= 16 \*MO= 46.7 \*MA= 50.3

	=	%	=	%
1. Ναι	122	87,1	3. Δε γνωρίζω	16   11,4
2. Όχι	2	1,4		

23. Η χρήση των ΜΜΕ στη διδασκαλία είναι:

% Απαντήσεων

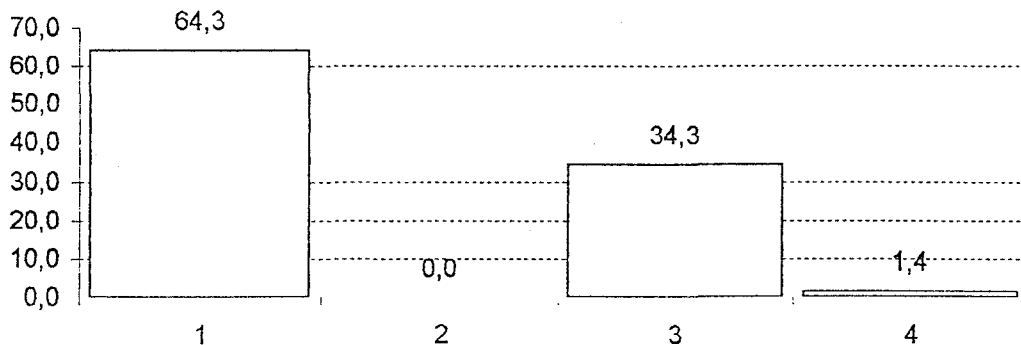

Σύνολο= 140 \*M= 25 \*MO= 35 \*MA= 34

	=	%	=	%
1. Θετική	90	64,3	3. Θετική & Αρνητική	48   34,3
2. Αρνητική	0	0,0	4. Δε γνωρίζω	2   1,4

24. Η επίδραση από την χρήση των ΜΜΕ στους μαθητές είναι:

% Απαντήσεων

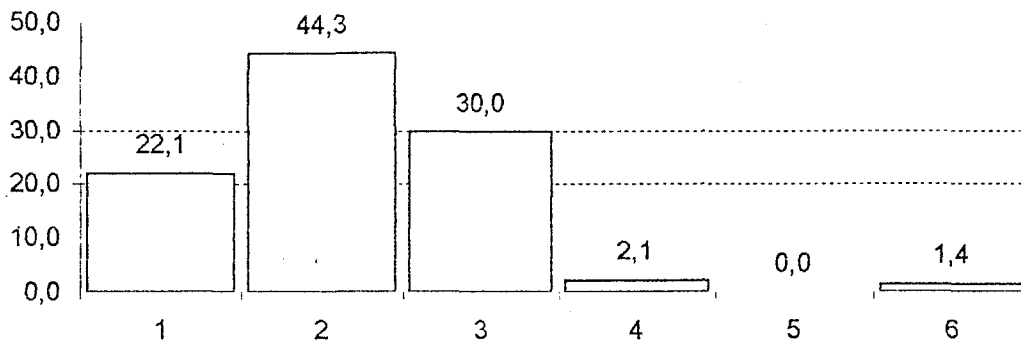

Σύνολο= 140 \*M= 17 \*MO= 23.3 \*MA= 21.7

	=	%		=	%
1. Πολύ Μεγάλη	31	22,1	4. Μικρή	3	2,1
2. Μεγάλη	62	44,3	5. Καθόλου	0	0,0
3. Αρκετή	42	30,0	6. Δεν απάντησαν	2	1,4

25. Αν η διδασκαλία του μαθήματος γίνεται και με ΜΜΕ, βελτιώνεται η απόδοση των μαθητών:

% Απαντήσεων

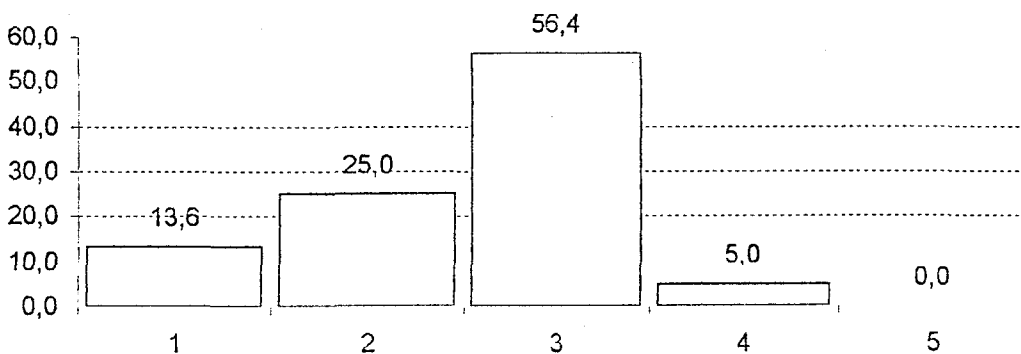

Σύνολο= 140 \*M= 19 \*MO= 28 \*MA= 23.2

	=	%		=	%
1. Πάρα πολύ	19	13,6	4. Λίγο	7	5,0
2. Πολύ	35	25,0	5. Καθόλου	0	0,0
3. Αρκετά	79	56,4			

26. Αν η διδασκαλία του μαθήματος γίνεται και με ΜΜΕ, οι μαθητές αποκτούν γνώση:

% Απαντήσεων

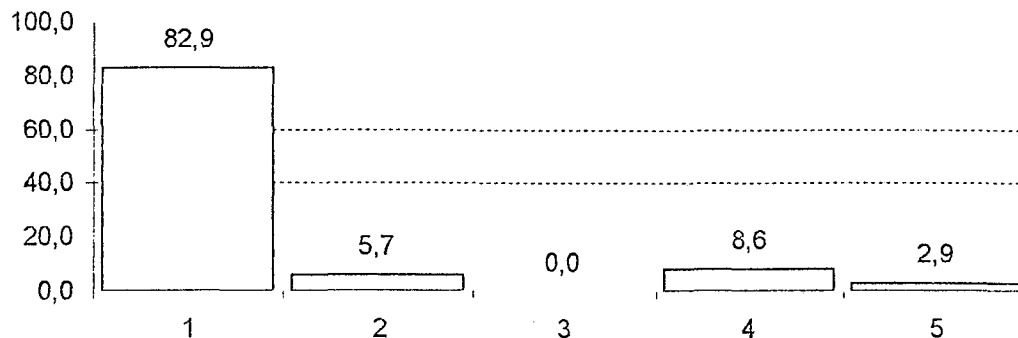

Σύνολο= 140 \*Μ= 8 \*ΜΟ= 28 \*ΜΑ= 35.2

	=	%
1. Περισσότερη	116	82,9
2. Ίδια	8	5,7
3. Λιγότερη	0	0,0

	=	%
4. Δε γνωρίζω	12	8,6
5. Δεν απάντησαν	4	2,9

27. Το όφελος των μαθητών από τη χρήση των ΜΜΕ είναι:

% Απαντήσεων

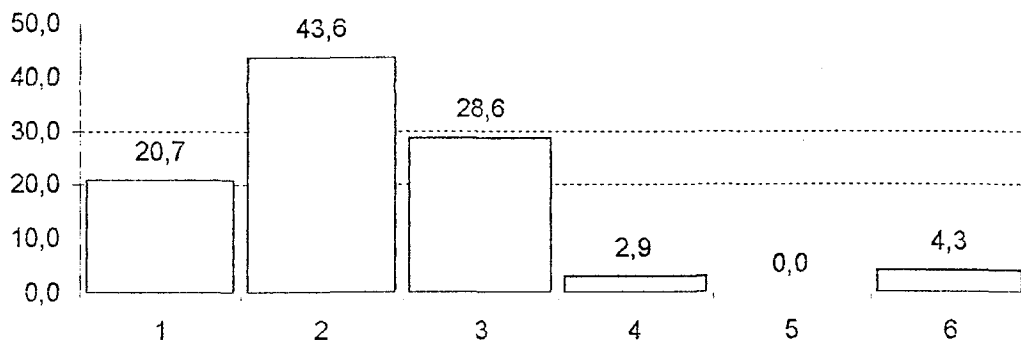

Σύνολο= 140 \*Μ= 17.5 \*ΜΟ= 23.3 \*ΜΑ= 20

	=	%
1. Πολύ μεγάλο	29	20,7
2. Μεγάλο	61	43,6
3. Αρκετό	40	28,6

	=	%
4. Μικρό	4	2,9
5. Καθόλου	0	0,0
6. Δεν απάντησαν	6	4,3

28. Ποιο ΜΜΕ θα διαλέγατε ως πρακτικό (εύκολα χρησιμοποιήσιμο) για την εκπ/κή διαδικασία:

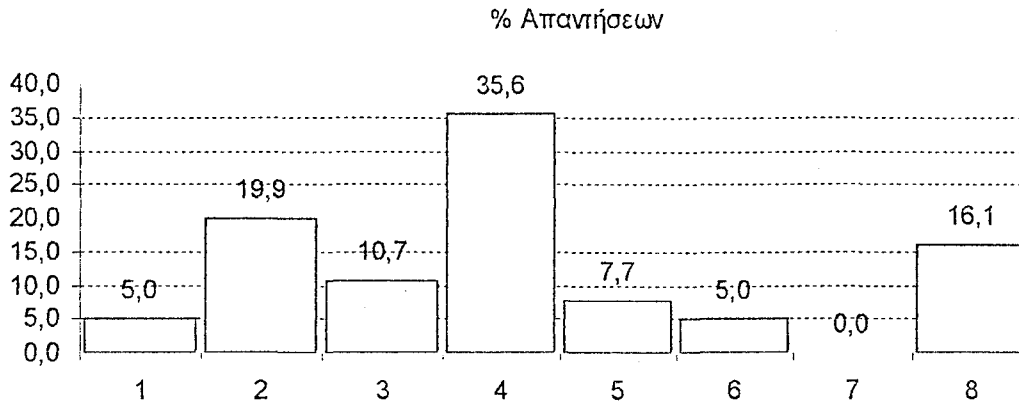

Σύνολο= 261 \*M= 24 \*MO= 32.6 \*MA= 22.4

	=	%		=	%
1. Ραδιόφωνο	13	5,0	5. Η/Υ	20	7,7
2. Μαγνητόφωνο	52	19,9	6. Multimedia	13	5,0
3. Τηλεόραση	28	10,7	7. Κανένα	0	0,0
4. Βίντεο	93	35,6	8. Περ.ή Λιγ.Απαντήσεις	42	16,1

29. Ποιο ΜΜΕ θεωρείτε περισσότερο αποδοτικό - αποτελεσματικό στην εκπ/κή διαδικασία:

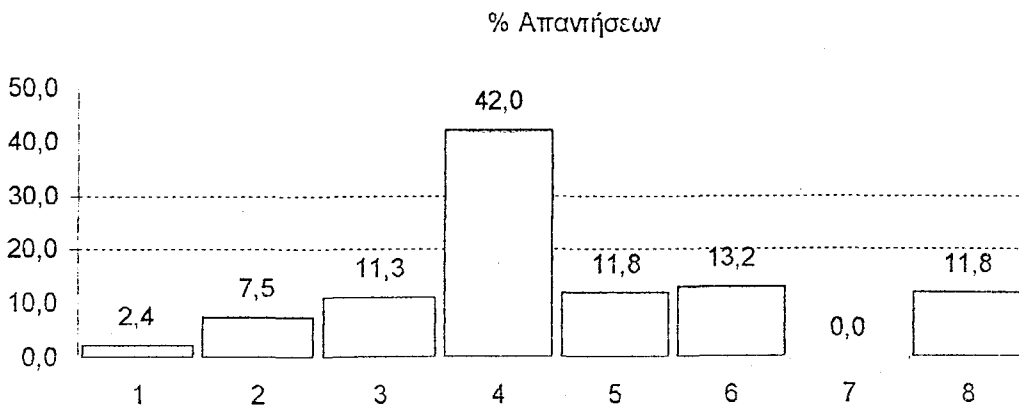

Σύνολο= 212 \*M= 24.5 \*MO= 26.5 \*MA= 16

	=	%		=	%
1. Ραδιόφωνο	5	2,4	5. Η/Υ	25	11,8
2. Μαγνητόφωνο	16	7,5	6. Multimedia	28	13,2
3. Τηλεόραση	24	11,3	7. Κανένα	0	0,0
4. Βίντεο	89	42,0	8. Περ.ή Λιγ.Απαντήσεις	25	11,8

30. Ποιο ΜΜΕ πιστεύετε ότι αρέσει περισσότερο στους μαθητές;

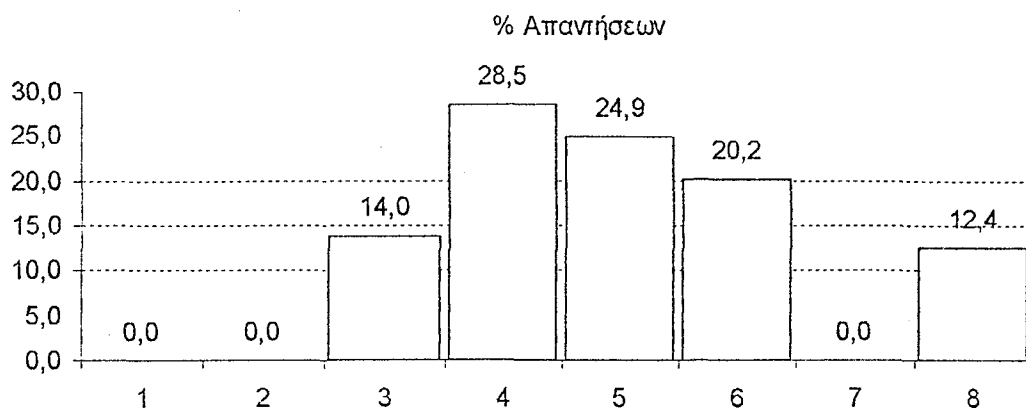

Σύνολο= 193 \*M= 25.5 \*MO= 24.1 \*MA= 18.1

	=	%		=	%
1. Ραδιόφωνο	0	0,0	5. Η/Υ	48	24,9
2. Μαγνητόφωνο	0	0,0	6. Multimedia	39	20,2
3. Τηλεόραση	27	14,0	7. Κανένα	0	0,0
4. Βίντεο	55	28,5	8. Περ.ή Λιγ.Απαντήσεις	24	12,4

31. Η χρήση των ΜΜΕ στη διδασκαλία εμποδίζει ή απελευθερώνει τις γνήσιες εκδηλώσεις (αυθορημητισμό, φαντασία κ.τ.λ.) του μαθητή;

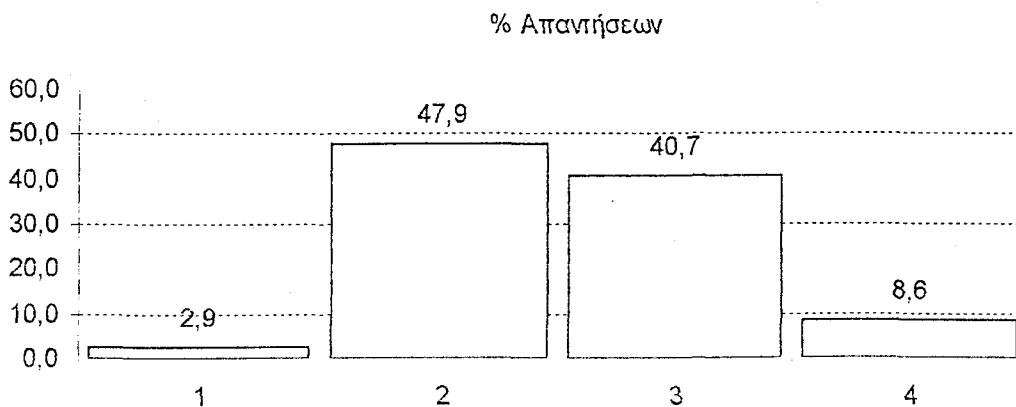

Σύνολο= 140 \*M= 34.5 \*MO= 35 \*MA= 27

	=	%		=	%
1. Εμποδίζει	4	2,9	3. Εμποδίζει & Απελευθερώνει	57	40,7
2. Απελευθερώνει	67	47,9	4. Δε γνωρίζω	12	8,6

32. Ποιος Τηλεοπτικός σταθμός έχει εκπ/κές εκπομπές; (μόνο μια επιλογή):

% Απαντήσεων

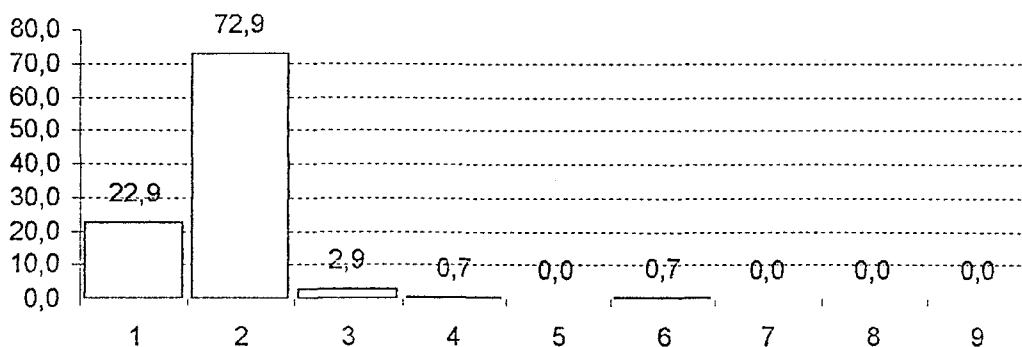

Σύνολο= 140 \*M= 1 \*MO= 15.6 \*MA= 23.1

	=	%		=	%
1. ET1	32	22,9	6. STAR	1	0,7
2. ET2	102	72,9	7. ΣΚΑΙ	0	0,0
3. ET3	4	2,9	8. Κανένας	0	0,0
4. ANTI	1	0,7	9. Άλλος	0	0,0
5. MEGA	0	0,0			

33. Από που κυρίως πληροφορείστε για τις εκπ/κές εκπομπές των τηλεοπτικών σταθμών; (μόνο μια επιλογή)

% Απαντήσεων

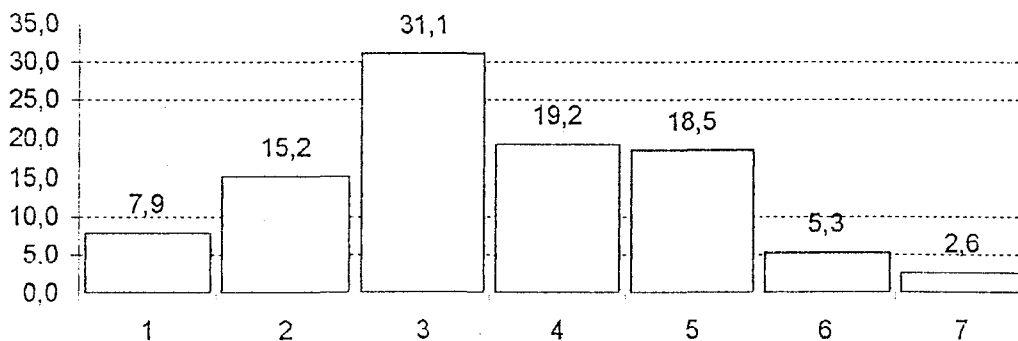

Σύνολο= 151 \*M= 23 \*MO= 21.6 \*MA= 11.6

	=	%		=	%
1. Εγκυκλίους Υπ. Παιδείας	12	7,9	5. Από περιοδικά με προγράμματα για ΜΜΕ	28	18,5
2. Ανακοινώσεις των σταθμών	23	15,2	6. Δε με ενδιαφέρουν	8	5,3
3. Από τις εφημερίδες	47	31,1	7. Περ.ή Λιγ.Απαντήσεις	4	2,6
4. Το περιοδικό <<Ράδιο - Τηλεόραση>>	29	19,2			

34. Πως κρίνετε το περιεχόμενο των εκπ/κών εκπομπών, των τηλεοπτικών σταθμών:

% Απαντήσεων

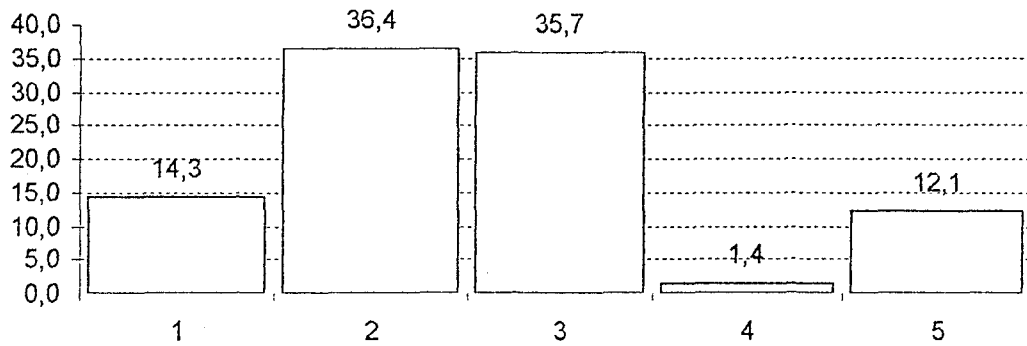

Σύνολο= 140 \*M= 20 \*MO= 28 \*MA= 18

	=	%	=	%	
1. Πολύ καλό	20	14,3	4. Αχρηστο	2	1,4
2. Καλό	51	36,4	5. Δε γνωρίζω	17	12,1
3. Μέτριο	50	35,7			

35. Ποια είδη προγράμματος για την εκπαίδευση θέλετε να υπάρχουν στα ΜΜΕ:

% Απαντήσεων

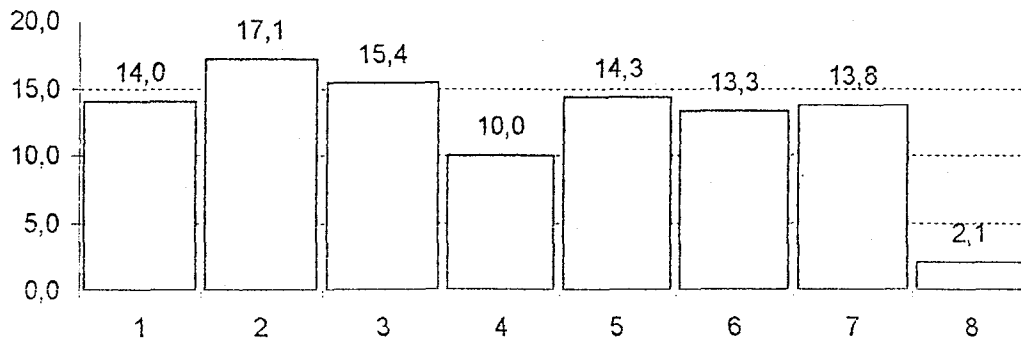

Σύνολο= 819 \*M= 114 \*MO= 102.4 \*MA= 26.6

	Πάρα Πολύ	Πολύ	Αρκετά	Λίγο	Καθόλου	=	%
1.Ελληνικά	54	33	24	4		115	14,0
2.Ιστορία	72	44	24			140	17,1
3.Ξένη γλώσσα	64	31	27	4		126	15,4
4.Μαθηματικά	15	23	31	11	2	82	10,0
5.Γεωγραφία	67	27	19	4		117	14,3
6.Φυσική - Χημεία	43	48	16	2		109	13,3
7.Βιολογία. Ανθρ/γία	60	43	8	2		113	13,8
8.Άλλο	11	4	2			17	2,1

36. Σε ποια μαθήματα χρειάζεται να χρησιμοποιούνται ΜΜΕ στην εκπ/κή διαδικασία:

% Απαντήσεων

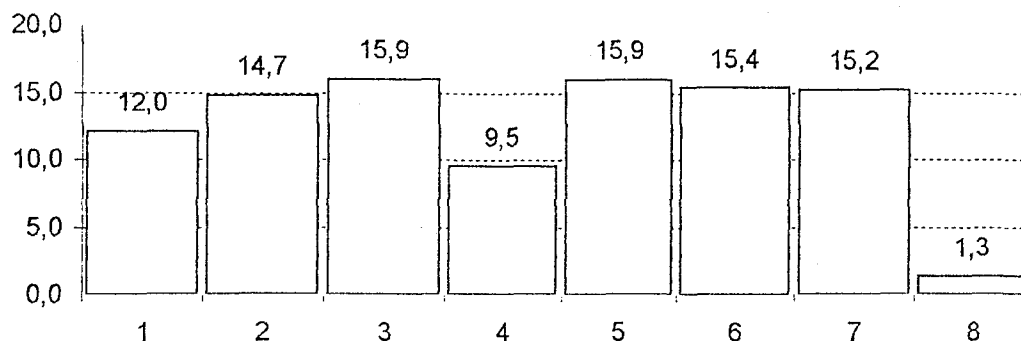

Σύνολο= 748 \*Μ= 112 \*ΜΟ= 93.5 \*ΜΑ= 27.5

	Πάρα Πολύ	Πολύ	Αρκετά	Λίγο	Καθόλου	=	%
1.Ελληνικά	32	20	24	12	2	90	12,0
2.Ιστορία	56	44	6	4		110	14,7
3.Ξένη γλώσσα	64	35	16	4		119	15,9
4.Μαθηματικά	20	15	20	12	4	71	9,5
5.Γεωγραφία	67	44	6	2		119	15,9
6.Φυσική - Χημεία	51	43	15	6		115	15,4
7.Βιολογία. Ανθρ/γία	60	39	15			114	15,2
8.Άλλο	4	6				10	1,3

37. Τα προγράμματα των ΜΜΕ για την εκπ/ση πρέπει να είναι κυρίως:

% Απαντήσεων

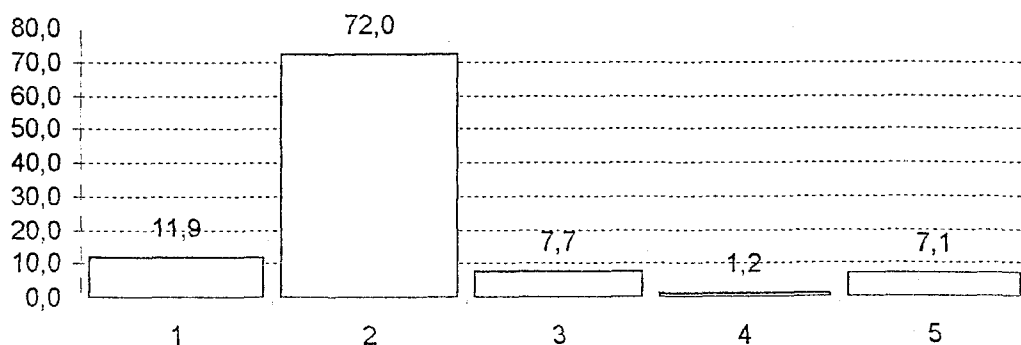

Σύνολο= 168 \*Μ= 13 \*ΜΟ= 33.6 \*ΜΑ= 35.2

	=	%		=	%
1. Ενημερωτικά - Πληροφορικά	20	11,9	4. Δεν έχω άποψη	2	1,2
2. Μορφωτικά - Εκπαιδευτικά	121	72,0	5. Περ.ή Λιγ. Απαντήσεις	12	7,1
3. Ψυχαγωγικά - Διασκεδαστικά	13	7,7			



38. Αν θέλετε σημειώστε οποιοδήποτε σχόλιο ή παρατήρηση για τις ερωτήσεις που υπάρχουν ή δεν υπάρχουν:

Υπάρχουν πολλές και ενδιαφέρουσες παρατηρήσεις, αλλά πολλές αφορούσαν γενικά την εκπαίδευση και όχι το συγκεκριμένο θέμα. Οι πλέον αντιπροσωπευτικές παρατηρήσεις, σχετικές με το θέμα, είναι οι εξής:

- Χρειάζεται ενημέρωση των εκπαιδευτικών
- Χρειάζεται προσοχή στην κατασκευή προγραμμάτων
- Χρειάζονται χρήματα και πολιτική βούληση

## ΠΑΡΑΡΤΗΜΑ ΧΙ

Α΄ Έρευνα Πανελλήνια - Βασικοί άξονες

- Ύπαρξη και είδη ΜΜΕ
- Χρήση ΜΜΕ
- Επίδραση ΜΜΕ
- Αναγκαιότητα ΜΜΕ στην Εκπαίδευση

# Α' ΕΡΕΥΝΑ: ΠΑΝΕΛΛΗΝΙΑ

## ΥΠΑΡΞΗ ΚΑΙ ΕΙΔΗ Μ.Μ.Ε.

8. Για την εκπαιδευτική διαδικασία στο σχολείο σας υπάρχουν ΜΜΕ;

% Απαντήσεων

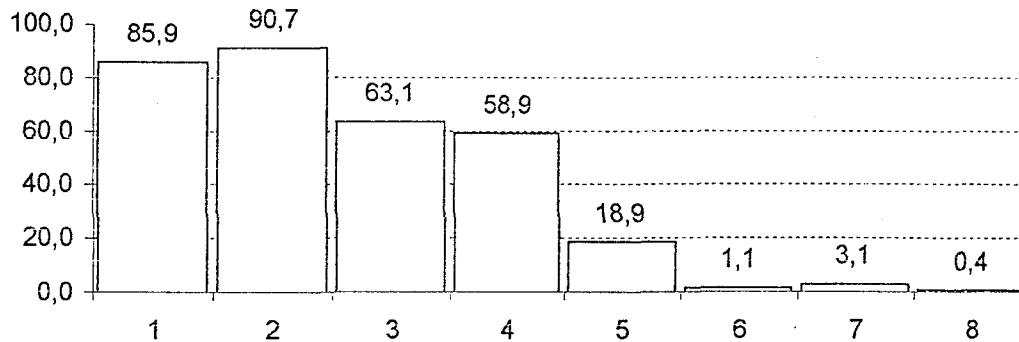

Σύνολο= 708 \*M= 275.5 \*MO= 285.1 \*MA= 243.4

	=	%		=	%
1. Ραδιόφωνο	608	85,9	6. Multimedia	8	1,1
2. Μαγνητόφωνο	642	90,7	7. Κανένα	22	3,1
3. Τηλεόραση	447	63,1	8. Άλλο είδος:	3	0,4
4. Βίντεο	417	58,9	Κινηματογράφος/κίνηση μηχανές = 2		
5. Η / Υ	134	18,9	Βιντεοκάμερες = 1		

11. Υπάρχουν συσκευές ΜΜΕ για διδασκαλία, στο σχολείο σας;

% Απαντήσεων

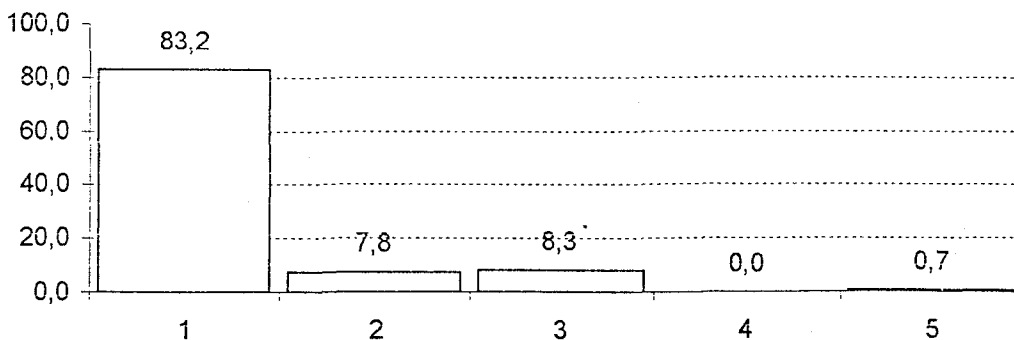

Σύνολο= 708 \*M= 55 \*MO= 141.6 \*MA= 179.2

	=	%		=	%
1. Ναι	589	83,2	4. Δεν γνωρίζω	0	0,0
2. Ναι, αλλά είναι χαλασμένες	55	7,8	5. Δεν απάντησαν	5	0,7
3. Όχι	59	8,3			

\* Μ: Διάμεσος, ΜΟ: Μέσος Όρος, ΜΑ: Μέση Απόκλιση

\* Περ. ή Λιγ. Απαντήσεις: Περισσότερες ή λιγότερες απαντήσεις. Δηλαδή:

Ενώ έπρεπε να δοθούν δύο απαντήσεις, κάποιος έδωσε μία ή περισσότερες από δύο.

13. Οι εκπαιδευτικοί γνωρίζουν ότι υπάρχουν ΜΜΕ στο σχολείο σας:

% Απαντήσεων

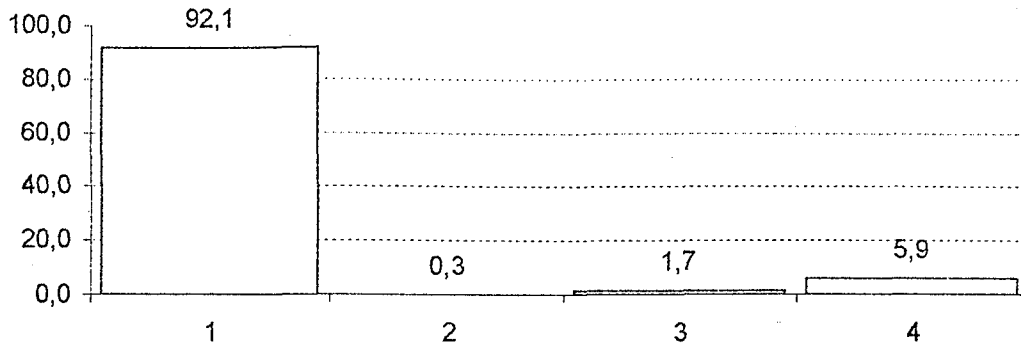

Σύνολο= 708 \*Μ= 27 \*ΜΟ= 177 \*ΜΑ= 237,5

	=	%	=	%	
1. Ναι	652	92,1	3. Δε γνωρίζω	12	1,7
2. Όχι	2	0,3	4. Δεν απάντησαν	42	5,9

Εάν Ναι:

% Απαντήσεων

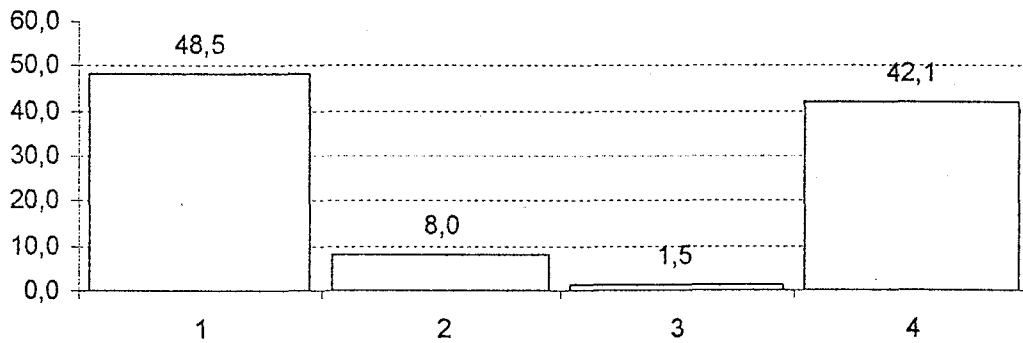

Σύνολο= 613 \*Μ= 153,5 \*ΜΟ= 153,3 \*ΜΑ= 173

	=	%	=	%	
1. Πολλοί	297	48,5	3. Λίγοι	9	1,5
2. Αρκετοί	49	8,0	4. Δεν απάντησαν	258	42,1

## ΧΡΗΣΗ Μ.Μ.Ε.

12. Αν υπάρχουν, ποια από τις συσκευές ΜΜΕ χρησιμοποιούν οι εκπ/κοί περισσότερο (μόνο μια επιλογή):

% Απαντήσεων

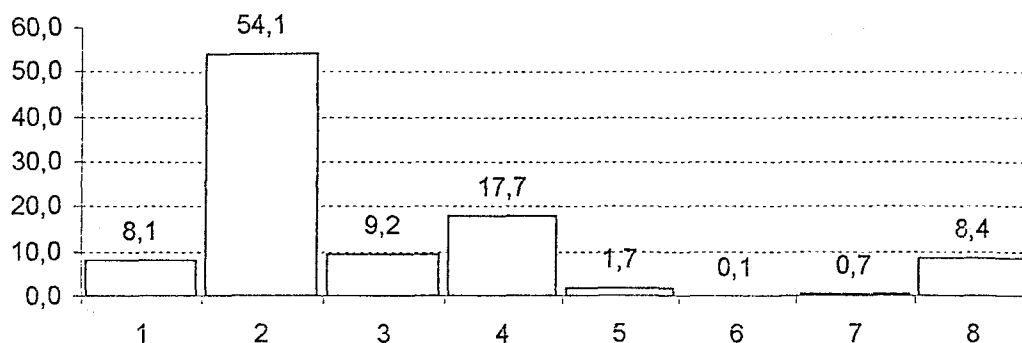

Σύνολο= 904 \*M= 74.5 \*MO= 112.9 \*MA= 105.9

	=	%		=	%
1. Ραδιόφωνο	73	8,1	5. Η/Υ	15	1,7
2. Μαγνητόφωνο	489	54,1	6. Multimedia	1	0,1
3. Τηλεόραση	83	9,2	7. Κανένα	6	0,7
4. Βίντεο	160	17,7	8. Περ.ή Λιγ.Απαντήσεις	76	8,4

14. Οι συσκευές των ΜΜΕ βρίσκονται:

% Απαντήσεων

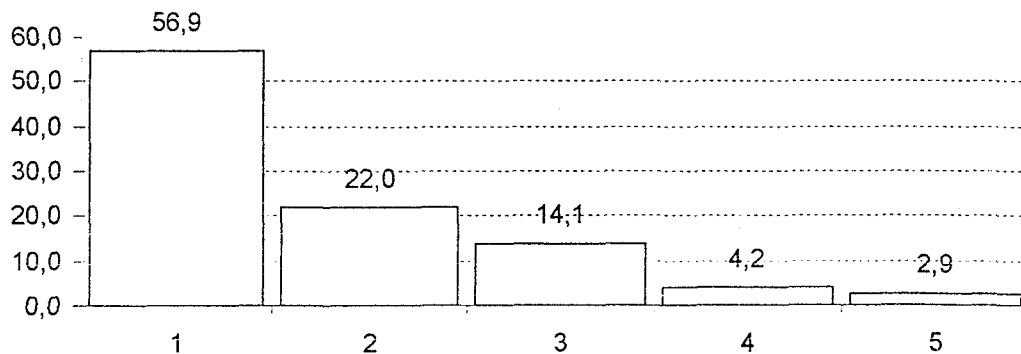

Σύνολο= 733 \*M= 103 \*MO= 146.6 \*MA= 114

	=	%		=	%
1. Στο Γραφείο του Διευθυντή ή των εκπ/κών ή στη Γραμματεία	417	56,9	3. Σε άλλο μέρος:	103	14,1
2. Σε ξεχωριστή αίθουσα για ΜΜΕ (όχι με άλλα Ε.Μ.Δ.)	161	22,0	.Αίθουσα Διδασκαλίας = 29		
			.Εργ.Φυσικής-Χημείας = 22		
			.Αποθήκη = 10		
			.Βιβλιοθήκη = 6		
			.Με Ε.Μ.Δ. = 9		
			.κ.τ.λ.		
			4. Δεν απάντησαν	31	4,2
			5. Περ.ή Λιγ.Απαντήσεις	21	2,9

17. Οι εκπαιδευτικοί χρησιμοποιούν στη διδασκαλία τα ΜΜΕ που έχετε στο σχολείο σας ;

% Απαντήσεων

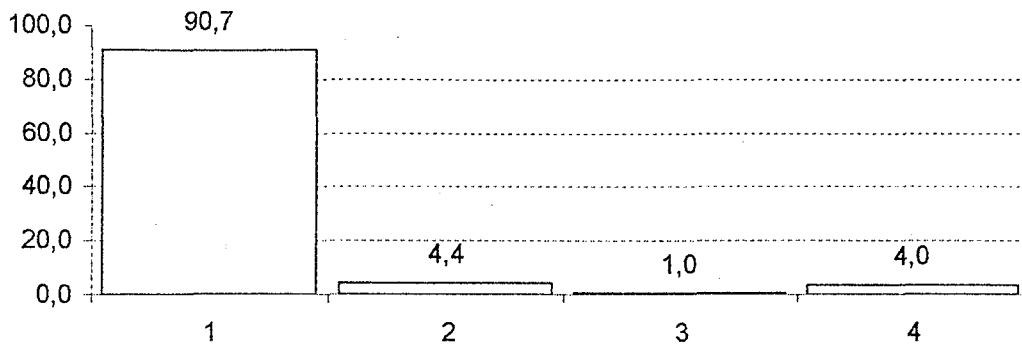

Σύνολο= 708 \*M= 29.5 \*MO= 177 \*MA= 232.5

	=	%	=	%
1. Ναι	642	90,7	3. Δε γνωρίζω	7   1,0
2. Όχι	31	4,4	4. Δεν απάντησαν	28   4,0

Εάν Ναι:

% Απαντήσεων

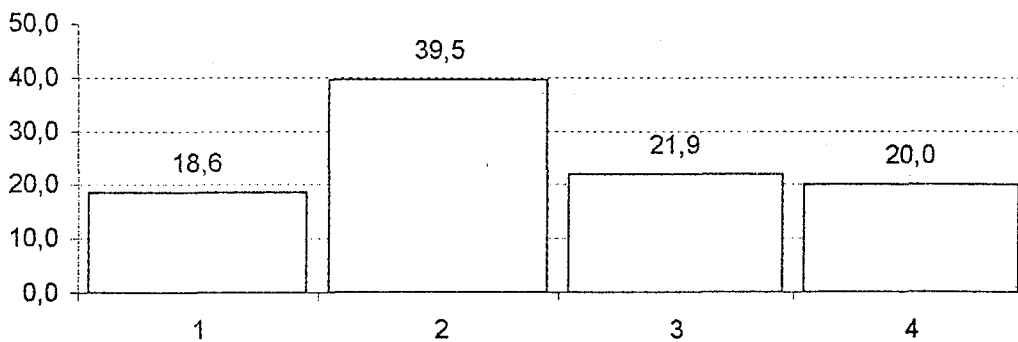

Σύνολο= 640 \*M= 134 \*MO= 160 \*MA= 153.6

	=	%	=	%
1. Πολλοί	119	18,6	3. Λίγοι	140   21,9
2. Αρκετοί	253	39,5	4. Δεν απάντησαν	128   20,0

18. Οι εκπαιδευτικοί πρέπει να υποχρεώνονται να χρησιμοποιούν τα ΜΜΕ:

% Απαντήσεων

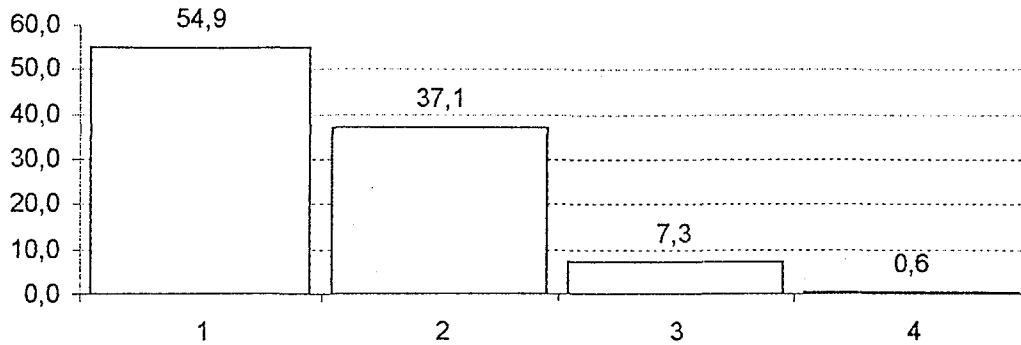

Σύνολο= 708 \*M= 157.5 \*MO= 177 \*MA= 149

	=	%		=	%
1. Ναι	389	54,9	3. Δε γνωρίζω	52	7,3
2. Όχι	263	37,1	4. Δεν απάντησαν	4	0,6

19. Οι εκπαιδευτικοί του σχολείου χρησιμοποιούν τα ΜΜΕ:

% Απαντήσεων

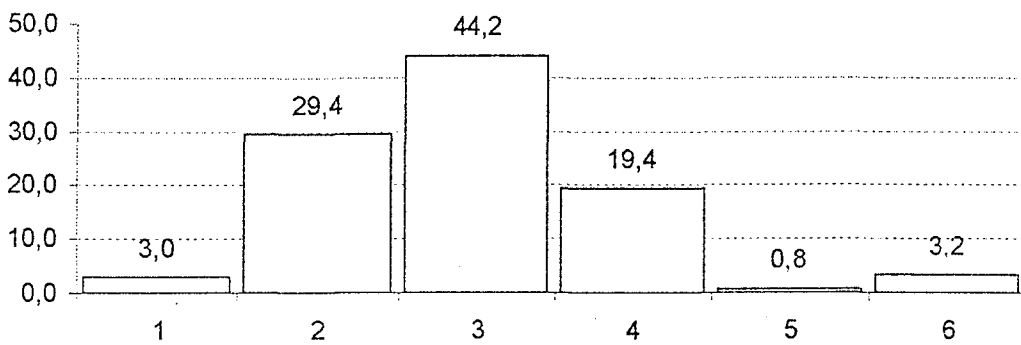

Σύνολο= 708 \*M= 80 \*MO= 118 \*MA= 101.3

	=	%		=	%
1. Πάντα	21	3,0	4. Σπάνια	137	19,4
2. Πολύ συχνά	208	29,4	5. Ποτέ	6	0,8
3. Συχνά	313	44,2	6. Δεν απάντησαν	23	3,2

20. Συμπληρώστε δυο λόγους, που οι εκπ/τικοί δε χρησιμοποιούν τα ΜΜΕ:

% Απαντήσεων

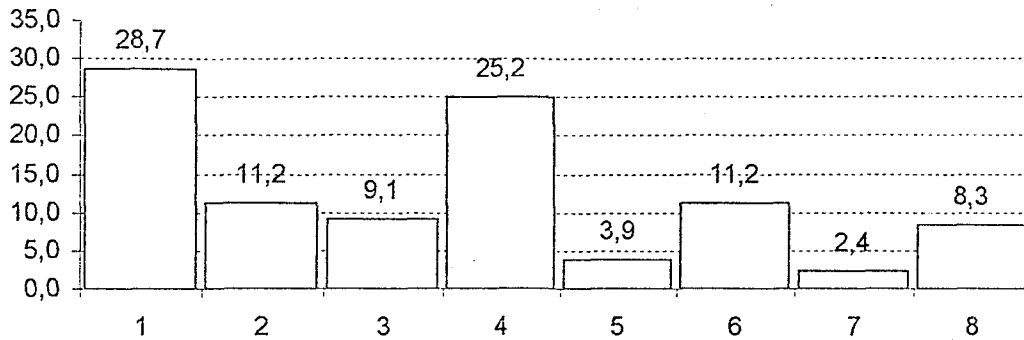

Σύνολο= 1350 \*M= 137 \*MO= 168.8 \*MA= 97.8

	=	%
1. Δεν είναι εξοικειωμένοι	388	28,7
2. Από αδιαφορία	151	11,2
3. Δεν τα θεωρούν απαραίτητα	123	9,1
4. Προτίμηση παρ. μεθόδων διδ/λίας	340	25,2
5. Δυσκολεύουν διαδ. Μαθ/τος	53	3,9

	=	%
6. Άλλος λόγος:	151	11,2
Έλλειψη μέσων = 52		
Έλλειψη χώρου = 26		
Έλλειψη χρόνου = 46		
.κ.τ.λ.		
7. Δεν απάντησαν	32	2,4
8. Περ.ή Λιγ.Απαντήσεις	112	8,3

21. Πόσο απαραίτητη είναι η εκπ/ση των εκπ/κών στη χρήση των ΜΜΕ;

% Απαντήσεων

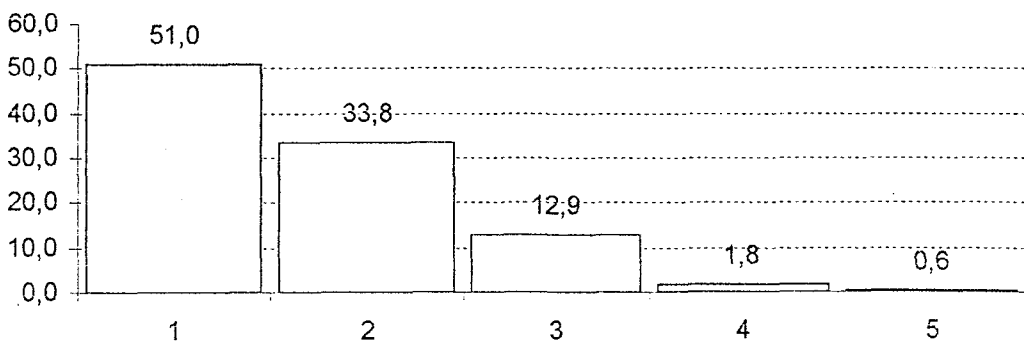

Σύνολο= 708 \*M= 91 \*MO= 141.6 \*MA= 126.8

	=	%
1. Πάρα πολύ	361	51,0
2. Πολύ	239	33,8
3. Αρκετά	91	12,9

	=	%
4. Λίγο	13	1,8
5. Καθόλου	4	0,6



22. Οι μαθητές θέλουν να χρησιμοποιούνται τα ΜΜΕ στη διδασκαλία;

% Απαντήσεων

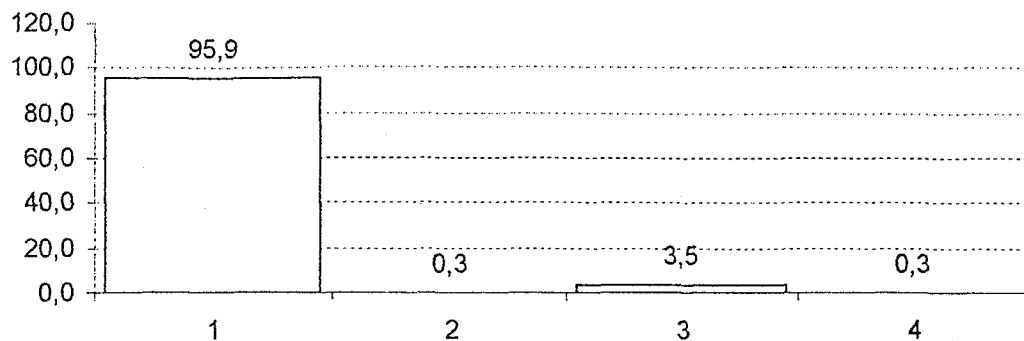

Σύνολο= 708 \*M= 13.5 \*MO= 177 \*MA= 251

	=	%	=	%
1. Ναι	679	95,9	3. Δε γνωρίζω	25 3,5
2. Όχι	2	0,3	4. Δεν απάντησαν	2 0,3

23. Η χρήση των ΜΜΕ στη διδασκαλία είναι:

% Απαντήσεων

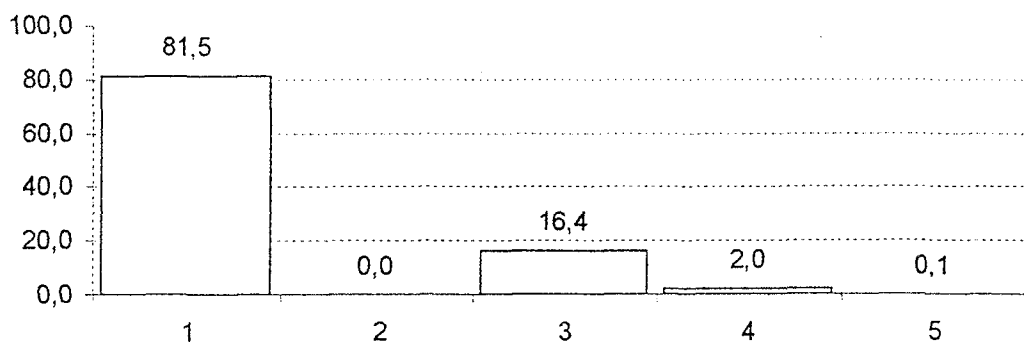

Σύνολο= 708 \*M= 14 \*MO= 141.6 \*MA= 174.4

	=	%	=	%
1. Θετική	577	81,5	4. Δε γνωρίζω	14 2,0
2. Αρνητική	0	0,0	5. Δεν απάντησαν	1 0,1
3. Θετική & Αρνητική	116	16,4		

## ΕΠΙΔΡΑΣΗ Μ.Μ.Ε.

24. Η επίδραση από την χρήση των ΜΜΕ στους μαθητές είναι:

% Απαντήσεων

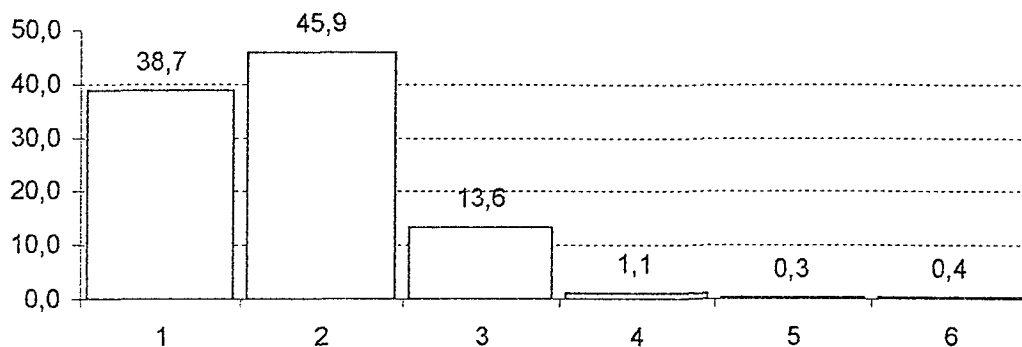

Σύνολο= 708 \*Μ= 52 \*ΜΟ= 118 \*ΜΑ= 121

	=	%	=	%
1. Πολύ Μεγάλη	274	38,7	4. Μικρή	8 1,1
2. Μεγάλη	325	45,9	5. Καθόλου	2 0,3
3. Αρκετή	96	13,6	6. Δεν απάντησαν	3 0,4

25. Αν η διδασκαλία του μαθήματος γίνεται και με ΜΜΕ, βελτιώνεται η απόδοση των μαθητών:

% Απαντήσεων

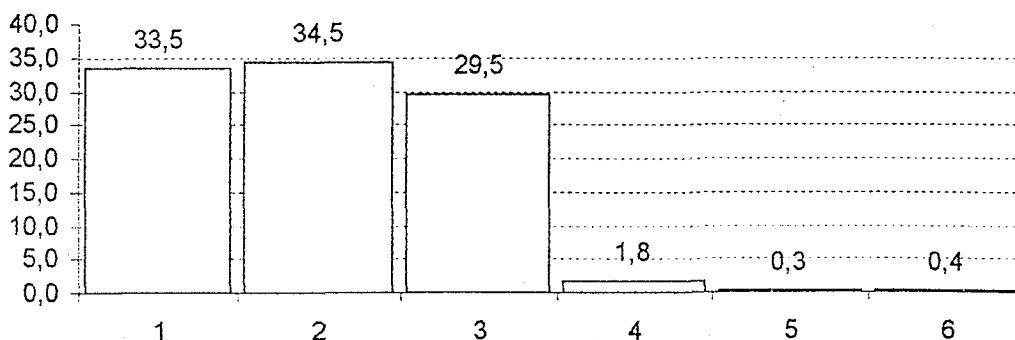

Σύνολο= 708 \*Μ= 111 \*ΜΟ= 118 \*ΜΑ= 112

	=	%	=	%
1. Πάρα πολύ	237	33,5	4. Λίγο	13 1,8
2. Πολύ	244	34,5	5. Καθόλου	2 0,3
3. Αρκετά	209	29,5	6. Δεν απάντησαν	3 0,4

26. Αν η διδασκαλία του μαθήματος γίνεται και με ΜΜΕ, οι μαθητές αποκτούν γνώση:

% Απαντήσεων

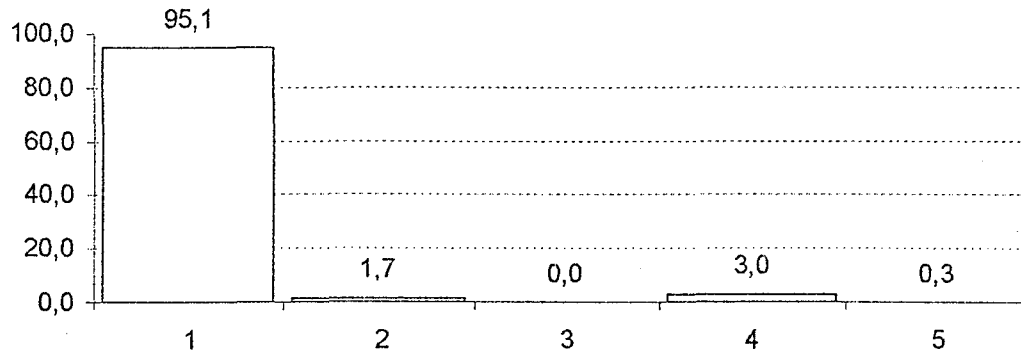

Σύνολο= 708 \*M= 12 \*MO= 141.6 \*MA= 212.8

	=	%	=	%	
1. Περισσότερη	673	95,1	4. Δε γνωρίζω	21	3,0
2. Ίδια	12	1,7	5. Δεν απάντησαν	2	0,3
3. Λιγότερη	0	0,0			

27. Το όφελος των μαθητών από τη χρήση των ΜΜΕ είναι:

% Απαντήσεων

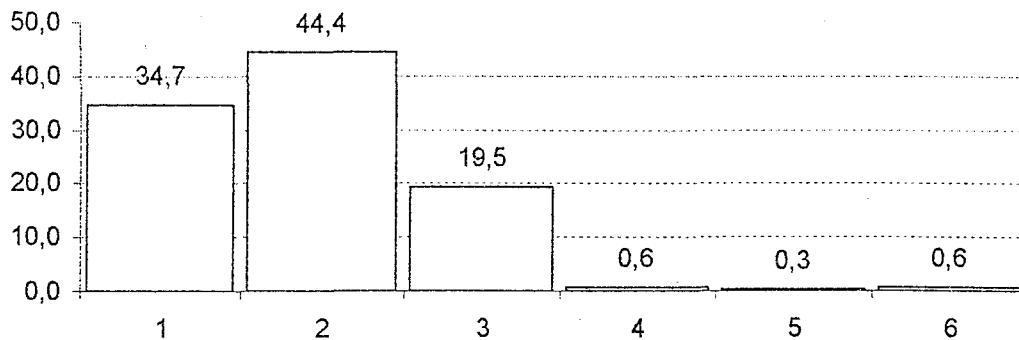

Σύνολο= 708 \*M= 71 \*MO= 118 \*MA= 114.7

	=	%	=	%	
1. Πολύ μεγάλο	246	34,7	4. Μικρό	4	0,6
2. Μεγάλο	314	44,4	5. Καθόλου	2	0,3
3. Αρκετό	138	19,5	6. Δεν απάντησαν	4	0,6

28. Ποιο ΜΜΕ θα διαλέγατε ως πρακτικό (εύκολα χρησιμοποιήσιμο) για την εκπ/κή διαδικασία:

% Απαντήσεων

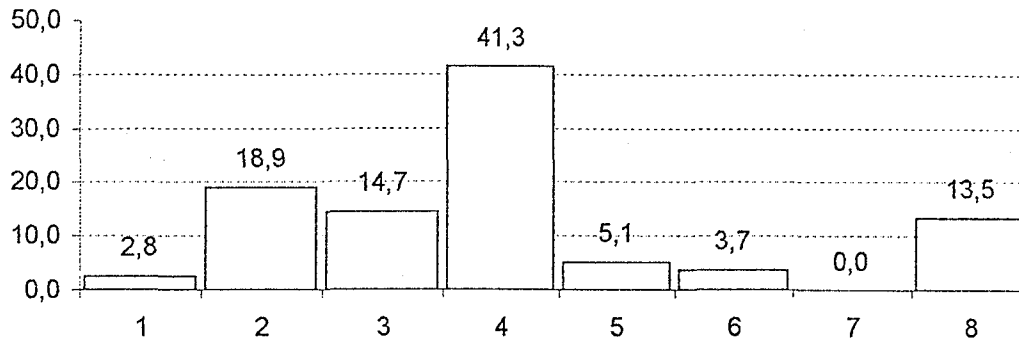

Σύνολο= 1115 \*M= 104 \*MO= 139.4 \*MA= 107.1

	=	%		=	%
1. Ραδιόφωνο	31	2,8	5. Η/Υ	57	5,1
2. Μαγνητόφωνο	211	18,9	6. Multimedia	41	3,7
3. Τηλεόραση	164	14,7	7. Κανένα	0	0,0
4. Βίντεο	460	41,3	8. Περ. ή Λιγ. Απαντήσεις	151	13,5

29. Ποιο ΜΜΕ θεωρείτε περισσότερο αποδοτικό - αποτελεσματικό στην εκπ/κή διαδικασία:

% Απαντήσεων

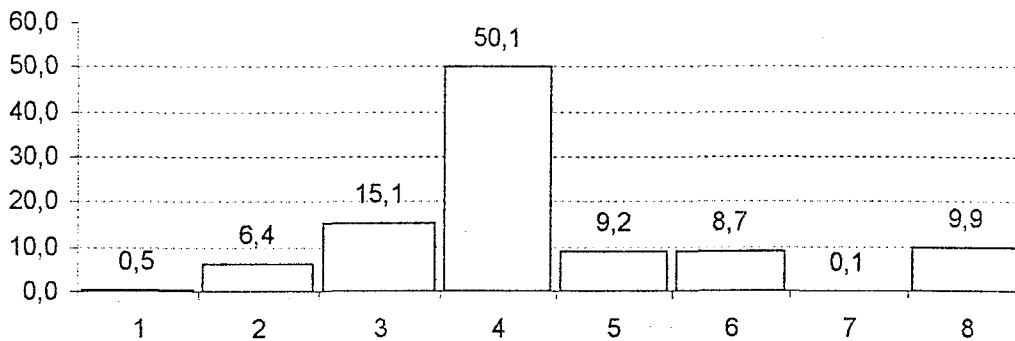

Σύνολο= 949 \*M= 85 \*MO= 118.6 \*MA= 95.4

	=	%		=	%
1. Ραδιόφωνο	5	0,5	5. Η/Υ	87	9,2
2. Μαγνητόφωνο	61	6,4	6. Multimedia	83	8,7
3. Τηλεόραση	143	15,1	7. Κανένα	1	0,1
4. Βίντεο	475	50,1	8. Περ. ή Λιγ. Απαντήσεις	94	9,9

29. Ποιο ΜΜΕ θεωρείτε περισσότερο αποδοτικό - αποτελεσματικό στην εκπ/κή διαδικασία:

% Απαντήσεων

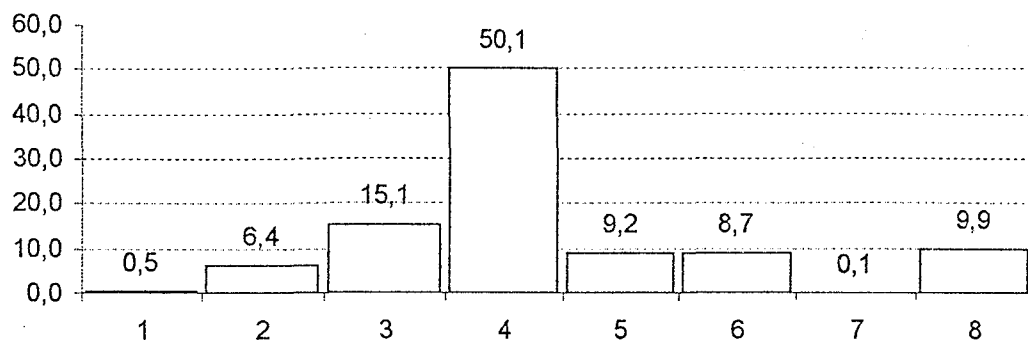

Σύνολο= 949 \*M= 85 \*MO= 118.6 \*MA= 95.4

	=	%	=	%	
1. Ραδιόφωνο	5	0,5	5. Η/Υ	87	9,2
2. Μαγνητόφωνο	61	6,4	6. Multimedia	83	8,7
3. Τηλεόραση	143	15,1	7. Κανένα	1	0,1
4. Βίντεο	475	50,1	8. Περ.ή Λιγ.Απαντήσεις	94	9,9

30. Ποιο ΜΜΕ πιστεύετε ότι αρέσει περισσότερο στους μαθητές:

% Απαντήσεων

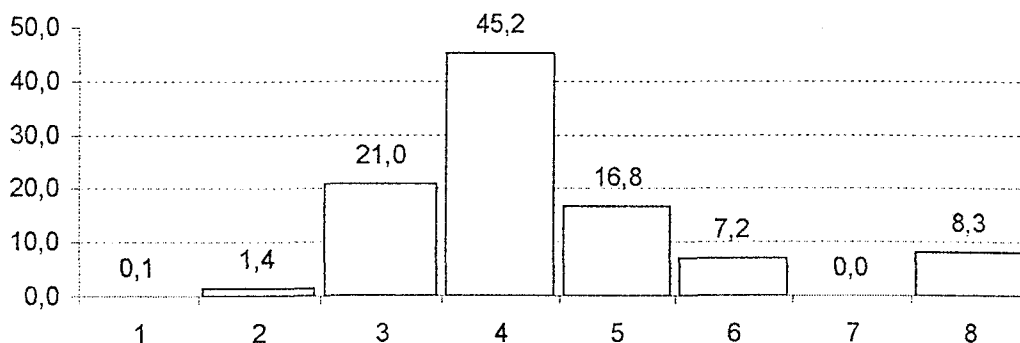

Σύνολο= 880 \*M= 68 \*MO= 110 \*MA= 100.3

	=	%	=	%	
1. Ραδιόφωνο	1	0,1	5. Η/Υ	148	16,8
2. Μαγνητόφωνο	12	1,4	6. Multimedia	63	7,2
3. Τηλεόραση	185	21,0	7. Κανένα	0	0,0
4. Βίντεο	398	45,2	8. Περ.ή Λιγ.Απαντήσεις	73	8,3

35. Ποια είδη προγράμματος για την εκπαίδευση θέλετε να υπάρχουν στα ΜΜΕ:

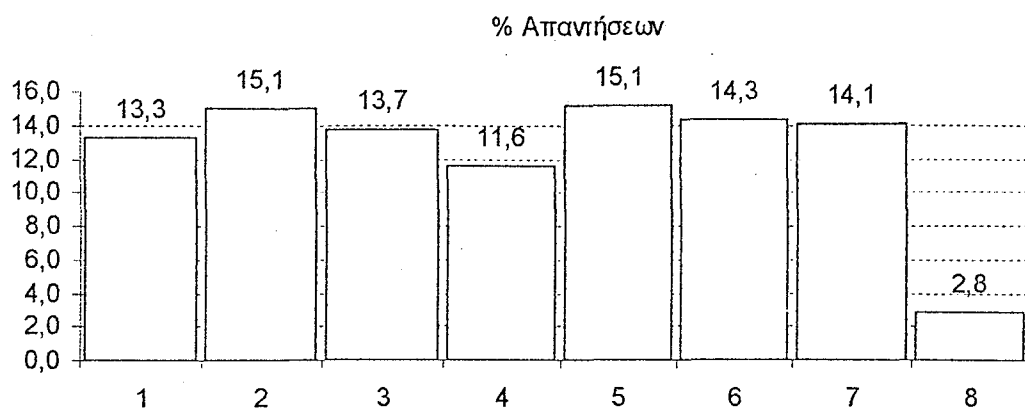

Σύνολο= 4353 \*M= 604.5 \*MO= 544.1 \*MA= 114.9

	Πάρα Πολύ	Πολύ	Αρκετά	Λίγο	Καθόλου	=	%
1.Ελληνικά	244	162	111	47	14	578	13,3
2.Ιστορία	408	170	71	3	4	656	15,1
3.Ξένη γλώσσα	227	184	153	28	4	596	13,7
4.Μαθηματικά	102	145	145	93	20	505	11,6
5.Γεωγραφία	453	117	78	8	2	658	15,1
6.Φυσική - Χημεία	305	184	119	13	2	623	14,3
7.Βιολογία, Ανθρ/γία	342	168	90	12	1	613	14,1
8.Άλλο	70	33	21			124	2,8

36. Σε ποια μαθήματα χρειάζεται να χρησιμοποιούνται ΜΜΕ στην εκπ/κή διαδικασία:

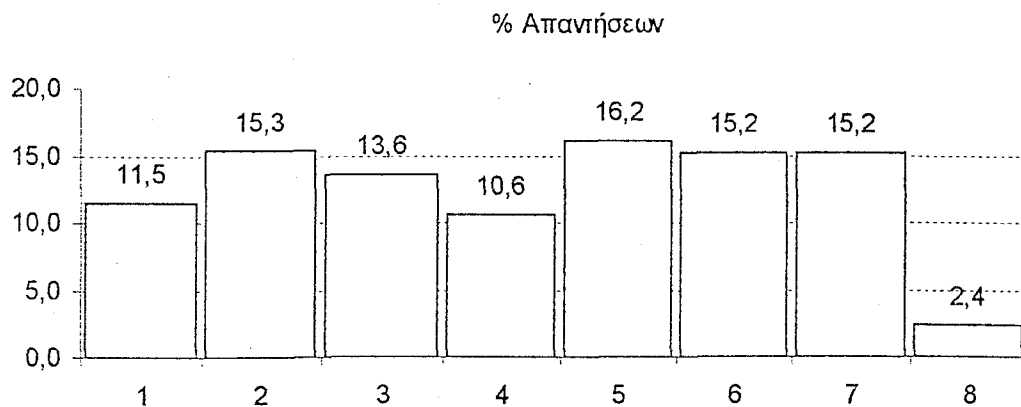

Σύνολο= 4037 \*M= 581.5 \*MO= 504.6 \*MA= 131.1

	Πάρα Πολύ	Πολύ	Αρκετά	Λίγο	Καθόλου	=	%
1.Ελληνικά	125	107	136	71	24	463	11,5
2.Ιστορία	361	167	96	3	2	619	15,3
3.Ξένη γλώσσα	246	166	119	16	4	551	13,6
4.Μαθηματικά	67	91	143	104	24	429	10,6
5.Γεωγραφία	464	118	50	16	4	652	16,2
6.Φυσική - Χημεία	329	189	86	8	2	614	15,2
7.Βιολογία, Ανθρ/γία	369	151	83	9		612	15,2
8.Άλλο	57	32	8			97	2,4

## ΑΝΑΓΚΑΙΟΤΗΤΑ Μ.Μ.Ε. ΣΤΗΝ ΕΚΠΑΙΔΕΥΣΗ

9. Τα ΜΜΕ πρέπει να εισαχθούν στην εκπαίδευση;

% Απαντήσεων

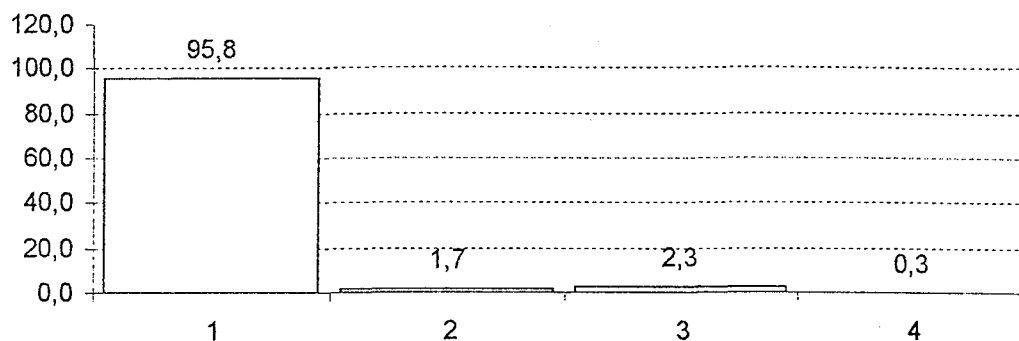

Σύνολο= 708 \*M= 14 \*MO= 177 \*MA= 250.5

	=	%	=	%	
1. Ναι	678	95,8	3. Δεν γνωρίζω	16	2,3
2. Όχι	12	1,7	4. Δεν απάντησαν	2	0,3

10. Συμπληρώστε δυο φορείς που ενδιαφέρονται περισσότερο για την εισαγωγή των ΜΜΕ στην εκπαίδευση:

% Απαντήσεων

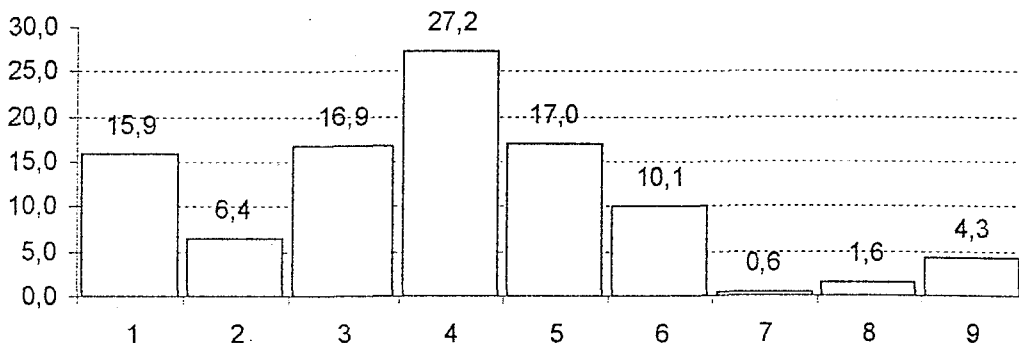

Σύνολο= 1432 \*M= 144 \*MO= 159.1 \*MA= 103.7

	=	%	=	%	
1. Υπ. Παιδείας	227	15,9	6. Μαθητές	144	10,1
2. ΔΟΕ / ΟΛΜΕ	92	6,4	7. Άλλος φορέας	8	0,6
3. Σύλλογος Γονέων & Κηδόνων	242	16,9	8. Κανένας	23	1,6
4. Σύλλογος εκπαιδευτικών	390	27,2	9. Περ. ή Λιγ. Απαντήσεις	62	4,3
5. Εκπαιδευτικοί ξεχωριστά	244	17,0			

15. Τα ΜΜΕ χρειάζονται περισσότερο:

% Απαντήσεων

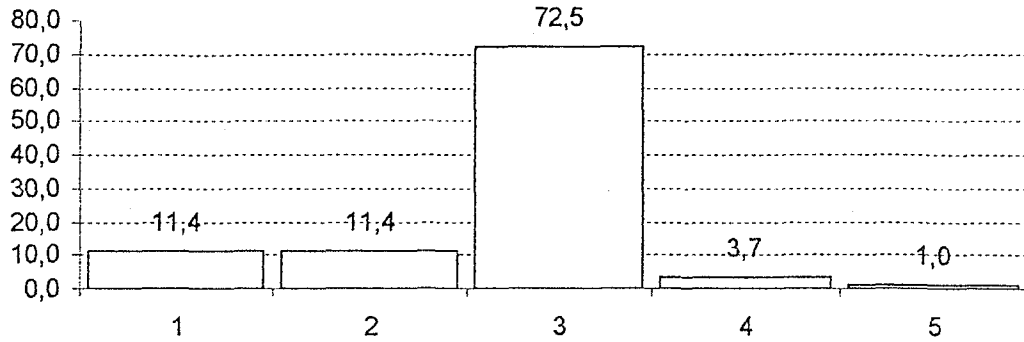

Σύνολο= 708 \*M= 81 \*MO= 141.6 \*MA= 148.8

	=	%		=	%
1. Στην Α /βάθμια	81	11,4	4. Δε γνωρίζω	26	3,7
2. Στην Β /βάθμια	81	11,4	5. Δεν απάντησαν	7	1,0
3. Το ίδιο	513	72,5			

22. Οι μαθητές θέλουν να χρησιμοποιούνται τα ΜΜΕ στη διδασκαλία:

% Απαντήσεων

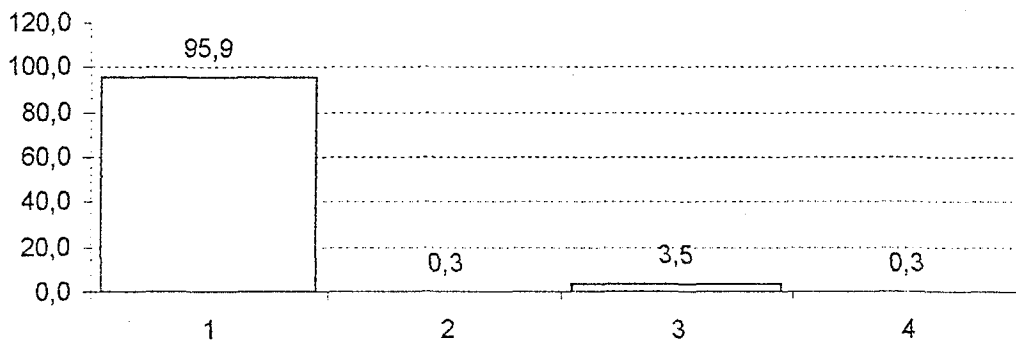

Σύνολο= 708 \*M= 13.5 \*MO= 177 \*MA= 251

	=	%		=	%
1. Ναι	679	95,9	3. Δε γνωρίζω	25	3,5
2. Όχι	2	0,3	4. Δεν απάντησαν	2	0,3



## ΠΑΡΑΡΤΗΜΑ ΧΙΙ

Β' Έρευνα Μαράσλειο και ΠΕΚ Αθήνας - Βασικοί άξονες

- Ύπαρξη και είδη ΜΜΕ
- Χρήση ΜΜΕ
- Επίδραση ΜΜΕ
- Αναγκαιότητα ΜΜΕ στην Εκπαίδευση

# Β' ΕΡΕΥΝΑ: ΠΕΚ ΑΘΗΝΑΣ Κ ΜΑΡΑΣΛΕΙΟΝ

## ΥΠΑΡΞΗ ΚΑΙ ΕΙΔΗ Μ.Μ.Ε.

8. Για την εκπαιδευτική διαδικασία στο σχολείο σας υπάρχουν ΜΜΕ;

% Απαντήσεων

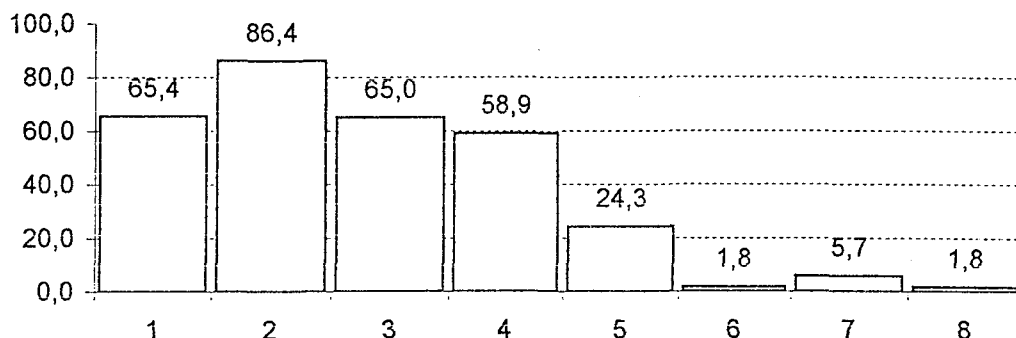

Σύνολο= 280 \*M= 116.5 \*MO= 108.3 \*MA= 84.8

	=	%		=	%
1. Ραδιόφωνο	183	65,4	7. Κανένα	16	5,7
2. Μαγνητόφωνο	242	86,4	8. Άλλο είδος:	5	1,8
3. Τηλεόραση	182	65,0	.Κινηματογράφος/κίνες μηχανές = 2		
4. Βίντεο	165	58,9	.Βιντεοκάμερες = 1		
5. Η / Υ	68	24,3	.Χωρίς απάντηση = 2		
6. Multimedia	5	1,8			

11. Υπάρχουν συσκευές ΜΜΕ για διδασκαλία, στο σχολείο σας;

% Απαντήσεων

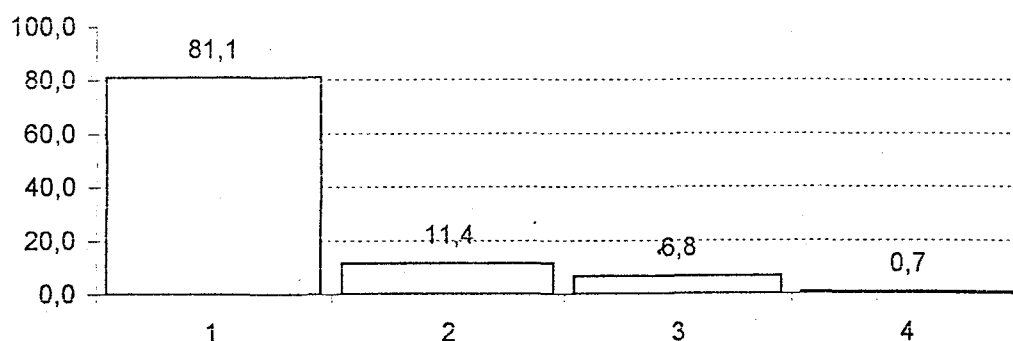

Σύνολο= 280 \*M= 25.5 \*MO= 70 \*MA= 78.5

	=	%		=	%
1. Ναι	227	81,1	3. Όχι	19	6,8
2. Ναι, αλλά είναι χαλασμένες	32	11,4	4. Δε γνωρίζω	2	0,7

\* M: Διάμεσος, MO: Μέσος Όρος, MA: Μέση Απόκλιση

\* Περ. ή Λιγ. Απαντήσεις: Περισσότερες ή λιγότερες απαντήσεις. Δηλαδή:

Ενώ έπρεπε να δοθούν δύο απαντήσεις, κάποιιοι έδωσαν μία ή περισσότερες από δύο.

13. Οι εκπαιδευτικοί γνωρίζουν ότι υπάρχουν ΜΜΕ στο σχολείο σας:

% Απαντήσεων

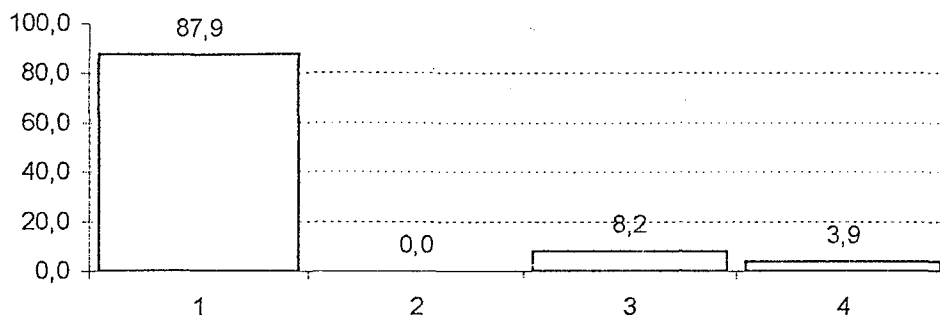

Σύνολο= 280 \*Μ= 17 \*ΜΟ= 70 \*ΜΑ= 88

	=	%	=	%
1. Ναι	246	87,9	3. Δε γνωρίζω	23 8,2
2. Όχι	0	0,0	4. Δεν απάντησαν	11 3,9

Εάν Ναι:

% Απαντήσεων

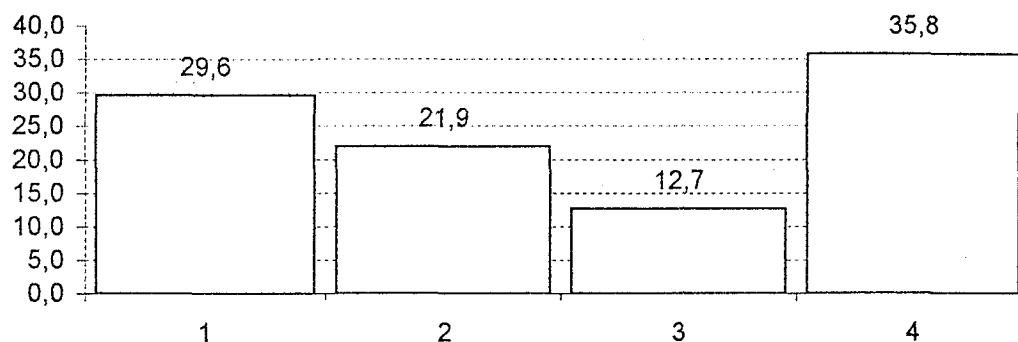

Σύνολο= 260 \*Μ= 67 \*ΜΟ= 65 \*ΜΑ= 62.4

	=	%	=	%
1. Πολλοί	77	29,6	3. Λίγοι	33 12,7
2. Αρκετοί	57	21,9	4. Δεν απάντησαν	93 35,8

## ΧΡΗΣΗ Μ.Μ.Ε.

2. Αν υπάρχουν, ποια από τις συσκευές ΜΜΕ χρησιμοποιούν οι εκπ/κοί περισσότερο (μόνο μια τιολογή):

% Απαντήσεων

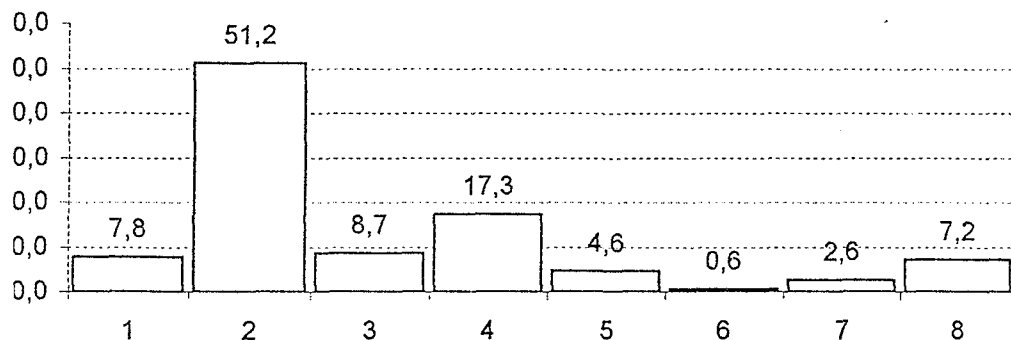

σύνολο= 346 \*Μ= 26 \*ΜΟ= 43.3 \*ΜΑ= 37.5

	=	%		=	%
Ραδιόφωνο	27	7,8	5. Η/Υ	16	4,6
Μαγνητόφωνο	177	51,2	6. Multimedia	2	0,6
Τηλεόραση	30	8,7	7. Κανένα	9	2,6
Βίντεο	60	17,3	8. Περ.ή Λιγ.Απαντήσεις	25	7,2

. Οι συσκευές των ΜΜΕ βρίσκονται:

% Απαντήσεων

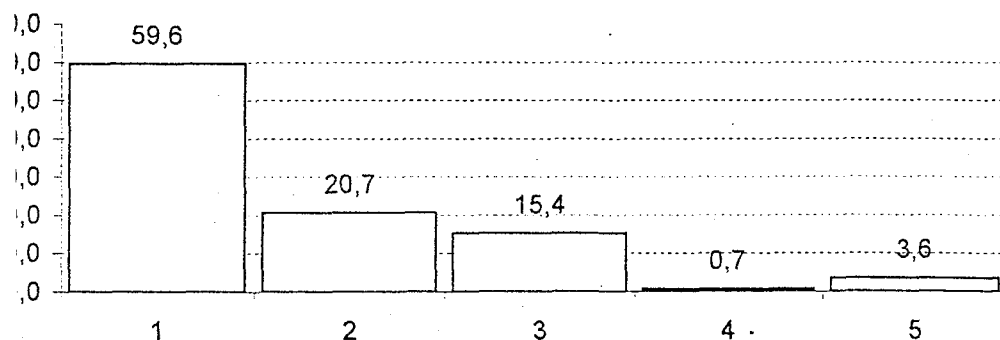

σύνολο= 280 \*Μ= 43 \*ΜΟ= 56 \*ΜΑ= 45.2

	=	%		=	%
Εντο Γραφείο του Διευθυντή ή εκπ/κών ή στη Γραμματεία	167	59,6	3. Σε άλλο μέρος:	43	15,4
Εξ ξεχωριστή αίθουσα για ΜΕ (όχι με άλλα Ε.Μ.Δ.)	58	20,7	.Εργ.Φυσικής-Χημείας = 18		
			.Αποθήκη = 10		
			.Βιβλιοθήκη = 5		
			.Αίθουσα προβολών = 2		
			. κ.τ.λ.		
			4. Δεν απάντησαν	2	0,7
			5. Περ.ή Λιγ.Απαντήσεις	10	3,6

17. Οι εκπαιδευτικοί χρησιμοποιούν στη διδασκαλία τα ΜΜΕ που έχετε στο σχολείο σας ;

% Απαντήσεων

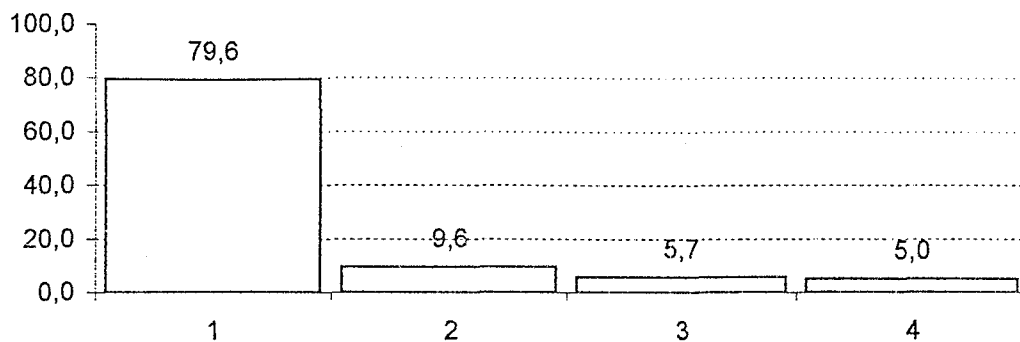

Σύνολο= 280 \*M= 21.5 \*MO= 70 \*MA= 76.5

	=	%	=	%
1. Ναι	223	79,6	3. Δε γνωρίζω	16 5,7
2. Όχι	27	9,6	4. Δεν απάντησαν	14 5,0

Εάν Ναι:

% Απαντήσεων

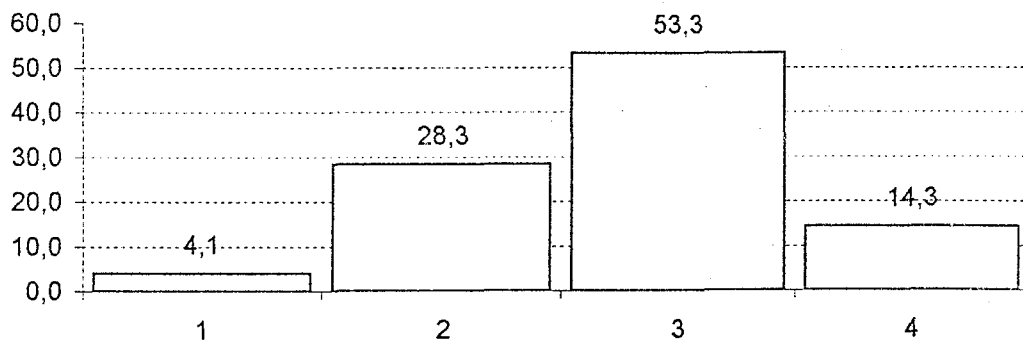

Σύνολο= 244 \*M= 52 \*MO= 61 \*MA= 71.6

	=	%	=	%
1. Πολλοί	10	4,1	3. Λίγοι	130 53,3
2. Αρκετοί	69	28,3	4. Δεν απάντησαν	35 14,3

18. Οι εκπαιδευτικοί πρέπει να υποχρεώνονται να χρησιμοποιούν τα ΜΜΕ:

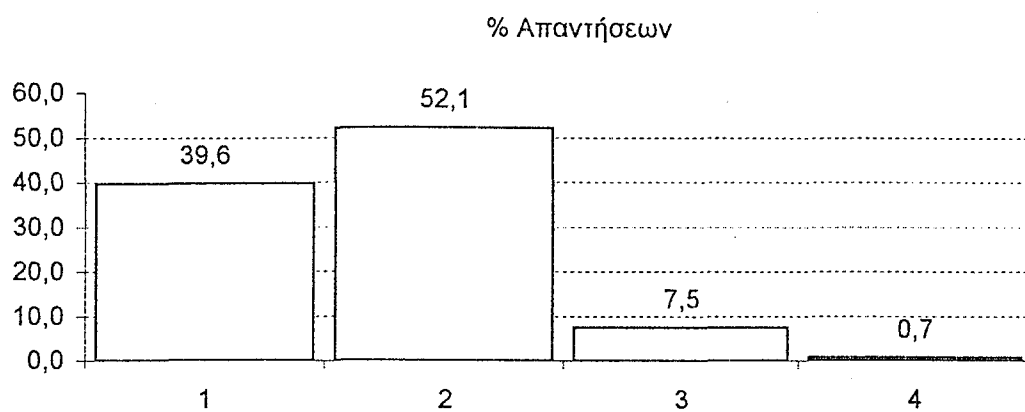

Σύνολο= 280 \*M= 66 \*MO= 70 \*MA= 58.5

	=	%	=	%
1. Ναι	111	39,6	3. Δε γνωρίζω	21 7,5
2. Όχι	146	52,1	4. Δεν απάντησαν	2 0,7

19. Οι εκπ/τικοί του σχολείου χρησιμοποιούν τα ΜΜΕ:

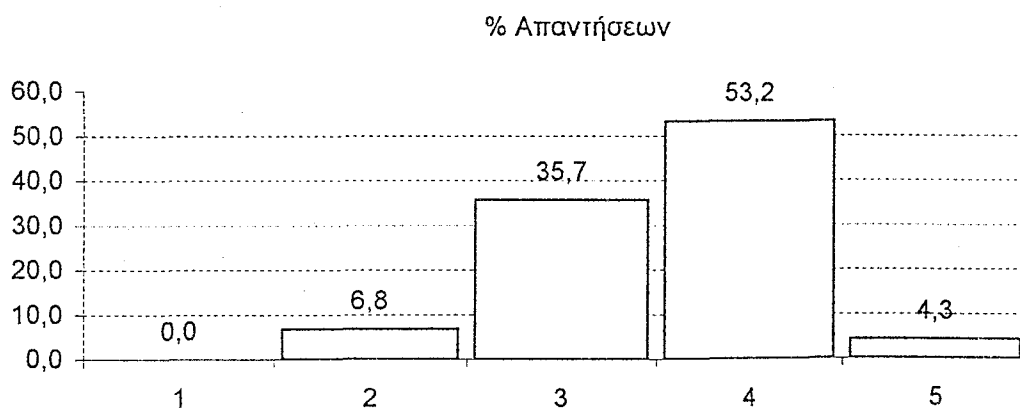

Σύνολο= 280 \*M= 19 \*MO= 56 \*MA= 54.8

	=	%	=	%
1. Πάντα	0	0,0	4. Σπάνια	149 53,2
2. Πολύ συχνά	19	6,8	5. Ποτέ	12 4,3
3. Συχνά	100	35,7		

20. Συμπληρώστε δυο λόγους, που οι εκπ/τικοί δε χρησιμοποιούν τα ΜΜΕ:

% Απαντήσεων

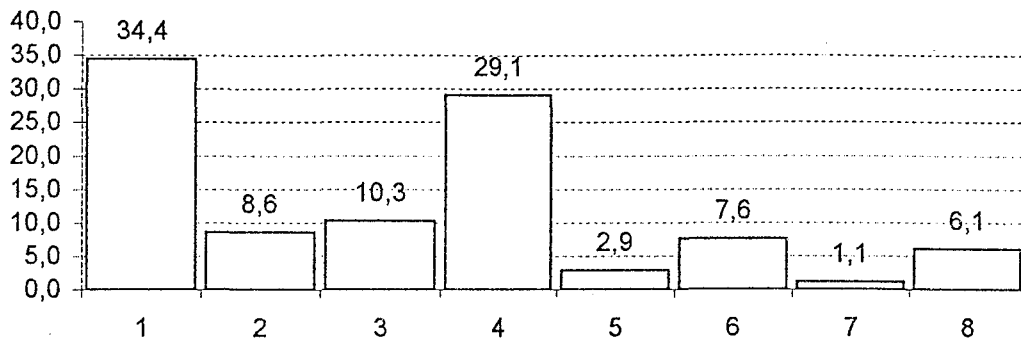

Σύνολο= 526 \*M= 42.5 \*MO= 65.8 \*MA= 50.8

	=	%	=	%	
1. Δεν είναι εξοικειωμένοι	181	34,4	6. Άλλος λόγος: Έλλειψη μέσων = 14 Έλλειψη χώρου = 6 Έλλειψη χρόνου = 6 Πρακτικές δυσκολίες = 4 .κ.τ.λ	40	7,6
2. Από αδιαφορία	45	8,6			
3. Δεν τα θεωρούν απαραίτητα	54	10,3			
4. Προτίμηση παρ. μεθόδων διδ/λίας	153	29,1			
5. Δυσκολεύουν διαδ. Μαθ/τος	15	2,9			
7. Δεν απάντησαν	6	1,1			
8. Περ.ή Λιγ.Απαντήσεις	32	6,1			

21. Πόσο απαραίτητη είναι η εκπ/ση των εκπ/κών στη χρήση των ΜΜΕ;

% Απαντήσεων

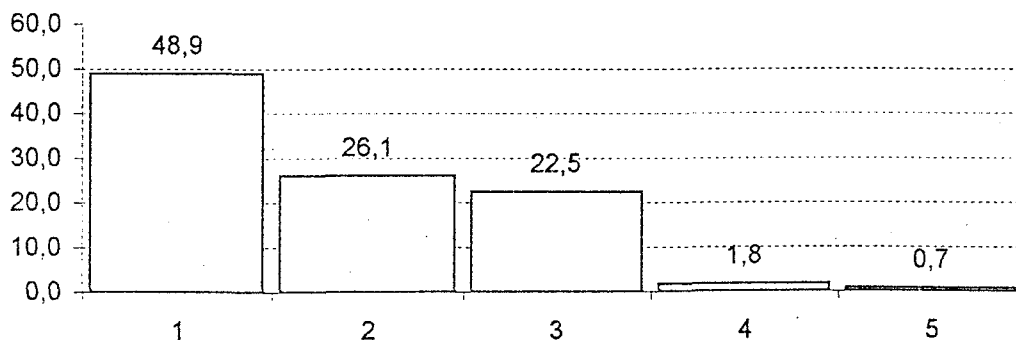

Σύνολο= 280 \*M= 63 \*MO= 56 \*MA= 42

	=	%	=	%	
1. Πάρα πολύ	137	48,9	4. Λίγο	5	1,8
2. Πολύ	73	26,1	5. Καθόλου	2	0,7
3. Αρκετά	63	22,5			

22. Οι μαθητές θέλουν να χρησιμοποιούνται τα ΜΜΕ στη διδασκαλία:

% Απαντήσεων

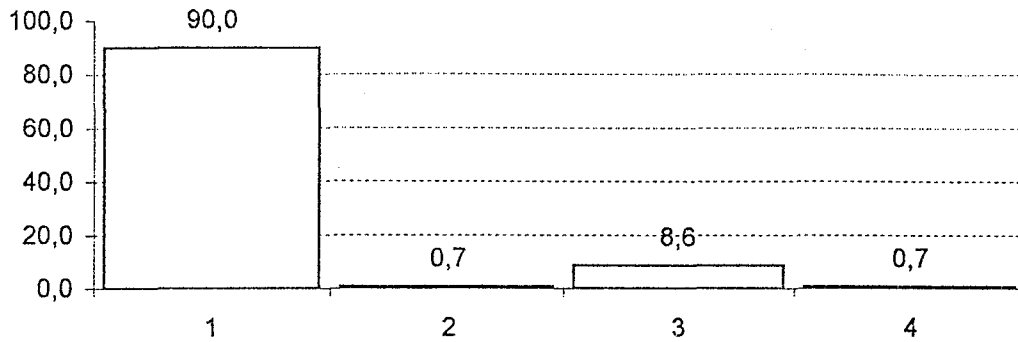

Σύνολο= 280 \*M= 13 \*MO= 70 \*MA= 91

	=	%	=	%
1. Ναι	252	90,0	3. Δε γνωρίζω	24 8,6
2. Όχι	2	0,7	4. Δεν απάντησαν	2 0,7

23. Η χρήση των ΜΜΕ στη διδασκαλία είναι:

% Απαντήσεων

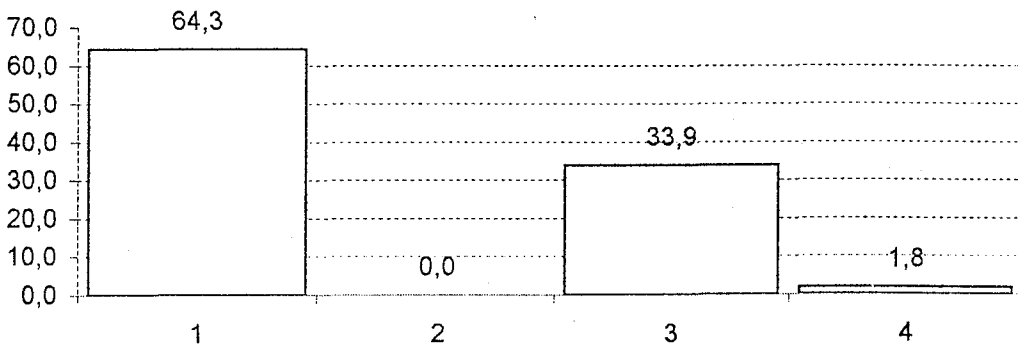

Σύνολο= 280 \*M= 50 \*MO= 70 \*MA= 67.5

	=	%	=	%
1. Θετική	180	64,3	3. Θετική & Αρνητική	95 33,9
2. Αρνητική	0	0,0	4. Δε γνωρίζω	5 1,8



29. Ποιο ΜΜΕ θεωρείτε περισσότερο αποδοτικό - αποτελεσματικό στην εκπ/κή διαδικασία:

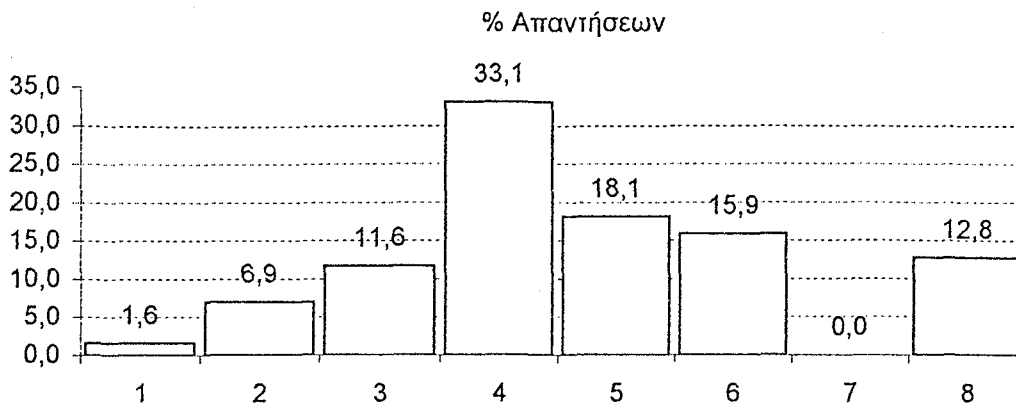

Σύνολο= 447 \*M= 54.5 \*MO= 55.9 \*MA= 33.4

	=	%		=	%
1. Ραδιόφωνο	7	1,6	5. Η/Υ	81	18,1
2. Μαγνητόφωνο	31	6,9	6. Multimedia	71	15,9
3. Τηλεόραση	52	11,6	7. Κανένα	0	0,0
4. Βίντεο	148	33,1	8. Περ. ή Λιγ. Απαντήσεις	57	12,8

30. Ποιο ΜΜΕ πιστεύετε ότι αρέσει περισσότερο στους μαθητές:

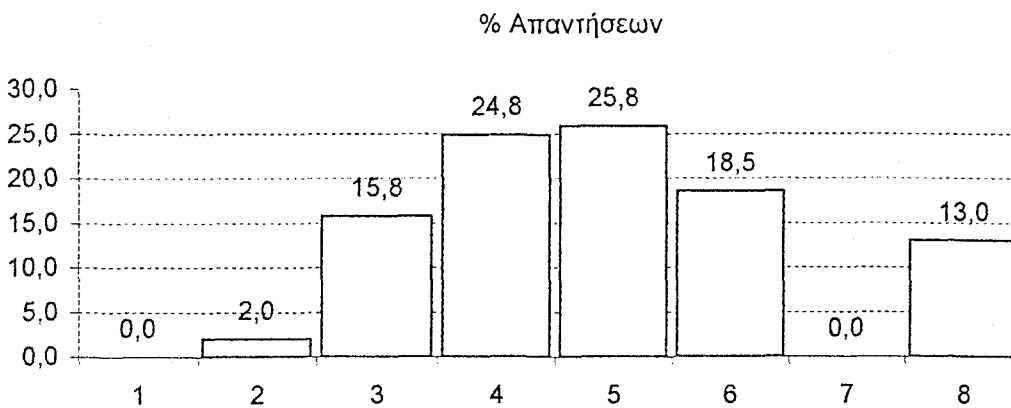

Σύνολο= 399 \*M= 57.5 \*MO= 49.9 \*MA= 35.4

	=	%		=	%
1. Ραδιόφωνο	0	0,0	5. Η/Υ	103	25,8
2. Μαγνητόφωνο	8	2,0	6. Multimedia	74	18,5
3. Τηλεόραση	63	15,8	7. Κανένα	0	0,0
4. Βίντεο	99	24,8	8. Περ. ή Λιγ. Απαντήσεις	52	13,0

## ΕΠΙΔΡΑΣΗ Μ.Μ.Ε.

24. Η επίδραση από την χρήση των ΜΜΕ στους μαθητές είναι:

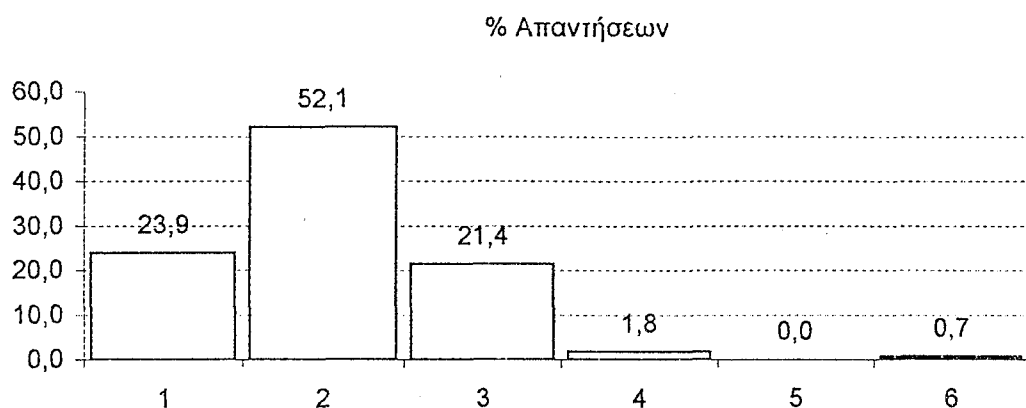

Σύνολο= 280 \*M= 32.5 \*MO= 46.7 \*MA= 44.3

	=	%		=	%
1. Πολύ Μεγάλη	67	23,9	4. Μικρή	5	1,8
2. Μεγάλη	146	52,1	5. Καθόλου	0	0,0
3. Αρκετή	60	21,4	6. Δεν απάντησαν	2	0,7

25. Αν η διδασκαλία του μαθήματος γίνεται και με ΜΜΕ, βελτιώνεται η απόδοση των μαθητών:

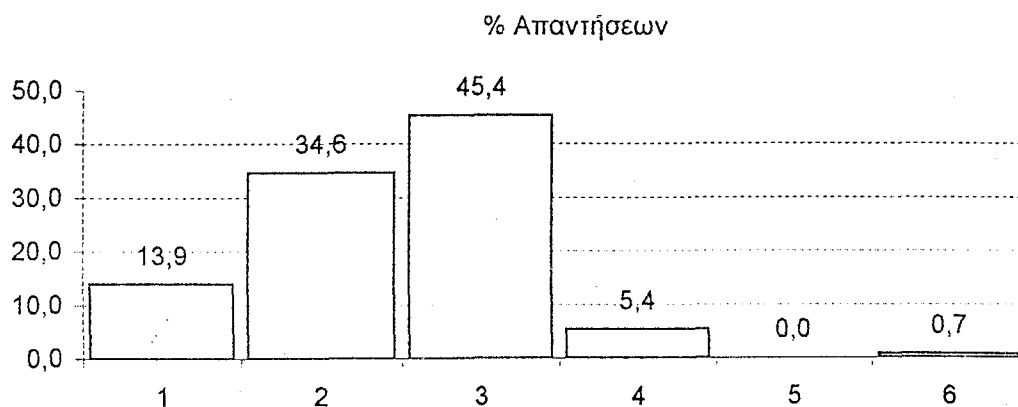

Σύνολο= 280 \*M= 27 \*MO= 46.7 \*MA= 43.7

	=	%		=	%
1. Πάρα πολύ	39	13,9	4. Λίγο	15	5,4
2. Πολύ	97	34,6	5. Καθόλου	0	0,0
3. Αρκετά	127	45,4	6. Δεν απάντησαν	2	0,7

28. Ποιο ΜΜΕ θα διαλέγατε ως πρακτικό (εύκολα χρησιμοποιήσιμο) για την εκπ/κή διαδικασία:

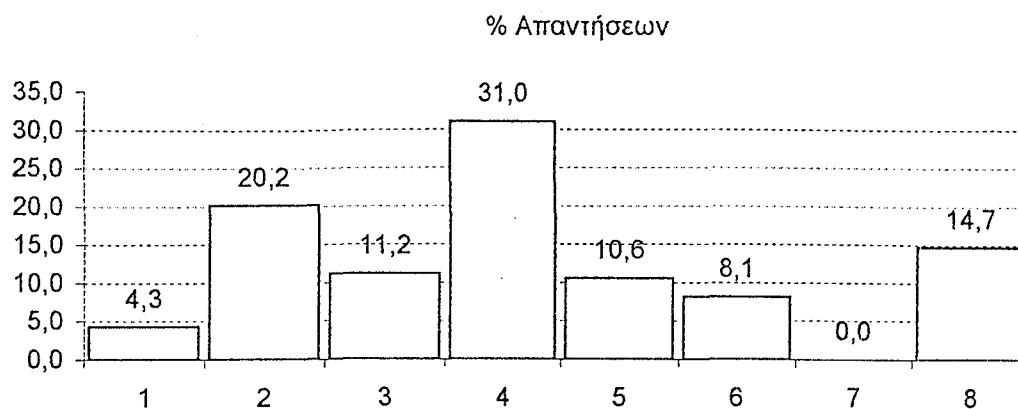

Σύνολο= 491 \*M= 53.5 \*MO= 61.4 \*MA= 34.6

	=	%		=	%
1. Ραδιόφωνο	21	4,3	5. Η/Υ	52	10,6
2. Μαγνητόφωνο	99	20,2	6. Multimedia	40	8,1
3. Τηλεόραση	55	11,2	7. Κανένα	0	0,0
4. Βίντεο	152	31,0	8. Περ.ή Λιγ.Απαντήσεις	72	14,7

29. Ποιο ΜΜΕ θεωρείτε περισσότερο αποδοτικό - αποτελεσματικό στην εκπ/κή διαδικασία:

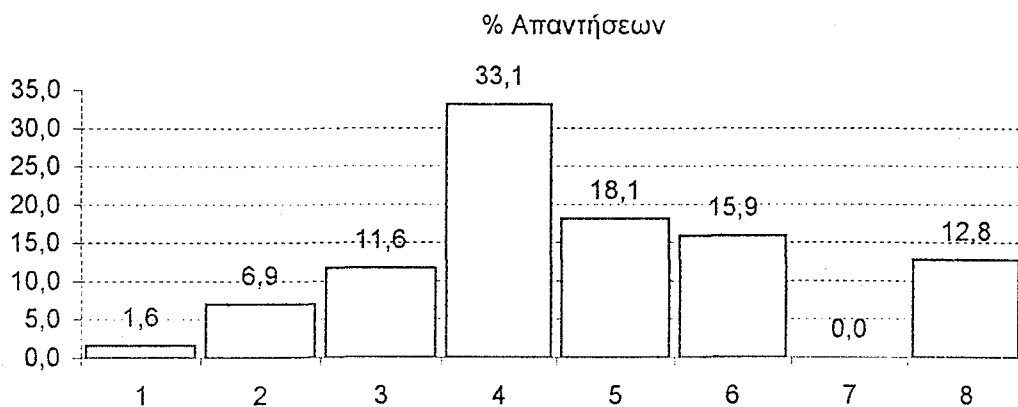

Σύνολο= 447 \*M= 54.5 \*MO= 55.9 \*MA= 33.4

	=	%		=	%
1. Ραδιόφωνο	7	1,6	5. Η/Υ	81	18,1
2. Μαγνητόφωνο	31	6,9	6. Multimedia	71	15,9
3. Τηλεόραση	52	11,6	7. Κανένα	0	0,0
4. Βίντεο	148	33,1	8. Περ.ή Λιγ.Απαντήσεις	57	12,8

26. Αν η διδασκαλία του μαθήματος γίνεται και με ΜΜΕ, οι μαθητές αποκτούν γνώση:

% Απαντήσεων

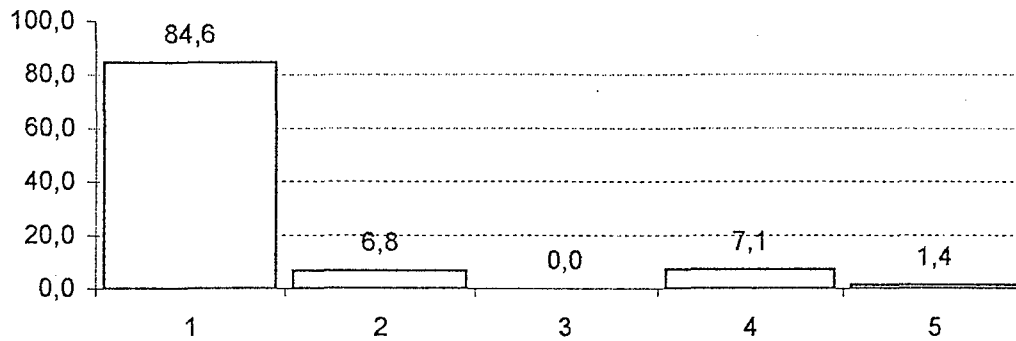

Σύνολο= 280 \*M= 19 \*MO= 56 \*MA= 72.4

	=	%	=	%	
1. Περισσότερη	237	84,6	4. Δε γνωρίζω	20	7,1
2. Τόια	19	6,8	5. Δεν απάντησαν	4	1,4
3. Λιγότερη	0	0,0			

27. Το όφελος των μαθητών από τη χρήση των ΜΜΕ είναι:

% Απαντήσεων

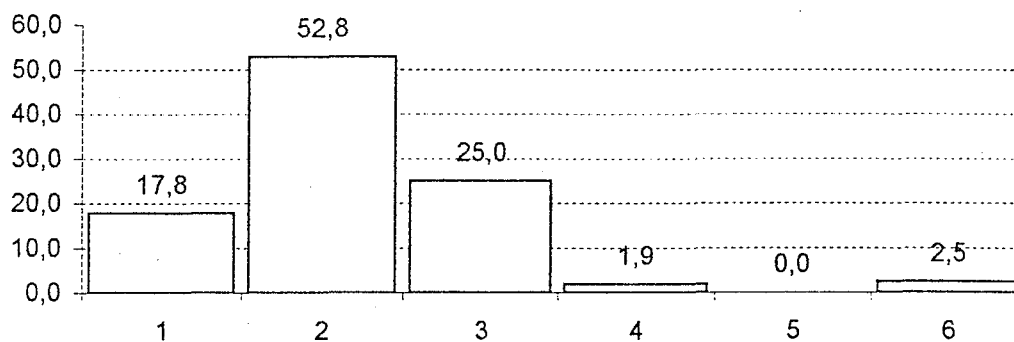

Σύνολο= 320 \*M= 32.5 \*MO= 53.3 \*MA= 48.7

	=	%	=	%	
1. Πολύ μεγάλο	57	17,8	4. Μικρό	6	1,9
2. Μεγάλο	169	52,8	5. Καθόλου	0	0,0
3. Αρκετό	80	25,0	6. Δεν απάντησαν	8	2,5

35. Ποια είδη προγράμματος για την εκπαίδευση θέλετε να υπάρχουν στα ΜΜΕ:

% Απαντήσεων

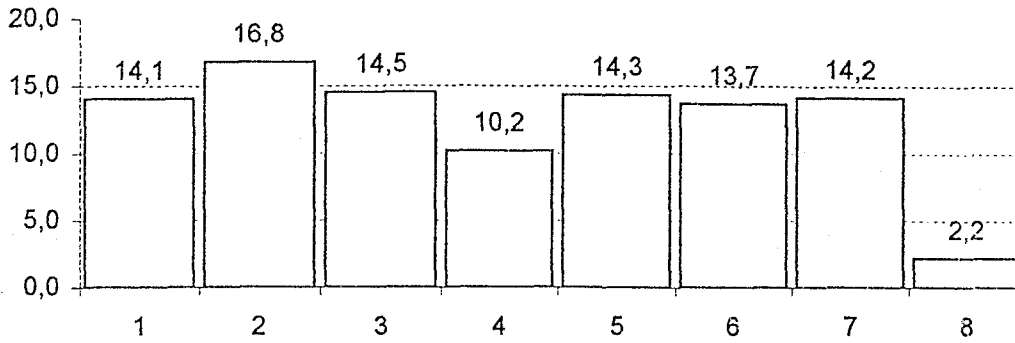

Σύνολο= 1757 \*M= 248 \*MO= 219.6 \*MA= 55.1

	Πάρα Πολύ	Πολύ	Αρκετά	Λίγο	Καθόλου	=	%
1.Ελληνικά	94	68	63	20	2	247	14,1
2.Ιστορία	146	83	63	4		296	16,8
3.Ξένη γλώσσα	119	62	62	12		255	14,5
4.Μαθηματικά	34	54	55	34	2	179	10,2
5.Γεωγραφία	163	51	34	4		252	14,3
6.Φυσική - Χημεία	106	88	36	8	2	240	13,7
7.Βιολογία, Ανθρ/γία	139	79	23	6	2	249	14,2
8.Άλλο	23	12	4			39	2,2

36. Σε ποια μαθήματα χρειάζεται να χρησιμοποιούνται ΜΜΕ στην εκπ/κή διαδικασία:

% Απαντήσεων

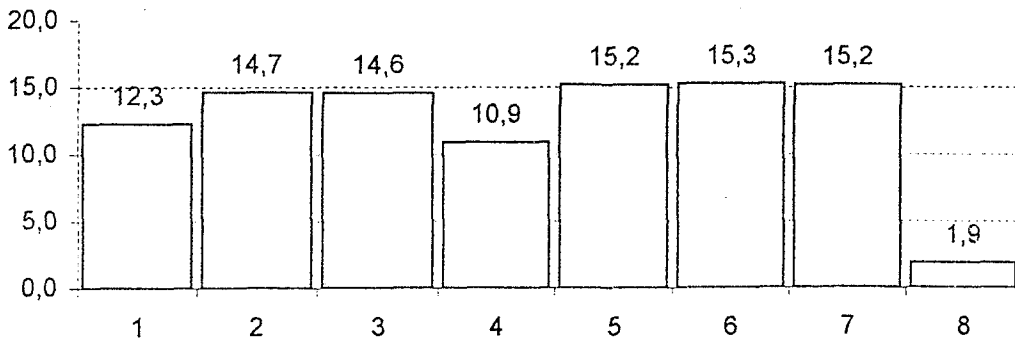

Σύνολο= 1638 \*M= 239.5 \*MO= 204.8 \*MA= 51

	Πάρα Πολύ	Πολύ	Αρκετά	Λίγο	Καθόλου	=	%
1.Ελληνικά	51	40	68	32	10	201	12,3
2.Ιστορία	120	79	37	4		240	14,7
3.Ξένη γλώσσα	111	74	43	11		239	14,6
4.Μαθηματικά	32	42	60	36	8	178	10,9
5.Γεωγραφία	158	72	17	2		249	15,2
6.Φυσική - Χημεία	114	83	38	14	2	251	15,3
7.Βιολογία, Ανθρ/γία	136	75	34	2	2	249	15,2
8.Άλλο	15	10	6			31	1,9

# ΑΝΑΓΚΑΙΟΤΗΤΑ Μ.Μ.Ε. ΣΤΗΝ ΕΚΠΑΙΔΕΥΣΗ

9. Τα ΜΜΕ πρέπει να εισαχθούν στην εκπαίδευση;

% Απαντήσεων

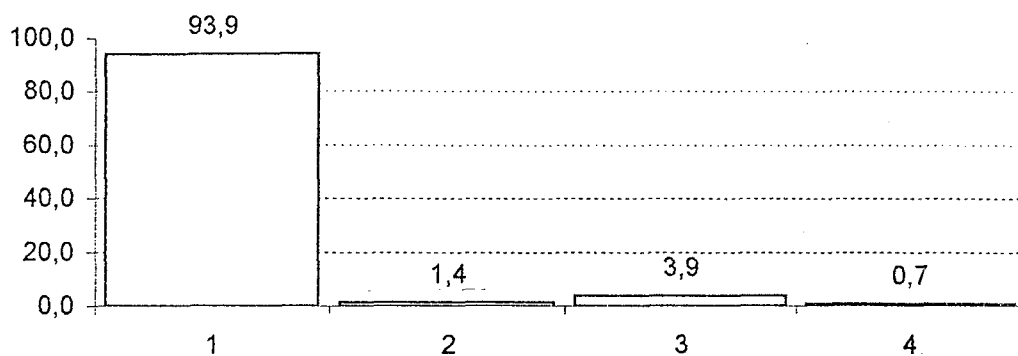

Σύνολο= 280 \*M= 7.5 \*MO= 70 \*MA= 96.5

	=	%		=	%
1. Ναι	263	93,9	3. Δεν γνωρίζω	11	3,9
2. Όχι	4	1,4	4. Δεν απάντησαν	2	0,7

10. Συμπληρώστε δυο φορείς που ενδιαφέρονται περισσότερο για την εισαγωγή των ΜΜΕ στην εκπαίδευση:

% Απαντήσεων

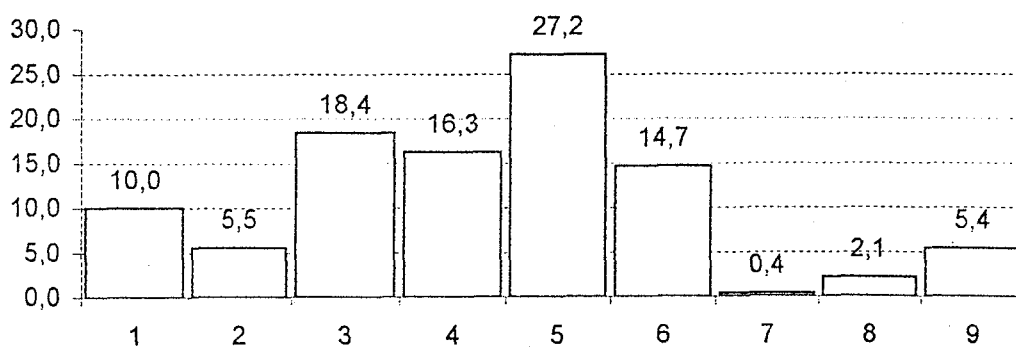

Σύνολο= 559 \*M= 56 \*MO= 62.1 \*MA= 39.9

	=	%		=	%
1. Υπ. Παιδείας	56	10,0	6. Μαθητές	82	14,7
2. ΔΟΕ / ΟΛΜΕ	31	5,5	7. Άλλος φορέας	2	0,4
3. Σύλλογος Γονέων & Κηδ/νων	103	18,4	8. Κανένας	12	2,1
4. Σύλλογος εκπαιδευτικών	91	16,3	9. Περ. ή Λιγ. Απαντήσεις	30	5,4
5. Εκπαιδευτικοί ξεχωριστά	152	27,2			

15. Τα ΜΜΕ χρειάζονται περισσότερο:

% Απαντήσεων

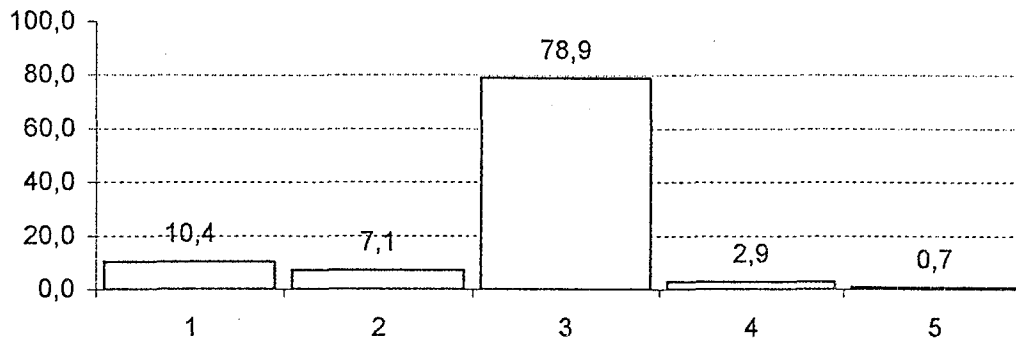

Σύνολο= 280 \*M= 20 \*MO= 56 \*MA= 66

	=	%
1. Στην Α /βάθμια	29	10,4
2. Στην Β /βάθμια	20	7,1
3. Το ίδιο	221	78,9

	=	%
4. Δε γνωρίζω	8	2,9
5. Δεν απάντησαν	2	0,7

22. Οι μαθητές θέλουν να χρησιμοποιούνται τα ΜΜΕ στη διδασκαλία;

% Απαντήσεων

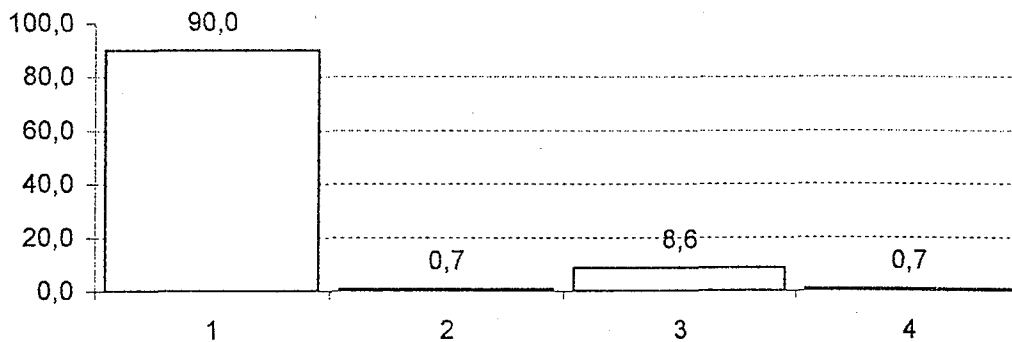

Σύνολο= 280 \*M= 13 \*MO= 70 \*MA= 91

	=	%
1. Ναι	252	90,0
2. Όχι	2	0,7

	=	%
3. Δε γνωρίζω	24	8,6
4. Δεν απάντησαν	2	0,7

## ΠΑΡΑΡΤΗΜΑ ΧΙΙΙ

- Σύγκριση απαντήσεων Α΄ Έρευνας  
Α/Βάθμια και Β/Βάθμια εκπαίδευση
- Σύγκριση απαντήσεων Β΄ Έρευνας  
Μαράσλειο και ΠΕΚ Αθήνας
- Σύγκριση απαντήσεων Α΄ και Β΄ Έρευνας - Βασικοί άξονες



## ΣΥΓΚΡΙΣΗ ΕΡΩΤΗΣΕΩΝ Α' ΕΡΕΥΝΑΣ Α/Βάθμια κ' Β/Βάθμια Εκπαίδευση

8. Για την εκπαιδευτική διαδικασία στο σχολείο σας υπάρχουν ΜΜΕ;

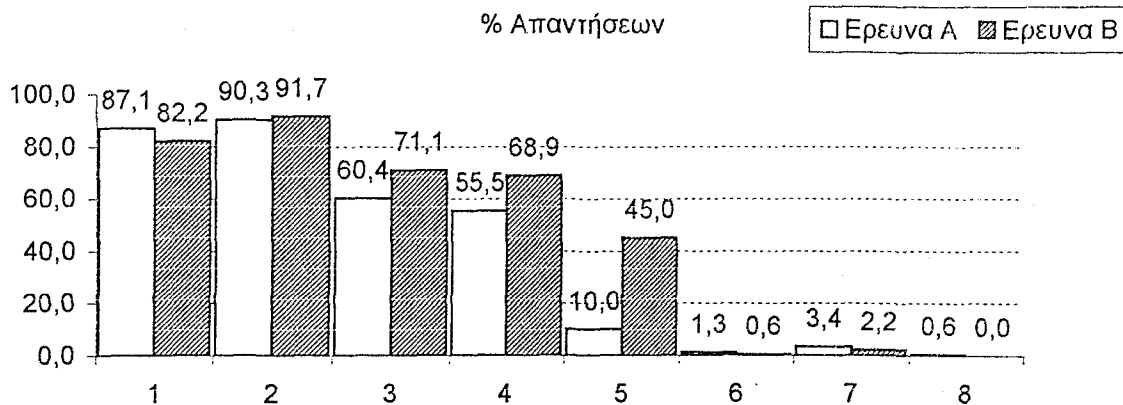

Σύνολο= 528 \*M= 173 \*MO= 203.8 \*MA= 183.5

	=	%
1. Ραδιόφωνο	460	87.1
2. Μαγνητόφωνο	477	90.3
3. Τηλεόραση	319	60.4
4. Βίντεο	293	55.5
5. Η / Υ	53	10.0

	=	%
6. Multimedia	7	1.3
7. Κανένα	18	3.4
8. Άλλο είδος: .Κινηματογράφος/κίνηση μηχανές = 2 .Βιντεοκάμερες = 1	3	0.6

Σύνολο= 180 \*M= 102.5 \*MO= 81.4 \*MA= 59.9

	=	%
1. Ραδιόφωνο	148	82.2
2. Μαγνητόφωνο	165	91.7
3. Τηλεόραση	128	71.1
4. Βίντεο	124	68.9

	=	%
5. Η / Υ	81	45.0
6. Multimedia	1	0.6
7. Κανένα	4	2.2
8. Άλλο είδος	0	0.0

□ = Α/Βάθμια Εκπαίδευση  
▨ = Β/Βάθμια Εκπαίδευση

\* Μ: Διάμεσος, ΜΟ: Μέσος Όρος, ΜΑ: Μέση Απόκλιση

\* Περ. ή Λιγ. Απαντήσεις: Περισσότερες ή λιγότερες απαντήσεις. Δηλαδή:

Ενώ έπρεπε να δοθούν δύο απαντήσεις, κάποιος έδωσε μία ή περισσότερες από δύο

10. Συμπληρώστε δυο φορές που ενδιαφέρονται περισσότερο για την εισαγωγή των ΜΜΕ στην εκπαίδευση

% Απαντήσεων

□ Έρευνα Α ▨ Έρευνα Β

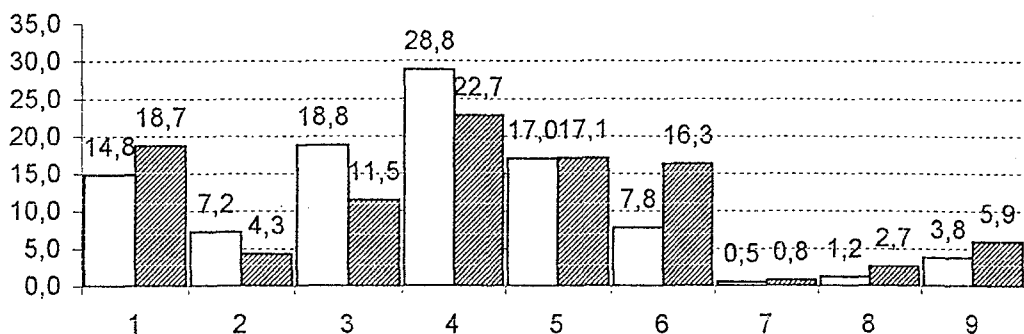

Σύνολο= 1058 \*Μ= 83 \*ΜΟ= 117.6 \*ΜΑ= 82.4

	=	%		=	%
1. Υπ. Παιδείας	157	14,8	6. Μαθητές	83	7,8
2. ΔΟΕ / ΟΛΜΕ	76	7,2	7. Άλλος φορέας	5	0,5
3. Σύλλογος Γονέων & Κηδ/νων	199	18,8	8. Κανένας	13	1,2
4. Σύλλογος εκπαιδευτικών	305	28,8	9. Περί ή Λιγ. Απαντήσεις	40	3,8
5. Εκπαιδευτικοί ξεχωριστά	180	17,0			

Σύνολο= 374 \*Μ= 43 \*ΜΟ= 41.6 \*ΜΑ= 25.6

	=	%		=	%
1. Υπ. Παιδείας	70	18,7	6. Μαθητές	61	16,3
2. ΔΟΕ / ΟΛΜΕ	16	4,3	7. Άλλος φορέας	3	0,8
3. Σύλλογος Γονέων & Κηδ/νων	43	11,5	8. Κανένας	10	2,7
4. Σύλλογος εκπαιδευτικών	85	22,7	9. Περί ή Λιγ. Απαντήσεις	22	5,9
5. Εκπαιδευτικοί ξεχωριστά	64	17,1			

15. Τα ΜΜΕ χρειάζονται περισσότερο

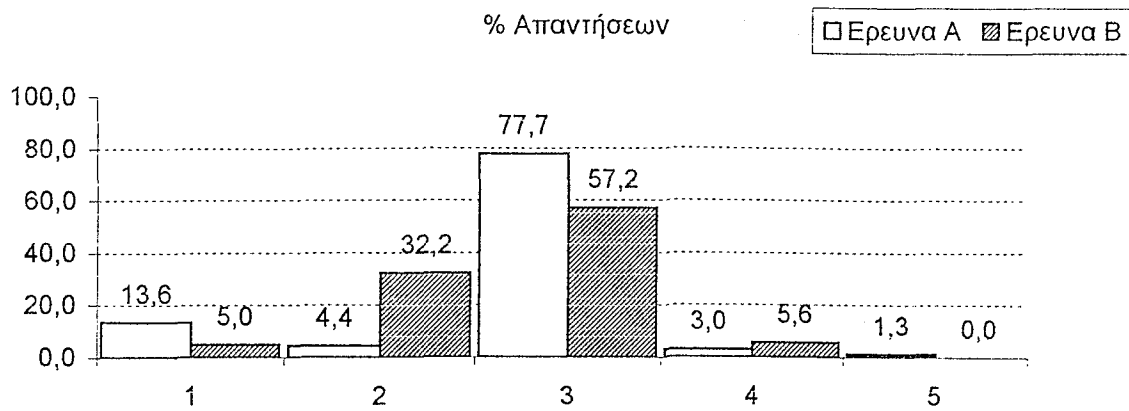

Σύνολο= 528 \*M= 23 \*MO= 105.6 \*MA= 122

	=	%
1. Στην Α /βαθμια	72	13.6
2. Στην Β /βαθμια	23	4.4
5. Δεν απάντησαν	7	1.3

	=	%
3. Το ίδιο	410	77.7
4. Δε γνωρίζω	16	3.0

Σύνολο= 180 \*M= 34 \*MO= 45 \*MA= 35.5

	=	%
1. Στην Α /βαθμια	9	5.0
2. Στην Β /βαθμια	58	32.2

	=	%
3. Το ίδιο	103	57.2
4. Δε γνωρίζω	10	5.6

18. Οι εκπαιδευτικοί πρέπει να υποχρεώνονται να χρησιμοποιούν τα ΜΜΕ

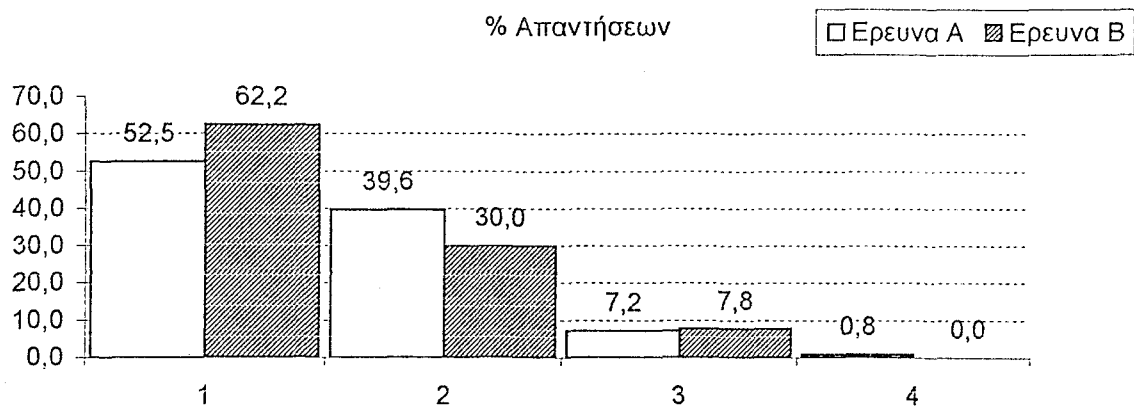

Σύνολο= 528 \*M= 123.5 \*MO= 132 \*MA= 111

	=	%	=	%
1. Ναι	277	52,5	3. Δε γνωρίζω	38 7,2
2. Όχι	209	39,6	4. Δεν απάντησαν	4 0,8

Σύνολο= 180 \*M= 54 \*MO= 60 \*MA= 34.7

	=	%	=	%
1. Ναι	112	62,2	3. Δε γνωρίζω	14 7,8
2. Όχι	54	30,0		

29. Ποιο ΜΜΕ θεωρείτε περισσότερο αποδοτικό - αποτελεσματικό στην εκπ/κή διαδικασία

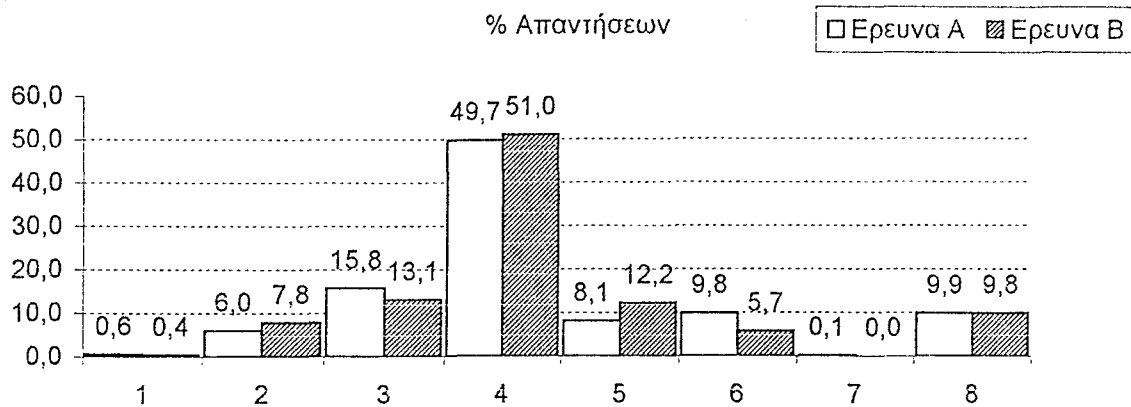

Σύνολο= 704 \*M= 63 \*MO= 88 \*MA= 71.3

	=	%		=	%
1. Ραδιόφωνο	4	0.6	5. Η/Υ	57	8.1
2. Μαγνητόφωνο	42	6.0	6. Multimedia	69	9.8
3. Τηλεόραση	111	15.8	7. Κανένα	1	0.1
4. Βίντεο	350	49.7	8. Περ.ή Λιγ.Απαντήσεις	70	9.9

Σύνολο= 245 \*M= 21.5 \*MO= 30.6 \*MA= 24.1

	=	%		=	%
1. Ραδιόφωνο	1	0.4	5. Η/Υ	30	12.2
2. Μαγνητόφωνο	19	7.8	6. Multimedia	14	5.7
3. Τηλεόραση	32	13.1	7. Κανένα	0	0.0
4. Βίντεο	125	51.0	8. Περ.ή Λιγ.Απαντήσεις	24	9.8

36. Σε ποια μαθήματα χρειάζεται να χρησιμοποιούνται ΜΜΕ στην εκπ/κή διαδικασία

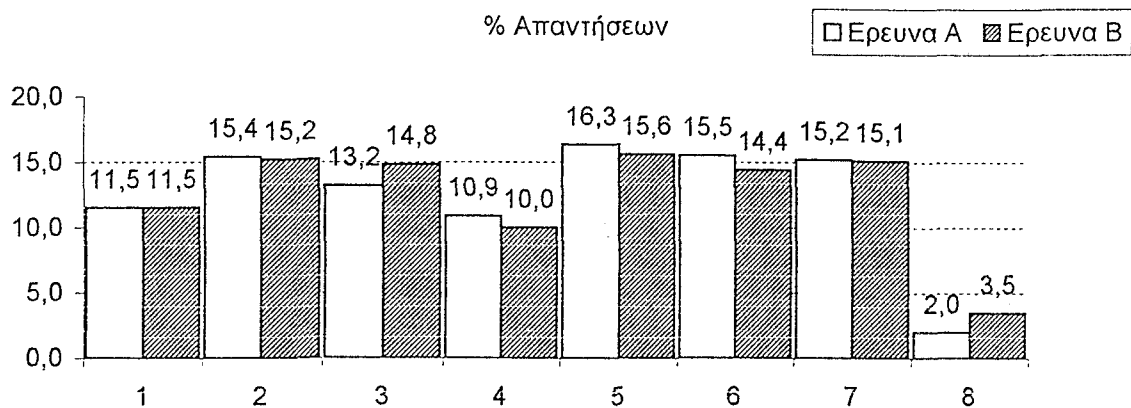

Σύνολο= 2937 \*M= 417 \*MO= 367.1 \*MA= 96.6

	Πάρα Πολύ	Πολύ	Αρκετά	Λίγο	Καθόλου	=	%
1.Ελληνικά	86	80	89	60	22	337	11.5
2.Ιστορία	271	121	66	2	2	462	15.4
3.Ξένη γλώσσα	157	121	94	12	4	388	13.2
4.Μαθηματικά	55	78	88	79	19	319	10.9
5.Γεωγραφία	366	81	21	8	4	480	16.3
6.Φυσική - Χημεία	263	130	58	3	2	456	15.5
7.Βιολογία - Ανθρ/γία	294	92	58	2		446	15.2
8.Άλλο	34	21	4			59	2.0

Σύνολο= 1100 \*M= 160.5 \*MO= 137.5 \*MA= 34.8

	Πάρα Πολύ	Πολύ	Αρκετά	Λίγο	Καθόλου	=	%
1.Ελληνικά	39	27	47	11	2	126	11.5
2.Ιστορία	90	46	30	1		167	15.2
3.Ξένη γλώσσα	89	45	25	4		163	14.8
4.Μαθηματικά	12	13	55	25	5	110	10.0
5.Γεωγραφία	98	37	29	8		172	15.6
6.Φυσική - Χημεία	66	59	28	5		158	14.4
7.Βιολογία - Ανθρ/γία	75	59	25	7		166	15.1
8.Άλλο	23	11	4			38	3.5

# ΣΥΓΚΡΙΣΗ ΕΡΩΤΗΣΕΩΝ Β' ΕΡΕΥΝΑΣ

## Μαράσλειον κ' ΠΕΚ Αθήνας

8. Για την εκπαιδευτική διαδικασία στο σχολείο σας υπάρχουν ΜΜΕ;

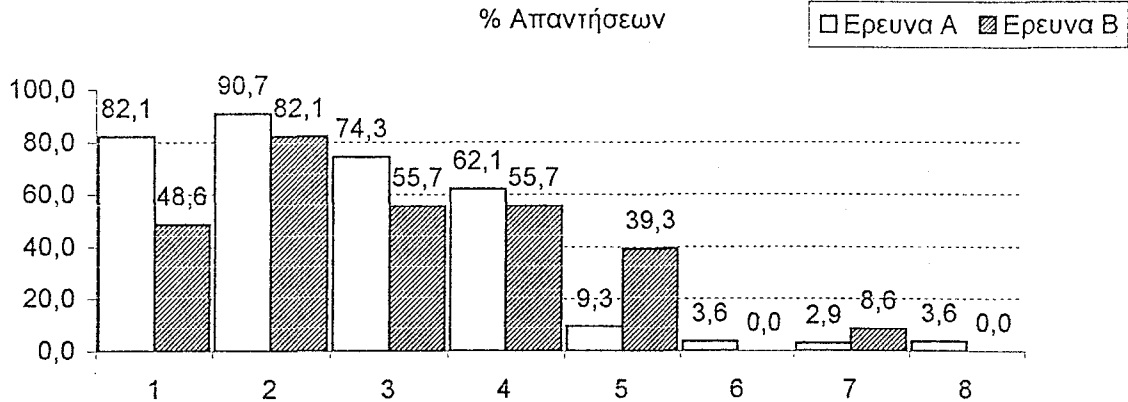

Σύνολο= 140 \*M= 50 \*MO= 57.5 \*MA= 50.8

	=	%
1. Ραδιόφωνο	115	82,1
2. Μαγνητόφωνο	127	90,7
3. Τηλεόραση	104	74,3
4. Βίντεο	87	62,1
5. Η / Υ	13	9,3
6. Multimedia	5	3,6

	=	%
7. Κανένα	4	2,9
8. Άλλο είδος:	5	3,6
.Κινηματογράφος μηχανές = 2		
.Βιντεοκάμερες = 1		
.Χωρίς ανάλυση = 2		

Σύνολο= 140 \*M= 61.5 \*MO= 50.8 \*MA= 35

	=	%
1. Ραδιόφωνο	68	48,6
2. Μαγνητόφωνο	115	82,1
3. Τηλεόραση	78	55,7
4. Βίντεο	78	55,7

	=	%
5. Η / Υ	55	39,3
6. Multimedia	0	0,0
7. Κανένα	12	8,6
8. Άλλο είδος	0	0,0

□ = Μαράσλειον

▨ = ΠΕΚ Αθήνας

\* Μ: Διάμεσος, ΜΟ: Μέσος Όρος, ΜΑ: Μέση Απόκλιση

\* Περ. ή Λιγ. Απαντήσεις: Περισσότερες ή λιγότερες απαντήσεις. Δηλαδή:

Ενώ έπρεπε να δοθούν δύο απαντήσεις, κάποιος έδωσε μία ή περισσότερες από δύο.

10. Συμπληρώστε δυο φορείς που ενδιαφέρονται περισσότερο για την εισαγωγή των ΜΜΕ στην εκπαίδευση:

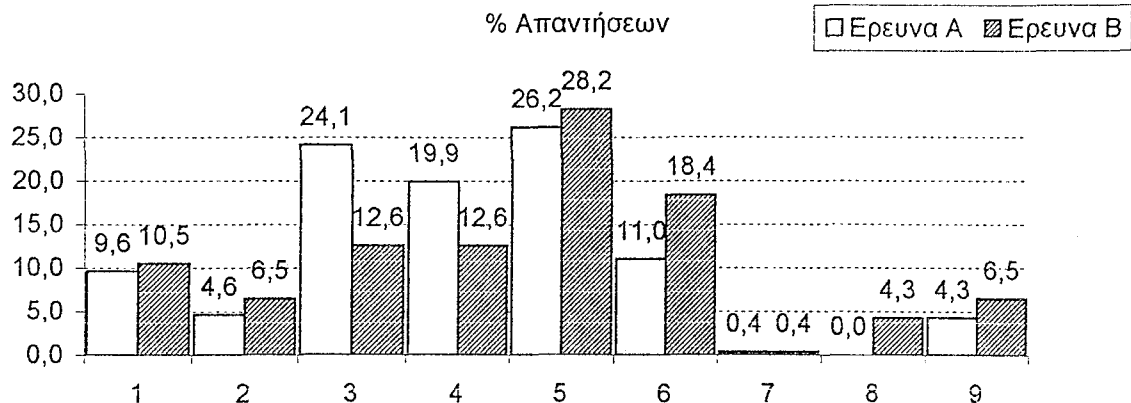

Σύνολο= 282 \*M= 27 \*MO= 31.3 \*MA= 23

	=	%
1. Υπ. Παιδείας	27	9.6
2. ΔΟΕ / ΟΛΜΕ	13	4.6
3. Σύλλογος Γονέων & Κηδ/νων	68	24.1
4. Σύλλογος εκπαιδευτικών	56	19.9
5. Εκπαιδευτικοί ξεχωριστά	74	26.2

	=	%
6. Μαθητές	31	11.0
7. Άλλος φορέας	1	0.4
8. Κανένας	0	0.0
9. Περ.ή Λιγ.Απαντήσεις	12	4.3

Σύνολο= 277 \*M= 29 \*MO= 30.8 \*MA= 16.9

	=	%
1. Υπ. Παιδείας	29	10.5
2. ΔΟΕ / ΟΛΜΕ	18	6.5
3. Σύλλογος Γονέων & Κηδ/νων	35	12.6
4. Σύλλογος εκπαιδευτικών	35	12.6
5. Εκπαιδευτικοί ξεχωριστά	78	28.2

	=	%
6. Μαθητές	51	18.4
7. Άλλος φορέας	1	0.4
8. Κανένας	12	4.3
9. Περ.ή Λιγ.Απαντήσεις	18	6.5



15. Τα ΜΜΕ χρειάζονται περισσότερο:

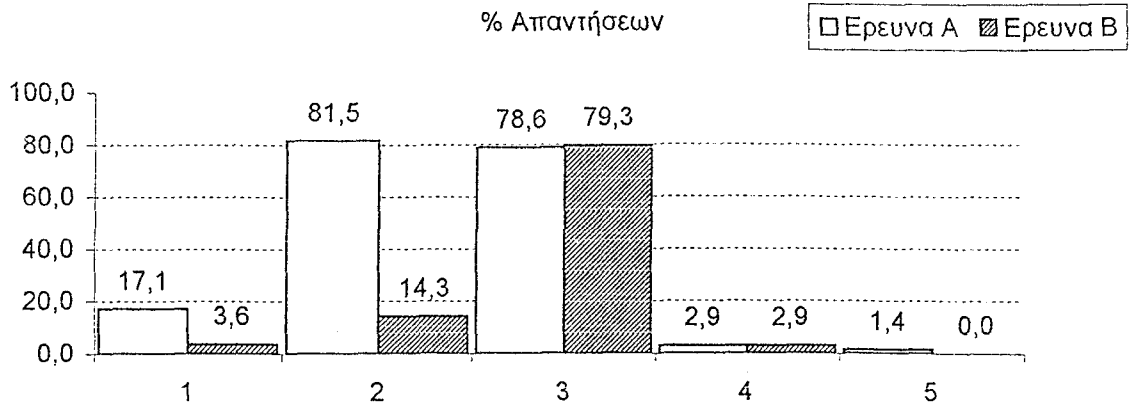

Σύνολο= 140 \*M= 4 \*MO= 28 \*MA= 32.8

	=	%	=	%
1. Στην Α /βάθμια	24	17.1	4. Δε γνωρίζω	4 2.9
2. Στην Β /βάθμια	0	81.5	5. Δεν απάντησαν	2 1.4
3. Το ίδιο	110	78.6		

Σύνολο= 140 \*M= 12.5 \*MO= 35 \*MA= 38

	=	%	=	%
1. Στην Α /βάθμια	5	3.6	3. Το ίδιο	111 79.3
2. Στην Β /βάθμια	20	14.3	4. Δε γνωρίζω	4 2.9

18. Οι εκπαιδευτικοί πρέπει να υποχρεώνονται να χρησιμοποιούν τα ΜΜΕ:

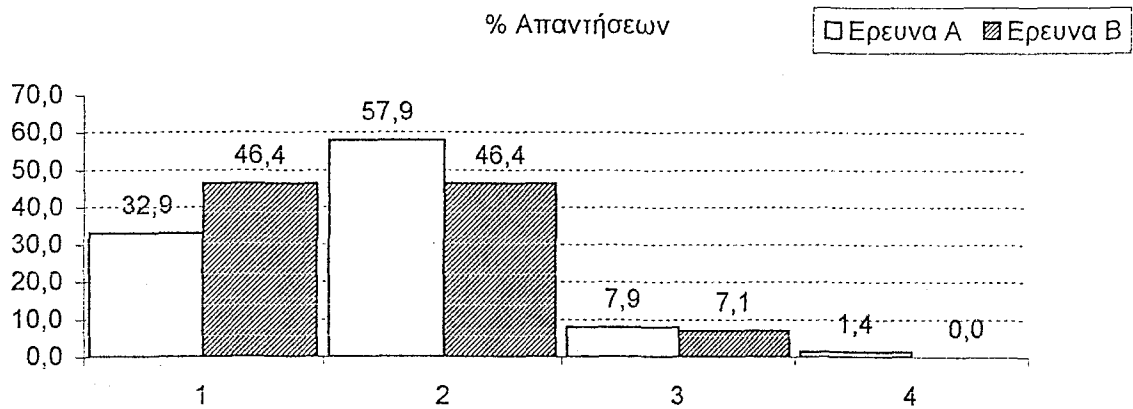

Σύνολο= 140 \*M= 28.5 \*MO= 35 \*MA= 28.5

	=	%
1. Ναι	46	32,9
2. Όχι	81	57,9

	=	%
3. Δε γνωρίζω	11	7,9
4. Δεν απάντησαν	2	1,4

Σύνολο= 140 \*M= 65 \*MO= 46.7 \*MA= 24.3

	=	%
1. Ναι	65	46,4
2. Όχι	65	46,4

	=	%
3. Δε γνωρίζω	10	7,1

29. Ποιο ΜΜΕ θεωρείτε περισσότερο αποδοτικό - αποτελεσματικό στην εκπ/κή διαδικασία:

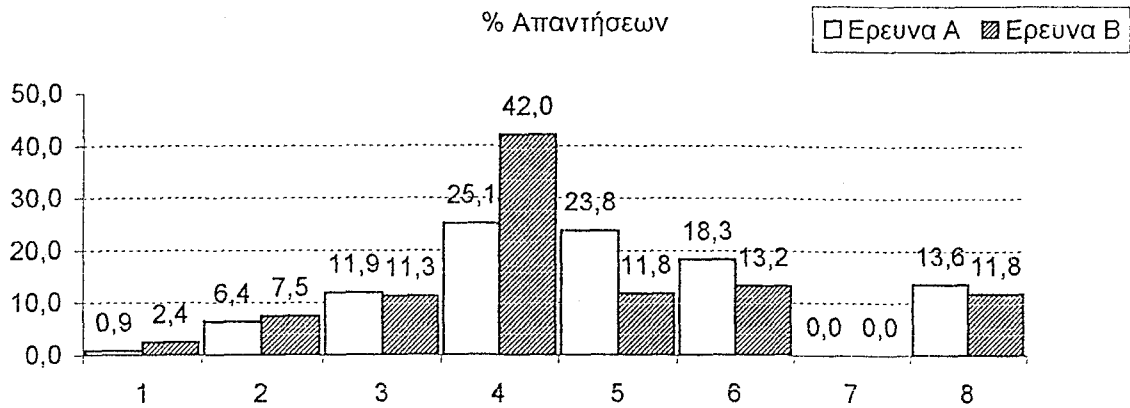

Σύνολο= 235 \*M= 30 \*MO= 29.4 \*MA= 18.1

	=	%		=	%
1. Ραδιόφωνο	2	0,9	5. Η/Υ	56	23,8
2. Μαγνητόφωνο	15	6,4	6. Multimedia	43	18,3
3. Τηλεόραση	28	11,9	7. Κανένα	0	0,0
4. Βίντεο	59	25,1	8. Περ.ή Λιγ. Απαντήσεις	32	13,6

Σύνολο= 212 \*M= 24.5 \*MO= 26.5 \*MA= 16

	=	%		=	%
1. Ραδιόφωνο	5	2,4	5. Η/Υ	25	11,8
2. Μαγνητόφωνο	16	7,5	6. Multimedia	28	13,2
3. Τηλεόραση	24	11,3	7. Κανένα	0	0,0
4. Βίντεο	89	42,0	8. Περ.ή Λιγ. Απαντήσεις	25	11,8

36. Σε ποια μαθήματα χρειάζεται να χρησιμοποιούνται ΜΜΕ στην εκπ/κή διαδικασία:

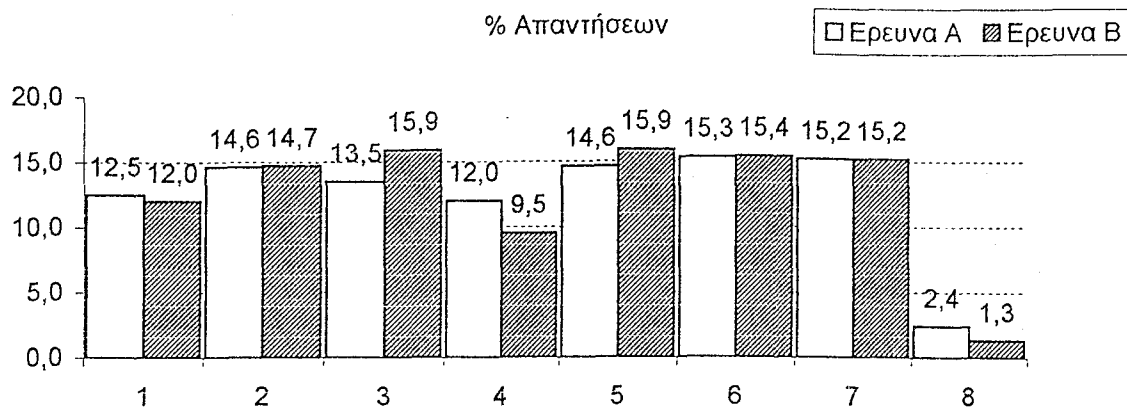

Σύνολο= 890 \*M= 125 \*MO= 111.3 \*MA= 23.8

	Πάρα Πολύ	Πολύ	Αρκετά	Λίγο	Καθόλου	=	%
1. Ελληνικά	19	20	44	20	8	111	12.5
2. Ιστορία	64	35	31			130	14.6
3. Ξένη γλώσσα	47	39	27	7		120	13.5
4. Μαθηματικά	12	27	40	24	4	107	12.0
5. Γεωγραφία	91	28	11			130	14.6
6. Φυσική - Χημεία	63	40	23	8	2	136	15.3
7. Βιολογία, Ανθρ/γία	76	36	19	2	2	135	15.2
8. Άλλο	11	4	6			21	2.4

Σύνολο= 748 \*M= 112 \*MO= 93.5 \*MA= 27.5

	Πάρα Πολύ	Πολύ	Αρκετά	Λίγο	Καθόλου	=	%
1. Ελληνικά	32	20	24	12	2	90	12.0
2. Ιστορία	56	44	6	4		110	14.7
3. Ξένη γλώσσα	64	35	16	4		119	15.9
4. Μαθηματικά	20	15	20	12	4	71	9.5
5. Γεωγραφία	67	44	6	2		119	15.9
6. Φυσική - Χημεία	51	43	15	6		115	15.4
7. Βιολογία, Ανθρ/γία	60	39	15			114	15.2
8. Άλλο	4	6				10	1.3

# ΣΥΓΚΡΙΣΗ ΑΠΑΝΤΗΣΕΩΝ Α ΚΑΙ Β ΕΡΕΥΝΑΣ

## ΥΠΑΡΞΗ ΚΑΙ ΕΙΔΗ ΜΜΕ

8. Για την εκπαιδευτική διαδικασία στο σχολείο σας υπάρχουν ΜΜΕ;

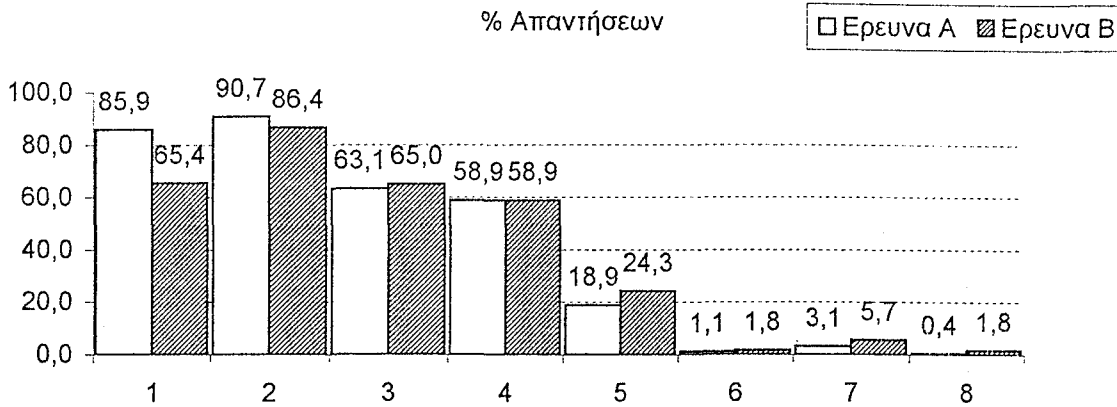

**A.** Σύνολο= 708 \*M= 275.5 \*MO= 285.1 \*MA= 243.4

	=	%		=	%
1. Ραδιόφωνο	608	85,9	6. Multimedia	8	1,1
2. Μαγνητόφωνο	642	90,7	7. Κανένα	22	3,1
3. Τηλεόραση	447	63,1	8. Άλλο είδος:	3	0,4
4. Βίντεο	417	58,9	.Κινηματογράφος μηχανές = 2		
5. Η / Υ	134	18,9	.Βιντεοκάμερες = 1		

**B.** Σύνολο= 280 \*M= 116.5 \*MO= 108.3 \*MA= 84.8

	=	%		=	%
1. Ραδιόφωνο	183	65,4	6. Multimedia	5	1,8
2. Μαγνητόφωνο	242	86,4	7. Κανένα	16	5,7
3. Τηλεόραση	182	65,0	8. Άλλο είδος:	5	1,8
4. Βίντεο	165	58,9	.Κινηματογράφος μηχανές = 2		
5. Η / Υ	68	24,3	.Βιντεοκάμερες = 1		
			.Χωρίς απάντηση = 2		

\* M: Διάμεσος , MO: Μέσος Όρος , MA: Μέση Απόκλιση

\* Περ. ή Λιγ. Απαντήσεις. : Περισσότερες ή λιγότερες απαντήσεις. Δηλαδή:

Ενώ έπρεπε να δοθούν δύο απαντήσεις, κάποιιοι έδωσαν μία ή περισσότερες από δύο.

11. Υπάρχουν συσκευές ΜΜΕ για διδασκαλία, στο σχολείο σας;

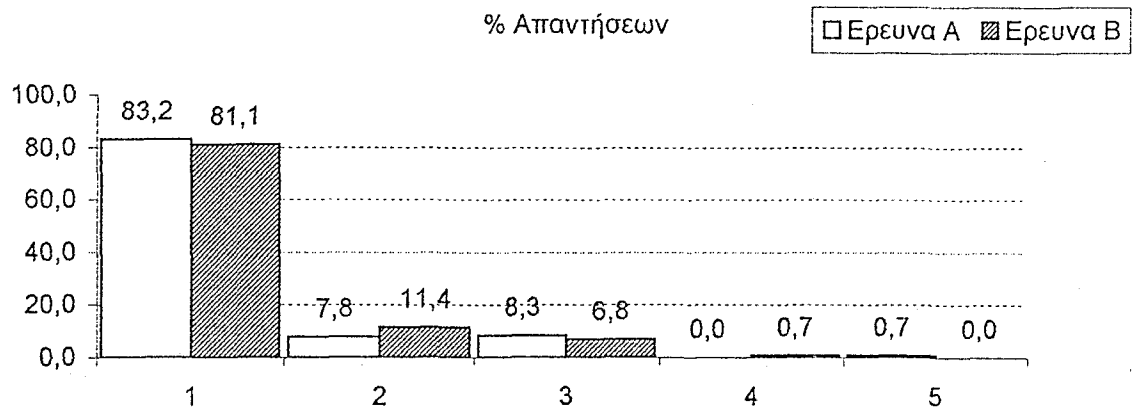

A. Σύνολο= 708 \*M= 55 \*MO= 141.6 \*MA= 179.2

	=	%		=	%
1. Ναι	589	83,2	4. Δε γνωρίζω	0	0,0
2. Ναι, αλλά είναι χαλασμένες	55	7,8	5. Δεν απάντησαν	5	0,7
3. Όχι	59	8,3			

B. Σύνολο= 280 \*M= 25.5 \*MO= 70 \*MA= 78.5

	=	%		=	%
1. Ναι	227	81,1	3. Όχι	19	6,8
2. Ναι, αλλά είναι χαλασμένες	32	11,4	4. Δε γνωρίζω	2	0,7

## ΧΡΗΣΗ ΜΜΕ

17. Οι εκπαιδευτικοί χρησιμοποιούν στη διδασκαλία τα ΜΜΕ που έχετε στο σχολείο σας;

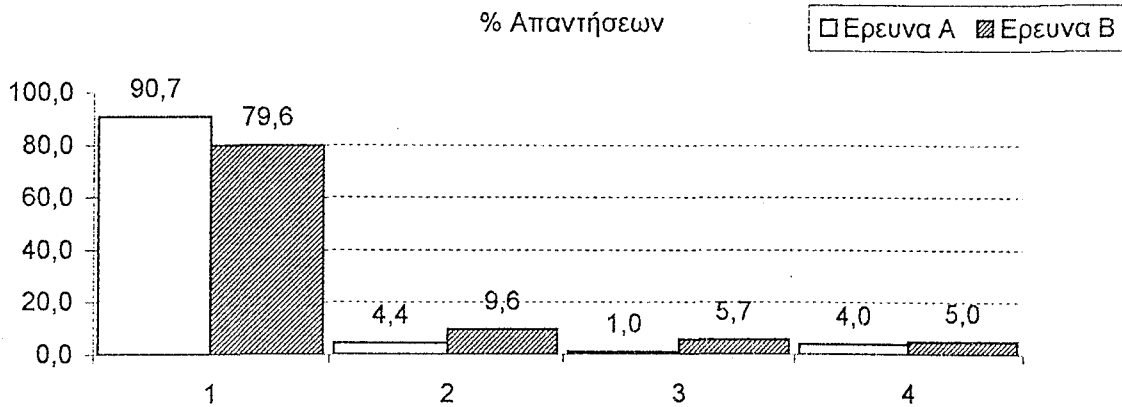

A. Σύνολο= 708 \*M= 29.5 \*MO= 177 \*MA= 232.5

	=	%		=	%
1. Ναι	642	90,7	3. Δε γνωρίζω	7	1,0
2. Όχι	31	4,4	4. Δεν απάντησαν	28	4,0

B. Σύνολο= 280 \*M= 21.5 \*MO= 70 \*MA= 76.5

	=	%		=	%
1. Ναι	223	79,6	3. Δε γνωρίζω	16	5,7
2. Όχι	27	9,6	4. Δεν απάντησαν	14	5,0

18. Οι εκπαιδευτικοί πρέπει να υποχρεώνονται να χρησιμοποιούν τα ΜΜΕ:

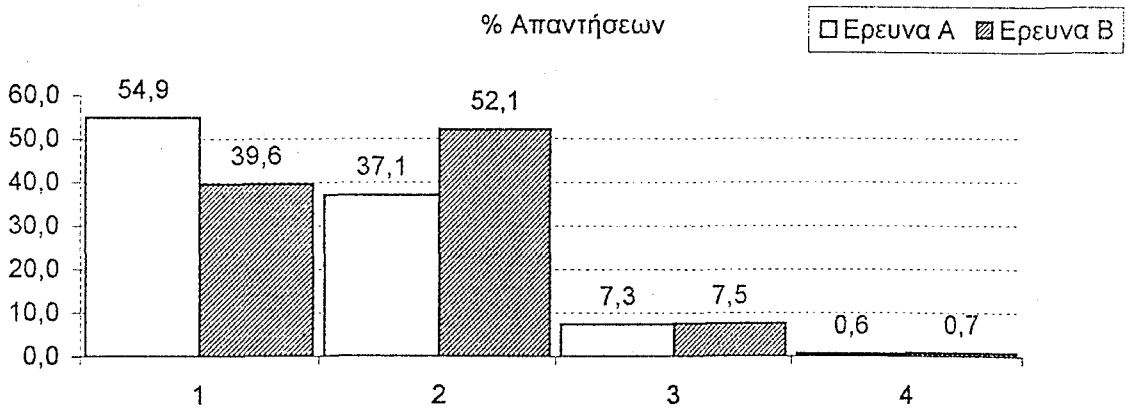

A. Σύνολο= 708 \*M= 157.5 \*MO= 177 \*MA= 149

	=	%		=	%
1. Ναι	389	54,9	3. Δε γνωρίζω	52	7,3
2. Όχι	263	37,1	4. Δεν απάντησαν	4	0,6

B. Σύνολο= 280 \*M= 66 \*MO= 70 \*MA= 58.5

	=	%		=	%
1. Ναι	111	39,6	3. Δε γνωρίζω	21	7,5
2. Όχι	146	52,1	4. Δεν απάντησαν	2	0,7

## ΕΠΙΔΡΑΣΗ ΜΜΕ

24. Η επίδραση από την χρήση των ΜΜΕ στους μαθητές είναι:

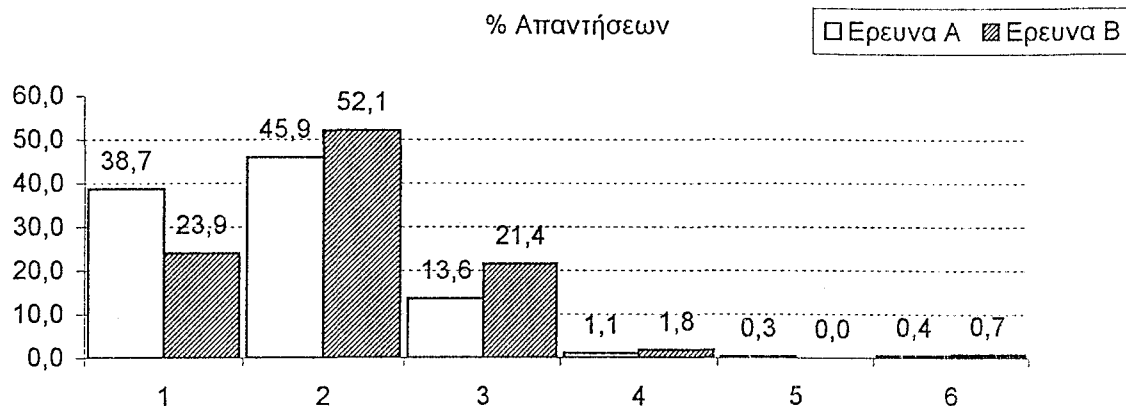

A. Σύνολο= 708 \*M= 52 \*MO= 118 \*MA= 121

	=	%		=	%
1. Πολύ Μεγάλη	274	38,7	4. Μικρή	8	1,1
2. Μεγάλη	325	45,9	5. Καθόλου	2	0,3
3. Αρκετή	96	13,6	6. Δεν απάντησαν	3	0,4

B. Σύνολο= 280 \*M= 32.5 \*MO= 46.7 \*MA= 44.3

	=	%		=	%
1. Πολύ Μεγάλη	67	23,9	4. Μικρή	5	1,8
2. Μεγάλη	146	52,1	5. Καθόλου	0	0,0
3. Αρκετή	60	21,4	6. Δεν απάντησαν	2	0,7

25. Αν η διδασκαλία του μαθήματος γίνεται και με ΜΜΕ, βελτιώνεται η απόδοση των μαθητών:

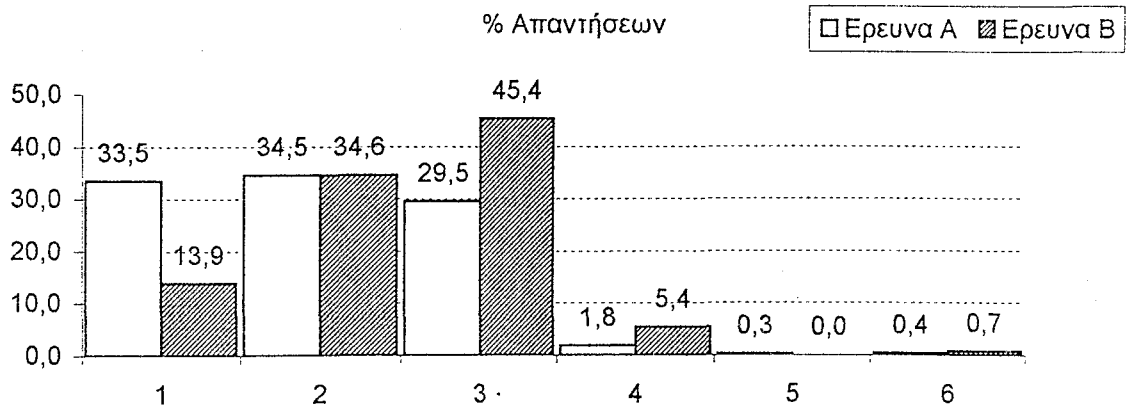

A. Σύνολο= 708 \*M= 111 \*MO= 118 \*MA= 112

	=	%		=	%
1. Πάρα πολύ	237	33,5	4. Λίγο	13	1,8
2. Πολύ	244	34,5	5. Καθόλου	2	0,3
3. Αρκετά	209	29,5	6. Δεν απάντησαν	3	0,4

B. Σύνολο= 280 \*M= 27 \*MO= 46.7 \*MA= 43.7

	=	%		=	%
1. Πάρα πολύ	39	13,9	4. Λίγο	15	5,4
2. Πολύ	97	34,6	5. Καθόλου	0	0,0
3. Αρκετά	127	45,4	6. Δεν απάντησαν	2	0,7



## ΑΝΑΓΚΑΙΟΤΗΤΑ ΜΜΕ ΣΤΗΝ ΕΚΠΑΙΔΕΥΣΗ

9. Τα ΜΜΕ πρέπει να εισαχθούν στην εκπαίδευση;

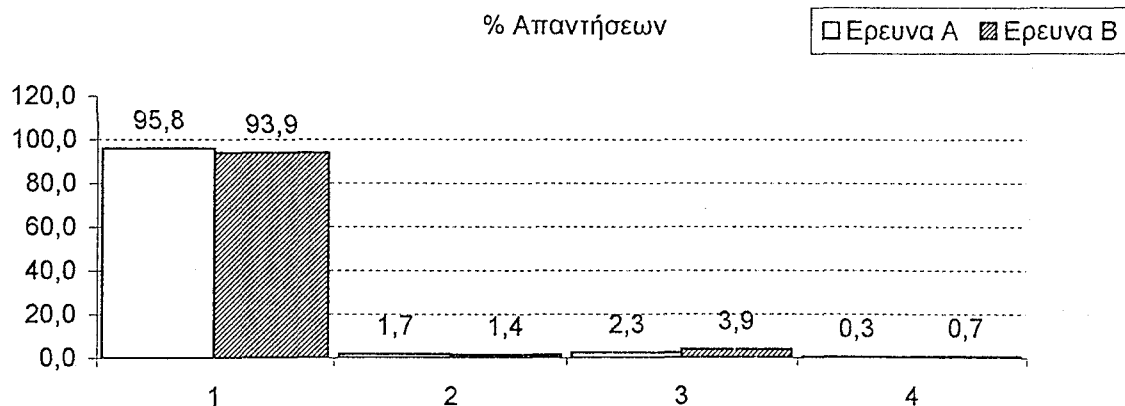

A. Σύνολο= 708 \*M= 14 \*MO= 177 \*MA= 250.5

	=	%	=	%	
1. Ναι	678	95,8	3. Δεν γνωρίζω	16	2,3
2. Όχι	12	1,7	4. Δεν απάντησαν	2	0,3

B. Σύνολο= 280 \*M= 7.5 \*MO= 70 \*MA= 96.5

	=	%	=	%	
1. Ναι	263	93,9	3. Δεν γνωρίζω	11	3,9
2. Όχι	4	1,4	4. Δεν απάντησαν	2	0,7

15. Τα ΜΜΕ χρειάζονται περισσότερο:

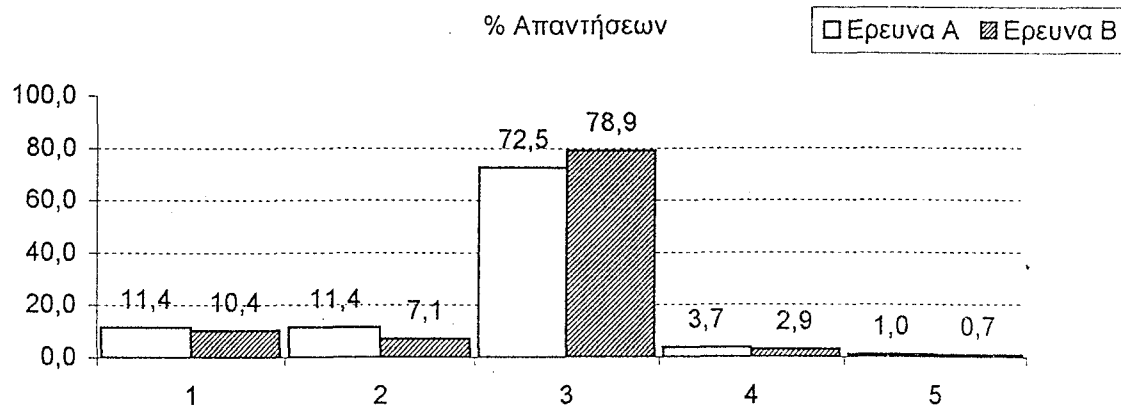

A. Σύνολο= 708 \*M= 81 \*MO= 141.6 \*MA= 148.8

	=	%	=	%	
1. Στην Α /βάθμια	81	11,4	4. Δε γνωρίζω	26	3,7
2. Στην Β /βάθμια	81	11,4	5. Δεν απάντησαν	7	1,0
3. Το ίδιο	513	72,5			

B. Σύνολο= 280 \*M= 20 \*MO= 56 \*MA= 66

	=	%	=	%	
1. Στην Α /βάθμια	29	10,4	4. Δε γνωρίζω	8	2,9
2. Στην Β /βάθμια	20	7,1	5. Δεν απάντησαν	2	0,7
3. Το ίδιο	221	78,9			