

Θεόδ. Σκουλικίδης : Φυσικοχημεία

Ἀπὸ τὶς στήλες αὐτὲς εἶχαμε χαιρετήσει (πέρα ἀπὸ μερικὲς ἐπαφυλάξεις φιλοσοφικοῦ καὶ μεθοδολογικοῦ χαρακτήρα) τὴν ἔκδοσιν τοῦ πρώτου τόμου τῆς φυσικοχημείας τοῦ καθηγητῆ Σκουλικίδη, σὰ σημαντικὴ συνεισφορά στὴν ἀνύπαρκτη σχεδὸν βιβλιογραφία μας γύρω ἀπ' αὐτὸ τὸ θέμα. Εἶχαμε τονίσει τότε τὴν ἐνημερότητα, τὸ σύγχρονο καὶ τὴ σαφήνεια τοῦ ἔργου (βλ. «Σύγχρονα Θέματα», τεύχος 1). Τὶς ἴδιες ἀρετὲς διαπιστώνει κανεὶς καὶ στὸ δεύτερο τόμο (Φυσικοχημεία I₂).

Στὸ δεύτερο τόμο ἐξετάζονται τὰ διαλύματα (ἢ ὁμογενῆ συστήματα) καὶ τὰ ἑτερογενῆ συστήματα (κολλοειδῆ, ἀδρομερῆ). Ἡ ἔκτασις τοῦ βιβλίου ἐπιτρέπει τὴ λεπτομερειακὴ ἀνάπτυξιν τῶν θεμάτων τόσο στὸ ἐπίπεδο τῆς θεωρίας, ὅσο καὶ σὲ ὅ,τι ἀφορᾷ τὴν ἐφαρμογὴν. Οἱ εἰκόνες, τὰ διαγράμματα καὶ τὰ παραδείγματα, διευκολύνουν τὴν καλύτερην ἀφομοίωσιν τῶν ἐξεταζομένων προβλημάτων.

Στὸ πρῶτο μέρος θὰ μπορούσε νὰ σημειώσῃ κανεὶς ἰδιαίτερα, λόγῳ τῆς σημασίας τους,

ἀλλὰ καὶ τοῦ σύγχρονου τρόπου μὲ τὸν ὁποῖον ἀναπτύσσονται, τὰ τμήματα ποὺ ἀφοροῦν τὰ φαινόμενα τῆς ὠσμώσεως, τὴν ἐξέτασιν τῶν διαλυμάτων τῶν ἠλεκτρολύτων, ὅσα ἀφοροῦν τοὺς ἀσθενεῖς καὶ τοὺς ἰσχυροὺς ἠλεκτρολύτες (ἰδιαίτερα τὴ θεωρίαν Debye - Hückel) κλπ. Ἀπὸ τὸ δεύτερον μέρος σημειώνουμε τὴν θεωρίαν τῆς ροφήσεως, καὶ ἰδιαίτερα ὅ,τι ἀφορᾷ τὴν χρωματογραφίαν καὶ τὴν λεπτομερειακὴν καὶ ἐμπεριστατωμένην μελέτην τῶν κολλοειδῶν συστημάτων.

Τὸ ἔργο θὰ ὀλοκληρωθῆ μὲ τὴν ἔκδοσιν 6 ἀκόμῃ τόμων. Οἱ δύο ποὺ ἔχουν ἐκδοθῆ, μαζὶ μὲ τὴν ἐργαστηριακὴν ἀσκήσιν, ἀποτελοῦν ἤδη ἓνα ἐπίτευγμα. Ἐλπίζουμε νὰ δοῦν σύντομα τὸ φῶς τῆς δημοσιότητος καὶ οἱ ὑπόλοιποι τόμοι πρὸς τὸ συμφέρον ὄχι μόνον τῶν σπουδαστῶν τοῦ Πολυτεχνείου, ἀλλὰ καὶ καθενὸς ποὺ ἐνδιαφέρεται γιὰ τὸν ὠραῖον καὶ σπουδαιότατον κλάδον τῆς φυσικοχημείας.

ΚΩΣΤΑΣ ΠΟΛΙΤΗΣ

Κωνστ. Πολυδωρόπουλος : Στοιχειώδης Κβαντικὴ Χημεία

Στὰ τέλη τοῦ 18ου καὶ στὶς ἀρχὰς τοῦ 19ου αἰῶνα ἡ χημεία θεμελιώθηκε σὰν ἐπιστήμη, στηριγμένη στὴν ἀρχὴ τῆς ἀφθαρσίας τῆς ὕλης καὶ στὴν ἀτομικὴν θεωρίαν. Ἡ χημεία αὐτὴ ἦταν βασικὰ περιγραφικὴ. Ἡ διαμόρφωσις τῆς ἔννοιαις τοῦ σθένους καὶ τοῦ χημικοῦ δεσμοῦ, ἡ χρησιμοποίησις τῆς θερμοδυναμικῆς στὴ μελέτην τῶν χημικῶν προβλημάτων καὶ ἡ ἀνάπτυξις τῆς φυσικοχημείας γενικότερα, βάθυναν τὴν γνώσιν μας γιὰ τοὺς μηχανισμοὺς τῶν χημικῶν μεταβολῶν.

Ὡστόσο, καὶ ἡ φυσικοχημεία — ποὺ κυρίως μελετᾷ φαινόμενα ὅπου συμμετέχει τεράστιος ἀριθμὸς μορίων — δὲν εἶναι σὲ θέση νὰ ἀνακαλύψῃ αὐτὸ ποὺ συμβαίνει στὸ ἐσωτερικὸν τοῦ χημικοῦ μορίου μὲ τρόπο ποσοτικόν. Ἡ ἠλεκτρονικὴ θεωρία τοῦ σθένους ὑπῆρξε ἓνα μεγάλο βῆμα πρὸς αὐτὴν κατεύθυνσιν. Ἡ ἀνάπτυξις τῆς κβαντικῆς θεωρίας γενικότερα ἐπέτρεψε τὴν ποιοτικὴν ἀλλὰ καὶ τὴν ποσοτικὴν ἐνίοτε μελέτην προβλημάτων

ποὺ σχετίζονται μὲ τὴν δομὴν καὶ τὴν ιδιότητες τοῦ χημικοῦ μορίου. Σκοπὸς τοῦ βιβλίου τοῦ κ. Πολυδωρόπουλου εἶναι «ἢ ἐν γενικαῖς γραμμαῖς παρουσιάσῃ τῆς κυματομηχανικῆς μεθόδου μελέτης χημικῶν προβλημάτων». Συγκεκριμένα ἐδῶ ἐξετάζονται ἡ ἐξίσωσις Σραίντινγκερ, ὁ γραμμικὸς ἀρμονικὸς ταλαντωτῆς καὶ τὸ διατομικὸν μόριον, μελετᾶται ἀπὸ κυματομηχανικὴν ἄποψιν τὸ ἄτομον τοῦ ὑδρογόνου καὶ τὸ ἄτομον τοῦ ἡλίου μαζὶ μὲ τὴν προσεγγιστικὴν μεθόδον, θεμελιώνεται μὲ βάση τὰ πειραματικὰ δεδομένα ἢ ἀνάγκη παραδοχῆς τῆς αὐτοστροφῆς τοῦ ἠλεκτρονίου καὶ τέλος ἐξετάζονται φαινόμενα, κανόνες καὶ νόμοι ποὺ σχετίζονται μὲ πολυηλεκτρονικὰ ἄτομα.

Ἡ βιβλιογραφία γύρω ἀπὸ τὸ θέμα ποὺ ἐξετάζει ὁ κ. Πολυδωρόπουλος, εἶναι φτωχὴ στὴ χώρα μας καὶ ποσοτικὰ, ἀλλὰ καὶ γιὰ λόγους διδακτικῶν συνήθως, πραγματεύεται τὸ ἀντικείμενόν της ποιοτικὰ, μὲ χρῆσιν λίγων

μαθηματικῶν καὶ μὲ ἀποφυγὴ δυσπρόσιτων ἐννοιῶν. Ὁ κ. Π. ἐπαινεῖ μὲν βαθύτερη τομὴ στὸ θέμα του. Εἰσάγει τὶς ἀπαιτούμενες κβαντικὲς ἐννοιες, προχωρεῖ στὴ μαθηματικὴ διερεύνηση τῶν θεμάτων του καὶ κρατᾷ τὴν ἐργασία του σὲ ὑψηλὸ καὶ ἀπόλυτα συγχρονισμένο ἐπίπεδο. Ἀποφεύγοντας τὴν ἀπλοποίηση, δὲν χάνεται ὡστόσο στὸ λαβύρινθο τοῦ μαθηματικοῦ φορμαλισμοῦ τῆς κβαντικῆς θεωρίας. Νομίζουμε πὼς βρῆκε τὴ χρυσή τομὴ ἀνάμεσα στὶς δυὸ ἀκραῖες περιπτώσεις. Ὁ κ. Π. εἰσάγει ἐπαγωγικὰ τὶς ἐννοίες του, δείχνει τὴ συσχέτισή τους καὶ τὴ φυσικὴ σημασία τους. Τὸ τελευταῖο τοῦτο εἶναι σπουδαιότατο, γιατί οἱ κβαντικὲς ἐννοιες ὑπάρχει πάντα κίνδυνος νὰ φανοῦν κενὰ σύμβολα, ὅταν κάθε στιγμὴ δὲν ἀναζητεῖται ἡ φυσικὴ σημασία τους, ἢ ἀντιστοιχία τους μὲ ὄντοτες καὶ φαινόμενα τῆς πραγματικότητας.

Καὶ μὲν ἀκόμα παρατήρηση. Στὴ διάρκεια τοῦ μεσοπόλεμου ἀλλὰ καὶ τὰ πρῶτα χρόνια μετὰ τὸν πόλεμο, μὲ τὸ Ζέγγελη, τὸ Χόνδρο.

τὸν Παπαπέτρου καὶ ἄλλους, ἡ ἐπιστημονικὴ μας βιβλιογραφία ἐπαινεῖται πολλὰς φορὰς ἕνα φιλοσοφικότερο ἀντικείμενο τοῦ ἀντικειμένου τῆς, μὲ κριτήρια συνήθως ρασιοναλιστικά. Τὸ ὡραῖο ἐκεῖνο ρασιοναλιστικὸ - φιλοσοφικὸ ἄρωμα κοντεύει νὰ χαθεῖ ἀπὸ τὸ χῶρο τῶν φυσικῶν ἐπιστημῶν στὸν τόπο μας. Οἱ ἐπιστήμονές μας ἢ δὲ γράφουν, ἢ ὅταν γράφουν περιορίζονται αὐστηρὰ στὸ δεδομένο, χωρὶς νὰ ἐπιχειροῦν ἕνα εὐρύτερο κοίταγμα. (Ἐδῶ δὲν ἐννοῶ διάφορες ἐπιστημονικοφιλοσοφικὲς ἐργασίες συνήθως ἐκλαϊκευτικὲς καὶ μὲ ἔντονο ἰδεολογικὸ χρῶμα). Τὸ βιβλίο τοῦ κ. Π. ἔχει κάτι ἀπ' αὐτὴ τὴν προσπάθεια τοῦ εὐρύτερου φωτισμοῦ τοῦ θεματός του, τῆς ἀναζήτησης τῶν καταβολῶν καὶ τῆς συσχέτισης συμβόλου καὶ ἀντικειμένου.

Ὁ κ. Πολυδωρόπουλος μᾶς πρόσφερε ἕνα ὡραῖο βιβλίο. Ὁ ἴδιος μᾶς πληροφορεῖ ὅτι πρόκειται γιὰ εἰσαγωγὴ κάποιας ἐκτενέστερης προσπάθειας. Εὐχόμεστε νὰ δεῖ σύντομα τὸ φῶς τῆς δημοσιότητας καὶ ἡ συνέχεια.

ΚΩΣΤΑΣ ΠΟΛΙΤΗΣ

Γ. Γ. Δαδᾶ καὶ Ἀθαν. Δ. Χατζηδήμου: Ἑλληνικὴ Βιβλιογραφία. Συμβολὴ στὸ δέκατο ὄγδοο αἰῶνα»

Ἡ ἄλωση τῆς Πόλης (1453) καὶ ἡ ἐπέκταση τῆς τουρκικῆς κυριαρχίας μέσα στὶς ὑπόλοιπες δεκαετίες τοῦ 15ου αἰ. πάνω στὸ μεγαλύτερο μέρος τοῦ ἑλληνικοῦ γεωγραφικοῦ χώρου, ἡπειρωτικοῦ καὶ νησιωτικοῦ, εἶχε σοβαρότατες συνέπειες σ' ὅλες τὶς ἐκδηλώσεις τῆς ζωῆς τοῦ Ἑλληνισμοῦ. Ἡ ἐθνικὴ του ὑπαρξη περνᾷ φοβερὴ δοκιμασία μὲ τὴν συστηματικὴν προσπάθεια τῶν κατακτητῶν νὰ τὸν ἐξισλαμίσουν· ἡ οἰκονομικὴ του ζωὴ βρέθηκε στὴν ἀπόλυτη διάκριση τοῦ πρὸ ἀρχαϊκοῦ φορολογικοῦ συστήματος· ἡ κοινωνικὴ του ὑπόσταση δέχτηκε τὸν ὀδοστρωτήρα τῆς τυραννίας ἐνὸς ἀπολίτιστου δεσπότη. Ἀπὸ τὴν πλευρὰ τῆς πνευματικῆς του ζωῆς, ὁ Ἑλληνισμὸς βυθίζεται σ' ἕνα πραγματικὸ σκοτάδι. Ἄν ἐξαιρέσουμε τὰ προνόμια ποὺ παραχώρησε ὁ Μωάμεθ ὁ Πορθητὴς στὸ Πατριαρχεῖο, μὲ τὰ ὁποῖα ἀναγνώριζε τὴν ὀρθόδοξη ἐκκλησία καὶ τὴ σχετικὰ ἐλεύθερη ἀσκηση τῶν θρησκευτικῶν καθηκόντων τοῦ λαοῦ, καμιά ἄλλη πνευματικὴ δραστηριότητα δὲν ἀπόμεινε· τὰ σχολεῖα κλείσανε· οἱ λόγιοι, ποὺ καλλιεργοῦσαν τὰ ἑλληνικὰ γράμματα, φύγανε γιὰ τὴ Δύση ἢ ἐξισλαμίσθηκαν· βιβλιοθηκὲς μὲ χειρόγραφα καταστράφηκαν ἢ στὴν καλύτερη περίπτωση καταχωνιάστηκαν στὶς κόγχες τῶν μοναστηριῶν.

Σὲ μὴ τέτοια κατάσταση, ὁ λαὸς, ποὺ μέσα στὴν ψυχὴ του ἐπιβίωναν δυνατὰ πολιτιστικὰ στοιχεῖα αἰῶνων ὀλόκληρων, κράτησε τὴ γλῶσσα του καὶ ἔγινε ὁ ἴδιος πνευματικὸς δημιουργός. Τὰ τραγούδια του, τὰ παραμύθια του, οἱ θρῦλοι, οἱ παροιμίες του, ὁ χορὸς, ἡ ἀρχιτεκτονικὴ, ἡ ξυλογλυπτικὴ, ἡ ζωγραφικὴ, τὸ κέντημα στάθηκαν ἔξοχες πνευματικὲς του δημιουργίες.

Ἀλλὰ μὲ τὸ πέρασμα τοῦ χρόνου συντελοῦνται μέσα στὴν ὀθωμανικὴ αὐτοκρατορία ἀλλαγὲς ποὺ βοηθᾶν σὲ μὴ γενικότερη βελτίωση τῶν ὄρων τῆς ζωῆς τοῦ ὑπόδουλου Ἑλληνισμοῦ· ἡ κρίση τῆς αὐτοκρατορίας τῆς ἰδίας, ποὺ ἄρχισε ἀπὸ τὸν 16ον αἰ. γιὰ νὰ μὴ σταματήσει ἡ δημιουργικὴ δραστηριότητα τῶν Ἑλλήνων τῆς διασπορᾶς στὰ μεγάλα κέντρα τῆς Εὐρώπης καὶ κάτω ἀπὸ τὴ δυνατὴ ἐπίδραση τῶν καινούργιων ἀστικῶν σχέσεων, βοηθήσαν στὸ πρῶτο πνευματικὸ σκίρτημα τοῦ Ἑλληνισμοῦ τὸν 16ο αἰ. μὲ κορυφαίους ἐκπροσώπους τὸν Κύριλλο Λούκαρη καὶ τὸ Θεόφ. Κορυδαλλέα, γιὰ νὰ συνεχισθεῖ κατ' ὄλο τὸν 17ο καὶ νὰ φτάσει στὸν αἰῶνα τοῦ Ἑλληνικοῦ Διαφωτισμοῦ, τὸν 18ο.

Πῶς ἐκφράστηκε ἡ πνευματικὴ ἐκείνη Ἀναγέννηση, ποὺ ἄρχισε τὰ πρῶτα βήματά της τὸν 16ο αἰ. καὶ κορυφώθηκε τὸν 18ο; Μὲ τὴν ἴδρωση σχολείων, τὴν ἐμφάνιση ἔξοχων δασκάλων καὶ λογίων, ποὺ εἶχαν σπουδάσει στὸ ἔξωτερικό, μὲ τὴν ἐκδοσὴ βιβλίων τυπωμένων. Τὰ τελευταῖα τυπώνονται στὸ τυπογραφεῖο τῶν Πατριαρχείων στὴν Πόλη, ποὺ ἴδρυσεν ὁ Κύρ. Λούκαρης, καὶ πρὸ παντός στὰ τυπογραφεῖα τοῦ ἔξωτερικοῦ (Βιέννη, Βενετία καὶ ἄλλοι), καὶ ἐκφράζοιεν, πέρα ἀπὸ τὶς ἀνησυχίες αὐτῶν ποὺ τὰ ἔγραψαν, τὴν οἰκονομικὴ, κοινωνικὴ, ἠθικὴ κατάσταση τοῦ Ἑλληνισμοῦ στὰ δύσκολα χρόνια τῆς ὀθωμανικῆς κυριαρχίας. Εἶναι πραγματικὰ πολύτιμες πηγὲς γιὰ τὴν ἱστορία τῆς τουρκοκρατίας καὶ μοναδικὰ ντοκουμένα γιὰ τὸ σύγχρονο ἐρευνητὴ τῆς ζωῆς στὶς ποικίλες, πνευματικὲς καὶ ὑλικές, ἐκδηλώσεις τοῦ νεώτερου Ἑλληνισμοῦ.

Τὰ βιβλία τῆς περιόδου τῆς τουρκοκρατίας

είχαν αρχίσει, από τον περασμένο κιόλας αιώνα, να γίνονται σπάνια, δυσκολοεύρετα κι επομένως δυσκολοεξετάλλευτα από τους επιστήμονες έρευνητές. Στο σημείο αυτό βρίσκεται η ανεκτίμητης αξίας προσφορά του Γάλλου σοφού Emile Legrand που αφιέρωσε είκοσι ολόκληρα χρόνια (1885 - 1905) στην αναζήτηση και την καταγραφή με επιστημονική ακρίβεια των ελληνικών βιβλίων που εκδόθηκαν από τον 16ον αιώνα ως τον 18ο. Κι αποτέλεσμα της πολύμοχθης εκείνης έργασίας του είναι η μοναδική στο είδος της έντεκάτομη Bibliographie Hellénique.

Άλλά κι η μετά τον Emile Legrand έρευνα για την άνεύρεση βιβλίων της έποχής της τουρκοκρατίας, αποτελεί πολύτιμη συμβολή στο κλασικό έργο της Β.Η. και παραέρα προέβλεψη των Νεοελληνικών Σπουδών. Η «ΕΛΛΗΝΙΚΗ ΒΙΒΛΙΟΓΡΑΦΙΑ, Συμβολή στο δέκατο όγδοο αιώνα» των Γ.Γ. Λαδά και Α. Δ. Χατζηδήμου, που κυκλοφόρησε τον περασμένο Δεκέμβρη σε εξαιρετικά φροντισμένο τόμο 282 σελίδων, με έμπεριστατωμένο και πολύ κατατοπιστικό πρόλογο, σελ. ε' - κζ'. Οι εκδότες της «Ελληνικής Βιβλιογραφίας» αφιερώνουν τον τόμο «στη μνήμη του σοφού φιλέλληνα Emile Legrand για τα 80 χρόνια από την έκδοση του Α' τόμου της Β.Η.».

Τα βιβλία που καταγράφονται στον καινούργιο αυτόν τόμο των Γ. Λαδά και Α. Χατζηδήμου είναι συνολικά 230, απ' τα όποια τα 201 «δέν αναφέρονται καθόλου στη Β.Η. του Legrand». Τα υπόλοιπα 29 περιέχονται στη Β.Η., αλλά ξανακαταχωρούνται, γιατί παρουσιάζουν διάφορες έλλείψεις.

Χαρακτηριστικό της «Ελληνικής Βιβλιογραφίας», που αναφέρεται και στον υπότιτλο, είναι ότι τα βιβλιογραφούμενα βιβλία ανήκουν στην πνευματική δραστηριότητα του 18ου αλ., της έποχής δηλ. του Νεοελληνικού Διαφωτισμού. Στη σελ. ιβ' του προλόγου οι εκδότες δικαιολογούν την προτίμησή τους αυτή με το γεγονός ότι είχαν συγκεντρώσει τα περισσότερα βιβλία, κυρίως όμως διότι στον αιώνα αυτόν ξαναζωντανεύει η πνευματική παραγωγή του Έλληνισμού με την έντονη δίψα για μάθηση που χαρακτηρίζει την έποχήν αυτή. Στον XVIII αλ. αρχίζει η παρακμή του όθωμανικού οικονομικού συστήματος και παράλληλα η διείσδυση του εύρωπαϊκού κεφαλαίου,

ή διάδοση των χρηματικών σχέσεων, με την έμπορευματοποίηση της άγροτικής παραγωγής, ή ανάπτυξη της ελληνικής βιοτεχνίας και ιδιαίτερα του έμποροναυτικού κεφαλαίου. Όλες αυτές οι άλλαγές είχαν για αποτέλεσμα τη νεοελληνική αναγέννηση. Γίνεται πιά κοινή συνείδηση πως πρέπει να έκσυγχρονισθεί και να άπαλλαγεί από τις τροχοπέδες της παράδοσης, να έξευρωπαϊσθεί ή Παιδεία του γένους· καλλιεργείται άμεσα ή έμμεσα το πνεύμα της άπελευθέρωσης· ύμνούνται απ' όλους τα άγαθά της έλευθερίας... Σημάδια της καινούργιας ιδεολογίας που διαμορφώνεται και των άλλαγών που συνεπάγεται, βρίσκονται πολλά στα βιβλία που βιβλιογραφούμε παρακάτω».

Όλα τα βιβλία που βιβλιογραφούνται από τους Γ. Λαδά και Α. Χατζηδήμο δέν αποτελούν έναν ξερό και άχαρο βιβλιοκατάλογο· αναφέρεται ό τίτλος του βιβλίου πλήρης, ή χρονολογία της έκδοσης, το τυπογραφείο που τυπώθηκε· δίνεται πλήρης περιγραφή των εικόνων, είτε του έξωφύλλου είτε των μέσα σελίδων· πλήρης περιγραφή των διαστάσεων και των σελίδων και σε πολλά δίνεται περιληπτικά το περιεχόμενο· σε μερικά παρατίθενται άποσπάσματα ολόκληρα από το κείμενο που περιέχουν ολοζώντανες περιγραφές της καθημερινής ζωής» ή δίνουν το ιδιαίτερο πνεύμα της έποχής. Στο τέλος κάθε καταχωρούμενου βιβλίου αναφέρεται σε ποιά ιδιωτική ή δημόσια βιβλιοθήκη βρίσκεται.

Τό εύρητήριο που τίθεται στο τέλος και οι χρονολογικοί πίνακες για τα βιβλιογραφούμενα βιβλία, καθιστούν πολύ εύχρηστη την «Ελληνική Βιβλιογραφία» και πολύτιμο όδηγό για τις νεοελληνικές σπουδές. Όμολογούμε, ότι ή «Ελληνική Βιβλιογραφία», δίνοντας στη δημοσιότητα καινούργια βιβλία της πύο δημιουργικής έποχής του υπόδουλου Έλληνισμού και ύποσημειώνοντας που βρίσκονται, συμβάλλει εξαιρετικά στο φωτισμό της πνευματικής δραστηριότητας των Έλλήνων πριν από 200 και περισσότερα χρόνια· βοηθάει δε άποφασιστικά τις νεοελληνικές σπουδές για την ολοκληρωμένη — κάποια φορά — μελέτη του έθνικού, κοινωνικοοικονομικού και πολιτιστικού βίου του νεώτερου Έλληνισμού.

Φ. ΑΠΟΣΤΟΛΟΠΟΥΛΟΣ

Σωτήρη Δημητρίου : Προϊστορικοί Πολιτισμοί και Έξέλιξη

Πρόκειται για ένα ενδιαφέρον βιβλίο, και μάλιστα διπλά ενδιαφέρον, γιατί απ' ενός μεν συγκεντρώνει σε μιά ένότητα πλήθος δεδομένα της έθνολογίας, της ανθρωπολογίας, της ιστορίας και των συναφών επιστημών, τα έξετάζει με τη μέθοδο του διαλεκτικού ύλισμού και προσπαθεί να διατυπώσει ένα γενικό συμπέρασμα για τα κινητήρια στοιχεία της ιστορίας και απ' έτέρου γιατί δέν τό έχει γράψει ιστορικός ή ανθρωπολόγος ή έθνολόγος, αλλά μηχανικός, ό όποιος έξετάζει τό ύλικό του με τη γνωστή μεθοδικότητα και συστηματική των

άποφοίτων του Έθν. Μετσοβίου Πολυτεχνείου.

Ό συγγραφέας έξετάζει τό πρόβλημα της εξέλιξης του ανθρώπου σαν βιολογικό είδος και σαν οργανωμένη κοινωνία, αρχίζοντας από τη διεργασία της ανθρωποποίησης των πρωτευόντων και φτάνοντας μέχρι τό τέλος της προϊστορικής έποχής. Ό συγγραφέας βασίζεται όχι μόνο στα δεδομένα της παλαιοντολογίας και της προϊστορίας, αλλά και σε μεγάλο βαθμό στα δεδομένα της έθνολογίας πάνω στους σύγχρονους καθυστερημένους πολιτισμούς.

Στὸ βιβλίον του ὁ συγγραφεὺς ἀπορρίπτει σὰν ἀντιεπισημονικὰς τὶς θεωρίαις τῆς «δημιουργίας» καὶ δέχεται τὸ διαλεκτικὸν μηχανισμόν τῆς ἐξέλιξης τοῦ ἀνθρώπου ἀπὸ κατώτερα εἶδη, [σποραδικὴ ἐμφάνιση τῶν μελλοντικῶν χαρακτηριστικῶν ἀπὸ πολὺ νωρὶς, ὥσπου νὰ σταθεροποιηθῶν τελικὰ καὶ νὰ ἐπικρατήσουν, ἐνότητα τῶν ἀνθρωπειδῶν καὶ συγγένεια τῶν διαδοχικῶν τύπων ἀπὸ τὸν Αὐστραλοπίθηκον καὶ τὸν πιθηκάνθρωπον, μέχρι τοῦ ἀνθρώπου τοῦ Νεάντερταλ (παλαιανθρώπου), καὶ τοῦ σημερινοῦ ἀνθρώπου (νεανθρώπου), ταυτόχρονη καὶ παράλληλη ἐξέλιξις σὲ διαφορὰς περιοχὰς τῆς Γῆς κλπ.].

Ἀπορρίπτονται ἐπίσης ἡ διαίρεσις τῶν ἀνθρώπων σὲ φυλὰς βιολογικῆς βάσεως, ἀλλὰ καὶ αὐτὴ καθ' ἑαυτὴ ἡ ἔννοια τῆς φυλῆς, μὲ τὴ βιολογικὴ σημασίαν τοῦ ὄρου (τῆς ράτσας), καθὼς καὶ κάθε συσχετισμὸς φυλετικῆς καταγωγῆς καὶ πολιτισμοῦ.

Μελετώντας τόσο τοὺς προϊστορικοὺς ὅσο καὶ τοὺς σύγχρονους καθυστερημένους πολιτισμοὺς, ὁ συγγραφεὺς καταλήγει σὲ πολὺ ἐνδιαφέροντα συμπεράσματα, πού ἀνατρέπουν πολλὰς ἐδραιωμένους ἀντιλήψεις μας, κληρονομημένους ἀπὸ τὴ μεταφυσικὴ θεώρησις τῆς ἱστορίας καὶ τῆς ἐθνολογίας. Πολλὰς ἰδέας ἢ θεσμοὶ πού παλαιότερα ἐθεωροῦντο σὰν ἔμφυτοι, ἀπόλυτοι καὶ αἰώνιοι, ἀποδεικνύεται πὺς δὲν ὑπῆρχαν ἀνεκάθεν, οὔτε ἔχουν παγκόσμια ἰσχὺ, ἀλλὰ εἶναι συνέπειαι τῆς κοινωνικῆς συγκρότησις. Ἀναφέρονται τὸ πατρικὸν καὶ τὸ μητρικὸν φίλτρο, τὸ οἰδιπόδειον σύμπλεγμα, ἡ ἀντίληψις τοῦ ἁμαρτήματος καὶ ὁ φροῦδικὸς

μηχανισμὸς τῆς ἐνοχῆς, οἱ ἠθικὰς ἀρχαί, τὸ κράτος, ὁ πόλεμος, ἡ θρησκεία, ἡ πίστις σὲ ὑπερφυσικὰς δυνάμεις καὶ σὲ μεταθανάτιον ζωὴν κλπ.

Ὁ συγγραφεὺς ἀναζητᾷ τοὺς νόμους πού καθορίζουν τὴν κίνησιν τῶν φαινομένων πού συνδέονται μὲ τὸν ἄνθρωπον καὶ τὶς ἀμοιβαίας σχέσεις πού ὑφίστανται ἀνάμεσα στὰ πολιτιστικὰ φαινόμενα: οἰκονομία - ὀργάνωσις - θεσμοὶ - πνευματικὴ ζωὴ.

Τὸ συμπέρασμα εἶναι, ὅτι τὰ κινητήρια στοιχεῖα τῆς ἱστορίας εἶναι πολιτιστικὰ (κοινωνικὴ συγκρότησις, οἰκονομικὴ βάση τῆς ζωῆς, ἰδιοκτησία τῶν μέσων παραγωγῆς κλπ.) καὶ ὄχι βιολογικὰ (ἀνθρωπολογικὸς τύπος, φυλετικὴ συγκρότησις, καταγωγὴ κλπ.).

Ὁ συγγραφεὺς παραθέτει ἀφθονὰ στοιχεῖα καὶ ἐπιβλητικὴ βιβλιογραφία, πού μαρτυροῦν σοβαρὴν ἐμβάθυνσιν στὸ θέμα. Ταυτόχρονα, ὁμῶς, ἡ ἀφθονία αὐτῆ τῶν δεδομένων παρεμποδίζει τὴν παρακολούθησιν τῶν προσωπικῶν ἀπόψεων τοῦ συγγραφέα πού ἀραιώνονται καὶ χάνονται μέσα στὸ μέγα πλῆθος τῶν παρατιθεμένων περιχοπῶν ἢ ἀπόψεων.

Ἡ γνώμη μας ἦταν, πὺς τὸ πολὺ ἐνδιαφέρον καὶ χρήσιμον αὐτὸ βιβλίον θὰ πετύχαινε καλύτερα τὸ σκοπὸν του — τὴ σύννοση τῶν θεωριῶν καὶ δεδομένων τῶν σχετικῶν μὲ τὴν ἐξέλιξιν τῶν πολιτισμῶν καὶ τὸν καθορισμὸν τῶν νόμων καὶ τῶν κινητηρίων δυνάμεων αὐτῆς τῆς ἐξέλιξης — ἂν ἦταν πὺς σύντομον καὶ ἂν τὰ συμπεράσματά του ἦσαν διατυπωμένα, σαφέστερα καὶ πὺς προσωπικὰ.

Δ. ΓΕΡΜΙΩΤΗΣ

Γιορτσὸνκ—Ὀϊζερμαν—Στσιπάνοφ: Σύντομη Ἱστορία τῆς Φιλοσοφίας

Μὲ τὴν ἐκδόσιν τοῦ τέταρτου τομίδιου, ὀλοκληρώθηκε ἡ «Σύντομη Ἱστορία τῆς Φιλοσοφίας». Στὶς 900 περίπου σελίδες τῆς σκιαγραφεῖται ἡ ἐξέλιξις τῆς φιλοσοφικῆς σκέψεως ἀπὸ τὰ πρῶτα τῆς φανερώματα στὴν Ἀρχαίαν Ἑλλάδα καὶ στὶς χώρας τῆς Ἀνατολῆς, ὡς τὶς μέρες μας. Τὸ βιβλίον ἔχει διδακτικὸν χαρακτῆρα καὶ προορίζεται γιὰ σπουδαστὰς, ἀλλὰ καὶ γιὰ κάθε σκεπτόμενον ἄνθρωπον, πού θέλει νὰ ἀποκτήσῃ μὲ πρῶτη ἐπαφὴ μὲ τὸ θέμα.

Ἐνα ἐγχειρίδιον εἶναι πάντα δύσκολον καὶ ἐπικίνδυνον ἐγχείρημα. Θέλοντας νὰ πεῖ τὸ καθεστὶ σὲ μὲς προκαθορισμένη ἔκτασις, κινδυνεύει νὰ πεῖ λίγα γιὰ τὸν ἀπαιτητικὸν ἀναγνώστη. Γιὰ τὰ μαρξιστικὰ ἐγχειρίδια ὁ κίνδυνος γίνεται μεγαλύτερος: μέσα στὴ συστηματικὴ κατάταξιν καὶ τὴ σύντομη ἔκθεσιν, κινδυνεύει νὰ χαθεῖ ἡ πολλαπλότητις τῶν σχέσεων καὶ τῶν ὄρων πού καθορίζουν ἕνα φαινόμενον, νὰ χαθεῖ ἡ δυναμικὴ του, νὰ ἀτονίσει ἡ διαλεκτικὴ πνοὴ τῆς πραγματικότητος.

Τὰ σοβιετικὰ ἐγχειρίδια πού ἔχουν μεταφραστεῖ στὴ γλῶσσαν μας, ὀφείλουμε νὰ ποιῶμε πὺς ἀπὸ πολλὰς πλευρὰς δὲν ἰκανοποιοῦν. Θεωροῦν ἀπὸ τὰ πρὶν ἀποδειγμένη τὴν ὀρθότητις τῆς μαρξιστικῆς ἀποψῆς. Φαίνονται λοι-

πὺς νὰ ἀπευθύνονται σὲ κάποιον πού ἔχει ἤδη πεισθεῖ καὶ ὄχι σὲ κάποιον πού θὰ ἦταν καλὸ νὰ πεισθεῖ. Στὴ θέσιν τῆς αὐστηρῆς ἀπόδειξις ἔχουν πολλὰς φορὰς προπαγανδιστικὰς γενικεύσεις. Ἀπλοποιώντας ἐνίοτε τὴν σχέσιν πολιτικῆς καὶ πνευματικῶν λειτουργιῶν, ἀνάγουν τὰ φιλοσοφικὰ προβλήματα ἀπ' εὐθείας στὸ ἐπίπεδον τῆς πολιτικῆς, συσκοτίζοντας καὶ τὴν ἰδιομορφίαν καὶ τὴν ἀλήθειαν τους. Ἡ ἀλληλεξάρτησις δίνει σὲ μεγαλύτερον ἢ μικρότερον βαθμὸν τὴν θέσιν τῆς στὴν τυπικὴ ἀνάταξιν καὶ παραθέσιν τῶν προβλημάτων καὶ τὴν θέσιν τῆς διαλεκτικῆς κίνησιν τὴν παίρνει τότε ἡ ἀπλὴ χρονικὴ διαδοχή. Οἱ ἀδυναμίαι αὐτῆς καὶ ἄλλες ἴσως, ἔχουν μειώσει τὴν ἀκτινοβολίαν αὐτῶν τῶν ἐγχειριδίων, πού ἀναμφισβήτητα ἔχουν πολλὰς ἀρετὰς καὶ πρὶν ἀπ' ὅλα πλοῦτις γνώσεων καὶ πλήρη ἐνημέρωσιν.

Ἡ «Σύντομη Ἱστορία τῆς Φιλοσοφίας» ἀν καὶ ἀναμφισβήτητα καλύτερη ἀπὸ ἄλλα ἐγχειρίδια, δὲν εἶναι ἐντελῶς ἀπαλλαγμένη ἀπὸ τὶς παραπάνω ἀδυναμίαι. Καὶ ἡ προπαγανδὴ καὶ ἡ πολιτικολογία δὲν λείπει. Καὶ ἡ συστηματικὴ κατάταξιν ὀδηγεῖ ὡς ἕνα βαθμὸν στὴν παραθέσιν μέσα στὸ χρόνον τῶν διαφόρων σχολῶν, χωρὶς νὰ ἀποκαλύπτονται πάντα καὶ στὸν ἀπαιτούμενον βαθμὸν οἱ ἀμοιβαίας σχε-

σεις, οί καταβολές, ή διαλεκτική εμφάνιση του καινούργιου. Καί πολλά θέματα θίγονται άπλώς και ό άναγνώστης μένει με την έντύπωση ότι δέ συγκόμισε κάτι αύστηρά θεμελιωμένο. Καί τά προβλήματα μοιάζει νά έχουν λυθεί, ένώ συνήθως είναι άνοιχτά για παραέρα μελέτη ή και άναθεώρηση. Καί κάποιες δυσαναλογίες μπορεί νά δεί κανείς στη σχετικά μεγάλη έκταση που καταλαμβάνουν θέματα που άνήκουν βασικά στη στρατηγική και στην τακτική του προοδευτικού κινήματος.

Όστόσο, τό βιβλίό στο σύνολό του είναι μιá θετική προσφορά. Στις σελίδες του άπεικονίζεται ή εξέλιξη της φιλοσοφικής σκέψης επί 2.500 χρόνια. Χαρακτηριστικό αúτης της εξέλιξης είναι ή άδιάκοπη πάλη του ύλισμου με τον ιδεαλισμό και στο έργο σκιαγραφούνται πάντα οί οικονομικοί και κοινωνικοπολιτικοί όροι άπ' όπου βλάστησαν τούτες ή εκείνες οί τάσεις. 'Η ιστορία της φιλοσοφίας δέν περιορίζεται, όπως γίνεται στα δικά μας έγχειρίδια, στη φιλοσοφική σκέψη της άρχαίας 'Ελλάδας και της Δυτικής Ευρώπης. 'Εδώ δίκαια κατέχουν τή θέση τους οί φιλοσοφικές θεωρίες των χωρών της Μέσης 'Ανατολής, της 'Ινδίας και της Κίνας και οί φιλοσοφικές δημιουργίες των λαών που άποτελούν σήμερα τή Σοβιετική Ένωση. Σέ μās ίσως φανεί κάπως έκτεταμένο σέ σχέση με την σημασία του τό τμήμα που άφορά την φιλοσοφία στην προεπαναστατική Ρωσία, αλλά άς μήν ξεχνάμε πως τό έγχειρίδιο γράφτηκε βασικά για τους Ρώσους. 'Ιδιαίτερα χρήσιμα είναι τά τμήματα του έργου που αναφέρονται στην σύγχρονη ιδεαλιστική φιλοσοφία των καπιταλιστικών χωρών, καθώς και στη σχέση της φιλοσοφικής σκέψης με την ανάπτυξη των φυσικών έπιστημών στην εποχή μας. Νομίζουμε όμως, πως και τά δυό αυτά κεφάλαια έπρεπε

νά κατέχουν πολύ μεγαλύτερο μέρος του έργου, σέ βάρος άλλων ένότητων λιγώτερο σημαντικών. 'Η φευγαλέα έπασκόπηση γίνεται ιδιαίτερα αισθητή στο κεφάλαιο που άφορά τις σχέσεις της φιλοσοφίας με τή σύγχρονη έπιστήμη.

Τό βιβλίό είναι πλούσιο σέ γνώσεις. Νομίζουμε, ώστόσο, πως θα κέρδιζε άν έλειπε ένα ποσοστό «γνώσεων», λεπτομερειών, και άν αντίστοιχα είχε δοθεί μεγαλύτερο βάρος στην έπαγωγική γενίκευση, στο φανέρωμα των άλληλεξαρτήσεων και της δυναμικής των φαινομένων που έξετάζει.

Οί εκδότες του έργου έκαμαν πολλά για τήν καλή του εμφάνιση. 'Αντίθετα με ό,τι γίνεται συνήθως, πρόσεξαν πολύ τή μετάφραση και τή γλώσσα. Παράθεσαν τή βιβλιογραφία και σύνταξαν εύρετήριο. Τέλος, πρόσθεσαν ένα παράρτημα που άφορά την έλληνική φιλοσοφική σκέψη. Τό παράρτημα δέν περιορίζεται στην καθαυτό φιλοσοφική σκέψη, αλλά αναφέρεται και σέ πρόσωπα και πράγματα κοντινών περιοχών, όπως ή κριτική, ή αισθητική, ή ιστοριογραφία, ή ή πολιτική θεωρία. 'Αν για τον αύστηρό μελετητή αυτό είναι μειονέκτημα, όμως για τον άπλό άναγνώστη είναι κέρδος, γιατί του δίνει μιá σύντομη και κατατοπιστική εικόνα της κίνησης των ιδεών στη χώρα μας από τον 16ο αιώνα μέχρι σήμερα.

Καταλήγοντας συστήνουμε τό έργο στους άναγνώστες μας. Έχουν νά διδαχτούν πολλά από τον πλούτο του. 'Αλλά γιατί νά μη διδαχτούν και από τις αδυναμίες του, όταν δέν τις δοϋν «καθεαυτές», αλλά σαν κατάλοιπα μās εποχής που οί άρνητικές πλευρές της δέν εξαφανίζονται ως δια μαγείας;

ΚΩΣΤΑΣ ΠΟΛΙΤΗΣ

Maurice Dobb: Economic Growth and Underdeveloped Countries

Τό βιβλίό αυτό εκδόθηκε μετά την μικρή μελέτη με τον τίτλο «Capitalism Yesterday and Today.» 'Αναφέρεται πάνω στα προβλήματα των ύπαναπτύκτων χωρών. Τό βιβλίό που παρουσιάζουμε, άποτελεί μιá λαμπρή σύνθεση όρισμένων βασικών άπόψεων, που κατά καιρούς έχουν έκτεθει στα διάφορα έργα, του Dobb, που θεωρείται, δικαίως, σαν ένας από τους μεγαλύτερους οικονομολόγους της εποχής μας. Τίθενται σέ σύγκρουση, στην εργασία αυτή, οί δυό «λογικές» της οικονομικής ανάπτυξης. 'Εκείνη που πραγματοποιείται μέσω της καπιταλιστικής άγοράς και εκείνη που εκφράζεται με τή σχεδιασμένη σοσιαλιστική παραγωγή. Πάνω σ' αυτά, συζητούνται τ' άποτελέσματα σέ σχέση με τον παράγοντα χρόνο και την δυνατότητα εφαρμογής τους στις οικονομικές συνθήκες των ύπαναπτύκτων χωρών. 'Ο δρόμος της καπιταλιστικής ανάπτυξης δέν είναι «άποδοτικός» κατά τον Dobb, ένώ ή σχεδιοποίηση άποτελεί άνώτερη λύση για τήν ταχεία έκβιομηχάνιση με χαμηλότερο κό-

στος για μιá περιοχή που είναι καθυστερημένη οικονομικά.

Γίνεται μιá λεπτομερής άνάλυση του σοβιετικού παραδείγματος, με άναφορά στην κατάσταση της χώρας μετά την επανάσταση και στα άποτελέσματα που έδωσε ή σοσιαλιστική σχεδιοποίηση.

'Ο Dobb άποκρούει τήν άποψη των οικονομολόγων, που ισχυρίζονται ότι έπειδή οί ύπαναπτύκτες χώρες έχουν έλλειψη κεφαλαίων και εργατικής δύναμης, θα πρέπει νά εφαρμόσουν προγράμματα επενδύσεων χαμηλής έντασης κεφαλαίου. 'Η μορφή αυτή της επιχειρηματολογίας βασίζεται σέ μιá στατική αντίληψη (ή διαθέσιμη ποσότητα κεφαλαίων άξιολογείται σαν άμετάθετη ύποδομή για τήν οικονομική ανάπτυξη), ένώ γίνεται ύποτίμηση των δυνατοτήτων της καθυστερημένης οικονομίας. 'Εάν αντίθετα εφαρμοσθούν προγράμματα επενδύσεων ύψηλης έντασης κεφαλαίου, εκτός του ότι αύξάνουν τό ποσοστό της συσσώρευσης, ύστερα από όρισμένο άριθμό έτών συντείνουν

στην αύξηση του έπιπέδου της κατά κεφαλήν κατανάλωσης.

Ο Άγγλος οικονομολόγος απορρίπτει την κλασική θεωρία για την οικονομική ανάπτυξη των καθυστερημένων χωρών, καθώς επίσης και τις ουτοπστικές αντιλήψεις για τον αποφασιστικό ρόλο της «βοήθειας» των προηγμένων χωρών προς τις υπανάπτυκτες, από την στιγμή που το θεμελιώδες πρόβλημα για τις τελευταίες, είναι πριν απ' όλα, στο μέγιστο δυνατό ποσοστό, ή ανάπτυξη των έσωτερικών πόρων. Ο Dobb έξειδικεύει ακόμα περισσότερο τη θέση του για τα προγράμματα επενδύσεων ύψηλης έντασης κεφαλαίου. Ο συγγραφέας ισχυρίζεται ότι από γενική άποψη, τα προγράμματα αυτά είναι εφαρμόσιμα σε μεγάλες χώρες, όπως είναι οι Ίνδιες και ή Κίνα, ενώ για τις μικρές τα πράγματα γίνονται πò πολύπλοκα, και απαιτούν ειδική ανάλυση.

Η σχεδιοποίηση, όμως, αποτελεί μιá λύση ακόμα και για τις ώριμες και ανεπτυγμένες καπιταλιστικές χώρες, επειδή «το καπιταλιστικό σύστημα με την τελευταία μονοπωλιακή του μορφή είναι ανίκανο να χρησιμοποιήσει το υπάρχον δυναμικό», να εφαρμόσει μιá καλύτερη κατανομή του πλούτου και να προσφέρει

σ' όλόκληρη την κοινωνία μιá ανώτερη κλίμακα αξιών για την ίδια τή συμπεριφορά του ατόμου.

Έπ' εύκαιρία του έργου που παρουσιάζουμε, δίνουμε μερικά βιογραφικά στοιχεία του διήσμου Άγγλου οικονομολόγου, που δυστυχώς το έργο του άγνοείται στην Ελλάδα.

Maurice Dobb: Γεννήθηκε στο Λονδίνο το 1900. Σπούδασε οικονομία στο Καϊμπριτζ από το 1919 ως το 1922. Έρευνητής στη London School of Economics από το 1923-24. Διδάκτωρ Οικονομικών Έπιστημών στα Πανεπιστήμια του Λονδίνου και της Πράγας. Καθηγητής στο Καϊμπριτζ από το 1959. Τα κυριότερα έργα του: α) Studies in the Development of Capitalism, β) Soviet Economy, Development since 1917, γ) Political Economy and Capitalism, δ) Economic Theory and Socialism, ε) Essays on Economic Growth and Planning κλπ.

Συνεργάστηκε στην έκδοση των εργασιών και της άλληλογραφίας του Ρικάρντο. Μαζί με τον Όσκαρ Λάνγκε αντιμετώπισαν την επίθεση των von Hayek και Robbins έναντιόν της Θεωρίας για τη Σχεδιοποίηση στο Σοσιαλισμό από το 1926 κι έπειτα.

A.Z.

Μελέτες πάνω στην Θεωρία της Άξιας και Έργατικής Δύναμης

Δύο ενδιαφέρουσες μελέτες, μία από έναν Άγγλοσάξωνα, και ή άλλη από έναν Ίταλό ασχολούνται από διαφορετικές απόψεις με την θεωρία της άξιας και της έργατικής δύναμης του Μάρξ. Ο συγγραφέας της πρώτης μελέτης είναι ο THOMAS SOWEL. Δημοσιεύθηκε τον Αύγουστο του 1963 στην «ECONOMICA» με τον τίτλο «MARXIAN VALUE RECONSIDERED». Παρ' όλο που ο SOWEL δέν αναφέρει νέα ή πρωτότυπα πράγματα, έν τούτοις έκθέτει με αρκετά σοβαρό τρόπο όρισμένα σημεία της μαρξιστικής οικονομικής θεωρίας. Αρχίζει την έργασία του αναπτύσσοντας την αίτια, γιατί ή πολιτική οικονομία για τον MARX είναι ή μελέτη των σχέσεων παραγωγής μεταξύ των ανθρώπων. Η άξια και ή υπεραξία που περιέχονται στα άγαθά είναι πράγματι βασικές σχέσεις της παραγωγής, που το σύνολό τους αποτελεί και την οικονομική διάρθρωση μιās κοινωνίας. Κατά συνέπεια, δέν πρόκειται για κατηγορίες της άγοράς. Άλλά πάνω στην άγορά με την κίνηση των τιμών και του έπιπέδου του κέρδους, εκδηλώνεται ή κοινωνική πραγματικότητα της άξιας και της υπεραξιας, δηλαδή ή ανταγωνιστική φύση των παραγωγικών σχέσεων στον καπιταλισμό.

Η μαρξιστική διάκριση μεταξύ της κλασικής οικονομίας και της έκχυδαισμένης, βρίσκει τη δικαίωσή της ακριβώς σ' αυτήν την διάκριση, μεταξύ της ουσίας των οικονομικών σχέσεων, που είναι το αντικείμενο της πρώτης, και των φαινομένων μέσα από τα όποια εκδηλώνεται, που αποτελούν το αποκλειστικό αντικείμενο της δεύτερης.

Με ποιá έννοια ή άξια των άγαθών είναι μιá κοινωνική σχέση που πραγματοποιείται μεταξύ των ανθρώπων στο πεδίο της παραγωγής; Με την έννοια ότι ή άξια δέν είναι άλλο παρά ή κοινωνικά αναγκαία έργασία που απαιτείται για την παραγωγή ένός καθορισμένου έμπορεύματος. Ο νόμος της άξιας είναι ο ρυθμιστής της παραγωγής σ' ένα σύστημα της άγοράς, στο όποιο, δέν υπάρχουν A PRIORI ρυθμιστικοί μηχανισμοί. Σ' αυτές τις συνθήκες, ο νόμος της άξιας, σύμφωνα με τα λόγια του MARX, καθορίζει «πόσο από τον συνολικό χρόνο έργασίας, ή κοινωνία μπορεί να ξοδέψει στην παραγωγή κάθε είδικού τύπου άγαθού». Πολύ σωστά ο SOWEL ισχυρίζεται ότι ή μαρξιστική έννοια «της κοινωνικά αναγκαίας έργασίας» δέν αναφέρεται μόνον στις τεχνολογικές συνθήκες της παραγωγής (και αυτό το θεμελιώδες λάθος, εκτός των άλλων, κάνει ο Κώστας Άξελος στο βιβλίο του MARX, PENSEUR DE LA TECHNIQUE), αλλά στις κοινωνικές ανάγκες, στη ζήτηση, με βάση την όποία καθορίζεται ή συνολική ποσότητα της κοινωνικής έργασίας, που απαιτήθηκε για κάθε τομέα της παραγωγής. Αυτή ή κατανομή της κοινωνικής έργασίας μεταξύ των διαφόρων παραγωγικών κλάδων πραγματοποιείται a posteriori, μέσω των διακυμάνσεων των τιμών της άγοράς. Η κίνηση των τιμών δέν είναι άλλο, παρά ο τρόπος με τον όποιο λειτουργεί ο νόμος της άξιας, που διά μέσου κάθε τυχαίας ταλάντευσης, τείνει να επαναφέρει την κοινωνική ισορροπία της παραγωγής. Άλλά ή σημασία των διακυμάνσεων των

τιμών στη θεωρία του MARX δέν όφείλεται μόνο στην λειτουργία κατανομής και άνακατανομής της κοινωνικής εργασίας, αλλά ήκόμα και στο γεγονός ότι «ή σταθερή άναγκαιότητα των διακυμάνσεων των τιμών έμφανίζει την σταθερή δυνατότητα των θίαιων διακυμάνσεων των τιμών, που όδηγούν στις οικονομικές κρίσεις». Με την έννοια αυτή κατά τον MARX, ή αίτία των κρίσεων εύρίσκει στην άνισοροπία και στη δυσαναλογία της κοινωνικής παραγωγής στον καπιταλισμό. 'Ο SOWEL πολύ δίκαια άπορρίπτει την άποψη, ότι ό MARX έξηγει τις κρίσεις με την ύποκατανάλωση των λαϊκών μαζών. Στην πραγματικότητα ή οικονομική κρίση πάντοτε ξεσπά ύστερα από μιá όρισμένη χρονική περίοδο, όπου ό εργατικός μισθός έχει σταθερά αύξηθει. 'Όταν ό MARX όμιλεί για την χαμηλή άγοραστική ικανότητα των μαζών, σαν τελευταία αίτία των κρίσεων, θέλει να ύπογραμμίσει, σύμφωνα με την άποψη του SOWEL, τις άντιθέσεις ενός συστήματος που έχει σαν σκοπό την παραγωγή και την πραγματοποίηση του κέρδους και όχι την ικανοποίηση των κοινωνικών άναγκών.

Τέλος, ό συγγραφέας άναπτύσσει το πόσο ξένη είναι στο μαρξιστικό πνεύμα ή άποψη ότι ό καπιταλισμός θά φθάσει στο τέλος του μέσω μιás καταστροφής, που θά όφείλεται στην άντικειμενική άδυναμία του συστήματος, να συνεχίσει την λειτουργία του. Οί έσωτερικές άντιθέσεις που θά όδηγήσουν τον καπιταλισμό στο τέλος, περιλαμβάνουν την έννοια των κοινωνικών δυνάμεων που κινούνται με κατεύθυνση την πραγματοποίηση αυτού του μετασχηματισμού, είτε μέσω μεταρρυθμίσεων ή της επανάστασης. Και σ' αυτήν την πορεία θά βρεθεί ή διέξοδος.

'Η δεύτερη μελέτη, που παρουσιάζει έξαιρετική σημασία είναι του VINCENZO VITELLO. Παρουσιάστηκε στην «IL GIORNALE DEGLI ECONOMISTI» (Μάιος - 'Ιούνιος) 1963) με τον τίτλο «SULLA STRUTTURA ANALITICA DEL SISTEMA DI VALORI RELATIVI NELLA TEORIA DI K. MARX». 'Ο VITELLO, συγγραφέας έπίσης ενός πρωτότυπου και έξαιρετικά σημαντικού συγγράμματος «IL PENSIERO ECONOMICO MODERNO έκδοση EDITORI RIUNITI, ROMA 1963, με την επίβλεψη του 'Ινστιτούτου GRAMSCI», αναφέρεται στην γνωστή συζήτηση που άνοιξε στο τέλος του περασμένου αιώνα πάνω στο λεγόμενο μετασχηματισμό των «άξιων» σε «τιμές της παραγωγής», όπου BOHM BAWERK (βλέπε KARL MARX AND THE CLOSE OF HIS SYSTEM, T.F. UNWIN, LONDON 1898) προσδιόρισε την βασική άντίθεση της θεωρίας των τιμών του MARX. 'Η πρωτοτυπία της μελέτης του VITELLO βρίσκεται στο γεγονός ότι χρησιμοποίησε όρισμένα όργανα της άνάλυσης του Αύστριακού κριτικού του MARX, όχι για να ύποστηρίξει αυτήν την κριτική, αλλά για να ύπογραμμίσει μιá λύση του πολύπλοκου αυτού προβλήματος, που είναι «λογικά συνδεδεμένη με τις αναλυτικές ύποθέσεις του ύποδείγματος του K. MARX». 'Ο συγγραφέας ξεκινά από την θεω-

ρητική άνάγκη, παίρνοντας σαν δεδομένη την ποσότητα της εργασίας που είναι ένσωματωμένη στα έμπορεύματα, και από τα όποια έξαρτώνται οι άνταλλακτικές σχέσεις των έμπορευμάτων. Με τον τρόπο αυτό τόσο ή σχετική άξία των έμπορευμάτων όσο και το ποσοστό του κέρδους καθορίζονται από παραμέτρους, που είναι έντελώς άνεξάρτητες από τις άλλες στην κατανομή του κοινωνικού προϊόντος. Στις έξισώσεις με τις όποιες καθορίζονται οι σχετικές τιμές των άγαθών, ή ποσότητα του κεφαλαίου δέν εκφράζεται μέσω ενός μοναδικού μεγέθους, αλλά με τον περιορισμό των μέσων παραγωγής στην άπασχολούμενη ποσότητα εργασίας σε διάφορες χρονικές περιόδους. 'Εμφανίζεται με τον τρόπο αυτό μιá σειρά από έξισώσεις περιορισμού, στις όποιες τα μέσα παραγωγής αναλύονται στην ποσότητα εργασίας και σε περιόδους παραγωγής που είναι άπαραίτητες για την πραγματοποίηση ενός επιπέδου κέρδους με την μορφή ενός ποσοστού.

'Η κατανομή της ύπεραξίας μεταξύ των διάφορων άγαθών είναι άνάλογη της ποσότητας της εργασίας που άπασχολήθηκε στις διάφορες περιόδους για την παραγωγή τους και στο μάκρος των περιόδων της παραγωγής. Με τον τρόπο αυτό, τόσο οι σχετικές τιμές όσο και το ποσοστό του κέρδους, έξαρτώνται άποκλειστικά από την ποσότητα της εργασίας, με τις άντίστοιχες περιόδους των επενδύσεων στα διαδοχικά στάδια της διαδικασίας της παραγωγής των άγαθών. Δηλαδή, όχι μόνον από την ποσότητα της εργασίας που καταναλώθηκε για την παραγωγή ενός καθορισμένου άγαθού, αλλά και από τις δαπάνες που άπαιτήθηκαν σε μακροπρόθεσμη περίοδο, για την παραγωγή των άπαραίτητων μέσων παραγωγής για την δημιουργία του έμπορεύματος. Μεταβαλλομένων των τεχνικών συνθηκών της παραγωγής και των αναλογιών μεταξύ νεκρής και ζωντανής εργασίας, μπορούν να προβλεφθούν οι μεταβολές του ποσοστού του κέρδους και των σχετικών τιμών.

'Ο συγγραφέας τελειώνει την άνάλυσή του με μιá κριτική έναντίον του SAMUELSON ό όποιος προτείνει το ξεκίνημα από την άνταλλακτική άξία της άγοράς, πέφτοντας σ' ένα είδος PETITIO PRINCIPII, προϋποθέτοντας δηλαδή σαν δεδομένο αυτό που έπρεπε να άποδείξει. 'Ο SAMUELSON, πράγματι, είναι ύποχρεωμένος για να προσδιορίσει το ποσοστό του κέρδους, να πάρει σαν δεδομένα τις σχετικές τιμές και άντίθετα, για να προσδιορίσει τις σχετικές τιμές παίρνει σαν δεδομένο το ποσοστό του κέρδους. Με την πορεία που προτείνει ό VITELLO, είναι δυνατόν να προσδιορισθούν με τον ίδιο μηχανισμό και οι σχετικές τιμές και το ποσοστό του κέρδους. 'Η συνθετική μελέτη του VICENZO VITELLO εκπροσωπεί μιá αρκετά πρωτότυπη συνεισφορά στη διεξαγόμενη συζήτηση, πάνω στο πρόβλημα του μετασχηματισμού της άξίας σε τιμές παραγωγής.

RIELLO

Καυστήρες

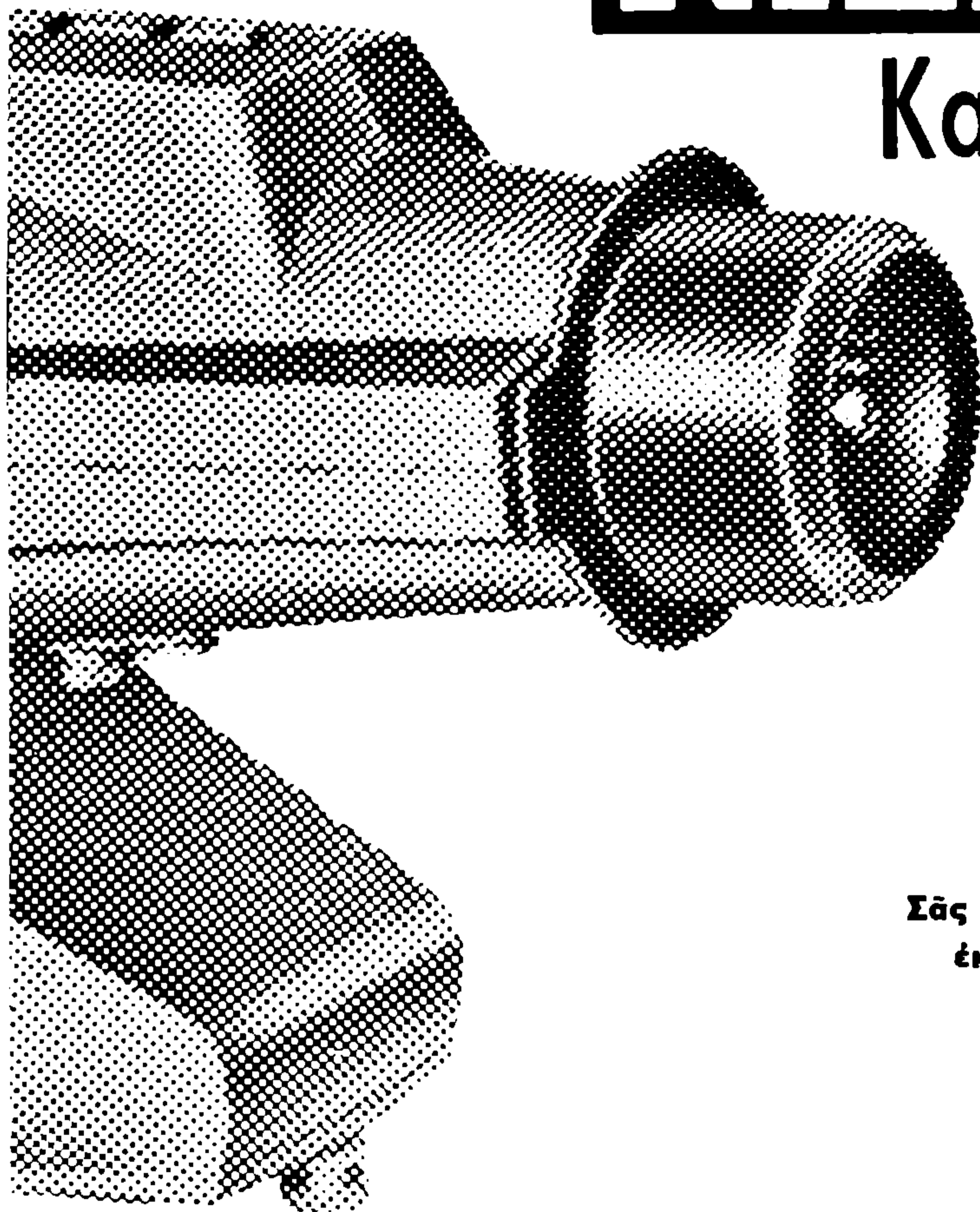

Σας δίνουν την δυνατότητα
έκλογής του καταλλήλου
για την περίπτωση σας
τύπου καυστήρος

Για τη βιομηχανία, τη βιοτεχνία, την θέρμανσή σας, θα βρήτε τον καλλίτερο τύπο
ανάμεσα σε τρείς σειρές καυστήρων: Χαμηλής πίεσεως, Ύψηλης πίεσεως και
Περιστροφικούς.

Και θα εξυπηρετηθήτε άριστα.

ΓΕΝΙΚΗ ΑΝΤΙΠΡΟΣΩΠΕΙΑ ΕΛΛΑΔΟΣ

ΗΛΕΚΤΡΟΜΗΧΑΝΟ Ο.Ε.

ΑΘΗΝΑΙ: ΣΤΟΥΡΝΑΡΑ 39 (τηλ. 615-945)

ΘΕΣΣΟΝΙΚΗ: ΠΑΥΛΟΥ ΜΕΛΑ 17 (τηλ. 29.713)