

ΣΚΕΨΕΙΣ ΕΠΙ ΤΗΣ ΔΙΑΜΟΡΦΩΣΕΩΣ ΚΑΙ ΤΟΥ ΠΕΔΙΟΥ ΕΡΕΥΝΩΝ ΤΗΣ ΙΔΙΩΤΙΚΗΣ ΟΙΚΟΝΟΜΙΚΗΣ

Ἰπὸ
ΜΑΡΙΟΥ Ν. ΤΣΙΜΑΡΑ

Ἡ παροῦσα συνοπτικὴ μελέτη ἀντλεῖ τὸ ἀντικείμενον καὶ τὴν δικαιολογίαν τῆς ἐκ τῆς ἀκαθορίστου καὶ ἐνίοτε χαώδους ἀντιλήψεως, ἣτις ἐπικρατεῖ ὅσον ἀφορᾷ τὸ ἴδιον ἔδαφος ἐρευνῶν τῆς Ἰδιωτικῆς Οἰκονομικῆς ἐν τῷ πλαίσιῳ τῆς οἰκονομικῆς ἐπιστήμης.

Χαρακτηριστικὸν ἀπὸ τῆς ἀπόψεως ταύτης εἶναι τὸ γεγονός, ὅτι, ἐν ἀντιθέσει πρὸς τὰς ἄλλας διδασκαλίας, εἰς οὐδὲν Πανεπιστήμιον (ἢ Ἀνωτάτην Σχολὴν) ὁ κλάδος οὗτος ἀνταποκρίνεται πρὸς τοὺς ἀντιστοίχους τῶν ἄλλων ἰδρυμάτων.

Ἰπὸ τὰ ὀνόματα: Privatwirtschaftslehre, Betriebswirtschaftslehre, Economie Commerciale, Technique économique, Economie Administrative κ. ἄ. προσφέρεται ποικιλοτρόπως μία ὕλη πλουσία, πλὴν ἀνόμοιος, ρευστή, ἀνταποκρινομένη κυρίως πρὸς τὰς προτιμήσεις τῶν διδασκόντων καὶ πολὺ ὀλιγώτερον πρὸς ἓνα ἔλλογον καὶ ἀρμονικὸν οἰκοδόμημα εἰδικῆς οἰκονομικῆς ἐγκυκλοπαιδείας.

Τὸ αὐτὸ δύναται τις νὰ εἴπῃ ὅσον ἀφορᾷ τὰ εἰδικὰ συγγράμματα, τῶν ὁποίων τόσον ἡ ἀρχιτεκτονικὴ ὅσον καὶ ἡ σχετικὴ ὕλη ποικίλλουσι σημαντικά, παρὰ τὴν ἐπαρκῶς ἐπιτευχθεῖσαν διαφοροποίησιν τοῦ κλάδου τούτου, ἀπὸ τὸν γενικώτερον τοιοῦτον τῆς Κοινωνικῆς Οἰκονομικῆς.

Ἄς παρατηρήσωμεν εἰσέτι, ὅτι ἡ κατανομὴ καὶ ἡ εἰδικωτέρα ἐπεξεργασία τμημάτων τινῶν τοῦ πεδίου τῆς Ι.Ο. ἄγει συνήθως εἰς μελέτας αὐτοτελῶςπραγματευομένας (Τεχνικὴ τῆς ἐξαγωγῆς, Χρηματιστηριακαὶ πράξεις κ.ἄ.) ἄνευ ὀργανικῆς τινος συσχέτισεως μεταξὺ τῶν καὶ ὡς πρὸς μίαν κεντρικὴν κατευθυντήριον γραμμὴν.

Αἱ ἀνομοιομορφίαι, αἱ ταλαντεύσεις καὶ ἡ ὑποκειμενικότης αἱ χαρακτηρίζουσαι σήμερον τὴν Ι.Ο. ἐξηγοῦνται ἐπαρκῶς, ὡς ἐκ τῆς συντελουμένης διαμορφώσεως ταύτης εἰς ἓνα ἴδιον σύστημα γνώσεων, φέρον τὸν διακριτικὸν χαρακτῆρα τῆς «κανονιστικῆς ἐπιστήμης» (science normative) καὶ ἀποτελοῦν τὸν συνεκτικὸν κρίκον μεταξὺ τῆς θεωρητικῆς Κοινωνικῆς Οἰκονομικῆς καὶ τῶν διαφόρων κλάδων οἰκονομικῆς καὶ ἐμπορικῆς τεχνικῆς.

Διαμόρφωσις τῆς Ἰδιωτικῆς Οἰκονομικῆς

Δὲν θέλομεν ἐνδιατρίψει εἰδικώτερον περὶ τὴν ἐπιστημολογικὴν κατάταξιν τῆς Ι.Ο. Τοιαύτην ἔρευναν ἐπιχειροῦμεν ἐν τῇ διδακτορικῇ ἡμῶν διατριβῇ¹ ἐπ' εὐκαιρίᾳ τῆς κριτικῆς τῶν δοξασιῶν συγγραφέων τινῶν² Ἄρκούμεθα ἐνταῦθα νὰ ὑπενθυμίσωμεν τοὺς κυριωτέρους σταθμοὺς ἀνεξίξεως τῆς Ι.Ο. κατὰ τὸν καθ. Kalveram τῆς Φραγκφούρτης, ἐκ τῶν ὁποίων καὶ ἐξηγεῖται ἡ διαπιστωθεῖσα καθυστέρησις μιᾶς ἐνοποιήσεως τῶν κρατούντων, ἐπὶ τῆς Ι.Ο., ἀντιλήψεων.

Πράγματι, εἰς σειρὰν διαλέξεων τοῦ ἐν Ζυρίχῃ (1930) ὁ καθ. Kalveram ἐξέθεσεν, ὅτι μέχρι τοῦ 1910 ἐγένετο λόγος περὶ μιᾶς «Ἐμποριογνωσίας» (Handelswissenschaft, Handelskunde) περιγραφικῆς ἰδίως μορφῆς. Κατὰ τὴν ἐποχὴν ταύτην, παραλλήλως πρὸς τὴν ἀπὸ Πανεπιστημιακῆς ἔδρας ἀνάπτυξιν συναφῶν θεμάτων, εἶδον τὸ φῶς ἀθρόαι δημοσιεύσεις, μονογραφίαι κ. ἄ. κυρίως ἐν Γερμανίᾳ (Nicklisch, Schmalenbach, αἵτινες ἀπέβησαν τὸ ὑλικὸν διὰ μίαν μετέπειτα βαθυτέραν ἐπεξεργασίαν καὶ συστηματοποίησιν.

Τὴν πρώτην ταύτην περίοδον διεδέχθη ἡ τοῦ 1910—1920, καθ' ἣν αἱ ἄνω ρηθεῖσαι ἀναλυτικαί, λεπτομερειακαὶ καὶ ὀπωσδήποτε σποραδικαὶ ἔρευναι, ἐπιτρέπουσι μίαν συνθετικὴν ἐργασίαν, ἀποκρυσταλλωθεῖσαν, καθ' ἡμᾶς, εἰς τὰ ἔργα τῶν Schär, Nicklisch, Leitner, Weyermann und Schönitz 3 κ. ἄ. Τότε δὲ γίνεται λόγος περὶ μιᾶς Ἰδιωτικῆς Οἰκονομικῆς (Privatswirtschaftslehre), ἣτις καὶ ἀντιτίθεται τῇ Κοινωνικῇ Οἰκ. εἰς τὸ πνεῦμα πολλῶν, ἐνῶ ἀπλῶς συμπληροῖ ταύτην, ὡς ὀρθῶς παρατηρεῖ καὶ ὁ Nicklisch.⁴

Ἡ μεταπολεμικὴ περίοδος, τὴν ὁποίαν ὁ καθ. Kalveram χαρακτηρίζει ὡς τὴν φάσιν τῆς θεωρητικῆς καὶ μεθοδολογικῆς ἐρεύνης, περιώρισεν ὀπωσδήποτε τὸ πλαίσιον τῶν μελετῶν τούτων, ἐντοπίσασα καλύτερον καὶ ἐπωφελέστερον τὴν κυρίαν προσπάθειαν τῶν ἐρευνητῶν εἰς τὰ προβλήματα τῆς ἐκμεταλλεύσεως τῶν ἐπιχειρήσεων. Ὁ δὲ γενικευθεὶς ὅρος εἶναι ὁ τῆς Betriebswirtschaftslehre.

1. M. N. TSIMARAS. Essai critique sur les fondements de la Comptabilité. Paris 1932.

2. L. GOMBERG. Handelsbetriebslehre und Einzelwirtschaftslehre. Leipzig 1903. L' Economologique et son histoire Genève 1912.

3. WEYERMANN UND SGHOENITZ. Grundlegung und Systematik einer wissenschaftlichen Privatwirtschaftslehre, Karlsruhe 1912.

4. NICKLISH. Wirtschaftliche Betriebslehre, σελ. 186 Stuttgart 1922.

Ἐν Γαλλίᾳ, ἡ Ι.Ο. φρονοῦμεν ὅτι διατελεῖ εἰσέτι διαμελισμένη εἰς περισσοτέρας κατευθύνσεις. Αἱ θεωρίαι τοῦ Fayol καὶ ἡ δοθεῖσα ὑπ' αὐτοῦ ὥθησις εἰς τὰ διοικητικὰ προβλήματα ἀποτελοῦσιν ἓνα σπουδαῖον κλάδον, τείνοντα πρὸς μίαν αὐτόνομον ὀλοκλήρωσιν. Ἡ Ecole d' Administration et d' Affaires, μὲ τὸν J. Wilbois καὶ τοὺς συνεργάτας αὐτοῦ καλλιεργεῖ ἐπίσης τὸν κλάδον τοῦτον.

Ἄλλη κατεύθυνσις εἶναι ἡ συνταυτίζουσα καὶ ἑξομοιοῦσα τὴν ὕλην τῆς Ι.Ο. πρὸς μίαν βαθυτέραν ἐπεξεργασίαν τῆς λογιστικῆς. Πανεπιστημιακαὶ παραδόσεις καὶ συγγράμματα¹ ἐρευνῶσι τὴν «Vie financière des Sociétés», τὴν «Gestion financière et analyse des Bilans» καὶ ἄλλα εἰδικὰ προβλήματα τῆς Ι.Ο., ὡς τὸ τῶν ἀποσβέσεων, τῶν ἀποθεματικῶν κ.ἄ., μὲ ἀφετηρίαν συνήθως τὴν λογιστικὴν.

Ἄλλη ἀκόμη, ἀνεξάρτητος περίπτου, κατεύθυνσις μελετῶν στρέφεται κυρίως πρὸς τὴν ψυχολογίαν, διερευνῶσα ὑπὸ τὸν φακὸν ταύτης, ὅλα τὰ ἀφορῶντα τὴν οἰκονομικὴν δρᾶσιν τοῦ ἀτόμου. Κατατάσσομεν ἐνταῦθα τὴν σειρὰν ἔργων τοῦ Chambonnaud καὶ τὰ ἀνάλογα τούτων.

Ἡ αὐτοτελὴς ἀνάπτυξις τῶν τάσεων τούτων εἶναι βεβαίως ἀπαραίτητος, ἀλλὰ προϋποθέτει ἓνα κορμόν, ἐκ τοῦ ὁποίου νὰ ἐκπορεύωνται οἱ διάφοροι κλάδοι. Ὁ κορμὸς οὗτος, ὁ τῆς Ι.Ο., δὲν φαίνεται ἐπαρκῶς διαμορφωθεὶς ἐν Γαλλίᾳ.

Ἐν Ἰταλίᾳ, πατρίδι τῆς Λογιστικῆς μὲ τοὺς Cerboni, Pisani Fabio Besta κ.ἄ., ἡ Ι.Ο. παρουσιάζεται ἐπίσης ὡς μία ἄνωτέρα ἐκδήλωσις τῆς λογιστικῆς. Ὁ ὅρος Ragioneria χρησιμοποιοεῖται μὲ ἀξιοθαύμαστον ἐλαστικότητα, καλύπτων κάθε εἰδικωτέραν προσπάθειαν. Χαρακτηριστικὰ εἶναι πρόσφατα τινὰ ἔργα Λογιστικῆς (;) ἐνδιατρίβοντα περὶ τὴν «οἰκονομικὴν καὶ νομικὴν φύσιν τῆς ἐπιχειρήσεως», «τοῦ σκοποῦ καὶ τῶν μέσων αὐτῆς.»². Ἐπὶ τῆς κι-

1. J. ZEANNIN. La vie financière des Sociétés. Paris 1927 καὶ J. DUMARCHEY. La comptabilité moderne.

2. Ἴδου περικοπαὶ τινες καταδεικνύουσαι τὴν στενὴν ἐν Ἰταλίᾳ συσχέτισιν τῆς Ι.Ο. πρὸς τὴν Λογιστικὴν. «L'oggetto delle nostre indagini è l'azienda e, più precisamente, la complesso attività economica-amministrativa (la così detta «gestione») mediante cui tende a raggiungere il fine per il quale l'azienda è stata preordinata».

P. ONIDA. Elementi di Ragioneria Commerciale. Milano 1927.

«Il suo oggetto è iufatti il patrimonio come complesso-aziendale, nello sua costituzione, nella qualità dei suoi componenti, nella loro destinazione nullo loro consistenza monetaria, etc».

V. MASÌ. La Ragioneria come scinza del patrimonio. Bologna 1927.

νήσεως ταύτης πρωτοστατεῖ ὁ Zappa, διάδοχος τοῦ Besta εἰς τὸ R. Istituto etc, τῆς Βενετίας.

Ἐκ τῆς συντόμου ταύτης ἐπισκοπήσεως συνάγεται τόσον ἡ ποικιλία τῶν προσπαθειῶν ὅσον καὶ τὸ σχετικῶς εἰσέτι ἄωρον τῶν ἐπελθόντων ἀποτελεσμάτων ¹.

Ἡ διαμόρφωσις τῆς Ι.Ο. δὲν δύναται νὰ εἶναι, ὡς φρονοῦμεν, εἰ μὴ τὸ προῖον συνεχοῦς διαφοροποιήσεως ἀπὸ τῆς Κοινωνικῆς Οἰκονομικῆς ² πρωτίστως, ἀπὸ τοῦ Δικαίου κατὰ δεύτερον λόγον καὶ ἄλλων τινῶν συναφῶν κλάδων εἰσέτι καὶ συμπυκνώσεως εἰς ἴδιον ἀρμονικὸν σύστημα γνώσεων. Ἄλλ' ἡ συντελεσθεῖσα ἐξελικτικὴ διαδικασία, ἔστω καὶ ἀτελής, δὲν ἔχει ἐν τούτοις εἰσδύσει ἀπανταχοῦ καὶ ὁμοιομόρφως, ἐξ οὗ ἡ διαπιστωθεῖσα παντελῆς ἀνομοιογένεια τῶν κρατούντων ἀντιλήψεων καί, ὅπερ χεῖριστον, ἡ κατὰ κλάδους ὑδροκέφαλος ἀνάπτυξις τῆς Ι.Ο.

Ὅπωςδήποτε ἡ Ἰδιωτικὴ Οἰκονομικὴ δύναται εἰσέτι σήμερον νὰ νοηθῆ κατὰ δύο τρόπους:

α. Συμφώνως πρὸς μίαν εὐρεῖαν ἐκδοχὴν, ἡ ὁποία καὶ ἀνταποκρίνεται ἀκριβέστερον πρὸς τὸ ἀποδιδόμενον αὐτῇ περιεχόμενον, ὡς τὸ ὑποβάλλει αὐτῇ αὐτῇ ἡ ὀνομασία τῆς καὶ τὸ ὁποῖον δυνάμεθα νὰ ὀρίσωμεν περίπου: «Τὸ σύνολον τῶν μέσων (οἰκονομικῶν-χρηματικῶν (financiers)-τεχνικῶν) τὰ ὁποῖα μετέρχεται ὁ homo economicus πρὸς πραγματοποίησιν τῶν σκοπῶν του.

β. Συμφώνως πρὸς μίαν στενωτέραν ἐκδοχὴν, τὴν ἀντιστοιχοῦσαν πρὸς τὸν ὄρον Betriebswirtschaftslehre, ἥτοι Οἰκονομία τῶν Ἐπιχειρήσεων, ³ καθ' ἣν ἐρευνῶνται εἰδικώτερον οἱ ὄροι λειτουργίας ἢ ἀνατομία καὶ ἡ φυσιολογία, οὕτως εἶπεῖν—τῆς ὀργανικῆς ὄν-τότητος—ἣτις καλεῖται ἐπιχείρησις.

1. Πρὸβλ. GINO ZAPPA. Tendenze nuove negli studi di Ragionerie σελ. 11. Milano. 1927.

«La produzione scientifica nella nostra disciplina appare sterile di fruttuosi risultati.

2. Πρὸβλ. M. N. TSIMARAS op. cit. pg. 76.

«L' Economie des entreprises n' est pas un étage superieur de la Comptabilité mais un étage inferieur de l' Economie politique».

3. Βεβαίως δὲν ἐλλείπουσιν οἱ ἀποδίδοντες εἰς τὴν Οἰκονομίαν τῶν Ἐπιχειρήσεων ἰδίαν ἐπιστημολογικὴν κατάταξιν, δέον ὅμως νὰ ὁμολογηθῆ ὅτι πρόκειται περὶ ὑπερβολῶν, εἰς τὰς ὁποίας ὑποπίπτουσι συνήθως οἱ ἄκρως ἐξειδικευμένοι ἐρευνηταί. Βλ. σχετικῶς βιβλιοκριτικὸν σημείωμα.

ΑΓΓ. ΑΓΓΕΛΟΠΟΥΛΟΥ A. Hoffmann. Der Gewinn der Kaufmännischen Unternehmung. Zeipzig. 1929. Ἐν τῇ Λογιστικῇ Ἐπιθεωρήσει ἀρ. 5—6)1930.

Ἄς θεωρήσωμεν τὴν ὄντοτητα ¹ ταύτην. Χωρὶς νὰ συμμερίζεται τὴν μεταφυσικὴν ἀντίληψιν κοινωνιολόγων τινῶν καὶ φιλοσόφων, ὡς τοῦ G. Simmel λ.χ., διαβλεπόντων κοινωνικὰ πλάσματα καὶ ἀξίας ἰδιόρρυθμα, ἀνεξήγητα ἀπὸ τὰ συστατικὰ αὐτῶν στοι-

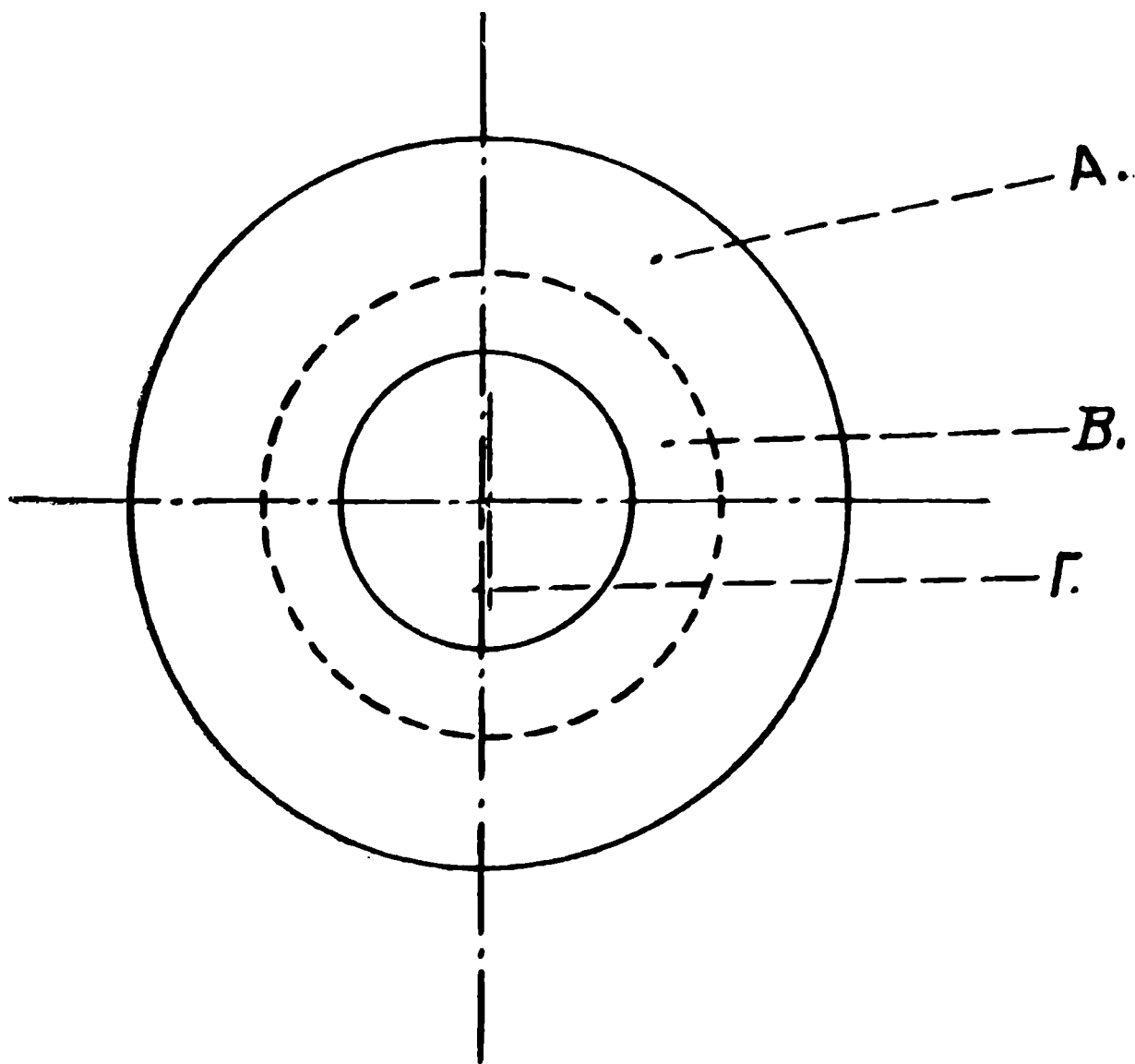

χεῖα, ποσοτικὰ καὶ ποιοτικὰ, δυνάμεθα βασίμως νὰ θεωρήσωμεν τὴν ἐπιχείρησιν ὡς «οἰκονομικο-διοικητικὸν σύνολον» (complesso eco-

1. Δὲν πρόκειται ν' ἀμφισβητηθῇ ἐνταῦθα ἡ νομικὴ προσωπικότης τῆς ἐπιχειρήσεως, ἐπὶ τῆς ὁποίας ἡ νομικὴ φιλολογία ἀφθόνως ἡσχολήθη (Théorie du patrimoine d' affectation, Théorie de l'universalité de droit κλπ., καθορισμὸς τῆς «Firma» ὑπὸ τοῦ γερμανικοῦ ἐμπορικοῦ κώδικος τοῦ 1897, τοῦ γαλλικοῦ ἐμπορικοῦ νόμου περὶ Fonds de Commerce τοῦ 1926 κτλ.), ἀλλὰ νὰ τονίσωμεν τὸν ἔκδηλον τῆς ἐπιχειρήσεως χαρακτῆρα ὡς οἰκονομικῆς ὄντοτητος, ἡ ὁποία δὲν εἶναι μία ἀπλῶς «supposed entity» ὡς τὴν χαρακτηρίζει ὁ Ch. Spague (Philosophy of Accounts, N. York 1922, κατὰ: Angelo Chianale Saggio su alcuni problemi di ragioneria σελ. 27. Torino 1931.

ponico-aziendale) ἰδίαν ἔχον ὕπαρξιν, ἀνεξάρτητον τῆς τοῦ ἐπιχειρηματίου.¹

Ἡ ἐπιχείρησις εἶναι μία ἀυθόρμητος βλάστησις συνθηκῶν τινῶν οἰκονομικῶν καὶ νομικῶν. Γεννᾶται, ἀναπτύσσεται καὶ φθίνει ἐντὸς τοῦ περιβάλλοντος τούτου, τοῦ ὁποίου ἡ μελέτη ἀνάγεται κυρίως εἰς τὴν Κοινωνικὴν Οἰκονομικὴν.

Ἡ εἰδικωτέρα ἔρευνα τοῦ πεδίου τούτου τῶν ἀλληλεπιδράσεων, μεταξὺ ὀργανισμοῦ καὶ περιβάλλοντος, τῶν «*échanges nutritifs*» ὡς θὰ ἐλέγετο ἐν τῇ ἰατρικῇ, καθορίζει σαφῶς τὸ κατὰ τὴν εὐρείαν ἔρμηνείαν πλαίσιον τῆς Ι.Ο.

Ὡς οἰαδήποτε ὕπαρξις, ἡ ἐπιχείρησις ἔχει ἓνα μέγεθος, μίαν μορφήν, μίαν ἐσωτερικὴν σύνθεσιν. Ἡ μελέτη τούτων διαφοροποιεῖ περαιτέρω καὶ προσδιορίζει εἰδικώτερον τὸ στενώτερον πεδῖον ἐρευνῶν τῆς Οἰκονομίας τῶν ἐπιχειρήσεων.

Τὴν ὀριστικὴν θεμελίωσιν τῆς Ι.Ο. θὰ ἠδυνάμεθα νὰ παραστήσωμεν διὰ τοῦ παραπλεύρωσ (σελ. 90) σχήματος, ἔνθα :

Α. Περιβάλλον ἔνθα δρᾷ ἡ ἐπιχείρησις. (Κοινωνικὴ Οἰκ., Δίκαιον κ. ἄ.).

Β. Ζώνη ἐρευνῶν ἀλληλεπιδράσεως οἰκονομικοῦ ὀργανισμοῦ καὶ περιβάλλοντος. (Ἰδιωτικὴ Οἰκ.).

Γ. Ἀποκλειστικὸν πεδῖον μελετῶν τῆς ἐσωτερικῆς, στατικῆς καὶ δυναμικῆς, συνθέσεως τῆς ἐπιχειρήσεως. (Οἰκονομία τῶν ἐπιχειρήσεων).

Ἄς θεωρήσωμεν συγκεκριμένως τὸ περιεχόμενον τῆς σχηματικῆς ταύτης παραστάσεως.

Ἐπάρχει κατὰ τινα περίοδον ἓνα οἰκονομικο-νομικὸν περιβάλλον χαρακτηριζόμενον ἀπὸ μίαν συνεργίαν φαινομένων:

- α. ἀπὸ τὴν ὕπαρξιν τιμαριθμικοῦ τινος διακυμαινομένου ἐπιπέδου,
- β. ἐπιπέδου τινὸς τόκου,
- γ. ἐμπορικῆς καὶ βιομηχανικῆς πολιτικῆς
- δ. ἐννόμου τινὸς τάξεως κ.ἄ.

1. Ἦδη ὁ ἀείμνηστος ἡμῶν διδάσκαλος Vilfredo Pareto, διαστέλλων τὴν ἐπιχείρησιν ἀπὸ τὸν ἐπιχειρηματίαν, ἔγραφε:

«Il est évident que toute personne qui fait le métier d' entrepreneur possède un certain capital. Mais ce n'est pas de cela qu' il s'agit. Cette personne est aussi sujette a des infirmités corporelles. Ce n' est par une raison pour confondra l' etude de l' économie politique avec celle de la médecine. V. Pareto, Cours d' Economie Politique, Vol II. pg. 78 Lausanne 1896.

Ἡ μελέτη τῆς συνεργίας ταύτης ἀνάγεται βεβαίως εἰς περισσοτέρας ἐπιστήμας (λ.χ. τῆς Ἀνθρωπογεωγραφίας κ.ἄ.). ἐκ τῶν ὁποίων ὅμως αἱ ἐρευνᾶσαι τοὺς ἀνωτέρω ἀμεσώτερον ἐπιδρῶντας παράγοντας—εὐμενῶς ἢ δυσμενῶς—ἐπὶ τῆς αὐθορμήτου βλαστήσεως τῶν ἐπιχειρήσεων, εἶναι ἀσφαλῶς ἡ Κοινωνικὴ Οἰκονομικὴ καὶ τὸ Δίκαιον.

Ἐντὸς τοῦ περιβάλλοντος τούτου θὰ ἀναπτυχθῇ ἡ ἐπιχείρησις, ὁ παραγωγικο-ἀνταλλακτικὸς οὗτος συνδυασμὸς φύσεως, ἐργασίας καὶ κεφαλαίου. Τυχάνει ἀναντίρρητον ὅτι ὁ ὄγκος, ἡ μορφή καὶ ἡ δυναμικὴ λειτουργία τῆς ἐπιχειρήσεως προσδιορίζονται κατ' ἀδήριτον νομοτέλειαν ἀπὸ τὰς ρηθείσας ἐξωτερικὰς συνθήκας. Εἰς τὴν σειράν του πάλιν τὸ περιβάλλον ὑφίσταται τὴν ἐπίδρασιν τῶν ἐνεργειῶν τῆς ἐπιχειρήσεως.

Προβλήματα ὡς τὸ τῆς γεννησιμότητος, τῆς θνησιμότητος, τῶν μορφολογικῶν ἀλλοιώσεων τῶν ἐπιχειρήσεων, ἐν συναρτήσει πρὸς τοὺς κυριωτέρους καὶ ἀμεσώτερον προσδιοριστικούς παράγοντας, ἀποτελοῦσι τὸ ἄκρως ἐνδιαφέρον, πλούσιον καὶ ἴδιον ἔδαφος τῆς Ἰδιωτικῆς Οἰκονομικῆς, ἀτενιζομένης ἐν τῇ γενέσει αὐτῆς, τουτέστι ἐν τῇ διαφοροποιήσει αὐτῆς ἀπὸ τῆς Κοινωνικῆς Οἰκονομικῆς.

Δέον ὅμως νὰ ὁμολογηθῇ ὅτι τοιαῦται ἔρευναί, στηριζόμεναι ἐπὶ καταλλήλου καὶ εἰδικῶς ἐπεξεργαζομένου στατιστικοῦ ὕλικου ἔλάχιστα ἐπεχειρήθησαν μέχρι τοῦδε καὶ ἰδίως τοιαύτην ἔχουσαι κατεύθυνσιν.

Ἐὰν ἤδη ἀτενίσωμεν τὴν ὀργανικὴν ὕπαρξιν τῆς ἐπιχειρήσεως ἐν ἑαυτῇ, ἀνεξαρτήτως τῶν ἐξωτερικῶν συνθηκῶν διαβιώσεως, τότε διαγράφομεν ἰγλέον τὸ μᾶλλον ἐξειδικευμένον πεδίον μελετῶν τῆς Οἰκονομίας τῶν Ἐπιχειρήσεων. Μεταξὺ τῶν κυριωτέρων ζητημάτων, τὰ ὁποῖα ἔχει νὰ ἐπιλύσῃ αὕτη σημειοῦμεν:

- α. τὴν μορφολογίαν τῶν ἐπιχειρήσεων,
- β. τὴν ἐσωτερικὴν σύνθεσιν αὐτῶν,
- γ. τὴν ἔννοιαν τοῦ κέρδους ἐκμεταλλεύσεως,
- δ. τὴν ὀργάνωσιν καὶ διαχειριστικὴν αὐτῶν

συμπληροῦντες μὲ τὰς ἀκολουθοῦσας συμπληρωματικὰς ἐπεξηγήσεις:

αα. Ἡ μορφή τῆς ἐπιχειρήσεως ἔχει διττὴν προσαρμογικὴν ὑπόστασιν. Ἀποτελεῖ τὸν σύνδεσμον μεταξὺ ἐξωτερικῶν συνθηκῶν καὶ ἐσωτερικῶν τοιούτων: ὄγκου, εἴδους καὶ διαχειριστικῶν ἀναγκῶν τῆς ἐπιχειρήσεως. Ἡ μορφή εἶναι ὁ γεωμετρικὸς τόπος τῶν γεννωμένων ἀλληλεπιδράσεων.¹

1. PAUL VALÉRY. Variété I. «La forme c'est l'ordre des contacts».

ββ. Ἡ ἐσωτερικὴ σύνθεσις τῆς ἐπιχειρήσεως πρόκαλεῖ τὰ πολυπλοκώτερα ἴσως τῶν προβλημάτων τοῦ νέου τούτου κλάδου τῆς οἰκονομικῆς ἐπιστήμης. Εἰς οἵανδήποτε ἐπιχείρησιν τίθεται ἐπιτακτικῶς τὸ ζήτημα τῶν ὑλικῶν μέσων. Ποσότης κεφαλαίων, ἀναλογία αὐτῶν εἰς πάγια καὶ κυκλοφοροῦντα, χρηματικοὶ κύκλοι, ρυθμὸς αὐτῶν κ.ἄ. εἶναι προβλήματα ὑψίστης σημασίας, λόγῳ τῆς ἀμέσου ἐπιδράσεως τὴν ὁποίαν δύναται νὰ ἔχη ὁ ἐνσυνείδητος καὶ δεξιότεχνος χειρισμὸς τῶν πορισμάτων, εἰς τὰ ὁποῖα ὁδηγεῖ ἡ ἐπιστημονικὴ αὐτῶν μελέτη.

Οὕτω λ.χ. τὸ πρόβλημα τῆς ρευστότητος τῶν τραπεζικῶν ἐπιχειρήσεων ἰδίως, παύει νὰ εἶναι μία ἀπροσδιόριστος καὶ κατὰ ταῦτα ἀναγκαστικῶς ὑποκειμενικὴ ἔννοια, ἀλλὰ προσλαμβάνει αὐστηρῶς σταθμητὸν περιεχόμενον, ἐνέχον τὸν χαρακτῆρα ἐπιταγῆς, χάρις εἰς τὰς ἐρεῦνας τῆς Οἰκονομίας τῶν ἐπιχειρήσεων καὶ εἰδικώτερον ἐνταῦθα, εἰς τὰς μελέτας τοῦ R. Lehmann. ¹

γγ. Ἡ ἐπιχειρήσις δημιουργεῖ εἰσέτι προβλήματα ὀρθολογικῆς ὀργανώσεως εἰς τὸ χρηματικόν, διοικητικόν, ἐμπορικόν καὶ τεχνικόν ἐπίπεδον. Παράδειγμα χρηματικῆς ἐλλόγου ὀργανώσεως (*rationalisation financière*) μᾶς παρέχουσιν αἱ «κάθετοι συγκεντρώσεις», ἔνθα ἐκάστη μονὰς κεφαλαίου τροφοδοτεῖ διαδοχικῶς τὴν κλιμακωτὴν διάταξιν τῶν ἐπιχειρήσεων. ²

Γενικώτερον ἄλλωστε τὸ ζήτημα τῆς καθολικῆς ὀρθολογικῆς ὀργανώσεως τῆς οἰκονομίας, τὸ πρῶτον κατὰ τομεῖς καὶ κλάδους παραγωγικῆς-ἀνταλλακτικῆς διαδικασίας ἐντὸς τοῦ πλαισίου μιᾶς ἐθνικῆς ³ ἢ ὁμοσπονδιακῆς οἰκονομίας, εἶτα δὲ διεθνῶς εἶναι τοιαύτης σημασίας, ὥστε ἡ περαιτέρω διατήρησις τῆς κεφαλαιακῆς τεχνικῆς, ἐρειδομένης εἰσέτι ἐπὶ φυσιοκρατικῶν δοξασιῶν (ἐπὶ τῆς «*ordre naturelle*») νὰ διαφαίνεται πλέον ἀρρήκτως πρὸς αὐτὸ συνυφασμένη.

Κατὰ ταῦτα τὰ προβλήματα τῆς ὀρθολογικῆς ὀργανώσεως, γενικώτερον ἐξεταζόμενα, ἐκχειρίζουσι τοῦ πεδίου τῆς Ι.Ο.διὰ νὰ ἐπαπέλθωσι εἰς τὸ ἔδαφος τῆς Κοινωνικῆς Οἰκονομικῆς.

1. Βλ. R. LEHMANN. Allgemeine Betriebswirtschaftslehre, s. 178-212. Leipzig 1928. R. LEHMANN. Liquidität und Liquiditätsbilanz. Annalen der Betriebsw. I-1927 s. 329, 480.

2. Πρβλ. CH. ROY. La formule allemande de production rationnelle dans l'industrie pg. 159 et suiv. Paris 1929.

3. Πρβλ. A. FOURGEAUD. La rationalisation. Etats Unis-Allemagne. pg. 22 Paris 1929 «Une amélioration de méthode n'est une rationalisation qu' autant du' elle a des repercussions favorables dans toute l' économie».

Τὰ σημεῖα ἐρεύνης τὰ ὅποια ἠτενίσαμεν ἄνωτέρω: μορφολογία, ἐσωτερικὴ σύνθεσις, ἰσορροπία στατικὴ καὶ δυναμικὴ, ὀργάνωσις καὶ διαχειριστικὴ τῶν ἐπιχειρήσεων, ἀποτελοῦσιν ἀναντιρρήτως τὸ ἔδαφος τῆς «γενικῆς», θὰ ἠδυνάμεθα νὰ εἴπωμεν, Οἰκονομίας τῶν Ἐπιχειρήσεων, τῆς ἀναφερομένης δηλονότι εἰς πᾶσαν ἐπιχείρησιν οἰουδήποτε τύπου, ὅπωςδῆποτε λειτουργούσης. Πρόκειται περὶ ἐπεξεργασίας γενικῶν ἐννοιῶν καὶ διεξαγωγῆς ἐξ ἴσου γενικῶν πορισμάτων.

Τὰ αὐτὰ ὅμως προβλήματα προσλαμβάνουσι διάφορον ποσοτικὴν ἄμα καὶ λειτουργικὴν σημασίαν, ὡς τὰ ἀτενίσωμεν εἰς τὰς εἰδικὰς οἰκονομίας: Τραπεζικὴν, Βιομηχανικὴν, Ἀνταλλακτικὴν.

Οὕτω, ἐπὶ παραδείγματι τὸ χρηματικὸν κύκλωμα τῶν ἐπιχειρήσεων καὶ οἱ κανόνες ἐπιταχύνσεως αὐτοῦ, παρουσιάζονται ὑπὸ αἰσθητῶς διαφόρους συνθήκας εἰς τὰς βιομηχανικὰς, ἀσφαλιστικὰς ἢ τραπεζικὰς ἐπιχειρήσεις. Τὸ αὐτὸ συμβαίνει καὶ διὰ πλεῖστα ὅσα ἄλλα ζητήματα, ὡς τὸ τοῦ βιομηχανικοῦ τιμήματος,¹ κ.ἄ.

Ἡ ἀνάπτυξις ὅθεν καὶ ἡ καλλιέργεια εἰδικῶν κλάδων, τῶν ὁποίων οἱ κυριώτεροι εἶναι:

α. Τραπεζικὴ οἰκονομία

β. Βιομηχανικὴ

γ. Ἀνταλλακτικὴ

καὶ ἀνάλογοι τοιαῦται: Ἀσφαλιστικὴ, Ναυτιλιακὴ κ.ἄ., καθίσταται ὡς φρονοῦμεν, ἀπαραίτητος.

1. Εἰς ἐπίρρωσιν τῆς ἀπόψεώς μας περὶ τῆς σχετικότητος τῶν κανόνων τῆς Γενικῆς Οἰκονομίας τῶν Ἐπιχειρήσεων, κανόνων οἵτινες ἀλλοιοῦνται ἀναλόγως τῆς εἰδικῆς οἰκονομίας, ἐν τῷ πλαισίῳ τῆς ὁποίας ἀνάγεται ἐκάστη ἰδιαίτερα περίπτωσις, παραθέτομεν τὰ ἀκόλουθα:

«Le prix de revient industriel varie avec la quantité produite, mais les frais de vente eux-mêmes varient avec la quantité vendue. Si nous appelons x cette quantité, en supposant qu' on écoule tout ce qu' on fabrique et en considérant l' unité de produit, l' équation fondamentale :

$$\begin{aligned} \text{Prix de revient} + \text{Bénéfice unitaire} &= \text{Prix de vente} \\ (1) \quad \text{ou } R + B &= V \end{aligned}$$

prend la forme

$$(2) \quad f(x) + B = V$$

Sous la forme (1), il pouvait sembler que R fut une donnée indépendante des conditions de l' industrie, B une autre donnée fixée par le désir du chef de l' industrie, et V aurait été l' inconnue déterminée par l' équation. Cette conception naïve est malheureusement assez répandue.

P. JEANCARD, J. WILBOIS et G. CRESPIEN. Les finances de l' entreprise. T. I σελ. 76 Paris 1929.

Ἡ ἀνάγκη αὕτη εἶναι ἐμφανῆς, διὰ τοὺς ἀκολουθοῦντες οὐσιώδεις λόγους:

α. Ἡ «γενικὴ» Οἰκονομία τῶν ἐπιχειρήσεων, τὸ μὲν ἐκ τῆς φύσεώς της ὡς «κανονιστικῆς» ἐπιστήμης, τὸ δὲ λόγῳ ἀνεπαρκοῦς εἰσέτι διαμορφώσεως, δὲν δύναται νὰ καθορίσῃ κανόνας ἔχοντας ἀπολύτως γενικὴν ἰσχὺν δι' ὅλας τὰς περιπτώσεις. Ἀδυνατεῖ, ἐπὶ παραδείγματι, νὰ δώσῃ ἓνα γενικὸν μαθηματικὸν τύπον καθορίζοντα τὸ θεωρητικὸν κεφάλαιον πάσης ἐπιχειρήσεως, εἰς τρόπον ὥστε νὰ μὴ ἀπομένῃ εἰ μὴ ἡ δυσκολία τῆς ἐκάστοτε ἀνευρέσεως καὶ τοῦ ποσοτικοῦ προσδιορισμοῦ τῶν δεδομένων.

β. Ἐκτὸς τῶν γενικῶν προβλημάτων, τὰ ὅποια εἶναι κοινὰ εἰς ὅλας τὰς ἐπιχειρήσεις καὶ τὰ ὅποια ἐνδεχομένως ἡ Οἰκονομία τῶν Ἐπιχειρήσεων θὰ ἠδύνατο ἡμέραν τινὰ νὰ ἐπιλύσῃ, αἱ εἰδικαὶ οἰκονομίαι σκοποῦσιν εἰσέτι τὴν συλλογὴν (καὶ ἐπεξεργασίαν) περιγραφικῶν γνώσεων συνυφασμένων πρὸς τὰ γενικώτερα θεωρήματα. Διότι δὲν πρέπει νὰ διαφεύγῃ, οὐδ' ἐπὶ στιγμὴν, τὴν προσοχὴν τοῦ μελετητοῦ, ὅτι κινούμεθα ἐπὶ πεδίου ἐφηρμοσμένης ἐπιστήμης ἐπιδιωκούσης τὴν πιστὴν ἀναπαράστασιν τῶν πραγμάτων.

Οὕτω, ἐπὶ παραδείγματι, μία ἔρευνα θεωρητικὴ ἐπὶ τοῦ ρυθμιστικοῦ ρόλου τῶν ἀποθεματικῶν γενικῶς, οὐδόλως μᾶς ἀπαλλάσσει ἀπὸ μίαν ἀνάλογον καὶ μᾶλλον συγκεκριμένην τοιαύτην κατ' εἰδικὰς οἰκονομίας. Ἀναγόμενα εἰς τὴν αὐτὴν λειτουργικὴν ἀρχήν, τὰ ἀποθεματικὰ τῶν τραπεζῶν διαφέρουσι τόσον πολὺ τῶν ἀντιστοιχῶν βιομηχανικῶν ἢ ἀσφαλιστικῶν, ὥστε νὰ καθίσταται ἐξ ἴσου ἀπαραίτητος ἡ καθ' ἕκαστα αὐτῶν μελέτη.

Ἐκ τῶν ὀλίγων τούτων νομίζομεν ὅτι διαφαίνονται ἐπαρκῶς ἡ ἐπιστημονικὴ θέσις, ὁ σκοπός, αἱ κατευθύνσεις καὶ ὅπωςδῆποτε αἱ δυνατότητες τοῦ νέου τούτου οἰκονομικοῦ κλάδου. Δὲν εἶναι δυνατόν νὰ ὑποστηριχθῇ ὅτι μία τοιαύτη, ἐν πολλοῖς δημιουργικὴ, κατανόησις τῆς Ἰδιωτικῆς Οἰκονομικῆς ἔχει γίνῃ παρ' ἡμῖν ἐπαρκῶς ἀντιληπτή. Ἐξαιρέσει τῆς διδασκαλίας τοῦ σεβαστοῦ καθηγητοῦ κ. Σπυργίτη ἐν τῇ Ἀνωτάτῃ Σχολῇ Ο.Ε. καὶ Ε.Ε. ὁ κλάδος οὗτος ἐξακολουθεῖ εἰσέτι ἀγνοούμενος. Οὔτε σχετικαὶ μελέται, ἀκόμη δὲ ὀλιγώτερον συγγράμματα Ι.Ο, εἶδον ἀκόμη τὸ φῶς.