



ΠΑΝΤΕΙΟ ΠΑΝΕΠΙΣΤΗΜΙΟ
ΚΟΙΝΩΝΙΚΩΝ ΚΑΙ ΠΟΛΙΤΙΚΩΝ ΕΠΙΣΤΗΜΩΝ

ΠΜΣ «Διεθνών, Ευρωπαϊκών και Περιφερειακών Σπουδών»

«Διεθνείς Σχέσεις και Στρατηγικές Σπουδές»

Διπλωματική Εργασία

΄΄Από τη διασπορά στη «diaspora».

*Ο ελληνισμός της Αμερικής και ο ρόλος του στη διαμόρφωση
της αμερικανικής εξωτερικής πολιτικής από το 1975 μέχρι σήμερα΄΄.*

Επιβλέπων καθηγητής : κ. Χαράλαμπος Παπασωτηρίου



Μεταπτυχιακός Φοιτητής :

Θωμάς Ψαρρής (Α.Μ.: 1213Μ040)

Σεπτέμβριος 2015



«I considered this, the single most irresponsible, short-sighted foreign policy decision Congress had made in all the years I'd been in Washington...I urged Congress to reverse it»

President Ford in his autobiography "A Time to Heal"

Στη σύζυγό μου Άννα

Ευχαριστίες

Αισθάνομαι ιδιαίτερη υποχρέωση να ευχαριστήσω τους καθηγητές της τριμελούς επιτροπής για την όλη συνδρομή τους, σε διδακτικό επίπεδο, στην εμβάθυνση των γνώσεών μου στον τομέα των Διεθνών Σχέσεων και ιδιαίτερος τον κ. Χαράλαμπο Παπασωτηρίου που μου έδωσε το έναυσμα και την ενθάρρυνση για την επιμέλεια του συγκεκριμένου θέματος.

Επιπλέον, θα ήθελα να ευχαριστήσω το προσωπικό της Βιβλιοθήκης της Γενικής Γραμματείας Αποδήμου Ελληνισμού για την ιδιαίτερη προθυμία και ευγένεια που επέδειξε, κατά το διάστημα της έρευνάς μου, όπως και τον αξιότιμο κ. Γρηγόρη Νιώτη για την τιμή που μου έκανε να συναντηθεί μαζί μου και να μου μεταλαμπαδεύσει τις γνώσεις και τις εμπειρίες του από τη θητεία του στο Υπουργείο Εξωτερικών.

Τέλος, δεν θα μπορούσα να παραλείψω το συνεργάτη και συνάδελφο μου κ. Χριστόφορο Κοσμόπουλο, στο Νομικό Γραφείο του Αναπληρωτή Υπουργού Εθνικής Άμυνας, ο οποίος επέδειξε σεβασμό και εκτίμηση σε όλη τη διάρκεια της εκπόνησης της διπλωματικής μου εργασίας.

Περιεχόμενα

	<u>Σελίδα</u>
Εισαγωγή	8
Κεφάλαιο 1: «Διασπορά, ομάδες πίεσης και λόμπι»	
1.1 Ελληνισμός της Διασποράς	10
1.2 Εννοιολογική προσέγγιση μέσω κατηγοριοποίησης	11
1.3 Ελληνική διασπορά ή εθνική μειονότητα;	12
1.4 Ομάδες πίεσης	13
1.5 Το χρήμα ως παράγοντας ενδυνάμωσης των ομάδων συμφερόντων	13
1.6 Λόμπι	14
1.7 Το παραδοσιακό και το «grass-roots lobbying»	15
1.8 Το ψυχολογικό κίνητρο του λόμπι	15
Κεφάλαιο 2: «Έλληνες μετανάστες στην Αμερική»	
2.1 Ιστορία της ελληνικής μετανάστευσης	16
2.2 Αίτια της ελληνικής μετανάστευσης	16
2.3 Οι αρχέγονοι μετανάστες	16
2.4 Το μεγάλο κύμα	17
2.5 Περίοδοι μετανάστευσης	18
2.6 Ο κοινωνικός χαρακτήρας της ελληνικής μετανάστευσης	21
2.7 Η ενασχόληση με την πολιτική	21
2.8 Ελληνοαμερικανοί στην κεντρική πολιτική σκηνή	22
Κεφάλαιο 3: «Παράγοντες διαμόρφωσης της εξωτερικής πολιτικής. Η σχέση της με το Κογκρέσο»	
3.1 Πώς ορίζεται η εξωτερική πολιτική	23
3.2 Η Διπλωματία ως όργανο της εξωτερικής πολιτικής	24
3.3 Παράγοντες στη διαμόρφωση της εξωτερικής πολιτικής	25
3.4 Οι ομάδες λήψης των αποφάσεων στην εξωτερική πολιτική	27
3.5 Οι ελίτ της εξωτερικής πολιτικής	27
3.6 Οι ελίτ των ομάδων συμφερόντων	28
3.7 Η διαμόρφωση της αμερικανικής εξωτερικής πολιτικής	28
3.8 Η αλλαγή φυσιγνωμίας της αμερικανικής εξωτερικής πολιτικής	29
3.9 Σε σχέση με τις ελληνοτουρκικές σχέσεις	30
3.10 Στόχος της αμερικανικής εξωτερικής πολιτικής	30
3.11 Κογκρέσο: Το πρόσφορο έδαφος	31
3.12 Συνταγματικές ρυθμίσεις για την άσκηση της εξωτερικής πολιτικής. Ο ρόλος του Κογκρέσου. Ποιος διαμορφώνει την εξωτερική πολιτική κατά το Σύνταγμα	31
3.13 <i>Founding Fathers</i>	32
3.14 Οι αρμοδιότητες του Προέδρου και του Κογκρέσου σε σχέση με την εξωτερική πολιτική	32
3.15 Επιτροπές του Κογκρέσου	33
3.16 Η δράση των λόμπι μέσα στο Κογκρέσο	33

Κεφάλαιο 4: «Ο ελληνισμός της Αμερικής ως μέσο άσκησης επιρροής»

4.1	Η ανάπτυξη του ελληνικού λόμπι	34
4.2	Greek War Relief Association (GWRA)	35
4.3	Ελληνική Ορθόδοξη Αρχιεπισκοπή	36
4.31	Οργάνωση	36
4.32	Η συνδρομή στη μόρφωση	37
4.33	Αρχιεπίσκοπος Ιάκωβος	38
4.34	Εκκλησία και Κυπριακό	39
4.35	Η συνάντηση Αρχιεπισκόπου - Ford - Kissinger	40
4.36	Εξελίξεις στον εκκλησιαστικό χώρο	41
4.4	AHI (American Hellenic Institute)	41
4.5	Western Policy Center	44
4.6	AHEPA – GAPA	44
4.61	American Hellenic Educational Progressive Association	45
4.62	Greek-American Progressive Association	46
4.7	UHAC – PSEKA	47

Κεφάλαιο 5: «Τα γεγονότα στο Κογκρέσο και ο επιτυχημένος ρόλος του ελληνισμού»

5.1	Το αμερικανικό εμπάργκο όπλων το 1975	49
5.2	Τί προηγήθηκε των γεγονότων - η περιρρέουσα ατμόσφαιρα	51
5.3	Κύπρος 1974	52
5.4	Οι πρώτες αντιδράσεις της Ομογένειας	52
5.5	Η απαρχή της συντονισμένης αντίδρασης προς το Κογκρέσο	54
5.6	Η δεύτερη φάση του Αττίλα και η έναρξη του πολιτικού αγώνα	54
5.7	Η μάχη μεταφέρεται στο Κογκρέσο με την πίεση της Ομογένειας	56
5.8	Οι ενέργειες του Thomas Eagleton	56
5.9	Οι ενέργειες του John Brademas	57
5.10	Συνεχίζεται ο αγώνας της Ομογένειας	58
5.11	Η ανορθόδοξη συνάντηση	59
5.12	Οι δύο τροπολογίες	59
5.13	Η άσκηση βέτο και η τελική ψήφιση του νόμου	60
5.14	Η επόμενη φάση του εμπάργκο και η συνέχιση του αγώνα της ομογένειας	62
5.15	Αμερικανικές βάσεις στην Τουρκία	63
5.16	Defense Cooperation Agreement	63
5.17	Η ΑΗΕΡΑ στο Λευκό Οίκο	64
5.18	Ο Carter στην εξουσία	65
5.19	Η μεταστροφή της πολιτικής του	65
5.20	Συνολική αποτίμηση του αγώνα της ομογένειας	66

Κεφάλαιο 6: «Diaspora αντί για διασπορά»

6.1	Μακεδονικό: Η κινητοποίηση της Ομογένειας προς λάθος κατεύθυνση	67
6.2	Η ταυτότητα των Ελλήνων ομογενών σήμερα	69
6.3	Παράγοντες που συντελούν στην αποδυνάμωση της ομογένειας	70
6.31	Έλλειψη κινήτρου	71
6.32	Γεωγραφικός διαχωρισμός	71
6.33	Μεικτοί γάμοι και αφομοίωση	72

6.34	<i>Η γνώση της ελληνικής γλώσσας των μεταναστών</i>	73
6.35	<i>Οργανωτική πολυφωνία</i>	76
6.36	<i>Πατερναλισμός</i>	77
6.37	<i>Τα προβλήματα της Αρχιεπισκοπής</i>	78
Επίλογος		
•	<i>Υπάρχει ελληνικό λόμπι;</i>	79
•	<i>Περιορισμοί στη δράση του λόμπι</i>	80
•	<i>Τρόποι ενίσχυσης του ελληνικού λόμπι</i>	81
•	<i>Συμπεράσματα</i>	83
Βιβλιογραφία		84
Παραρτήματα		
•	<i>Παράρτημα «Α»: Παγκόσμια Έρευνα στις Κοινότητες του Ελληνισμού. Συνοπτική Έκθεση Αποτελεσμάτων</i>	93
Πίνακες		
•	<i>Πίνακας 1: Αριθμός Ελλήνων μεταναστών ανά δεκαετία</i>	18
•	<i>Πίνακας 2: Κατανομή Ελληνοαμερικανών στις ΗΠΑ</i>	20
•	<i>Πίνακας 3: Οι μεγαλύτερες Ελληνοαμερικανικές Μητροπολιτικές περιοχές</i>	21
•	<i>Πίνακας 4: Μεικτοί γάμοι Ορθοδόξων</i>	73
•	<i>Πίνακας 5 : Γάμοι και βαπτίσεις</i>	73

Εισαγωγή

Ένα ταξίδι στην άλλη πλευρά του Ατλαντικού, στο Νέο Κόσμο, στην ελπίδα για μια καλύτερη ζωή, για μια νέα αρχή. Αυτή ήταν η προσδοκία των Ελλήνων, οι οποίοι συνέρρεαν στην Αμερική από διάφορες περιοχές της ανεξάρτητης και σκλαβωμένης Ελλάδας για πολλά χρόνια. Πολλές είναι οι ιστορίες ανθρώπων που εγκατέλειπαν την οικογενειακή τους εστία, τους δικούς τους ανθρώπους για την αναζήτηση μιας καλύτερης τύχης. Το όνειρο της Αμερικής ενέπνευσε γενιές μεταναστών που προσδοκούσαν το καλύτερο για τη ζωή τους.

Σύντομα, οι Έλληνες που μετοίκησαν στη νέα ήπειρο, αποτέλεσαν ένα σημαντικό κομμάτι της, διακριτό από τους υπόλοιπους μετανάστες άλλων εθνότητων. Τόσο ποιοτικά αλλά και λόγω του δυναμικού τους χαρακτήρα και της αγάπης τους για την πατρίδα. Η ελληνική ομογένεια αποτελεί μια δεύτερη παράλληλη Ελλάδα. Πιο δυναμική και πρωτοπόρα, με σημαντική παρουσία στις διεθνείς εξελίξεις. Το αξιοσημείωτο με τους Ελληνοαμερικανούς είναι ότι μπορούν ταυτόχρονα να πρωταγωνιστούν στις κοινωνικές και πνευματικές εξελίξεις των ΗΠΑ, χωρίς να ξεχνούν τη χώρα προέλευσής τους. Σίγουρα, συγκαταλέγονται στην πολιτική και οικονομική ελίτ της Αμερικής αλλά επιδεικνύουν το απαραίτητο ενδιαφέρον και για την πατρίδα τους.

Ο Εμμανουήλ Ροΐδης συνέκρινε, με το σκωπικό του ύφος, τον Έλληνα που διαβιεί στην Ελλάδα με τον Έλληνα του εξωτερικού. Τον πρώτο τον θεωρούσε τεμπέλη και άνθρωπο της ήσσοнос προσπάθειας, ενώ τον δεύτερο τον θαύμαζε για το πείσμα του, την εργατικότητα του, τη φιλομάθεια και την εργατικότητα του. Και όλα αυτά έχουν την εξήγησή τους, καθώς θέλει να αποδεικνύει την αξία του στην καινούργια του πατρίδα¹.

Η ελληνική ομογένεια αποτέλεσε σημείο αναφοράς για τη χώρα εγκατάστασής της, και έφτασε να έχει μερίδιο επηρεασμού των εξελίξεων που λάμβαναν χώρα στη νέα ήπειρο. Η μεγάλη επιτυχία του ελληνικού λόμπι, την περίοδο 1975-1978, με την επιβολή του αμερικανικού εμπάργκο όπλων στην Τουρκία, μετά την εισβολή στην Κύπρο, αυτό ακριβώς καταδεικνύει. Ήταν τέτοια η επιρροή του ελληνισμού στους διαμορφωτές της αμερικανικής εξωτερικής πολιτικής εκείνη την περίοδο, σε συνδυασμό με τις γενικότερες πολιτικές συνθήκες της εποχής, που οδήγησαν σε θετικά αποτελέσματα.

Στο πέρασμα των χρόνων, οι κινητοποιήσεις των Ελλήνων στις ΗΠΑ, όπως αυτές για το Μακεδονικό ζήτημα το 1992, προοιωνίζαν ότι η ελληνική ομογένεια θα εξακολουθούσε να αποτελεί σημαντικό παράγοντα διαμόρφωσης της αμερικανικής εξωτερικής πολιτικής, κατά την πρώτη μετα-ψυχροπολεμική δεκαετία. Ωστόσο, η αναγνώριση της ΠΓΔΜ από την κυβέρνηση του Κλίντον, έδειξε το αντίθετο. Τα γεγονότα, εξάλλου, που επακολούθησαν, συμπεριλαμβανομένων και των ελληνικών αντιδράσεων, μετά την τρομοκρατική επίθεση της 11/9, μάλλον κατέδειξαν τον περιορισμένο ρόλο της. Λίγα χρόνια αργότερα, η κρίση των Ιμίων το 1996 ήρθε να επιβεβαιώσει ακριβώς αυτήν

¹ Ιορδάνης Τσολακίδης, *Ελληνισμός της Διασποράς. Πού βαζίζει; Αγώνες και Αγωνίες. Δρομολόγηση στην Αφάνεια*, εκδόσεις αφοί Κυριακίδη, 2004, σελ.11.

την κατάσταση, την περιορισμένη, δηλαδή επιρροή της στην άσκηση της εξωτερικής πολιτικής των ΗΠΑ². Παρόλο αυτά, δεν υπάρχει αμφιβολία ότι το ελληνικό στοιχείο στις Ηνωμένες Πολιτείες παραμένει απόλυτα δραστήριο, με ευαισθησία για τα ελληνικά ζητήματα και πάντοτε αφουγκράζεται τις ανησυχίες της πατρίδας.

Σκοπός της παρούσας εργασίας είναι να καταδείξει τη συνδρομή της ελληνικής διασποράς στη διαμόρφωση της αμερικανικής εξωτερικής πολιτικής, όσον αφορά τα ελληνικά ζητήματα, μετά το 1975 και τελικά, φτάνοντας στο σήμερα, κατά πόσο θα εξακολουθήσει να επηρεάζει τη διαμόρφωση της στο μέλλον, δεδομένο ότι διάφοροι παράγοντες, που σχετίζονται με την ομογένεια, έχουν χαλιναγωγήσει τη δράση της και αναστείλει την πορεία της.

² Αλέξανδρος Κιτρόφ, «Ο Ρόλος του Ελληνο-Αμερικανικού Λόμπι στην Εξωτερική Πολιτική των ΗΠΑ 1992-2001», στο Παναγιώτης Τσάκωνας (επιμ), *Σύγχρονη Ελληνική Εξωτερική Πολιτική. Μια συνολική προσέγγιση*, τόμος Α', εκδόσεις Ι. Σιδέρης, 2003, σελ.395-396.

Κεφάλαιο 1 «Διασπορά, ομάδες πίεσης και λόμπι»

Η Αμερική οφείλει την παγκόσμια δύναμή της στο διαφορετικό υπόβαθρο των ανθρώπων που διαμένουν στα εδάφη της. Οι ποικίλες εθνικές ομάδες με τα διαφορετικά πιστεύω και παραδόσεις, συνδυασμένες μέσα σε ένα περιβάλλον που προσφέρει πολλές ευκαιρίες για δημιουργία³, αποτελούν ένα πολύ βασικό στοιχείο, στο οποίο οφείλει η χώρα ένα σημαντικό μέρος της συνεχούς της ανάπτυξης και ευημερίας⁴. Η ελληνική επιρροή στην Αμερική είναι σημαντική και, αν και κάπως ασήμαντη αρχικά, έχει συμβάλει στην παραγωγή ενός μεγάλου μέρους της ανάπτυξης της χώρας⁵. Στα εδάφια που ακολουθούν, θα αναπτυχθούν οι έννοιες της διασποράς, του λόμπι και των ομάδων πίεσης, κατηγορίες οι οποίες διαδραματίζουν σημαντικό ρόλο στην άσκηση επιρροής για τη λήψη των πολιτικών αποφάσεων και ειδικότερα στη διαμόρφωση της εξωτερικής πολιτικής.

1.1 Ελληνισμός της Διασποράς

Ως διασπορά⁶ μπορούμε να ορίσουμε το σύνολο των ατόμων που διαμένουν εκτός της επικράτειας του ελληνικού κράτους, τουλάχιστον πάνω από ένα έτος και είτε είναι ιστορική μειονότητα στη χώρα της αλλοδαπής είτε μετοίκησαν στη χώρα αυτή για οποιοδήποτε λόγο και χαρακτηρίζονται από αντικειμενικά γνωρίσματα, όπως γλώσσα, θρησκεία, λογοτεχνία, ιστορία, πολιτισμό, καταγωγή αλλά και από υποκειμενικά γνωρίσματα, όπως η συνείδηση ότι ανήκουν στο ελληνικό έθνος⁷. Θεωρείται κυρίως μέσο διάδοσης νέων και καινοτόμων ιδεών για την πατρίδα αλλά αποτελούν και συντηρητικό παράγοντα, όπως αποδεικνύει το παράδειγμα της εθνικιστικής αδιαλλαξίας, αναφορικά με το όνομα «Μακεδονία». Παρά την ελληνική του όρου προέλευση, ο όρος «διασπορά» μόλις τελευταία υιοθετήθηκε στην Ελλάδα, σε αντικατάσταση όρων, όπως «απόδημοι Έλληνες⁸» ή «ομογενείς⁹». Οι ελληνικές αρχές αντιλαμβάνονται τη διασπορά από

³ «Η Αμερική, άσχετα αν υποστηρίζει τα συμφέροντά της καταστρατηγώντας πολλάκις τα συμφέροντα των άλλων λαών, γνωρίζει καλά τον τρόπο να κεφαλαιοποιεί την αξία των ικανών. Ο μικρός βορειοηπειρώτης Οδυσσεάς με τις καταπληκτικές του επιδόσεις στο ελληνικό σχολείο βρίσκεται ήδη στην Αμερική σε κρατικό σπουδαστικό πρόγραμμα, ενώ εμείς εδώ ερίζουμε αν θα έπρεπε να είχε κρατήσει την ελληνική σημαία, ως αριστούχος μαθητής που ήταν» (Ντέμης Δημητράς, *ΗΠΑ. Ο ελληνισμός στην εποχή Ομπάμα*, εκδόσεις Έλυτρον, 2008, σελ. 6).

⁴ «Οι ΗΠΑ δεν είναι μια πατρίδα, όπως είναι τουλάχιστον άλλες χώρες. Είναι μια χώρα μεταναστών, οι οποίοι παρόλο που αισθάνονται ευγνώμονες για το καινούργιο μέρος, ακόμη θυμούνται τα παλιά μέρη τους και τα παιδιά τους. Χωρίς αμφιβολία γεννιούνται ντόπιοι αλλά μια περίεργη αίσθηση του καινούργιου ή της μακρινής παλαιότητας, δεν τους αφήνει να αποκαλέσουν τη χώρα αυτή πατρίδα» (Tony Smith, *Foreign Attachments. The power of ethnic groups in the making of American foreign policy*, Harvard University Press, 2000, p. 154).

⁵ Heike Fenton & Melvin Hecker, *The Greeks in America*, 1978, p. 1528-1977.

⁶ «Τα κοινά χαρακτηριστικά μιας διασποράς είναι ο διασκορπισμός από μια αρχική πατρίδα με τραυματικό τρόπο ή για την αναζήτηση εργασίας, η συλλογική μνήμη για την πατρίδα, μια εξιδανίκευση της προγονικής εστίας, η ανάπτυξη μιας κίνησης επιστροφής, μια ισχυρή συνείδηση εθνοτικής ομάδας και αλληλεγγύης με τα ομοεθνή μέλη σε άλλες χώρες εγκατάστασης». (Robin Cohen, *Η παγκόσμια διασπορά*, εκδόσεις Παπαζήση, 2003, σελ. 71).

⁷ Αντώνης Κόντης, «Η έρευνα στην Ελλάδα για τον ελληνισμό της διασποράς», *Περιοδική έκδοση του ΕΚΚΕ – Επιθεώρηση Κοινωνικών Ερευνών*, 1997, τ. 92-39.

⁸ Κατά μία άποψη, οι Έλληνες της Κύπρου, της Β. Ηπείρου και οι ελάχιστοι εναπομείναντες της σημερινής Τουρκίας δεν θεωρούνται ως «απόδημοι». Και τούτο διότι, η άποψη αυτή υποστηρίζει ως «απόδημο ελληνισμό» το σύνολο των Ελλήνων, που ζουν έξω από τα σημερινά σύνορα της χώρας αλλά και από

εθνοκεντρική άποψη, δηλαδή ως τους Έλληνες του εξωτερικού και τη θεωρούν συνώνυμη με την παγκοσμιοποίηση και ως κάτι που απειλεί την ακεραιότητα του έθνους. Το φαινόμενο της ελληνικής διασποράς είναι πολύ παλιό και συμβαδίζει με την ιστορία του ελληνικού έθνους. Τα βασικότερα αίτια της είναι οικονομικά ή εμπορικά, πολιτικά και εκείνα που σχετίζονται με την ψυχосύνθεση του Έλληνα. Πλέον, η διασπορά στην έκταση που εκτείνεται, δημιουργεί την αίσθηση ότι η Ελλάδα δεν είναι μια μικρή χώρα¹⁰.

1.2 Εννοιολογική προσέγγιση μέσω κατηγοριοποίησης

Μια κατηγοριοποίηση της έννοιας διασποράς μπορεί να γίνει ανάλογα με την αιτία η οποία οδήγησε στην αποκοπή ενός έθνους και στην απομάκρυνσή του από τα πάτρια εδάφη του. Έτσι, η πρώτη κατηγορία αφορά αυτήν η οποία προέκυψε εξαιτίας μιας μεγάλης συλλογικής καταστροφής, στην οποία συγκαταλέγονται οι Αρμένιοι και ο ποντιακός Ελληνισμός, μετά τη γενοκτονία που υπέστησαν, κατά τον ΑΨΠ, οι Παλαιστίνιοι, μετά τη δημιουργία του Ισραήλ, το 1947-1948 και βέβαια ένα μέρος των Ελληνοκυπρίων, μετά την τουρκική εισβολή το 1974. Η δεύτερη κατηγορία σχετίζεται με τις διασπορές που προέκυψαν από την εκούσια μετανάστευση μέρους ενός έθνους προς αναζήτηση καλύτερης τύχης σε άλλη χώρα. Η διαδικασία που ακολουθείται είναι είτε με τη δημιουργία νέων αποικιών είτε με την ενσωμάτωση σε αναπτυγμένες κοινωνίες, όπως κυρίως συνέβη με την ελληνική διασπορά. Η έννοια της διασποράς περιλαμβάνει εθνικούς πληθυσμούς που μειωθούν στις χώρες διαμονής τους. Επιπλέον, συστατικό στοιχείο της αποτελεί ο ισχυρός συναισθηματικός και υλικός δεσμός με τη χώρα προέλευσης¹¹.

Επιπλέον, η διασπορά μπορεί να διακριθεί υπό ευρεία και υπό στενή έννοια. Η πρώτη περιλαμβάνει τα αίτια της δημιουργίας της, τη σχέση της με το εθνικό κέντρο, το ενδεχόμενο της επιστροφής στην πατρίδα και τα διαχρονικά στοιχεία έκφρασης της εθνικής ταυτότητας. Με τη δεύτερη, στην ελληνική διασπορά ανήκουν τα άτομα ελληνικής εθνικότητας, που διαμένουν μόνιμα στην αλλοδαπή για μεγάλο χρονικό διάστημα και διατηρούν ισχυρούς υλικούς ή συναισθηματικούς δεσμούς με το εθνικό κέντρο¹².

Οι διασπορές διακρίνονται, κατά τον Armstrong, σε «προλετάρικες» και «κινητοποιημένες». Οι πρώτες στερούνται οικονομικών πόρων, επικοινωνιακών

ορισμένα εδάφη που αν και δεν βρίσκονται μέσα στα όρια του ελληνικού κράτους, αποτελούν, από ιστορική άποψη, αναπόσπαστα μέρη της κοιτίδας του έθνους μας. (Υπ.Εξ., Δνση Αποδήμων Ελλήνων, *Ο Ελληνισμός του Εξωτερικού*, Β΄ έκδοση, 1992, σελ. 11).

⁹ Η ελληνική διασπορά των ΗΠΑ συνήθως καλείται ομογένεια. (Ιορδάνης Τσολακίδης, *Ελληνισμός της Διασποράς. Πού βαζίζει; Αγώνες και Αγονίες. Δρομολόγηση στην Αφάνεια*, εκδόσεις αφοί Κυριακίδη, 2004, σελ.24). Συστατικά στοιχεία της ομογένειας είναι η μόνιμη διαβίωση στη χώρα είτε επειδή γεννήθηκαν εκεί είτε επειδή μετανάστευσαν. Το βασικό συνδετικό στοιχείο είναι η κοινή καταγωγή, η κοινή γλώσσα, το θρήσκευμα και η κοινή ιστορία αιώνων. (Θεόδωρος Κουλουμπής, *Προβλήματα Ελληνοαμερικανικών Σχέσεων. Πως αντιμετωπίζεται η Εξάρτηση*, Βιβλιοπωλείο της Εστίας, 1978, σελ.86-92).

¹⁰ Dimitris Tziouvas, *Greek Diaspora and Migration since 1700. Society, Politics and Culture*, University of Birmingham, UK, 2009, p. 7.

¹¹ Χαράλαμπος Παπασωτηρίου, *Διασπορά και Εθνική Στρατηγική*, Ελληνικά Γράμματα, 2000, σελ. 5-8.

¹² Αντώνης Κόντης, «Η διασπορά: Μέσο άσκησης εξωτερικής πολιτικής», στο Κων/νος Αρβανιτόπουλος και Μαριλένα Κοππά (επιμ), *30 χρόνια ελληνικής εξωτερικής πολιτικής 1974-2004*, εκδοτικός οίκος Λιβάνη, 2005, σελ. 255-256.

ικανοτήτων και οργάνωσης. Έτσι, δεν έχουν πρόσβαση στα κέντρα λήψης αποφάσεων. Από την άλλη μεριά, οι «κινητοποιημένες» διασπορές μεταφέρουν επαγγελματικές και επικοινωνιακές ικανότητες, οι οποίες έχουν ζήτηση στη χώρα υποδοχής. Έχουν υψηλά εισοδήματα, κοινωνικό status και πρόσβαση στους διαμορφωτές των αποφάσεων¹³. Με βάση αυτή τη διάκριση, εξελίσσεται και η πορεία της διασποράς στο κράτος υποδοχής. Έτσι, στην αρχή ξεκινούν από το χαμηλό οικονομικό και κοινωνικό επίπεδο, με έντονους συναισθηματικούς δεσμούς και μεγάλη συνοχή, στο επόμενο επίπεδο αναπτύσσεται το κοινωνικοοικονομικό επίπεδο, διατηρώντας ακόμη σε μεγάλο βαθμό τη συνοχή της και στο τελικό στάδιο, περνάει στην αφομοίωση με τη χώρα υποδοχής και την απουσία επιθυμίας να σχετίζεται έμπρακτα με τον τόπο καταγωγής¹⁴.

1.3 Ελληνική διασπορά ή εθνική μειονότητα;

Ενδιαφέρον είναι σε αυτό το σημείο να αναπτυχθούν δύο αντικρουόμενες απόψεις σχετικά με τη φύση των Ελλήνων της Αμερικής. Υπάρχει μια μερίδα που πιστεύουν ότι οι Έλληνες της Αμερικής αποτελούν επέκταση της πατρίδας, μια ομογένεια, ένα τμήμα της ελληνικής διασποράς. Κάποιοι άλλοι υποστηρίζουν ότι αρχικά οι Ελληνοαμερικανοί ήταν μετανάστες στις ΗΠΑ αλλά στη συνέχεια αποτέλεσαν κομμάτι της αμερικανικής ιστορίας.

Σύμφωνα με την πρώτη θεωρία, οι Έλληνες της Αμερικής, ανεξάρτητα εάν γεννήθηκαν στις ΗΠΑ ή απλά διέμεναν, μοιράζονταν την κοινή μοίρα των υπόλοιπων Ελλήνων, διατηρώντας το συναισθηματικό τους δεσμό με την πατρίδα και πολλοί επέστρεφαν στην Ελλάδα. Άλλοι, μάλιστα, αρνούσαν να αποκόψουν απότομα τους δεσμούς με τη μητέρα πατρίδα, καθόσον πηγαίνανε πρώτα δοκιμαστικά στις ΗΠΑ, προκειμένου να διαπιστώσουν ότι μπορούσαν να προσαρμοστούν στις συνθήκες του νέου περιβάλλοντος.

Η άλλη η άποψη τοποθετεί τους Ελληνοαμερικανούς στο πλαίσιο των εθνικών μειονοτήτων στις ΗΠΑ. Και φαίνεται ότι αυτή η άποψη κερδίζει έδαφος, καθόσον όσο κι αν οι Έλληνες μετανάστες επεδίωκαν τη διατήρηση της παραδοσιακής κληρονομιάς τους και αλληλεγγύης προς την πατρίδα, ωστόσο αναδιοργάνωσαν τη ζωή τους στην Αμερική. Προσαρμόστηκαν στις οικονομικές και κοινωνικές δομές της αμερικανικής κοινωνίας και σταδιακά και στις πολιτιστικές αξίες. Έτσι, στην πορεία απέκτησαν τη συνείδηση Αμερικανού με εθνική καταγωγή. Βέβαια και αυτή η άποψη απορρίπτεται από τις νεότερες θεωρίες των κοινωνικών επιστημών στην Αμερική, οι οποίες υποστηρίζουν ότι οι εθνικοί πολιτισμοί αντέχουν και διατηρούν τα χαρακτηριστικά τους στοιχεία, ακόμη και όταν υφίστανται επιδράσεις και αλλαγές¹⁵.

¹³ Dimitris Conostas – Athassios Platias, «Diasporas in World Politics: An Introduction», στο Dimitris Conostas and Athanasios Platias, *Diasporas in World Politics. The Greeks in Comparative Perspective*. Edited in association with the Institute of International Relations, Panteion University, p. 3-4.

¹⁴ Χαράλαμπος Παπασωτηρίου, *Διασπορά και Εθνική Στρατηγική*, Ελληνικά Γράμματα, 2000, σελ. 11-12.

¹⁵ Richard Clogg, *Η Ελληνική Διασπορά στον Εικοστό Αιώνα*. Ελληνικά Γράμματα, 2010, σελ. 215-218.

1.4 Ομάδες Πίεσης

Η έννοια της διασποράς διαλαμβάνει ιδιαίτερη σημασία, καθόσον εντάσσεται στο γενικότερο πλαίσιο των εθνοτικών ομάδων πίεσης, οι οποίες αποτελούν παράγοντα επηρεασμού της εξωτερικής πολιτικής ενός κράτους. Εάν θέλουμε να οροθετήσουμε την έννοια «ομάδα πίεσης», αυτή αποτελείται από τρία βασικά στοιχεία: την οργανωμένη ομάδα για την προάσπιση συμφερόντων με άσκηση πίεσης στην εξουσία. Η διαφορά της από τα πολιτικά κόμματα έγκειται στο ότι τα κόμματα επιδιώκουν την κατάκτηση και άσκηση της εξουσίας, ενώ οι ομάδες πίεσης μόνο τον επηρεασμό της. Αλλά και η ομάδα συμφερόντων¹⁶, παρόλο που εναλλακτικά χρησιμοποιείται ως έννοια ταυτόσημη, ωστόσο διαφέρει από εκείνη της ομάδας πίεσης ως προς το ότι η ομάδα συμφερόντων δεν ασκεί αναγκαστικά πίεση στην εξουσία αλλά χρησιμοποιείται ως μέσο για την επιβίωσή της. Η θεωρία των ομάδων πίεσης αποτελεί καθαρά αμερικανική επινόηση ως υποκατάστατο και ισοδύναμο του μαρξισμού, αντί δηλαδή για τάξεις και πάλη των τάξεων, έχουμε ομάδες και ανταγωνισμό ομάδων ως κινητήρια δύναμη της πολιτικής¹⁷. Ο Meynaud¹⁸ στο έργο του διαχωρίζει τις ομάδες πίεσης σε εκείνες που προασπίζουν μια κοινωνική κατηγορία, όπως ορίζεται από αντικειμενικά χαρακτηριστικά και σε εκείνες που προωθούν μια ιδεολογική υπόθεση. Ο Gabriel Almond καταλήγει στο διαχωρισμό τους σε τρία είδη, στις άτυπες, στις θεσμικές και στις σωματειακές ομάδες πίεσης.

Οι ΗΠΑ ως κοινωνία μεταναστών αποτέλεσε το εργαστήριο και πρότυπο για τη σωματειακή οργάνωση και δράση τέτοιων ομάδων. Η κυρίαρχη ομάδα λευκών αγγλοσαξονικής καταγωγής και προτεσταντικής θρησκείας (White Anglo-Saxon Protestant, WASP) ουδέποτε χρειάστηκε γενικά ιδιαίτερη οργάνωση τέτοιου τύπου. Μόνο στις πολιτείες του Νότου, μετά την ήττα τους στον Εμφύλιο Πόλεμο, αισθάνθηκαν οι λευκοί την ανάγκη να προασπίσουν την κυριαρχία τους με οργανώσεις σαν την περιβόητη Κου Κλουξ Κλαν. Οι μετανάστες από πολύ νωρίς συγκρότησαν πλήθος σωματείων κατά χώρα προέλευσης, που καθιερώθηκαν ως μόνιμος και σημαντικός παράγοντας της αμερικανικής πολιτιστικής ζωής. Όπως δείχνει η εμπειρία και των Ελλήνων μεταναστών, παλιότερα με την ΑΗΕΡΑ και πιο πρόσφατα με το ελληνικό λόμπι, οι ομάδες πίεσης δεν περιορίστηκαν στην ισότιμη ενσωμάτωση των μεταναστών στη νέα πατρίδα αλλά θέλησαν να καθορίσουν και την εξωτερική της πολιτική¹⁹.

1.5 Το χρήμα ως παράγοντας ενδυνάμωσης των ομάδων συμφερόντων

Η χρηματοδότηση των πολιτικών και των κομμάτων, όπως και η δύναμη των ψηφοφόρων, αποτελεί προαπαιτούμενο για την επιβίωσή των ομάδων συμφερόντων²⁰.

¹⁶ Βασικό παράγοντα, που ευνόησε από νωρίς την ανάπτυξη των ομάδων συμφερόντων, αποτέλεσε η χρονική αναντιστοιχία ανάπτυξης των ομοσπονδιακών πολιτικών θεσμών και των μεγάλων ιδιωτικών συμφερόντων, τα οποία αναπτύχθηκαν πριν την πλήρη ανάπτυξη των μηχανισμών των ομοσπονδιακών θεσμών διακυβέρνησης (Κώστας Λάβδας, *Αμερική. Πολιτική Ανάπτυξη, Δημοκρατία και Εξωστρέφεια στις ΗΠΑ*, εκδόσεις Παπαζήση, 2012, σελ. 197).

¹⁷ Γιώργος Μαυρογορδάτος, *Ομάδες Πίεσης και Δημοκρατία*, εκδόσεις Πατάκη, 2001, σελ 20-36.

¹⁸ Jean Meynaud, *Nouvelles etudes sur les groupes de pression en France*. Paris Armand Colin, 1962, p 137.

¹⁹ Γιώργος Μαυρογορδάτος, *Ομάδες Πίεσης και Δημοκρατία*, εκδόσεις Πατάκη, 2001, σελ 136.

²⁰ Τα νομικά πρόσωπα και οι επαγγελματικές ενώσεις απαγορεύεται να συνεισφέρουν είτε στα κόμματα είτε ατομικά σε υποψηφίους. Δεν απαγορεύεται όμως να συνεισφέρουν στις δαπάνες προεκλογικών εκστρατειών,

Λόγω του υψηλού κόστους των διαφημίσεων, λίγοι είναι εκείνοι οι υποψήφιοι που μπορούν να ανταπεξέλθουν στον προεκλογικό τους αγώνα. Επιπλέον, οι συνδρομές των κομματικών φίλων μιας παράταξης δεν επαρκούν να καλύψουν τις δαπάνες των πολιτικών κομμάτων. Έρχονται, λοιπόν, να συνδράμουν οι οργανωμένες ομάδες συμφερόντων με τη χρηματοδότηση που προσφέρουν είτε μέσω ενός δικού τους ταμείου είτε με την απευθείας καταβολή των μελών τους. Εύλογος είναι ο προβληματισμός κατά πόσο νοθεύεται ο εκλογικός ανταγωνισμός και η λαϊκή βούληση. Στο πλαίσιο αυτό, η διαφάνεια αποτέλεσε πρώτιστο μέλημα της αμερικανικής κοινωνίας και από το 1890 θεσπίστηκε, σε πολιτειακό επίπεδο, νόμος, βάση του οποίου καθιερώθηκε η υποχρεωτική δημοσιοποίηση των πηγών χρήματος των ψηφοφόρων και το 1910 ακολούθησε η πρώτη ομοσπονδιακή νομοθεσία, υπό την πίεση μιας κίνησης πολιτών (National Publicity Law Association)²¹.

1.6 Λόμπι

Ο όρος λόμπι²² σημαίνει ομάδα πίεσης και χρησιμοποιείται για να περιγράψει ομάδες, οργανισμούς ή άτομα που ασχολούνται με τη διαμόρφωση αποφάσεων του αμερικανικού Κογκρέσου ή άλλων κυβερνητικών οργάνων. Η πίεση αποτελεί αναπόσπαστο μέρος του πολιτικού παιχνιδιού και στο τέλος, το σύνολο των πιεζόντων και των πιεζόμενων, το οποίο προωθεί κάποιο σκοπό, καλείται λόμπι²³, το οποίο ασκεί πίεση στα κέντρα λήψης αποφάσεων²⁴. Το πιο σημαντικό πλεονέκτημά τους είναι ότι έχουν πρόσβαση στο νομοθετικό σώμα και στα κυβερνητικά όργανα με συστηματικές μεθόδους προσέγγισης και πρόσβασης με τη χρήση οικονομικών κονδυλίων²⁵. Σε αρκετά νομοθετικά σώματα έχουν συσταθεί ειδικές διακομματικές κοινοβουλευτικές ομάδες (caucus) για την προώθηση υποθέσεων συγκεκριμένων ομάδων πολιτών ή ομάδων συμφερόντων. Στο αμερικανικό Κογκρέσο λειτουργούν οι κοινοβουλευτικές ομάδες των δημοκρατικών βουλευτών, των ισπανόφωνων, του χάλυβος κ.λπ.²⁶. Σήμερα, περισσότερο από 3.000 επιχειρήσεις έχουν κάποιου είδους εκπροσώπηση στην Ουάσιγκτον. Το 1989,

μέσω ενός συστήματος εθελοντικών εισφορών των μελών τους για ενίσχυση υποψηφίων και των κομμάτων τους. (Χάουαρντ Πέννιμαν, *Το αμερικανικό πολιτικό σύστημα. Ο τρόπος λειτουργίας του*, εκδόσεις Γκόννη, 1964, σελ. 98).

²¹ Γιώργος Μαυρογορδάτος, *Ομάδες Πίεσης και Δημοκρατία*, εκδόσεις Πατάκη, 2001, σελ 177.

²² Ο όρος προέρχεται από την άσκηση πίεσης στην Αγγλία στα μέσα του 17ου αιώνα, αναφερόμενος στη συνήθεια των πολιτών και των οργανωμένων αντιπροσώπων να περιμένουν στους διαδρόμους ή στον προθάλαμο της Βουλής των Κοινοτήτων, όπου θα μπορούσαν να δουν και να μιλήσουν με τα μέλη της. (John David Rausch Jr., *Encyclopedia of The United States Congress, Facts on File Library of American History*, 2007, p.327).

²³ Τα εθνικά λόμπι στις ΗΠΑ λειτουργούν και αντίστροφα, καθόσον δεν διεκπεραιώνουν μονοσήμαντα τις απόψεις της χώρας προέλευσης αλλά και αντίστροφα γίνονται φορείς εκλαΐκευσης των στόχων της αμερικανικής εξωτερικής πολιτικής. (Νίκος Κοτζιάς, «Προκλήσεις της εξωτερικής πολιτικής των ΗΠΑ και τα λόμπι», στο Στίβεν Μ. Γουόλτ, *Στρατηγικές αντίστασης στην ηγεμονία των ΗΠΑ*, εκδόσεις Καστανιώτη, 2007, σελ. 33).

²⁴ Χαρακτηριστικά αναφέρεται ότι το 1974, όταν οι Ελληνοαμερικανοί κινητοποίησαν το Κογκρέσο για την επιβολή του εμπάργκο, σε βάρος της Τουρκίας, ο τότε υπουργός εξωτερικών των ΗΠΑ, Κίσινγκερ, χαρακτήρισε τους Αμερικανούς βουλευτές και γερουσιαστές, που υποστήριζαν την επιβολή αυτή, ως ελληνικό λόμπι, χωρίς να κάνει διάκριση μεταξύ των πιεζόντων Ελληνοαμερικανών και των πιεζόμενων πολιτικών.

²⁵ Δημήτρης Ιωαννίδης, *Lobby Power. Η δύναμη του Λόμπι-Τα Ελληνικά, Τουρκικά και Εβραϊκά λόμπι και πως επηρεάζουν την εξωτερική πολιτική των ΗΠΑ*. Βοστώνη, 2012, σελ. 21.

²⁶ Παναγιώτης Θεοδωρακόπουλος, *Πολιτικό Μάρκετινγκ, Λόμπι και Διπλωματία. Άσκηση πολυδιάστατης διπλωματίας*, εκδόσεις Ι. Σιδέρης, ΕΛΙΑΜΕΠ, 1999, σελ. 74-77.

στον κατάλογο εκπροσώπων καταγράφονταν περισσότερα από 12.000 άτομα που εργάζονταν για να επηρεάσουν τις κυβερνητικές πολιτικές και τις δράσεις, από περίπου 4000, μόλις 12 χρόνια νωρίτερα²⁷.

1.7 Το παραδοσιακό και το «grass-roots lobbying»

Οι μορφές του λόμπι διαμορφώνονται, αναλόγως με το πού ασκείται και σε ποιόν απευθύνεται. Αναλύοντας πάντοτε με γνώμονα το αμερικανικό πολιτικό σύστημα, γίνεται ένας διαχωρισμός ανάμεσα στην πρωτεύουσα και στην περιφέρεια. Μάλιστα, έχει επικρατήσει ο όρος «beltway»²⁸ για να σημάνει το πολιτικό όριο ανάμεσα στο Κέντρο και στην Περιφέρεια. Οι δύο αυτοί χώροι σε καμία περίπτωση δεν μπορούν να δρουν ανεξάρτητα ο ένας από τον άλλον. Πρώτιστο μέλημα του εκάστοτε πολιτικού αποτελεί η παράλληλη δραστηριοποίηση του τόσο στο Κέντρο όσο και στην Περιφέρεια για την επιδίωξη των πολιτικών στόχων²⁹.

Έτσι, λοιπόν, αναπτύσσοντας την πρώτη πιο παραδοσιακή μορφή λόμπι («beltway lobbying»), εντός του Κέντρου, αυτή παίρνει τη μορφή των επαναλαμβανόμενων προσωπικών επισκέψεων του εκπροσώπου μιας οργανωμένης ομάδας στους φορείς ισχύος. Βέβαια, στις ΗΠΑ, από το 1980 και μετά, το λόμπι απέκτησε έναν πιο μαζικό και απρόσωπο χαρακτήρα, με ρίζες στην Περιφέρεια, στις περιοχές δηλαδή όπου εκλέγονται οι βουλευτές και οι γερουσιαστές («grass-roots lobbying») και κατ' επέκταση εξανάγκασε και το «beltway lobbying» να προσαρμοστεί στα νέα δεδομένα. Δηλαδή πλέον, η άσκηση πίεσης δεν επικεντρώνεται μόνο στους φορείς του Κέντρου, οι οποίοι λαμβάνουν τις τελικές και κρίσιμες αποφάσεις αλλά ξεκινά μια προεργασία από την Περιφέρεια, προετοιμάζοντας πολύ καλύτερα το έδαφος για τις τελικές αποφάσεις³⁰.

1.8 Το ψυχολογικό κίνητρο του λόμπι

Η σημαντικότερη αιτία για την οποία οι πολιτειακοί άρχοντες αισθάνονται ιδιαίτερη την πίεση από τα λόμπι είναι η αγωνία για την επανεκλογή τους και συνακόλουθα, η πολιτική τους επιβίωση. Αυτό έχει ως αποτέλεσμα να βρίσκονται σε μια συνεχή προεκλογική εκστρατεία για να ικανοποιούν τη βάση του κόμματός τους, δηλαδή κυρίως την Περιφέρεια στο ομοσπονδιακό αμερικανικό σύστημα. Συνεπώς, οι ρίζες της πολιτικής ισχύος ολόκληρου του Κέντρου, πρέπει να αναζητηθούν στην Περιφέρεια, όπου εκεί νιώθουν ότι μπορούν να αντλούν ψήφους και εκεί στοχεύουν οι ομάδες πίεσης. Σε αντίθεση, όμως με τον πολιτικό που αποβλέπει στη συγκομιδή των ψήφων από την εκλογική βάση, οι ομάδες συμφερόντων προσβλέπουν στην άσκηση πίεσης στην ίδια την

²⁷ Steven S. Smith, Jason M. Roberts και Ryan J. Vander Wielen, *The American Congress*. Cambridge University Press, 2011, p. 343 – 344.

²⁸ Ο δακτύλιος δρόμος, που διατρέχει κατά ένα μέρος του την Πολιτεία Maryland και κατά το υπόλοιπο την Πολιτεία Virginia, περικλείει την ομοσπονδιακή πρωτεύουσα των ΗΠΑ, δηλαδή την πόλη της Washington, Περιοχή Κολομβίας (Washington, D.C.) και χωρίζει την περιοχή της πρωτεύουσας από την υπόλοιπη χώρα.

²⁹ Παναγιώτης Θεοδωρακόπουλος, *Πολιτικό Μάρκετινγκ, Λόμπι και Διπλωματία. Άσκηση πολυδιάστατης διπλωματίας*, εκδόσεις Ι. Σιδέρης, ΕΛΙΑΜΕΠ, 1999, σελ. 85, 87-88.

³⁰ Παναγιώτης Θεοδωρακόπουλος, *Πολιτικό Μάρκετινγκ, Λόμπι και Διπλωματία. Άσκηση πολυδιάστατης διπλωματίας*, εκδόσεις Ι. Σιδέρης, ΕΛΙΑΜΕΠ, 1999, σελ. 65-66.

εκλογική βάση, προκειμένου να επηρεάσουν τον πολιτικό και αυτός με τη σειρά του το Κέντρο, όπου λαμβάνονται οι αποφάσεις για το σύνολο της χώρας³¹.

Κεφάλαιο 2 «Έλληνες μετανάστες στην Αμερική»

2.1 Ιστορία της ελληνικής μετανάστευσης

Η ιστορία της ελληνικής μετανάστευσης στην Αμερική³² άρχεται εκατονταετίες πριν την επίσημη καταγραφή των πρώτων Ελλήνων μεταναστών, περί τα τέλη του 19ου αιώνα³³. Σίγουρα, η μετανάστευση προς τις ΗΠΑ ήταν ένα πολύπλοκο φαινόμενο, ιδιαίτερα όσον αφορά στα δημογραφικά της χαρακτηριστικά. Ο αριθμός των Ελλήνων που μετανάστευσαν δεν είναι σαφής, για λόγους που αφορούν κυρίως στον τρόπο καταγραφής τους από τα αρχεία των αμερικανικών υπηρεσιών. Υπάρχει, επιπλέον και η ιδιαιτερότητα όσων προέρχονταν από περιοχές, που κατά την περίοδο της μετανάστευσης δεν εντάσσονταν στο ελληνικό κράτος, να μην καταγράφονταν σε πολλές περιπτώσεις ως Έλληνες.

2.2 Αίτια της ελληνικής μετανάστευσης

Τα αίτια της ελληνικής υπερατλαντικής μετανάστευσης συνδέονται με την ανάπτυξη μιας παγκόσμιας αγοράς εργατικού δυναμικού, που προσέλκυσε στις αρχές του 20ου αιώνα εκατομμύρια εργάτες και εργάτριες προς την αναπτυσσόμενη Δύση. Παράλληλα, η οικονομική κρίση στην Ελλάδα, με χαρακτηριστικό παράδειγμα την κρίση στην αγορά της σταφίδας, στα τέλη του 19ου αιώνα, ώθησαν δεκάδες χιλιάδες Έλληνες προς τις ΗΠΑ. Η Αμερική έγινε σταδιακά πόλος έλξης για εργαζόμενους ανθρώπους, που ριψοκινδύνευαν να ξεκινήσουν μια καινούργια ζωή πέρα από τον Ατλαντικό. Οι αλυσιδωτές μετακινήσεις, η δράση των μεταναστευτικών πρακτορείων στις πόλεις και τα χωριά της ελληνικής υπαίθρου, η αλληλογραφία με μέλη της οικογένειας ή της ευρύτερης κοινότητας, που είχαν ήδη μεταναστεύσει, συγκρότησαν ισχυρά δίκτυα επικοινωνίας, μεταξύ της πατρίδας και του τόπου της ξενιτιάς, που ενθάρρυναν νέους μετανάστες και σταδιακά δημιούργησαν την εικόνα της Αμερικής ως τόπου εύκολου πλουτισμού, προόδου και ευημερίας³⁴.

2.3 Οι αρχέγονοι μετανάστες

Πριν την έναρξη του μεγάλου κύματος μετανάστευσης, περί τα μέσα του 19^{ου} αιώνα, διακρίνουμε δύο περιόδους πρώιμης μετανάστευσης. Η πρώτη καλύπτει τα χρόνια 1528 -

³¹ Παναγιώτης Θεοδωρακόπουλος, *Πολιτικό Μάρκετινγκ, Λόμπι και Διπλωματία. Άσκηση πολυδιάστατης διπλωματίας*, εκδόσεις Ι. Σιδέρης, ΕΛΙΑΜΕΠ, 1999, Σελ. 103.

³² «Η ιστορία της μετανάστευσης συνδέεται στενά με την ιστορία της κοινωνικής μηχανικής, καθόσον τα πλήθη μεταναστών πρόσφεραν στους κοινωνικούς μεταρρυθμιστές, πολιτικούς και επιστήμονες την ευκαιρία να πειραματιστούν στον τομέα του κοινωνικού σχεδιασμού» (Ιωάννα Λαλιώτου, *Διασχίζοντας τον Ατλαντικό. Η ελληνική μετανάστευση στις ΗΠΑ κατά το πρώτο μισό του 20^{ου} αιώνα*, εκδόσεις Πόλις, 2006, σελ.57).

³³ «Η έννοια της αποδημίας και του αποικισμού είτε αγγίζει την προϊστορία είτε παρουσιάζεται στη συνεχή ιστορία της φυλής, είναι συνυφασμένη με την έννοια της υπάρξεως» (Νικόλαος Ψυρούκης, *Το Νεοελληνικό Παροικιακό Φαινόμενο*, εκδόσεις Επικαιρότητα, 1974, σελ. 10).

³⁴ Ιωάννης Χασιώτης, Όλγα Κατσιαρδή - Hering, και Ευρυδίκη Αμπατζή, *Οι Έλληνες στη Διασπορά, 15^{ος} - 21^{ος} αιώνας*, Επμέλεια - Έκδοση: Βουλή των Ελλήνων, 2006, σελ. 276.

1821, μια περίοδο κατά την οποία η Ελλάδα βρισκόταν κάτω από την οθωμανική κυριαρχία. Ειδικότερα, ισπανικά ντοκουμέντα αναφέρουν ότι το 1528 ένας Έλληνας ναυτικός, ονόματι Θεόδωρος (Don Theodoro) είχε φθάσει στο Νέο Κόσμο με τον Ισπανό εξερευνητή Ντον Παμφίλο ντε Ναρβέθ, που είχε αναλάβει κατ' εντολή του βασιλιά της Ισπανίας να εξερευνήσει τον Κόλπο του Μεξικού και τις δυτικές ακτές της Φλόριδας. Η πρώτη, όμως, επιβεβαιωμένη μαζική μετανάστευση Ελλήνων στην Αμερική έγινε το 1763-1768³⁵ και είναι συνδεδεμένη με τη Φλόριντα και την ίδρυση της «Νέας Σμύρνης», καθώς με τη Συνθήκη των Παρισίων, του 1763, η Αγγλία παραχώρησε στην Ισπανία την Κούβα και πήρε ως αντάλλαγμα την Φλόριντα, δίνοντας την ευκαιρία στους υποδουλωμένους Έλληνες να ζήσουν σε ένα ελεύθερο πολίτευμα. Τα γεγονότα, ωστόσο, δεν εξελίχθηκαν τόσο ευνοϊκά για τους Έλληνες μετανάστες, αφού από τους 1403, μόνο 1255 έφτασαν τελικά ζωντανοί στη Φλόριντα, καθώς 148 πέθαναν από τις κακουχίες του ταξιδιού.

Το 19^ο αιώνα συναντούμε μεμονωμένες περιπτώσεις μεταναστών, οι οποίοι αποφασίζουν να πάνε στην Αμερική, όπου και διαπρέπουν. Ανάμεσά τους και ο Κωνσταντίνος Μπρουμίδης, ο ζωγράφος που φιλοτέχνησε τον εσωτερικό διάκοσμο του Καπιτωλίου στην αμερικανική πρωτεύουσα, «ο Μιχαήλ Άγγελος του αμερικανικού Καπιτωλίου», όπως τον αποκάλεσε ο ιστορικός Τζωρτζ Χάτζελτον, το 1897. Υπολογίζεται ότι από τους 328 Έλληνες της Αμερικής, εκείνη την περίοδο, σύμφωνα με την απογραφή του 1860, υπήρχαν περίπου 40 ορφανά του πολέμου της ελληνικής ανεξαρτησίας που ήρθαν από φιλέλληνες³⁶ και από το American Board of Commissioners for Foreign Missions³⁷.

2.4 Το μεγάλο κύμα

Το μεγαλύτερο μέρος των πρώτων μεταναστών προερχόταν από την Πελοπόννησο. Μελετητές του επαναπατρισμού υπολογίζουν ότι περίπου το 61% όσων μετανάστευσαν, επέστρεψαν στην πατρίδα, κατά την περίοδο 1908-1939 είτε για μόνιμη εγκατάσταση είτε για μικρό χρονικό διάστημα. Ο αριθμός των Ελλήνων μεταναστών στις ΗΠΑ αυξανόταν ως την περίοδο 1922-1924, οπότε η αλλαγή της μεταναστευτικής νομοθεσίας στη χώρα υποδοχής και η εισαγωγή του συστήματος των ποσοστώσεων, μείωσε δραστικά τον αριθμό των εισερχομένων μέχρι και το τέλος του Β'ΠΠ. Στην απογραφή του 1930, καταγράφηκαν 200.000 Έλληνες στις ΗΠΑ (με βάση τη δήλωση μητρικής γλώσσας), ενώ άλλοι υπολογισμοί ανεβάζουν το μέγεθος της ελληνοαμερικανικής κοινότητας εκείνη την

³⁵ Σ. Κατσίκας - Μελετητική ομάδα, *Ο Απόδημος Ελληνισμός - Φάκελος: Αυστραλία, ΗΠΑ, Καναδάς, Νέα Ζηλανδία*, Επιμέλεια - Έκδοση: Υπουργείο Εξωτερικών - Γενική Γραμματεία Απόδημου Ελληνισμού, 1995, σελ. 78.

³⁶ Μπάμπης Μαρκέτος, *Οι Ελληνοαμερικανοί. Ιστορία της Ελληνικής Ομογένειας των Η.Π.Α.*, εκδόσεις Παπαζήση, 2006, σελ. 39-40.

³⁷ Οργανώθηκε το 1810 και νομίμως συστήθηκε το 1812 από φοιτητές του Williams College, στη Μασαχουσέτη ως η πρώτη επιτυχημένη υπηρεσία της Βόρειας Αμερικής αφιερωμένη σε ξένες αποστολές. Θα αποτελέσει το μεγαλύτερο Συμβούλιο στην Αμερική για ξένες αποστολές, τον 19^ο αιώνα. Χρηματοδότησε 157 ιεραποστολές από το 1850. Οι πρώτοι Αμερικανοί ιεραπόστολοι στάλθηκαν στην Αφρική, το 1834, για να συνεργαστούν με τους Ζουλού αλλά το Συμβούλιο είχε νωρίτερα υποστηρίξει τις πρώτες ιεραποστολές στην Ανατολική Μεσόγειο, το 1819.

περίοδο στους 350.000³⁸. Οι περισσότεροι μετανάστες εγκαταστάθηκαν στα αστικά κέντρα των πολιτειών που βρίσκονται στη βόρεια και κεντρική ακτή του Ατλαντικού, ενώ σημαντικό τμήμα των πρώτων μεταναστών κατευθύνθηκε προς τις μεσοδυτικές πολιτείες (κυρίως τη Γιούτα και το Κολοράντο) και στην Καλιφόρνια, όπου εργάστηκαν τόσο στα ορυχεία όσο και στα έργα κατασκευής του σιδηροδρομικού δικτύου.

Πίνακας 1: Αριθμός Ελλήνων μεταναστών ανά δεκαετία

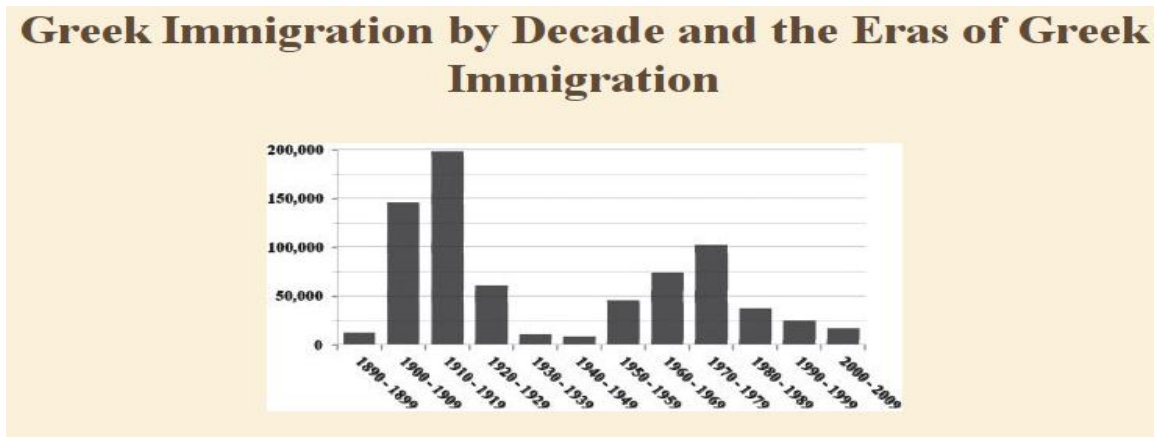

2.5 Περίοδοι μετανάστευσης

Μπορούμε να χωρίσουμε τη μετανάστευση των Ελλήνων (Πίνακας 1) σε πέντε διακριτές περιόδους³⁹. Την πρώτη περίοδο 1823-1889, έχουν καταγραφεί συνολικά 2.182 μετανάστες. Πάνω από 500.000 Έλληνες ήρθαν στην Αμερική, κατά τη διάρκεια του μεγάλου κύματος (1890-1924)⁴⁰, το οποίο έληξε όταν το Κογκρέσο θέσπισε αυστηρούς περιορισμούς στη μετανάστευση. Στον αριθμό αυτό συμπεριλαμβάνονται περίπου 400.000 Ελλήνων, οι οποίοι προέρχονταν από την ελεύθερη κάθε φορά Ελλάδα. Όσοι όμως πήγαιναν από τη σκλαβωμένη πατρίδα, τη Μικρά Ασία, την Κύπρο ή τα Δωδεκάνησα,

³⁸ Ιωάννης Χασιώτης, Όλγα Κατσαρδής - Hering, και Ευρυδίκη Αμπατζή, *Οι Έλληνες στη Διασπορά, 15^{ος} – 21^{ος} αιώνας*, Επιμέλεια – Έκδοση: Βουλή των Ελλήνων, 2006, σελ. 276.

³⁹ Σύμφωνα με τα στοιχεία της αμερικανικής υπηρεσίας μετανάστευσης και ιθαγένειας (US Immigration and Naturalization Service), ενώ πριν τον 20^ο αιώνα είχαν μεταναστεύσει συνολικά μόλις 3.000 Έλληνες, στη δεκαετία 1901-1910 μετανάστευσαν 167.517 και στη δεκαετία 1911-1920 το μεταναστευτικό ρεύμα αποκορυφώθηκε φτάνοντας τους 184.201. Ωστόσο, κατά τη δεκαετία 1921-1930, μειώθηκαν στους 51.084. Ακολούθησαν οι δεκαετίες του 1930 και του 1940, κατά τις οποίες το μεταναστευτικό ρεύμα ήταν μηδαμινό. Το δεύτερο και μικρότερο μεταναστευτικό ρεύμα έλαβε χώρα κατά τη μεταπολεμική περίοδο 1950 με 1980, όταν ο αριθμός τους έφτασε τους 47.608, κατά τη δεκαετία 1961-1970 και τους 92.369, κατά τη δεκαετία 1971-1980. (Χαράλαμπος Παπασωτηρίου, *Διασπορά και Εθνική Στρατηγική*, Ελληνικά Γράμματα, 2000, σελ. 44).

⁴⁰ Μέχρι την περίοδο αυτή, η τεράστια πλειοψηφία των Ελλήνων μεταναστών ήταν άνδρες, οι οποίοι εγκατέλειπαν τις οικογένειες τους στην Ελλάδα για να έρθουν στην Αμερική, αναζητώντας μια καλύτερη τύχη. Ήταν κυρίως εγκατεστημένοι σε μεγάλες πόλεις και βιομηχανικά κέντρα, όπου σχημάτιζαν τις δικές τους προσωρινές κοινότητες. Οι μετανάστες αυτοί δεν πήγαιναν στην Αμερική με σκοπό να παραμείνουν για πάντα εκεί. Πήγαιναν για να κερδίσουν κάποια χρήματα και να επιστρέψουν στην πατρίδα τους. Επρόκειτο για ομάδες ανθρώπων που δούλευαν σκληρά και συχνά ζούσαν συνωστισμένοι σε πολυκατοικίες αλλά πάντα αγωνίζονταν για να βελτιώσουν την τύχη τους και έστελναν το μεγαλύτερο μέρος των χρημάτων, που κέρδιζαν με κόπο, πίσω στην πατρίδα τους και στις οικογένειες τους. (Σ. Κατσίκας - Μελετητική ομάδα, *Ο Απόδημος Ελληνισμός - Φάκελος: Αυστραλία, ΗΠΑ, Καναδάς, Νέα Ζηλανδία*, Επιμέλεια – Έκδοση: Υπουργείο Εξωτερικών - Γενική Γραμματεία Απόδημου Ελληνισμού, 1995, σ. 79).

έμπαιναν με άλλη υπηκοότητα. Εξάλλου, υπήρχε και η λαθραία μετανάστευση, η οποία μάλιστα ήταν και πολύ αναπτυγμένη. Ο αριθμός των μεταναστών, μόνο για το 1907, φτάνει στους 36.580. Η Ελλάδα είχε τότε πληθυσμό 2.631.952 κατοίκους, δηλαδή σε ένα χρόνο έφυγε το 15 τοις χιλίοις του πληθυσμού. Κάμψη παρουσιάζεται την περίοδο των βαλκανικών πολέμων, οπότε μάλιστα παρατηρείται και επιστροφή πολλών μεταναστών που πήραν μέρος στους απελευθερωτικούς πολέμους του 1912-1913. Μετά, πάλι έξαρση, με μια μικρή ανάπαυλα στη διάρκεια του Α΄ ΠΠ⁴¹.

Η δεύτερη περίοδος 1925-1945 (The Closed Door period) κράτησε μέχρι το τέλος του Β΄ ΠΠ. Μόνο 30.000 περίπου Έλληνες ήρθαν στη χώρα, κυρίως νύφες των μεταναστών που ήδη εγκαταστάθηκαν στην Αμερική. Πολλοί τέτοιοι γάμοι έλαβαν χώρα σε όλη την επικράτεια με τη συνήθη εικόνα των ανδρών μεταναστών να είναι μεγαλύτεροι σε ηλικία από τις γυναίκες τους. Το σύνηθες πρότυπο για τις ελληνίδες μετανάστριες ήταν να μην εργάζονται εκτός σπιτιού, αν και υπήρχαν πάντα εξαιρέσεις στον κανόνα.

Καθώς οι Έλληνες προσαρμόστηκαν με τη ζωή στην Αμερική, στις αρχές της δεκαετίας του 1920 και η οικονομική κατάσταση στην Ελλάδα επιδειωνόταν ολοένα και περισσότερο, ο Έλληνας μετανάστης συνειδητοποίησε ότι ο επαναπατρισμός ήταν ένα όνειρο και ότι ήταν πιο εφικτό και συμφέρον να φτιάξει ένα σπιτικό για την οικογένεια του στην Αμερική. Η αλλαγή αυτή στην στάση ήταν αργή και συνοδευτήκε από μια ανοιχτή σύγκρουση στο εσωτερικό των ελληνικών κοινοτήτων, γύρω από το ζήτημα του εξαμερικανισμού. Η ΑΗΕΡΑ και η ΓΑΡΑ αποτέλεσαν χαρακτηριστικά παραδείγματα κοινοτήτων με μεγάλες εσωτερικές διαμάχες, κατά τη διάρκεια μιας πολύ διχαστικής περιόδου⁴². Σταδιακά από το 1920 έως το 1940 παρατηρούμε έναν μετασχηματισμό του Έλληνα μετανάστη σε έναν Αμερικανό με ελληνική καταγωγή⁴³.

Η τρίτη περίοδος της μετανάστευσης, μετά τον πόλεμο (1946-1965), ξεκίνησε μετά αφού οι «πόρτες άνοιξαν», σε εφαρμογή των διατάξεων για τους εκτοπισθέντες. Περίπου 75.000 Έλληνες έφτασαν στις δύο δεκαετίες μετά τον Β΄ΠΠ. Εκτός από τους ανειδίκευτους εργάτες, οι νέοι μετανάστες συμπεριλαμβάνουν, επίσης, μια σειρά από Έλληνες επαγγελματίες καθώς και φοιτητές, οι οποίοι φοιτούν σε κολέγια και πανεπιστήμια στην Αμερική. Την περίοδο 1957-1965, παρατηρείται αισθητή κάμψη στη μετανάστευση προς τις Η.Π.Α., η οποία το 1965 αντιπροσωπεύει το 9,5% της συνολικής υπερπόντιας μετανάστευσης, έναντι του 34,8% του έτους 1955.

Το κύμα της τέταρτης περιόδου (1966-1979) σημειώθηκε όταν άλλαξαν οι νόμοι για τη μετανάστευση, ώστε να επιτρέψουν την ευκολότερη είσοδο των συγγενών των προσώπων που ήταν ήδη εκεί. Περίπου 160.000 Έλληνες ήρθαν στις Ηνωμένες Πολιτείες, στο πλαίσιο της νέας νομοθεσίας. Σε αντίθεση με τις προηγούμενες εποχές, η αναλογία των φύλων ήταν αρκετά ισορροπημένη, με μερικές οικογένειες μεταναστών,

⁴¹ <http://ithaque.gr/metanasteysi-ellinon-stin-ameriki> (16/6/2015)

⁴² Η διαφωνία του πρωθυπουργού Ελ. Βενιζέλου και του βασιλιά Κωνσταντίνου για τη στάση που έπρεπε να κρατήσει η Ελλάδα στον Α΄ ΠΠ, χώρισε τους Έλληνες σε βενιζελικούς (φιλοπόλεμους) και βασιλικούς (ουδετερόφιλους), οδηγώντας τους στον εθνικό διχασμό. (Θεμιστοκλής Πέτρου, *Ο Εθνικός Διχασμός στην ομογένεια της Αμερικής και η Αρχιεπισκοπεία του Αθηναγόρα*, εκδόσεις Περίπλους, 2008, σελ. 12).

⁴³ «Οικονομία του Απόδημου Ελληνισμού», *Οικονομικός Ταχυδρόμος*, 27.11.1999, σελ. 53.

συμπεριλαμβανομένων και μικρών παιδιών για πρώτη φορά στην ελληνική μεταναστευτική ιστορία. Το 1967, οι Η.Π.Α. παίρνουν τα ηνία ως υπερπόντια χώρα και τον επόμενο χρόνο δέχτηκαν περίπου 10.000 άτομα⁴⁴.

Η τρέχουσα πέμπτη περίοδος, η οποία αρχίζει το 1980, είναι μια περίοδος μείωσης της μετανάστευσης. Κατά τη διάρκεια της δεκαετίας του 1980, περίπου 2.500 Έλληνες, κάθε χρόνο, πηγαίνουν στην Αμερική. Στη δεκαετία του 1990, ο αριθμός μειώθηκε σε 1.500. Λαμβάνοντας υπόψη τον πιθανό αριθμό των επαναπατριζόμενων, δεν παρατηρείται πλέον αύξηση του δικτύου των Ελλήνων σε αυτή τη χώρα από τη μετανάστευση. Χωρίς προσδοκία για ανανέωση της μετανάστευσης στο εγγύς μέλλον και με μικρή πιθανότητα αύξησης του ρυθμού γεννήσεων, αναμένεται ο ελληνικής καταγωγής πληθυσμός να συρρικνωθεί κατά τα επόμενα χρόνια. Σύμφωνα με τα επίσημα στοιχεία του Τομέα Μετανάστευσης και Πολιτογράφησης του αμερικανικού Υπουργείου Δικαιοσύνης, το 2009, ο συνολικός αριθμός ατόμων ελληνικής καταγωγής που πέρασαν στις ακτές του Ατλαντικού, ανέρχονταν σε 1,4 εκατομμύριο Έλληνες. Περίπου τα 2/3 έκαναν μόνιμη κατοικία τους την Αμερική. Με βάση τα στοιχεία της απογραφής, ο αριθμός των ατόμων που συμπλήρωσαν το πεδίο «Έλληνας στην καταγωγή» ανέρχεται περίπου σε 1.270.000 Ελληνοαμερικανούς, ποσοστό 0,43% του πληθυσμού των ΗΠΑ και τους καθιστούν την 32^η μεγαλύτερη εθνικότητα (μετά από τους Δομινικανούς και πριν από τους Ιάπωνες). Όσον αφορά τη χωροταξική τους τοποθέτηση, οι Έλληνες υπερ-εκπροσωπούνται στα βορειοανατολικά, υπο-εκπροσωπούνται στα νότια και εκπροσωπούνται αναλογικά στην υπόλοιπη χώρα (Πίνακας 1), με το μεγαλύτερο μέρος να ζει στη Νέα Υόρκη (163.000) και στην Καλιφόρνια (139.000) (Πίνακες 2 και 3)⁴⁵.

Πίνακας 2: Κατανομή Ελληνοαμερικανών στις ΗΠΑ



⁴⁴ Στάθης Πελαγίδης, *Ο ελληνισμός της διασποράς. Ο θαυμαστός καινούργιος κόσμος*, εκδόσεις αφοί Κυριακίδη, 2006, σελ 25.

⁴⁵ Peter C. Moskos και Charles C. Moskos, *Greek Americans: Struggle and Success*. Transaction Publishers, Third Edition, 2014, (Kindle Locations 4244-4249).

Πίνακας 3: Οι μεγαλύτερες Ελληνοαμερικανικές Μητροπολιτικές περιοχές

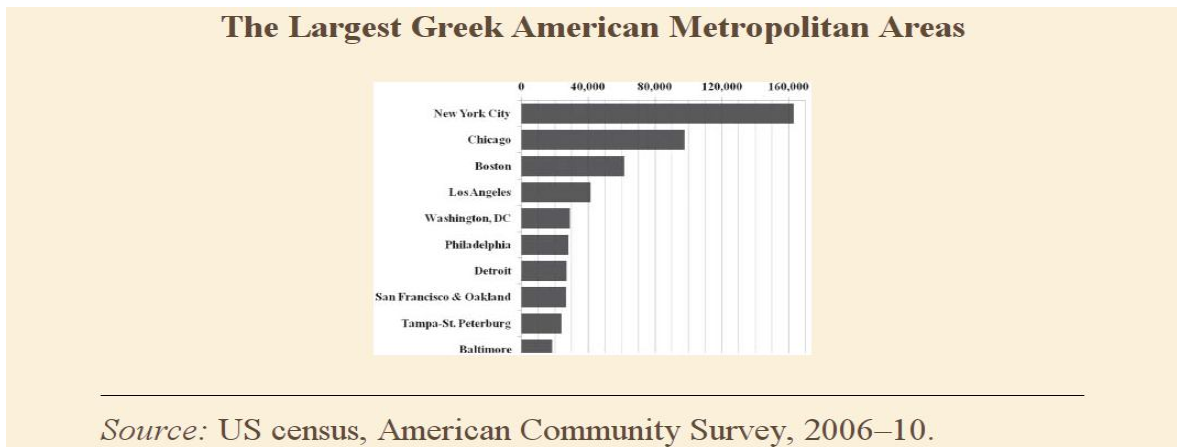

2.6 Ο κοινωνικός χαρακτήρας της ελληνικής μετανάστευσης

Οι Ελληνοαμερικανοί ανήκαν στη μικρομεσαία οικονομική τάξη, όντας γνωστοί για τη σκληρή τους εργασία και τις μικρές τους επιχειρήσεις. Παρόλο το γεγονός ότι μέχρι το 1974 συμμετείχαν με τις συνδρομές τους σε πολιτικές δραστηριότητες, δεν είχαν μέχρι τότε κάποιο θέμα, ώστε να δοκιμάσουν την πολιτική τους δύναμη σαν εθνοτική ομάδα. Η κοινότητά τους ήταν, μέχρι τότε, μια κλειστή ομάδα με τα αμερικανικά εθνικά δεδομένα. Ο ρόλος της Ελληνορθόδοξης Εκκλησίας ήταν πολύ σημαντικός και η οικογένεια ήταν η βασική μονάδα στην εκκλησία. Χαρακτηριστικό ήταν, εξάλλου, το γεγονός της διατήρησης της ελληνικής γλώσσας στην ομιλία των Ελληνοαμερικανών και οι στενοί δεσμοί με τον τόπο καταγωγής τους. Στην περίπτωση των Ελληνοαμερικανών, δεν κατορθώθηκε από την αμερικανική κοινωνία να λειτουργήσει ως χωνευτήρι, όπως συνέβη με άλλες εθνοτικές ομάδες. Οι Έλληνες δεν μπορούσαν να γίνουν αβίαστα Αμερικανοί, χάνοντας τους δεσμούς τους με την Ελλάδα, την ιστορία, τη γλώσσα και τον πολιτισμό τους⁴⁶.

2.7 Η ενασχόληση με την πολιτική

Μια πτυχή της πολιτικής ζωής των Ελληνοαμερικανών περιλάμβανε τον έντονο αμερικανικό πατριωτισμό. Ήταν δύσκολη η αμφισβήτηση της αμερικανικής κυβέρνησης για την πρώτη και δεύτερη γενιά μεταναστών⁴⁷. Μέχρι το τέλος της δεκαετίας του 1940, οι περισσότεροι Ελληνοαμερικανοί ψήφισαν το Δημοκρατικό Κόμμα. Κατά τη διάρκεια της Ύφεσης, τα μέτρα αποκατάστασης του New Deal του Φραγκλίνου Ρούσβελτ προσέλκυαν τη μεγάλη πλειοψηφία τόσο της εργατικής τάξης όσο και των μικρών επιχειρηματιών. Με τη γενικότερη διάχυση της ευημερίας, μετά τον Β΄ ΠΠ, οι Ελληνοαμερικανοί ενίσχυσαν την πίστη τους στο Δημοκρατικό Κόμμα. Η αντικομμουνιστική παρέμβαση του Χάρι

⁴⁶ Clifford P. Hackett, «Congress and Greek American Relations: The Embargo Example», στο *Journal of the Hellenic diaspora*, Pella Publishing Company, New York, 1988, p. 12-13.

⁴⁷ Clifford P. Hackett, «Congress and Greek American Relations: The Embargo Example», στο *Journal of the Hellenic diaspora*, Pella Publishing Company, New York, 1988, p. 12-13.

Τρούμαν, στον ελληνικό Εμφύλιο Πόλεμο, ενίσχυσε περαιτέρω αυτούς τους δεσμούς⁴⁸. Κατά τη διάρκεια των χρόνων του Αϊζενχάουερ και ιδιαίτερα κατά τη δεκαετία του 1960, οι Ελληνοαμερικανοί άρχισαν να υποστηρίζουν το Ρεπουμπλικανικό Κόμμα. Υπήρχαν πολλοί λόγοι για αυτή τους τη μετακίνηση. Κυρίως, ήταν ο ανταγωνισμός από τις κοινωνικές αναταραχές και η αποδυνάμωση του κομματικού μηχανισμού των Δημοκρατικών στην πόλη, καθώς και ότι οι Ελληνοαμερικανοί μετακόμισαν στα προάστια. Αλλά το πιο σημαντικό ήταν το αποτέλεσμα της κοινωνικής ανόδου της δεύτερης και τρίτης γενιάς Ελληνοαμερικανών, οι οποίες ήταν πιο πιθανό να ψηφίσουν σύμφωνα με την ταξική τους κατηγορία και όχι σύμφωνα με την παράδοση⁴⁹.

2.8 Ελληνοαμερικανοί στην κεντρική πολιτική σκηνή

Η ελληνική εθνική παρουσία στην αμερικανική πολιτική δεν ήταν σε εκλογική δύναμη αλλά στην προβολή της δεύτερης γενιάς Ελληνοαμερικανών σε υψηλόβαθμες θέσεις. Οι αιτίες για τις οποίες οι Ελληνοαμερικανοί ασχολήθηκαν με τα κοινά, είναι η έμπνευσή τους από την κλασική ελληνική κληρονομιά και η έντονη απασχόληση της ελληνικής κοινότητας με τα πολιτικά ζητήματα. Ακόμη και αν η επικρατούσα τάση του πληθυσμού ελληνικής καταγωγής τείνει να είναι μια συντηρητική κοινωνία, το περίεργο είναι ότι οι περισσότεροι Ελληνοαμερικανοί, οι οποίοι κατέχουν σημαντικές εκλογικές θέσεις, αντανακλούν τη φιλελεύθερη πτέρυγα του Δημοκρατικού Κόμματος, όπως ο Paul L. Sarbanes, ο οποίος εξελέγη στη Γερουσία των ΗΠΑ, το 1976 και Γερουσιαστής Paul E. Tsongas, ο οποίος εξελέγη το 1978. Στο 96^ο Κογκρέσο, πέντε Έλληνες Αμερικανοί κατείχαν έδρες στη Βουλή των Αντιπροσώπων: ο John Brademas, ο Gus Yatron, ο Nicholas Mavroules, ο Bafalis και η Olympia Snowe. Άλλοι Έλληνες Αμερικανοί που κατέλαβαν έδρες στο Κογκρέσο στη δεκαετία του 1970, μαζί με τους Sarbanes και Tsongas, ήταν ο Peter N. Kyros και ο Nick Galifianakis.

Σε πολιτειακό επίπεδο, ο Δημοκρατικός Μάικλ Δουκάκης διετέλεσε κυβερνήτης της Μασαχουσέτης από το 1974 έως το 1978 και το 1988 ήταν υποψήφιος για την προεδρία, λαμβάνοντας σημαντική οικονομική υποστήριξη από την ενθουσιασμένη ελληνοαμερικανική κοινότητα⁵⁰. Άλλοι Ελληνοαμερικανοί που ήταν υποψήφιοι για κυβερνήτες ήταν ο Δημοκρατικός Nicholas Strike από τη Γιούτα, το 1972, ο Δημοκρατικός Harry V. Spanos του New Hampshire, το 1976 και ο Δημοκρατικός Michael J. Bakalis του Ιλινόις, το 1978. Μεγάλος είναι και ο αριθμός Ελληνοαμερικανών που υπηρετούν σε πολιτειακά νομοθετικά σώματα ή στο δικαστικό σώμα.

Σίγουρα, θεωρείται σημαντικός ο αριθμός των ελληνικής καταγωγής αιρετών αξιωματούχων, δεδομένο ότι με μόνο κάποιες μικρές εξαιρέσεις, δεν υφίσταται μεγαλοπληθές ελληνικό εθνικό κίνημα που να μπορεί να τους ωθήσει στα αξιώματα. Αναγκαστικά, επομένως, οι Ελληνοαμερικανοί υποψήφιοι πρέπει να απευθύνουν τις

⁴⁸ Hrair R. Dekmejian και Angelos Themelis, *Ethnic Lobbies in U.S. Foreign Policy. A Comparative Analysis of the Jewish, Greek, Armenian and Turkish Lobbies*. Institute of International Relations, Occasional Research Paper 13, October 1997, p.21.

⁴⁹ Charles Moskos, *Greek Americans. Struggle and Success*. Transaction Publishers, 1989, p. 116-120.

⁵⁰ Το ¼ της προεκλογικής του εκστρατείας καλύφθηκε από συνεισφορά των Ελληνοαμερικανών.

καμπάνιες τους στο ευρύ εκλογικό σώμα. Στις περιπτώσεις στις οποίες ο υποψήφιος προβάλλει κατά κύριο λόγο το στοιχείο της ελληνικότητας για την προσέλκυση της ψήφου, μπορεί να αυξήσει τα χρηματικά ποσά επιχορήγησης από τους Ελληνοαμερικανούς. Οι αξιώσεις εκλογής των Ελληνοαμερικανών υποψηφίων, συνδέονται άρρηκτα με την αξιοποίηση της ελληνοαμερικανικής κοινότητας και ιδιαίτερα με τους επιχειρηματίες μετανάστες, προκειμένου να ενισχύσουν τα κονδύλια της εκστρατείας τους. Ενδεικτικά, ο Sarbanes έλαβε 200.000 δολάρια από Ελληνοαμερικανούς υποστηρικτές, κατά τη διάρκεια του αγώνα του για τη Γερουσία ή αναλογικά υπολογιζόμενο, περίπου το 25% του προϋπολογισμού της εκστρατείας του⁵¹.

Κεφάλαιο 3

«Παράγοντες διαμόρφωσης της εξωτερικής πολιτικής. Η σχέση της με το Κογκρέσο»

Η εξωτερική πολιτική είναι η εικόνα ενός έθνους στον υπόλοιπο κόσμο. Το κίνητρο της για όλα τα κράτη είναι η προστασία της εθνικής ακεραιότητας και του εθνικού συμφέροντος. Αλλά ο τρόπος με τον οποίο ένα κράτος διαχειρίζεται την εξωτερική του πολιτική επηρεάζεται σε μεγάλο βαθμό από τις εθνικές ιδιαιτερότητες. Οι Ηνωμένες Πολιτείες δεν εξαιρούνται από αυτούς τους γενικούς κανόνες. Όπως το έθεσε ο Χένρυ Τζέιμς, Αμερικανός ειδικός στις διεθνείς σχέσεις, «είναι σύνθετη μοίρα, να είσαι Αμερικανός». Ο αμερικανικός χαρακτήρας είναι πράγματι γεμάτος με αντιφάσεις και παράδοξα. Έτσι είναι και η αμερικανική εξωτερική πολιτική⁵².

3.1 Πώς ορίζεται η εξωτερική πολιτική

Επιχειρώντας να ορίσουμε την εξωτερική πολιτική⁵³, καταλήγουμε ότι είναι μια διαδικασία αλληλενέργειας στην οποία ένα πολιτικό σύστημα επιδιώκει, κατά έναν ανταγωνιστικό τρόπο με άλλα συστήματα, την υλοποίηση των βασικών στόχων και αξιών του. Η διαδικασία αυτή επηρεάζεται τόσο από εσωτερικούς παράγοντες του συστήματος όσο και από άλλους του διεθνούς συστήματος. Το αποτέλεσμα είναι μια δυναμική διαδικασία αμοιβαίων επιρροών και προσαρμογών που πραγματοποιούνται στο πεδίο της εσωτερικής και διεθνούς πολιτικής. Οι παραδοσιακοί στόχοι της εξωτερικής πολιτικής είναι η διατήρηση της ανεξαρτησίας και της εδαφικής ακεραιότητας ενός κράτους, η διαφύλαξη των βασικών αξιών, όπως της ειρήνης και της ελευθερίας, καθώς και της λειτουργίας των δημοκρατικών θεσμών, η εξασφάλιση της εσωτερικής ηρεμίας και ευημερίας του κοινωνικού συνόλου, η υποστήριξη των οικονομικών συμφερόντων της χώρας, με κύριο στόχο την άνοδο του βιοτικού επιπέδου των πολιτών που περιλαμβάνει⁵⁴.

⁵¹ Charles Moskos, "The Greek-American Community: Past Achievements and Future Opportunities", στο Fotini Bellou, Theodore A. Couloumbis και Theodore C. Kariotis-Routledge, *Greece in the Twentieth Century*, 2003, p. 294-295.

⁵² Arthur M. Schlesinger, «Foreign Policy and the American Character» στο *Foreign Affairs*, Fall 1983.

⁵³ Πάρις Βαρβαρούσης, *Ανάλυση της Εξωτερικής Πολιτικής*, εκδόσεις Ε, 1991, σελ. 19-21.

⁵⁴ E. Krippendorf, "Ist Aussenpolitik Aussenpolitik?" in: *Krippendorf E.* (Hsrg), 1973, p.189 και H. Morgenthau, *Macht und Frieden*. Gutersloh, 1963.

Σύμφωνα με τον William Wallace, η έννοια της εξωτερικής πολιτικής υποδηλώνει τη σχέση μεταξύ ενός κράτους και του διεθνούς συστήματος, δεδομένο ότι το πρώτο αποτελεί αναπόσπαστο μέρος του δεύτερου, ενώ περιγράφει επίσης τις δραστηριότητες της κάθε κυβέρνησης προς τα άλλα κράτη. Επιπλέον, η εξωτερική πολιτική αφορά τις πολιτικές που ακολουθεί ένα κράτος, όσον αφορά τη διατήρηση των εθνικών του συμφερόντων και επιπλέον προωθεί την επικοινωνία με τα άλλα έθνη⁵⁵. Ένας εναλλακτικός ορισμός του James Rosenau, ορίζει την εξωτερική πολιτική ως την προσπάθεια ενός οργανωμένου κοινωνικού συνόλου να ελέγξει το εξωτερικό του περιβάλλον με την αξιοποίηση των ευνοϊκών και τη μεταβολή των δυσμενών για αυτό καταστάσεων προς το καλύτερο⁵⁶. Η άσκηση της εξωτερικής πολιτικής αποτελεί παράγοντα προσδιορισμού του βαθμού ανεξαρτησίας μιας χώρας, της εξασφάλισης των εθνικών συμφερόντων της και κατά πόσο τα ξένα κέντρα αποφάσεων επηρεάζουν τις εσωτερικές πολιτικές και οικονομικές διαδικασίες και κατά συνέπεια την ελευθερία και την ευημερία ενός λαού⁵⁷. Στην έννοια της εξωτερικής πολιτικής περιλαμβάνεται και η κάθε μορφή βίας μεταξύ κρατών, ανοικτή ή συγκαλυμμένη, από το εμπάργκο και τον αποκλεισμό μέχρι την υποκίνηση εσωτερικής ανατροπής και τον πόλεμο⁵⁸.

3.2 Η Διπλωματία ως όργανο της εξωτερικής πολιτικής

Η διπλωματία θεωρείται το «βασικότερο όργανο της εξωτερικής πολιτικής»⁵⁹ και το «θεμέλιο της τέχνης της πολιτικής»⁶⁰. Βρίσκεται στη διάθεση της εκάστοτε εξουσίας κάθε κράτους για την υλοποίηση των στόχων του και την προετοιμασία των αποφάσεων της εξωτερικής πολιτικής. Η διπλωματία περιλαμβάνει το χειρισμό των εξωτερικών υποθέσεων, στο πλαίσιο της εξυπηρέτησης των εθνικών συμφερόντων και των αρχών που διέπουν τη διεθνή κοινωνία, με ειρηνικά μέσα⁶¹. Την εξωτερική πολιτική την καθορίζει η κυβέρνηση μιας χώρας και όχι οι διπλωμάτες που δραστηριοποιούνται κυρίως στο πλαίσιο της προετοιμασίας και της υλοποίησης των αποφάσεων της εξωτερικής πολιτικής. Η εξωτερική πολιτική αποτελεί σκοπό και επιδίωξη, ενώ η διπλωματία το μέσο και τη μέθοδο για την υλοποίηση των στόχων⁶².

⁵⁵ Christos Kassimeris, *Greece and the American Embrace. Greek Foreign Policy Towards Turkey, the US and the Western Alliance*, Tauris Academic Studies an imprint of I.B.Tauris Publishers London, New York, 2010, p. 8-9.

⁵⁶ Γιώργος Βοσκόπουλος, *Ελληνική Εξωτερική Πολιτική. Από τον 20^ο στον 21^ο αιώνα*, εκδόσεις Παπαζήση, 2005, σελ. 133.

⁵⁷ H. Haftdorn, “Aussenpolitische Prioritten und Handlungsspielraum”, in: *Politische*, Vierteljahresschrift, 1986, p.33.

⁵⁸ Βύρων Θεοδωρόπουλος, *Παράμετροι Εξωτερικής Πολιτικής*, εκδόσεις Ι. Σιδέρης, ΕΛΙΑΜΕΠ., 2001, σελ. 12.

⁵⁹ Πάρις Βαρβαρούσης, *Ανάλυση της Εξωτερικής Πολιτικής*, εκδόσεις Καρδαμίτσα, 1991, σελ. 119-122.

⁶⁰ Θεόδωρος Κουλουμπής, *Διεθνείς Σχέσεις. Εξουσία και Δικαιοσύνη*, εκδόσεις Παπαζήση, 1995, σελ. 185.

⁶¹ «Στη δημόσια διπλωματία, ο όρος lobbying πρέπει να αποσυνδέεται από την άσκηση πίεσης και να κυριαρχεί η προσπάθεια ‘ζεστασιάς νου και καρδιάς’». (Παναγιώτης Θεοδωρακόπουλος, «Λόμπι και Δημόσια Διπλωματία-προς μια ολιστική προσέγγιση της επικοινωνίας», στο Αθανάσιος Ν. Σαμαράς, *Εικόνες Κρατών. Στρατηγική Επικοινωνία, ήπια ισχύς και μέσα ενημέρωσης*, εκδόσεις Καστανιώτη, 2014, σελ. 78).

⁶² E. Satow, *A Guide to Diplomatic Practice*. 4ed, London, Longman, 1962, 1975.

3.3 Παράγοντες στη διαμόρφωση της εξωτερικής πολιτικής

Οι παράγοντες που διαμορφώνουν τόσο την εξωτερική πολιτική όσο και τη συμπεριφορά των κρατών προέρχονται από τον εσωκρατικό χώρο, τη δομική και λειτουργική του φύση όσο και από το διεθνές περίγυρο, τις επιρροές και τις εξαρτήσεις από το εξωτερικό περιβάλλον⁶³. Αποτελούν για τους υπεύθυνους της κάθε απόφασης βασικές σταθερές αλλά και απροσδιόριστες μεταβλητές πάνω στις οποίες στηρίζουν ή επιθυμούν να στηρίζουν τόσο τη διατύπωση όσο και την υλοποίηση των στόχων εξωτερικής πολιτικής των κρατών⁶⁴.

Πρωταρχικός είναι ο γεωπολιτικός παράγοντας, ο οποίος εκφράζει κατά βάση την πολιτική σημασία που αποδίδει η γεωγραφική και στρατηγική θέση ενός κράτους. Περιλαμβάνει το συνδυασμό του χώρου, της τοπογραφίας, του κλίματος, του πληθυσμού, των δυνατοτήτων επικοινωνίας, της γεωργίας, της βιομηχανίας, της τεχνολογίας, των φυσικών πόρων και των δυνατοτήτων εκμετάλλευσής τους⁶⁵. Παράλληλα, σημαντικός θεωρείται και ο δημογραφικός παράγοντας⁶⁶, που αναφέρεται όχι μόνο στην ποσοτική ανάλυση των πληθυσμών αλλά στην αλληλεπίδρασή τους με την ανάπτυξη, σε φαινόμενα υπερπληθυσμού που παρουσιάζονται στις αναπτυσσόμενες χώρες και πιο συγκεκριμένα στη μεταβολή των πληθυσμιακών μεγεθών, σε σχέση με τα οικονομικά μεγέθη, όπως το μέγεθος των οικονομικών πόρων και ο ρυθμός της ανάπτυξης⁶⁷.

Εξάλλου, το σύνολο των φυσικών πόρων που διαθέτει ένα κράτος, δηλαδή οι πηγές ενέργειας, ο αγροτικός και ο ορυκτός πλούτος και η βιομηχανική παραγωγή, η δυνατότητα εκμετάλλευσής των πόρων αυτών και όλα τα παραγωγικά μέσα που χρησιμοποιούνται, αποτελούν βασικό παράγοντα προσδιορισμού των κατευθύνσεων της εξωτερικής πολιτικής⁶⁸. Ακόμη, η οικονομία και το εξωτερικό εμπόριο αποτελούν ουσιαστικές μεταβλητές, καθώς μια σταθερή και ισχυρή οικονομία ενισχύει τις δυνατότητες του κράτους για υλοποίηση των στόχων του και την ικανότητα προσαρμογής του στις νέες απαιτήσεις της εξωτερικής πολιτικής.

Άλλοι παράγοντες που συνδράμουν στη διαμόρφωση της εξωτερικής πολιτικής είναι ο στρατιωτικός, που αποσκοπεί στην εξασφάλιση της εδαφικής ακεραιότητας, της εθνικής κυριαρχίας και της ανεξαρτησίας. Η πολιτική αυτή ονομάζεται «πολιτική ασφαλείας» και αποβλέπει στη δημιουργία δυνατοτήτων για την αποτροπή και απόκρουση κινδύνων προερχομένων τόσο από το εξωτερικό όσο και από τον εσωτερικό χώρο⁶⁹. Σημαντικός είναι και ο πολιτιστικός παράγοντας, καθώς το πολιτιστικό επίπεδο ενός λαού αποτελεί το

⁶³ Πάρις Βαρβαρούσης, *Ανάλυση της Εξωτερικής Πολιτικής*, εκδόσεις Καρδαμίτσα, 1991, σελ. 136.

⁶⁴ J. Frankel, *International Relations in a Changing World*. Oxford UniPress, Oxford/New York/Toronto, 1979, p. 119 και Γεώργιος Τενεκίδης, *Θέματα Κοινωνιολογίας των Διεθνών Σχέσεων*, εκδόσεις Παπαζήση, 1976, σελ. 31.

⁶⁵ Western Parker, *Geopolitical Thought in the Twentieth Century*. London and Sydney: Croom Helm, 1985.p. 2.

⁶⁶ Πάρις Βαρβαρούσης, *Ανάλυση της Εξωτερικής Πολιτικής*, εκδόσεις Καρδαμίτσα, 1991, σελ. 141-163.

⁶⁷ M. Todaro, *Economic Development in the Third World*. Longman, London, 1977, p.129.

⁶⁸ R. Aron, *Πόλεμος και Ειρήνη*. Τόμος Α', συμπληρωματικές εκδόσεις στρατιωτικών περιοδικών, Αθήνα, 1966, σελ.345.

⁶⁹ D. Frei, *Sicherheit, Grundfragen der Weltpolitik*, Kohlhammer-Verlag, Stuttgart, Berlin, Köln, 1977, p. 45.

βασικότερο στοιχείο στην προσπάθειά του να εμφανιστεί ως αυτόνομος φορέας στο διεθνές σύστημα⁷⁰.

Ειδικότερα, όσον αφορά στην κοινή γνώμη, είναι αμφιλεγόμενο κατά πόσο συμβάλει δημιουργικά και προς την σωστή κατεύθυνση, δεδομένο ότι αυτή είναι πολύ λίγο πληροφορημένη για τις υποθέσεις εξωτερικής πολιτικής και έτσι το ενδιαφέρον της είναι αρκετά περιορισμένο, ενώ οι θέσεις που εκφράζονται στο πλαίσιο αυτού του χώρου έχουν την τάση να είναι σε αρκετές περιπτώσεις χωρίς ουσία και συνέχεια⁷¹. Επιστημονικές έρευνες έχουν μολαταύτα δείξει ότι η πλατειά κοινή γνώμη, για τα κράτη που είναι σε θέση να ασκήσουν μια σχετικά αυτόνομη εξωτερική πολιτική, δεν χαρακτηρίζεται από απάθεια για τα θέματα αυτά ούτε από έλλειψη δημιουργικών απόψεων και σοβαρότητας. Αντίθετα, οι φορείς αποφάσεων δέχονται συχνά επιρροές από τη στάση, τις απόψεις, τα αισθήματα, τις εικόνες και τα στερεότυπα που επικρατούν στην ευρύτερη κοινή γνώμη⁷².

Από την άλλη μεριά, συμβαίνει συχνά οι λαμβάνοντες μέρος στις αποφάσεις να έχουν και οι ίδιοι την ίδια άποψη με την κοινή γνώμη. Οι γνώμες αυτές, μπορούν, κατά βάση, να προέλθουν από το χώρο της ελίτ⁷³, όπου ανήκουν οι υπεύθυνοι της λήψης μιας απόφασης, οι αντιλήψεις των οποίων είναι δυνατόν να διαδοθούν και να επηρεάσουν την κοινή γνώμη, έτσι ώστε να θεωρείται δύσκολο να εξακριβωθεί ποιος επηρεάζει ποιον. Σε κάθε περίπτωση, προκειμένου η πολιτική ηγεσία να αποφύγει την αρνητική επίδραση της κοινής γνώμης και να εξασφαλίσει την υποστήριξή της, θα πρέπει να τη λάβει υπόψη πριν από τη διαμόρφωση της πολιτικής της και τον καθορισμό των στόχων της⁷⁴. Οι υπεύθυνοι της πολιτικής απόφασης είναι σε θέση πολλές φορές να καθοδηγήσουν την κοινή γνώμη, ώστε αυτή να προσαρμόζεται στις αποφάσεις στις οποίες ήδη έχουν λάβει⁷⁵.

Εξίσου σημαντικοί παράγοντες για τη διαμόρφωση της εξωτερικής πολιτικής θεωρούνται οι ομάδες πίεσης ή ομάδες συμφερόντων⁷⁶. Στην απλή τους μορφή, αποτελούν «αντιπροσωπευτικούς θεσμούς στην εκπροσώπηση της βούλησης των πολιτών»⁷⁷. Ως τέτοιες νοούνται κυρίως διάφορες επαγγελματικές ομάδες συμφερόντων του δημοσίου ή ιδιωτικού τομέα, διάφορες επιστημονικές εταιρίες και ινστιτούτα, ακαδημίες, οικονομικές ομάδες και θεσμοί (οικονομικά επιμελητήρια, τράπεζες), οικονομικές εταιρίες με διεθνικό χαρακτήρα, διάφορες πολιτιστικές και κοινωνικές οργανώσεις με διεθνή χαρακτήρα (Ερυθρός Σταυρός, Διεθνής Αμνηστία), άλλα θεσμικά όργανα και κοινότητες με νομική

⁷⁰ Πάρις Βαρβαρούσης, *Ανάλυση της Εξωτερικής Πολιτικής*, εκδόσεις Καρδαμίτσα, 1991, σελ. 154.

⁷¹ W.R. Caspary, "The Mood Theory: A study of Public Opinion and Foreign Polic", in *America Political Science*, Review 64, 1970, p. 537.

⁷² H. Kelman, *International Behavior: A Social-Psychological Analysis*. New York, 1966, p. 201.

⁷³ J. La Palombara, *Politics within Nations*. Prentice – Hall, Inc. Englewood Cliffs, New Jersey, 1974, p. 468.

⁷⁴ Οι αντιλήψεις της κοινής γνώμης μπορούν να ασκήσουν «αρνητική επιρροή» στην εξωτερική πολιτική, όταν οι υπεύθυνοι της απόφασης εξαρτώνται άμεσα από τις κρατούσες απόψεις στην κοινή γνώμη και ασκούν μια «λαϊκίστικη» πολιτική για καθαρά κομματικούς σκοπούς (Πάρις Βαρβαρούσης, *Διεθνείς Σχέσεις και Εξωτερική Πολιτική στον 21^ο αιώνα*, εκδόσεις Παπαζήση, 2004, σελ. 366).

⁷⁵ G. Almond, *The American People and Foreign Policy*. New Haven, 1950, p. 69.

⁷⁶ Τα πολιτικά κόμματα, μέσα από τις επιτροπές που ασχολούνται με τα θέματα εξωτερικής πολιτικής, θεωρούνται συνδιαμορφωτές της, που δυστυχώς καταλήγει πολλές φορές σε μια εσωστρεφή σχέση κομμάτων και εξωτερικής πολιτικής, λόγω της πολιτικής διαμάχης των κομμάτων (Πάρις Βαρβαρούσης, *Διεθνείς Σχέσεις και Εξωτερική Πολιτική στον 21^ο αιώνα*, εκδόσεις Παπαζήση, 2004, σελ. 376-378).

⁷⁷ J. La Palompara, *Politics within Nations*. Prentice Hall, Inc. Englewood Cliffs, New Jersey, 1974, p. 325.

υπόσταση (εκκλησία, στρατός) και φυσικά τα διάφορα λόμπι που λειτουργούν σε πολλές χώρες και έχουν άμεση επιρροή στην εξωτερική πολιτική διαδικασία⁷⁸.

3.4 Οι ομάδες λήψης των αποφάσεων στην εξωτερική πολιτική

Πιο πάνω είδαμε όλους εκείνους τους παράγοντες που συνδράμουν στη λήψη μιας απόφασης για θέματα εξωτερικής πολιτικής. Φαίνεται, όμως ότι για τα πιο σημαντικά ζητήματα της εξωτερικής πολιτικής αποφαινεται ένας μικρός κύκλος ανθρώπων που αποτελούν τις ομάδες λήψης αποφάσεων και που στελεχώνονται από άτομα που κατέχουν τις υψηλότερες θέσεις της ιεραρχίας της κυβερνητικής δομής της χώρας. Κάθε τέτοια ομάδα αποτελείται από 15-20 άτομα, ενώ χαρακτηριστικά αναφέρεται το Πολιτικό Γραφείο του Κομμουνιστικού Κόμματος της Σοβιετικής Ένωσης, με δέκα πέντε μέλη αλλά και το Συμβούλιο Εθνικής Ασφάλειας των ΗΠΑ είχε μόλις τέσσερα θεσμοθετημένα μέλη.

Ο αριθμός των ατόμων που συμμετέχουν σε αυτές τις ομάδες εξαρτάται πρωτίστως από το σκοπό για τον οποίο συγκαλείται η ομάδα και στη συνέχεια από τη φύση του θέματος που εξετάζεται. Όσο πιο πολύπλοκο ή κρίσιμο είναι το θέμα, τόσο λιγότερα μέλη συμμετέχουν, κυρίως για λόγους πρακτικούς αλλά και για αποφυγή διαρροών. Ειδικότερα, σε καταστάσεις κρίσεων δεν χωρούν πολλές απόψεις, καθώς οι αποφάσεις πρέπει να λαμβάνονται αμέσως. Είναι πολύ σημαντικό για τον επικεφαλής της ομάδας να μην απομονώνει τους εκφραστές διαφόρων απόψεων και να μην προκαθορίζει τις αποφάσεις αλλά να έχει ανεκτική στάση και να αφήνει τα κατώτερα μέλη να αναπτύσσουν πρωτοβουλία⁷⁹.

3.5 Οι ελίτ της εξωτερικής πολιτικής

Οι ανώτεροι κρατικοί αξιωματούχοι, τα ανώτερα στελέχη των πολιτικών κομμάτων, τα υψηλόβαθμα στελέχη των Μέσων Μαζικής Ενημέρωσης⁸⁰, τα στελέχη οικονομικών εταιριών και οργανισμών, όπως και οι επικεφαλής των σημαντικότερων ομάδων συμφερόντων αποτελούν την ελίτ που επηρεάζει τις αποφάσεις της εξωτερικής πολιτικής, χωρίς να συμμετέχει στο στενό κύκλο λήψης αποφάσεων⁸¹. Κατά μέσο όρο οι ελίτ καταλαμβάνουν ένα ποσοστό 5% σε κάθε χώρα και κύριο γνώρισμα της αποτελεί ότι διαθέτει μεγαλύτερη ισχύ και επιρροή από εκείνη ενός μέσου ανθρώπου. Και βέβαια, δεν υφίστανται στεγανά μεταξύ των διαφορετικών κατηγοριών των ελίτ, καθώςον μπορεί

⁷⁸ K.V. Beyme, «Ομάδες Συμφερόντων» στο *Συγκριτική Εγκυκλοπαίδεια*, εκδόσεις Κοραΐς, τ.8, 1978, σελ. 42-60.

⁷⁹ Χαράλαμπος Τσαρδανίδης, *Το σύστημα λήψης αποφάσεων στην εξωτερική πολιτική. Θεωρητικές προσεγγίσεις για το εσωτερικό και το διεθνές περιβάλλον*, εκδόσεις Παπαζήση, 2006, σελ. 115-128.

⁸⁰ Η επιρροή των ΜΜΕ στη διαμόρφωση της εξωτερικής πολιτικής έγκειται στη δυνατότητά τους να ορίζουν τί αποτελεί είδηση, την ατζέντα της δημόσιας συζήτησης και των πολιτικών προτεραιοτήτων. Στη συνέχεια τα μέσα επιλέγουν τί και πώς θα μαθευτεί δημόσια, ποια πτυχή των θεμάτων θα ακουστεί, θα υποβαθμιστεί ή θα αποσιωπηθεί. (Κωνσταντίνος Αρβανιτόπουλος, *Το θεσμικό πλαίσιο διαμόρφωσης της εξωτερικής πολιτικής των ΗΠΑ.*, εκδόσεις Ποιότητα, 2009, σελ.278-279).

⁸¹ A. Kalela, "Foreign Policy, Elites, Ideology and Decision Making: A Case Study of the Finnish Elite's Image of the Third World and Their Participation in Decision Making, Cooperation and Conflict". Vol.11, No. 4, 1976, p. 222.

μέλος μιας οικονομικής ελίτ να είναι παράλληλα μέλος της πολιτικής ελίτ, όπως και της διανόησης.

3.6 Οι ελίτ των ομάδων συμφερόντων

Από τη μεριά τους, οι ομάδες πίεσης και συμφερόντων δημιουργούν τις δικές τους ελίτ και όσον αφορά την εξωτερική πολιτική, οι ομάδες αυτές διακρίνονται πρώτον στις εθνοτικές-πολιτιστικές και γλωσσικές, δεύτερον στις οικονομικές, τρίτον στις θεματικές και τέταρτον στις ελίτ της επικοινωνίας. Η πρώτη κατηγορία έχει χαρακτηριστικό τη σύνδεση με άλλη χώρα. Οι οικονομικές ομάδες μπορεί να έχουν διαφορετικά συμφέροντα από την κρατική εξουσία και σε αυτήν την περίπτωση προσανατολίζονται να στρέψουν την πολιτική εξουσία να υιοθετήσει μια εξωτερική πολιτική που να ικανοποιεί τα συμφέροντά τους.

Τα μέλη των θεματικών ομάδων έχουν ως συνδετικό δεσμό κάποιο θέμα γενικότερου ή ειδικότερου ενδιαφέροντος, όπως το στρατιωτικό-βιομηχανικό σύμπλεγμα, που επιδιώκει την προώθηση των εξοπλιστικών προγραμμάτων. Οι επιδιωκόμενοι σκοποί τους δεν περιορίζονται μόνο στην εξωτερική πολιτική της χώρας αλλά σε συνεργασία και με αντίστοιχες ομάδες άλλων χωρών επιδιώκουν οι κινήσεις τους να αποκτήσουν διεθνικό χαρακτήρα⁸².

Σε κάποιες περιπτώσεις οι ομάδες συμφερόντων μεταβάλλονται σε «οιονεί γραφειοκρατίες» ή «εξωτερικές γραφειοκρατίες», όπως τα Κέντρα ή Ινστιτούτα εξωτερικής πολιτικής, με στόχο να προσελκύσουν περισσότερο το σύστημα λήψης των αποφάσεων και με το πρόσχημα ότι επιδιώκουν να προσφέρουν νέες ιδέες και εναλλακτικές προτάσεις, μεταμορφώνονται σε παραρτήματα του Υπουργείου Εξωτερικών και χάνουν έτσι την πειστικότητά τους στο ευρύ κοινό⁸³. Τέλος, η ελίτ της επικοινωνίας αποτελείται από σημαντικούς αντιπροσώπους των ιδιοκτητών και διευθυντικών στελεχών των Μέσων Ενημέρωσης.

3.7 Η διαμόρφωση της αμερικανικής εξωτερικής πολιτικής

Οι Ουάσιγκτον και Τζέφερσον καθόρισαν τον τρόπο άσκησης των εξωτερικών υποθέσεων στις ΗΠΑ. Ο πρώτος ενθάρρυνε την επέκταση των εμπορικών σχέσεων με τους ξένους λαούς και την καθιέρωση όσο το δυνατόν λιγότερων πολιτικών συνδέσεων άλλων λαών και των ΗΠΑ, με την αποφυγή σύναψης νέων συμφωνιών. Σχετικά με τα συμφέροντα της Ευρώπης, επεσήμανε ότι άλλοτε σχετίζονται με αυτά των ΗΠΑ και άλλοτε όχι. Αντιτάσσεται στη σύναψη διαρκών συμμαχιών με ξένα έθνη και προκρίνει την εντιμότητα με τα άλλα κράτη και την τήρηση των ήδη συναφθεισών συμφωνιών. Η βασική αρχή του Τζέφερσον ήταν ότι «οι Αμερικανοί δεν θα πρέπει ποτέ να ζητούν προνόμια από ξένα έθνη για να μην υποχρεωθούν να παραχωρήσουν και αυτοί τέτοια». Κατά τον Τοκβίλ, η εξωτερική πολιτική δεν απαιτεί τη χρήση σχεδόν καμιάς από τις

⁸² J. Lee Ray, *Global Politics*. Boston: Houghton Mifflin Company, 1990, p. 118-124.

⁸³ C. Hill, *The Changing Politics of Foreign Policy*, Houndmills: Palgrave, 2003, p. 272.

ιδιότητες που προσιδιάζουν στη δημοκρατία αλλά επιτάσσει την ανάπτυξη όλων εκείνων που της λείπουν⁸⁴.

3.8 Η αλλαγή φυσιογνωμίας της αμερικανικής εξωτερικής πολιτικής

Μετά το θάνατο του Κένεντι, η αμερικανική εξωτερική πολιτική αρχίζει και απεκδύεται το μανδύα του μεγαλοϊδεατισμού και παίρνει το χαρακτήρα που τις προσδίδει σταδιακά ο Κίσινγκερ, εγκαταλείποντας το ιδεολογικό προσωπείο της δράσης του και οξύνει τη στάση του σε όλα τα επίπεδα. Η μακροχρόνια επέμβαση στο Βιετνάμ και η αδυσώπητη σκληρή πολιτική του εντάσσονται στην τεχνική της «άσαρκης» προβολής των αμερικανικών αιτημάτων στην υφήλιο. Μέσα σε αυτό το πλαίσιο, διαμορφώνεται ανάμεσα στις δύο υπερδυνάμεις ανάλογο κλίμα συνεργασίας, που αποβλέπει στην άρση της όποιας αμοιβαίας επιφυλακτικότητας, όπως αυτή αναπτύχθηκε στα χρόνια του Ψυχρού Πολέμου και πλέον τους παρέχει τη δυνατότητα να ασχοληθούν περισσότερο με τα εσωτερικά τους ζητήματα.

Η πολιτική όμως αυτή, οδήγησε σε μια διαφαινόμενη ουδετεροποίηση του ηγεμονικού ρόλου της Αμερικής. Η κύρια ανησυχία της ήταν ότι θα επακολουθήσει αποκέντρωση των συμμαχικών δυνάμεων και έξοδος από τη διπόλωση, κατάσταση την οποία θα μπορούσαν να εκμεταλλευτούν τα ευρωπαϊκά κράτη, επιχειρώντας να δημιουργήσουν ένα νέο αυτόνομο κέντρο και μηχανισμούς προφύλαξης για να μην επανέλθουν στην προτεραια κατάσταση. Ακόμη και τα κράτη της Αφρικής και της Ασίας, πιθανότητα θα αποζητούσαν νέα σημεία διασύνδεσης και οριστικής αποκοπής από την καθοδήγηση των μεγάλων δυνάμεων.

Η υιοθέτηση της παραπάνω πολιτικής της συνεργασίας με τη Σοβιετική Ένωση δεν επέδρασε πολύ θετικά στο εσωτερικό της, καθόσον δεν ταυτιζόταν με την ίδια την ψυχοσύνθεση του αμερικανικού ονείρου. Ο αμερικανικός λαός είχε γαλουχηθεί με το ρόλο του σωτήρα της παγκόσμιας ελευθερίας που δε συνάδει με την πολιτική της ειρηνικής συνύπαρξης. Πολλοί δε, εξέλαβαν τη συνεργασία ως προδοσία του αγώνα τους, καθώς η έφεση του λαού είναι η διαρκής εξάπλωση των ιδεωδών του τόπου σε όλα τα γεωγραφικά μήκη και πλάτη και η διαρκής προσπάθεια για την τελική επιβολή του εθνικού τους ονείρου⁸⁵.

Με βάση τη «θεωρία του σφάλματος»⁸⁶, όπως την αναλύει ο καθηγητής Θεόδωρος Κουλουμπής, ήταν σφάλμα του Kissinger το γεγονός ότι απορροφήθηκε από το Βιετνάμ και παραμέλησε τόσο τις υπόλοιπες περιοχές όσο και σημαντικές πτυχές της αμερικανικής εξωτερικής πολιτικής. Επιπρόσθετα, ο Kissinger κατηγορήθηκε ότι επιχείρησε να διαφυλάξει τη φήμη του θαυματοποιού και έθεσε ως στόχο του να εξουδετερώσει το Κογκρέσο στη διάπλαση της αμερικανικής εξωτερικής πολιτικής και την επιμονή του στην

⁸⁴ Αλέξης Ντε Τοκβίλ, *Η Δημοκρατία στην Αμερική*. Τρίτη έκδοση, μετάφραση Μπάμπης Λυκούδης, εκδόσεις Στοχαστής, 2008, σελ. 236-238.

⁸⁵ Χρήστος Ροζάκης, *Τρία χρόνια ελληνικής εξωτερικής πολιτικής 74-77, Άρθρα & Μελέτες*, εκδόσεις Παπαζήση, 1978, σελ. 154 – 156.

⁸⁶ Παναγιώτης Θεοδωρακόπουλος, *Το Κογκρέσο στη διαμόρφωση της αμερικανικής εξωτερικής πολιτικής. Ο ρόλος του στην περίπτωση της Ελλάδας*, εκδόσεις Σιδέρης, 1996, σελ. 99-100.

απόλυτη εξίσωση του ορισμού των εθνικών συμφερόντων με τις προσωπικές κρίσεις και διαθέσεις.

3.9 Σε σχέση με τις ελληνοτουρκικές σχέσεις

Τα μέτωπα που έχει να αντιμετωπίσει η αμερικανική εξωτερική πολιτική, σε αυτό το επίπεδο, είναι οι ελληνοτουρκικές διαφορές στο Αιγαίο και το κυπριακό ζήτημα. Ήταν η περίοδος που τα γεγονότα στην Κύπρο το 1974 απέδειξαν στην ελληνική πολιτική ηγεσία ότι η αμυντική πολιτική της χώρας, όπως αυτή σχεδιάστηκε από τους συμμάχους, δεν εξυπηρετούσε τα εθνικά συμφέροντα και η βασική ελληνική αμυντική πολιτική στράφηκε προς μια αυτόνομη πολιτική ασφαλείας, βασιζόμενη στις δικές της δυνάμεις για την αντιμετώπιση της τουρκικής απειλής. Η Ελλάδα αντικατέστησε τη «στρατηγική της εξωτερικής εξισορρόπησης» με αυτή της «εσωτερικής», αρκούμενη δηλαδή στην κινητοποίηση των δικών της δυνάμεων⁸⁷. Ο Πρόεδρος Κάρτερ, θεωρούσε ότι τα παραπάνω προβλήματα αποτελούν σημαντική αιτία που δεν συντελείται η προσδοκώμενη συνοχή που θα οδηγήσει στη δυτική επικράτηση. Κατά συνέπεια, ο στόχος των ΗΠΑ συνοψίζεται στην όσο το δυνατόν πιο γρήγορη επίλυση των διαφορών στην ανατολική λεκάνη της Μεσογείου, χωρίς να οδηγήσει σε πολεμική σύγκρουση τα εμπλεκόμενα μέρη αλλά ούτε να τα δυσαρεστήσει και να θέσει σε αμφισβήτηση την παραμονή τους στο ατλαντικό σχήμα, καθώς και να οριστικοποιήσει την αμερικανική στρατιωτική και πολιτική παρουσία στο κομμάτι αυτό της Μεσογείου.

Σαφώς και η Τουρκία έχει ιδιαίτερη σημασία για την Αμερική, ωστόσο η Ελλάδα αποτελεί ένα ευρωπαϊκό μέλος δυτικών επιλογών με σαφή θέση στην αυριανή Ευρώπη. Επομένως, οι ΗΠΑ έπρεπε να δεχτούν ένα συμβιβασμό των αντιτιθέμενων απόψεων, ανάμεσα στις δύο χώρες. Η Αμερική δεν αποζητά αποκλειστικά δίκαιη και αντικειμενική λύση. Τουναντίον, την ενδιαφέρει να κλείσει την πληγή του ελληνοτουρκικού προβλήματος και τελικά ο χαμένος θα είναι αυτός ο οποίος θα φανεί πιο υποχωρητικός στις διαπραγματεύσεις. Επιπλέον, οι ΗΠΑ θα έβλεπαν με ευνοϊκό μάτι οποιαδήποτε ρύθμιση που να απομακρύνει την πιθανότητα άλλης μελλοντικής ρήξης, μεταξύ της Ελλάδας και της Τουρκίας, ακόμη και σε επίπεδο κρίσης αλλά και να προκρίνει τη δυτική φυσιογνωμία των κρατών αυτών αλλά και της Κύπρου⁸⁸.

3.10 Στόχος της αμερικανικής εξωτερικής πολιτικής

Κατά τα τελευταία 20 χρόνια τουλάχιστον, η αμερικανική πολιτική για τη Μεσόγειο έχει βασιστεί σε ορισμένες αρκετά απλές προτάσεις. Η πρώτη ήταν η διατήρηση της ναυτικής της υπεροχής. Η δεύτερη ήταν η ενίσχυση του ΝΑΤΟ, έτσι ώστε οποιαδήποτε πρόκληση από τη Σοβιετική Ένωση, στρατιωτική ή πολιτική, να μπορούσε να αντιμετωπιστεί. Η τρίτη ήταν η υποστήριξη Συμμάχων, όπως η Ελλάδα και η Τουρκία, ικανών να αντισταθούν σε Σοβιετικές πιέσεις και στην επιθετικότητα. Η τέταρτη ήταν να

⁸⁷ Παναγιώτης Ήφαιστος και Αθανάσιος Πλατιάς, *Ελληνική αποτρεπτική στρατηγική*, εκδόσεις Παπαζήση, 1992, σελ. 30-31.

⁸⁸ Χρήστος Ροζάκης, *Τρία χρόνια ελληνικής εξωτερικής πολιτικής 74-77, Άρθρα & Μελέτες*, εκδόσεις Παπαζήση, 1978 σελ. 166.

ενθαρρύνει την ανεξάρτητη βάση της Γιουγκοσλαβίας και ως εκ τούτου να εμποδίζει τη Σοβιετική Ένωση από την Αδριατική. Η πέμπτη ήταν η συγκράτηση και η μείωση των κερδών της Σοβιετικής Ένωσης στις σχέσεις της με τις αραβικές χώρες, στις ανατολικές και νότιες ακτές της Μεσογείου. Και η έκτη ήταν να προστατεύσει και να ενισχύσει το Ισραήλ, κυρίως για να βοηθήσει να διατηρηθεί η ύπαρξή του αλλά επίσης, σε περίπτωση απουσίας της αραβοϊσραηλινής συμφωνίας, να μπορέσει να διαδραματίσει ένα ρόλο στην περιφερειακή ισορροπία αντιμετώπισης της Σοβιετικής θέσης, απέναντι σε ορισμένα αραβικά κράτη⁸⁹.

Για τις ΗΠΑ, οι σχέσεις με την Ελλάδα είναι σημαντικές και έχουν στρατηγική σημασία, καθώς μέσα από το φακό της παγκόσμιας ισχύος, η θέση της Ελλάδος είναι πολύτιμη. Αυτή η προοπτική σχετίζεται με τη γεωγραφική θέση της Ελλάδος που γειτονεύει με περιοχές αυξημένου ενδιαφέροντος για τις ΗΠΑ, όπως τα Βαλκάνια, Ανατολική Μεσόγειο και Τουρκία. Γι' αυτό η Ουάσιγκτον θα ήθελε να δει την Αθήνα να παίζει θετικό ρόλο στην περιφερειακή ανάπτυξη και ασφάλεια και να συνεισφέρει στην ελευθερία δράσης των ΗΠΑ σε όλες τις κατευθύνσεις και στους τομείς της πολιτικής⁹⁰.

3.11 Κογκρέσο: Το πρόσφορο έδαφος

Οι ομάδες συμφερόντων και οι εκπρόσωποί τους είναι ένα πολύ σημαντικό μέσο με το οποίο οι πολίτες μεταφέρουν τις προσδοκίες τους στο Κογκρέσο. Ο Αμερικανικός λαός πιστεύει ότι τα μέλη του Κογκρέσου ενδίδουν στα ειδικά συμφέροντα και στις ομάδες συμφερόντων. Μια έρευνα του 1985, από το ABC News/Washington Post και λίγα χρόνια αργότερα, μια δημοσκόπηση του CBS/New York Times διαπίστωσε ότι το 70% των Αμερικανών συγκλίνουν στην άποψη ότι τα περισσότερα μέλη του Κογκρέσου πιο πολύ ενδιαφέρονται για την εξυπηρέτηση των ειδικών ομάδων συμφερόντων, παρά για τους πολίτες που εκπροσωπούν. Αυτές οι απόψεις ενισχύονται και από πολιτικούς, οι οποίοι συχνά κάνουν εκστρατεία για την υπεράσπιση των ειδικών συμφερόντων στην Ουάσιγκτον. Οι αντικρουόμενες απόψεις που θέλουν τους λομπίστες από τη μια να είναι ουσιαστικό κομμάτι για τη δημοκρατία και από την άλλη να τυγχάνουν αποδοκιμασίας από τους απλούς πολίτες, δυσκολεύουν τη θέση των ομάδων συμφερόντων και των εκπροσώπων τους στην άσκηση πολιτικής στο Κογκρέσο⁹¹.

3.12 Συνταγματικές ρυθμίσεις για την άσκηση της εξωτερικής πολιτικής. Ο ρόλος του Κογκρέσου. Ποιος διαμορφώνει την εξωτερική πολιτική κατά το Σύνταγμα

Οι παράγοντες διαμόρφωσης της αμερικανικής εξωτερικής πολιτικής είναι ένα ζήτημα που επιδέχεται μεγάλη συζήτηση. Οι αποκλειστικά παρεχόμενες στον Πρόεδρο εξουσίες που σχετίζονται με την άσκηση της εξωτερικής πολιτικής είναι περιορισμένες. Έτσι, υπάρχει μικρό συνταγματικό πλαίσιο το οποίο να παράσχει αποκλειστικά στην

⁸⁹ John C. Campbell, «The Mediterranean Crisis» στο *Foreign Affairs*, Volume 53, Number 4, p.606.

⁹⁰ Κώστας Υφαντής, «Οι σχέσεις Ελλάδας και ΗΠΑ», στο Γ. Βαληνάκης, *Η ελληνική εξωτερική και ευρωπαϊκή πολιτική 1990-2010*, εκδόσεις Ι. Σιδέρης, 2010, σελ. 139-140.

⁹¹ Steven S. Smith, Jason M. Roberts και Ryan J. Vander Wielen, *The American Congress*. Cambridge University Press, 2011, p.341.

εκτελεστική εξουσία το δικαίωμα χάραξης της⁹². Τεχνηέντως, οι διαμορφωτές του παρέλειψαν να ορίσουν επακριβώς τη συγκεκριμένη αρμοδιότητα και να οριοθετήσουν τις διαδικασίες και τις σχέσεις μεταξύ των φορέων της εξουσίας. Αυτό που επεδίωκαν με αυτόν τον τρόπο ήταν να καταδείξουν την ανάγκη για συνεργασία και διακανονισμό μεταξύ των φορέων της εξουσίας. Στα επόμενα εδάφια, θα παρατεθούν ο ρόλος του Κογκρέσου στην άσκηση της εξωτερικής πολιτικής και πως οι οργανωμένες ομάδες συμφερόντων κινούνται μέσα σε αυτό για την επίτευξη των στόχων τους.

3.13 Founding Fathers

Βασικά, οι πατέρες του αμερικανικού συντάγματος ανέπτυξαν ένα πολιτικό σύστημα, το οποίο καθιέρωσε το Κογκρέσο ως το νομοθετικό όργανο και καθορίσανε συνάμα τις σχέσεις του με τους άλλους φορείς των κρατικών εξουσιών, όπως και με το λαό⁹³. Οι Madison και Hamilton επιδίωκαν το Κογκρέσο να αποτελέσει τη βάση για τη χάραξη της πολιτικής στο νέο αμερικανικό κράτος. Ο κύριος άξονας της δημοκρατικής θεωρίας του J. Madison⁹⁴ ήταν η προσπάθεια για την επίτευξη ενός συμβιβασμού ανάμεσα στη δύναμη της πλειοψηφίας και της μειοψηφίας, η οποία οδήγησε σε δύο πολιτικές αρχές που εκφράζονται ρητά στο Σύνταγμα των ΗΠΑ: αφενός το ενδιαφέρον για την ελευθερία και την ανεμπόδιστη πολιτική έκφραση και αφετέρου την προσπάθεια αποτροπής της επιβολής της τυραννίας⁹⁵.

3.14 Οι αρμοδιότητες του Προέδρου και του Κογκρέσου σε σχέση με την εξωτερική πολιτική

Οι εκ του αμερικανικού συντάγματος καθορισθείσες αρμοδιότητες του Προέδρου περιορίζονται στην εξουσία να συνομολογεί με τη συμβολή και τη συγκατάθεση της Γερουσίας, διεθνείς συνθήκες, εφόσον τα 2/3 των παρόντων μελών της Γερουσίας συναινούν. Επιπρόσθετα, έχει την εξουσία να επιλέγει πρέσβεις και να τους τοποθετεί με τη συμβουλή και τη συγκατάθεση της Γερουσίας. Ακόμη, του παρέχεται η δυνατότητα να είναι ο Ανώτατος Διοικητής του στρατού, του ναυτικού και της πολιτοφυλακής των διαφόρων πολιτειών, όταν η τελευταία καλείται σε ενεργό δράση από την ομοσπονδία.

Οι αρμοδιότητες του Κογκρέσου, οι σχετιζόμενες με την άσκηση της αμερικανικής εξωτερικής πολιτικής, συνοψίζονται στο ότι είναι αρμόδιο για την επιβολή και είσπραξη των φόρων με σκοπό την αποπληρωμή των δημοσίων χρεών και τη χρηματοδότηση της

⁹² Murat Karagoz, "US Arms Embargo against Turkey-after 30 years. An institutional approach towards US policy making".

⁹³ Οι «πατέρες» του αμερικανικού Συντάγματος, φορτισμένοι από αρνητικά συναισθήματα εναντίον της βρετανικής μοναρχίας, επέλεξαν να εμποδίσουν τη συγκέντρωση των σχετικών με την εξωτερική πολιτική αρμοδιοτήτων στα όργανα της εκτελεστικής εξουσίας. Η κατανομή των εξουσιών, μεταξύ Προέδρου και Κογκρέσου σηματοδοτούσε, σύμφωνα με τη διάσημη φράση του καθηγητή Corwin, μια «πρόσκληση για αντιπαράθεση» (an invitation to struggle). (Βασίλης Γκίκας, *Η εξωτερική αρμοδιότητα και η νομική θεμελίωση των εξωτερικών υποθέσεων του κράτους*, εκδόσεις Αντ. Σάκκουλα, 2003, σελ. 51).

⁹⁴ Αλέξανδρος Κεντικελής, *Εθνοτικές Ομάδες Πίεσης & Αμερικανική Εξωτερική Πολιτική. Μία συγκριτική προσέγγιση της δραστηριοποίησης του Ελληνικού και Εβραϊκού λόμπυ τη δεκαετία του 1970*. Ελληνικό Ίδρυμα Ευρωπαϊκής και Εξωτερικής Πολιτικής (ΕΛΙΑΜΕΠ), 2008.

⁹⁵ Παναγιώτης Θεοδωρακόπουλος, *Το Κογκρέσο στη διαμόρφωση της αμερικανικής εξωτερικής πολιτικής. Ο ρόλος του στην περίπτωση της Ελλάδας*, εκδόσεις Σιδέρης, 1996, σελ. 19-20.

κοινής άμυνας και της γενικότερης ευημερίας. Επιπλέον, ορίζεται η αποκλειστική αρμοδιότητα του Κογκρέσου («δύναμη του πορτοφολιού») για τη διάθεση κονδυλίων και το οποίο το χρησιμοποίησε κατά επώδυνο τρόπο σε όσες περιστάσεις επιχείρησε ο Πρόεδρος να παρακάμψει το προνόμιο αυτό του Κογκρέσου. Σημαντική, εξάλλου, θεωρείται η αρμοδιότητα του Κογκρέσου για τον έλεγχο του διεθνούς εμπορίου με τα ξένα κράτη, για τον καθορισμό των παραβάσεων του διεθνούς δικαίου καθώς και την κήρυξη του πολέμου. Γενικότερα, το Κογκρέσο με τους μηχανισμούς ελέγχου των θεσμών και των κονδυλίων, μπορεί να καθορίζει τη χάραξη και την υλοποίηση της εξωτερικής πολιτικής και θέτει τους όρους για τη χορήγηση της στρατιωτικής βοήθειας και ανάλογα εγκρίνει ή αποκλείει χώρες από την έγκριση της βοήθειας αυτής και επιπλέον εγκρίνει τη συμμετοχή των ΗΠΑ σε διεθνείς οργανισμούς. Η δύναμη της επιρροής του είναι τόση που να κατευθύνει τους Προέδρους να αλλάζουν πολιτική σε θέματα ελέγχου των εξοπλισμών μέχρι και ανθρωπίνων δικαιωμάτων⁹⁶.

3.15 Επιτροπές του Κογκρέσου

Έξχωριστή είναι η σημασία των Επιτροπών του Κογκρέσου, έργο των οποίων αποτελεί η εξέταση των νομοσχεδίων που εμπίπτουν στην αρμοδιότητά της καθεμιάς και αποφασίζει για την περαιτέρω προώθησή τους για συζήτηση και ψήφιση στην ολομέλεια. Η σύνθεση των μελών των Επιτροπών είναι σημαντική, καθώς σε αυτήν έγκειται η τύχη ενός σχεδίου νόμου. Συχνά καλούν τους διάφορους κυβερνητικούς αξιωματούχους για περαιτέρω διευκρινήσεις είτε σε κλειστές συνεδριάσεις είτε και σε δημόσιες ακροάσεις. Σε αυτές τις συνεδριάσεις καλούνται και διάφορες ομάδες πίεσης, οι οποίες αναπτύσσουν τις απόψεις και τις θέσεις τους, επί διαφόρων θεμάτων και οι Επιτροπές συσκέπτονται και αποφασίζουν σε επόμενες συνεδριάσεις. Οι συνεδριάσεις των Επιτροπών γίνονται υποχρεωτικά κεκλεισμένων των θυρών, όταν συζητούνται θέματα δημόσιας ασφάλειας ή αφορούν στην ιδιωτική ζωή κυβερνητικών αξιωματούχων⁹⁷.

3.16 Η δράση των λόμπι μέσα στο Κογκρέσο

Το ομοσπονδιακό σύστημα, έτσι όπως είναι δομημένο, προσελκύει στην Ουάσιγκτον πολλά μέλη οργανωμένων συμφερόντων και λόμπι. Πέραν τούτου, οι εσωτερικές διαδικασίες λήψης αποφάσεων του Κογκρέσου αλλά και η μεγάλη σημασία του στον καθορισμό της πολιτικής, συμβάλουν στην προσέλευση αυτή. Ενώ τα μέρη του Κογκρέσου είναι συχνά πολωμένα, εν τούτοις επηρεάζονται, με πολλούς νομοθέτες μάλιστα να ασκούν πίεση στις στρατηγικές των κομμάτων, μέσω της συμμετοχής τους στην κομματική διοίκηση, στις επιτροπές και στις ομάδες εργασίας. Εφόσον οι νομοθέτες μπορούν να επηρεαστούν, τότε μπορεί να επηρεαστεί και η στρατηγική του κόμματος.

Το σύστημα των επιτροπών των δύο σωμάτων του Κογκρέσου, δίνει στους λομπίστες περισσότερες ευκαιρίες να το επηρεάσουν απ' ό, τι στα άλλα εθνικά νομοθετικά σώματα. Το σύστημα των δύο σωμάτων εξασφαλίζει ότι η επικράτηση σε ένα από αυτά,

⁹⁶ Παναγιώτης Θεοδωρακόπουλος, *Το Κογκρέσο στη διαμόρφωση της αμερικανικής εξωτερικής πολιτικής. Ο ρόλος του στην περίπτωση της Ελλάδας*, εκδόσεις Σιδέρης, 1996, σελ. 22-24.

⁹⁷ Παναγιώτης Α. Πετρουλάκος, *Το Πολίτευμα των ΗΠΑ*, εκδόσεις Κριτική, 1995, σελ. 60-73.

μπορεί να είναι αρκετό για να πετύχουν ένα στόχο ή να τον μπλοκάρουν ή να οδηγηθεί ένα θέμα για συζήτηση στην ολομέλεια. Τελικά, όσο πιο περίπλοκη είναι η νομοθετική διαδικασία και όσο περισσότερες οι ευκαιρίες διεκδίκησης των συμφερόντων, τόσο πιο πολύτιμος είναι ένας έμπειρος λομπίστας για το μέσο πολίτη⁹⁸.

Η προσπάθεια επηρεασμού του Κογκρέσου δεν περιλαμβάνει μόνο τη διεκδίκηση ψήφων μεμονωμένων μελών αλλά και την εξεύρεση πρόθυμων νομοθετών να προασπιστούν τα επιχειρήματά τους. Επιδιώκουν τη μετατροπή των προτάσεων τους σε νομοθετικές ρυθμίσεις, να υποβάλουν τροπολογίες στην επιτροπή και να τους βοηθήσουν να ανοίξουν θέματα ή να τα διατηρήσουν ανοικτά, στις ημερήσιες διατάξεις των επιτροπών και υποεπιτροπών.

Κεφάλαιο 4

«Ο ελληνισμός της Αμερικής ως μέσο άσκησης επιρροής»

Τα εθνικά λόμπι έφθασαν στο απόγειό τους, κατά τη δεκαετία του 1970. Στη μεταψυχροπολεμική εποχή της παγκοσμιοποίησης, οι εθνοτικές ομάδες εξακολουθούν να λειτουργούν ως σημαντικοί διακρατικοί παράγοντες και η μελέτη της δράσης τους, στην Ουάσιγκτον, έχει προκαλέσει αντιπαράθεση, κατά τις τελευταίες δεκαετίες. Εξάλλου, σάλο προκάλεσε ένα δοκίμιο με τίτλο «The Israel Lobby and US Foreign Policy» από τους καθηγητές John J. Mearsheimer του Τμήματος Πολιτικών Επιστημών του Πανεπιστημίου του Σικάγο και του Stephen M. Walt του Τμήματος Διακυβέρνησης του Πανεπιστημίου του Harvard, που δημοσιεύθηκε το 2006 στο «London Review of Books» (αφού είχε απορριφθεί από το έγκριτο περιοδικό «The Atlantic Monthly» των ΗΠΑ, στο οποίο είχε αρχικά ανατεθεί το δοκίμιο⁹⁹). Ο λόγος είναι, επειδή υποστήριξε ότι το εβραϊκό λόμπι υπαγορεύει την πολιτική των ΗΠΑ και σε στενή σχέση με το Ισραήλ, δρουν εις βάρος των συμφερόντων των Ηνωμένων Πολιτειών¹⁰⁰.

4.1 Η ανάπτυξη του ελληνικού λόμπι

Σε προηγούμενα κεφάλαια αναπτύχθηκε το ιστορικό μετάβασης των Ελλήνων μεταναστών στην Αμερική, από την αρχέγονη φάση του μέχρι τις οργανωμένες μετακινήσεις. Ωστόσο, μόνο μετά τη νίκη της Ελλάδας κατά των Ιταλών και την ηρωική στάση κατά του Άξονα, η οποία προκάλεσε το θαυμασμό της αμερικανικής κοινωνίας, άρχισε να αναπτύσσεται το ελληνικό λόμπι¹⁰¹. Οι Ελληνοαμερικανοί, ενώ μέχρι εκείνο το χρονικό σημείο είχαν αποστασιοποιηθεί από τα ζητήματα της μητέρας πατρίδας, μετά τις επιτυχίες τους, απέκτησαν ιδιαίτερο σεβασμό στα μάτια των Αμερικανών. Παράλληλα και ο τύπος προπαγάνδιζε τα κατορθώματά τους. Σύντομα, οι Ελληνοαμερικανοί προχώρησαν

⁹⁸ Steven S. Smith, Jason M. Roberts και Ryan J. Vander Wielen, *The American Congress*. Cambridge University Press, 2011, p.341.

⁹⁹ John Mearsheimer, Steven Walt, *Το Ισραηλινό Λόμπι και η Πολιτική των ΗΠΑ.*, εκδόσεις Θύραθεν, 2006, σελ. 9.

¹⁰⁰ Dimitris Tziouvas, *Greek Diaspora and Migration since 1700. Society, Politics and Culture*, University of Birmingham, UK, 2009, p. 141.

¹⁰¹ Παναγιώτης Θεοδωρακόπουλος, *Το Κογκρέσο στη διαμόρφωση της αμερικανικής εξωτερικής πολιτικής. Ο ρόλος του στην περίπτωση της Ελλάδας*, εκδόσεις Σιδέρης, 1996, σελ. 87 – 95.

σε παροχή βοήθειας προς τη μητέρα πατρίδα, αποστέλλοντας ιερείς για τις εκκλησίες τους, διοργανώνοντας συλλαλητήρια και προγράμματα αποστολής βοήθειας. Το μεγάλο ζητούμενο, βέβαια, παρέμενε κατά πόσο θα μπορούσαν να συντονίσουν τις προσπάθειές τους με μια διευρυμένη προσπάθεια¹⁰².

4.2 Greek War Relief Association (GWRA)

Σημαντικό ρόλο για την οργάνωση της ομογένειας στην παραπάνω περίοδο και ειδικά στη διάρκεια του πολέμου διετέλεσε η Greek War Relief Association (GWRA), δημιουργημά του Spyros Skouras, προέδρου της National Theaters Company, ο οποίος ξεκίνησε μια καμπάνια για τη συγκέντρωση δέκα εκατομμυρίων δολαρίων. Με την αρωγή της Εκκλησίας και κυρίως της ΑΗΕΡΑ, ενημέρωνε για τις ανάγκες των Ελλήνων. Το Νοέμβριο του 1940, είχαν συσταθεί πάνω από τριακόσιες επιτροπές που είχαν οργανωθεί για να συντονίσουν τις προσπάθειές των περίπου δύο χιλιάδων ελληνικών σωματείων και οργανισμών στις ΗΠΑ. Οι τοπικές εκκλησιαστικές κοινότητες, η ελληνική εκκλησία στις ΗΠΑ, η ΑΗΕΡΑ, GAPA και τα τοπικά σωματεία έδειξαν τη συμπαράστασή τους. Σίγουρα, όμως, η ΑΗΕΡΑ, προσέφερε τα περισσότερα και είχε μια λαϊκή βάση που τη στήριζε. Διαφορετικά, θα ήταν πολύ δύσκολο για την GWRA να αποκτήσει πρόσβαση σε ορισμένες μητροπολιτικές περιοχές, πλην της Νέας Υόρκης και του Σικάγου. Ο Skouras παραδέχτηκε ότι η ΑΗΕΡΑ παρείχε σχεδόν το 90% του ανθρώπινου δυναμικού, το οποίο απαιτούνταν για τη διαχείριση αυτού του μεγάλου εγχειρήματος.

Ο Πρόεδρος Roosevelt επιχείρησε να εκμεταλλευτεί τις επιτυχίες των Ελλήνων και να απομακρύνει την αμερικανική κοινή γνώμη από τον απομονωτισμό και να τη στρέψει προς τον αγώνα συμπαράστασης στη Μεγάλη Βρετανία και τους συμμάχους της. Μάλιστα, τόσο η κυβέρνηση όσο και το Κογκρέσο τάχθηκαν υπέρ των κινήσεων των Ελληνοαμερικανών για τη στήριξη του αγώνα στο μέτωπο, ακόμα και πριν την είσοδο των Αμερικανών στον πόλεμο. Σε αυτό το πλαίσιο, τον Απρίλιο του 1941, ο Roosevelt δέχθηκε αντιπροσωπεία της ΑΗΕΡΑ στο Λευκό Οίκο, προκειμένου να εκφράσει δημόσια την στήριξή του. Στο ίδιο μήκος κύματος, ο Πρόεδρος της Βουλής των Αντιπροσώπων, Sam Rayburn, προσφώνησε το Πρώτο Πανελλήνιο Συνέδριο στις ΗΠΑ, μεταφέροντας μήνυμα του ίδιου του Προέδρου της κυβέρνησης¹⁰³.

Αποτελεί παραδοξότητα το γεγονός ότι, παρόλο που ο ελληνικός πληθυσμός αποτελεί μόνο ένα ελάχιστο ποσοστό του συνολικού πληθυσμού των ΗΠΑ, ωστόσο το ελληνικό στοιχείο κατόρθωσε και άσκησε σημαντική επιρροή στην διαμόρφωση της αμερικανικής εξωτερικής πολιτικής, ειδικά σε κρίσιμες για τη χώρα μας καταστάσεις. Επομένως, καταλήγουμε στο συμπέρασμα ότι είναι κυρίως ποιοτικοί οι παράγοντες οι οποίοι συνδράμουν στην επιτυχία του έργου της ομογένειας. Η διαπίστωση αυτή ενισχύεται από το γεγονός ότι, παρόλο το ελάχιστο ποσοστό εκπροσώπησης Ελληνοαμερικανών στο Κογκρέσο, η παρουσία σε καίριες θέσεις ορισμένων από αυτών επέδρασε αποφασιστικά σε κρίσιμες στιγμές. Επιπλέον, το επίπεδο μόρφωσης της ομογένειας αποτελεί ακόμη ένα ποιοτικό ειδοποιό στοιχείο, όπως επίσης και η οργάνωση

¹⁰² Theodore Saloutos, *The Greeks in the United States*. Harvard University Press, 1964, p.344-345.

¹⁰³ Χαράλαμπος Παπασωτηρίου, *Διασπορά και Εθνική Στρατηγική*, Ελληνικά Γράμματα, 2000, σελ. 45-46.

της, παρά τα φαινόμενα πολυφωνίας¹⁰⁴. Στα επόμενα εδάφια θα επιχειρηθεί η ανάδειξη του ρόλου των οργανώσεων αλλά και της Αρχιεπισκοπής στην προώθηση των ελληνικών συμφερόντων στην Αμερική, παραθέτοντας τις συνθήκες κάτω από τις οποίες διαμορφώθηκαν αλλά και του ρόλου που διαδραματίζουν ακόμη και στις ημέρες μας.

4.3 Ελληνική Ορθόδοξη Αρχιεπισκοπή

Η Αρχιεπισκοπή κατέχει ηγετική θέση στην ομογένεια. Ο Αρχιεπίσκοπος Αμερικής αποτελεί την κορυφαία και την πλέον αξιολογούμενη προσωπικότητα τόσο σε επίπεδο ομογενειακών οργανώσεων όσο και σε επίπεδο Προέδρου¹⁰⁵. Δεν είναι τυχαίο ότι αποτελεί ίσως και τη μοναδική προσωπικότητα, από την ελληνική ομογένεια, που υποδέχεται κατ' ιδίαν ο Πρόεδρος στο Οβάλ Γραφείο και συνομιλούν οι δυο τους κεκλεισμένων των θυρών. Ενδεικτικό αυτής της σχέσης είναι το γεγονός ότι ο Αρχιεπίσκοπος είναι ο κύριος και μόνος ομιλητής, εκτός φυσικά του προέδρου και του αντιπροέδρου, στην ετήσια δεξίωση για την εθνική επέτειο της 25ης Μαρτίου, που γίνεται στον Λευκό Οίκο. Ο Πρόεδρος Ομπάμα διόρισε, το 2011, τον Αρχιεπίσκοπο Δημήτριο στο δεκαπενταμελές Προεδρικό Γνωμοδοτικό Συμβούλιο Συνεργασίας Θρησκευτικών Οργανισμών και Κοινοτήτων¹⁰⁶. Κατ' επέκταση, η ελληνική εκκλησία αποτελεί τον κεντρικό άξονα και την κινητήρια δύναμή του ελληνισμού και η Αρχιεπισκοπή έχει εξελιχθεί στην προστατευτική ομπρέλα του. Αποτελεί το μοναδικό οργανωμένο κομμάτι που προωθεί την ελληνική γλώσσα και την ορθοδοξία, χωρίς να απουσιάζει από τα πολιτικά δρώμενα της χώρας. Πολλές φορές ο Αρχιεπίσκοπος επισκέπτεται το Λευκό Οίκο για να συνεργαστεί με κυβερνητικά στελέχη για θέματα που αφορούν τις ελληνοαμερικανικές σχέσεις. Σημαντική προσωπικότητα αποτέλεσε ο Αρχιεπίσκοπος Ιάκωβος και ο ρόλος που διαδραμάτισε στα πολιτικά δρώμενα της χώρας, καθώς στα τριανταπέντε χρόνια της ηγεσίας του, που έληξε το 1996, η Αρχιεπισκοπή κατέστη σημαντικός παράγοντας στο αμερικανικό πολιτικό γίγνεσθαι¹⁰⁷.

4.31 Οργάνωση

Η Αρχιεπισκοπή Αμερικής αντλεί την εκκλησιαστική και πνευματική δικαιοδοσία από την Ιερά Σύνοδο του Οικουμενικού Πατριαρχείου¹⁰⁸ και τη διοικητική εξουσία από τις Κληρικολαϊκές Συνελεύσεις. Διαιρείται διοικητικά σε 11 Αρχιεπισκοπικές Περιφέρειες, από τις οποίες οι τρεις εδρεύουν εκτός των ΗΠΑ (Καναδά, Μεξικό, Αργεντινή). Η οργάνωση της Αρχιεπισκοπής, κατά Κοινότητες, στηρίζεται στη διαίρεση Κοινότητες –

¹⁰⁴ Χαράλαμπος Παπασωτηρίου, *Διασπορά και Εθνική Στρατηγική*, Ελληνικά Γράμματα, 2000, σελ. 48-49.

¹⁰⁵ Ιορδάνης Τσολακίδης, *Ελληνισμός της Διασποράς. Πού βαζίζει; Αγώνες και Αγωνίες. Δρομολόγηση στην Αφάνεια*, εκδόσεις αφοί Κυριακίδη, 2004, σελ. 85.

¹⁰⁶ Κ. Χουζούρη, «Ο 'σοφός' Αρχιεπίσκοπος που συμβουλεύει ακόμα και τον Ομπάμα!» <http://www.gomfea.gr> (17/6/2015).

¹⁰⁷ Χαρακτηριστικό παράδειγμα της πολιτικής παρουσίας του Ιακώβου αποτέλεσε το γεγονός ότι προσέφερε την προσευχή, με την οποία έκλεισε το Ρεπουμπλικανικό Εθνικό Συνέδριο, το 1988, στο οποίο εξελέγη ο George Bush ως ο Ρεπουμπλικάνος υποψήφιος για την προεδρία. (Χαράλαμπος Παπασωτηρίου, *Διασπορά και Εθνική Στρατηγική*, Ελληνικά Γράμματα, 2000, σελ. 77).

¹⁰⁸ Αξίζει να σημειωθεί ότι το γεγονός αυτό συντελεί στην άσκηση τουρκικών πιέσεων για το μετριασμό των αντιτουρκικών δραστηριοτήτων της Αρχιεπισκοπής στις ΗΠΑ. (Χαράλαμπος Παπασωτηρίου, *Διασπορά και Εθνική Στρατηγική*, Ελληνικά Γράμματα, 2000, σελ. 49).

Εκκλησίες ή Ενορίες. Η διεύρυνση και η δυναμική της Αρχιεπισκοπής αντανακλάται στις όλο και περισσότερες Εκκλησιαστικές Κοινότητες, οι οποίες πριν λίγα χρόνια ανέρχονταν σε 570, σε όλη την Αμερική. Κάθε κοινότητα έχει το δικό της τοπικό ναό και τα αντίστοιχα ιδρύματα. Πέρα από την εξυπηρέτηση καθαρά θρησκευτικών αναγκών, οι Εκκλησιαστικές Κοινότητες λειτουργούν ως τόπος συνάντησης των Ελλήνων, με τη διοργάνωση διαφόρων εκδηλώσεων, για την τόνωση της εθνικής και πολιτιστικής καταγωγής και του ελληνικού τρόπου ζωής και αισθάνονται την Εκκλησία ως εθνικό - θρησκευτικό κέντρο, με το οποίο τους συνδέουν πολλά βιώματα.

4.32 Η συνδρομή στη μόρφωση

Η Αρχιεπισκοπή λειτουργεί ως ενοριακό σχολικό δίκτυο, το οποίο στις αρχές του 1990 περιλάμβανε είκοσι τρία ημερήσια σχολεία με 7.000 μαθητές και τετρακόσια απογευματινά σχολεία, όπου διδάσκονταν η ελληνική γλώσσα με 27.000 μαθητές¹⁰⁹. Συγκεκριμένα, τόσο η πρωτοβάθμια όσο και η δευτεροβάθμια εκπαίδευση των Ελλήνων στις ΗΠΑ παρέχεται αποκλειστικά με τη φροντίδα της Αρχιεπισκοπής και περιλαμβάνει εκμάθηση ελληνικής γλώσσας και ιστορία του ελληνικού πολιτισμού. Στα μεγάλα ομογενειακά κέντρα λειτουργούν πλήρη δωδεκατάξια ελληνοαμερικανικά σχολεία, με Γυμνάσιο και Λύκειο¹¹⁰. Παράλληλα, υπάρχουν πολυάριθμα απογευματινά¹¹¹, τα οποία αποτελούν και τον κανόνα¹¹². Μετά από προσπάθεια των ομογενών, η διδασκαλία της ελληνικής γλώσσας έχει εισαχθεί και στα προγράμματα των αμερικανικών Γυμνασίων και Λυκείων, στα οποία διδάσκονται σε επίπεδο ξένης γλώσσας¹¹³. Στο επίπεδο της τριτοβάθμιας εκπαίδευσης, έχουν γίνει επιτυχείς προσπάθειες για την ίδρυση κέντρων νεοελληνικής γλώσσας για τη διάδοση των νεοελληνικών γραμμάτων. Ενδεικτικά αναφέρονται οι περιπτώσεις της έδρας Νεοελληνικών Σπουδών «Νίκος Καζαντζάκης», στο Κρατικό Πανεπιστήμιο του Αγίου Φραγκίσκου και το Κέντρο Ελληνικών Σπουδών, του Πανεπιστημίου του Gainesville, της Φλόριντα, όπου διδάσκεται η ελληνική γλώσσα, η ιστορία και ο ελληνικός πολιτισμός. Επιπλέον, στη Φλόριντα στο Πανεπιστήμιο του Tallahassee, λειτουργεί το Κέντρο Δίγλωσσης Εκπαίδευσης, όπου διδάσκεται και η ελληνική γλώσσα. Υπάρχουν, ακόμη ερευνητικά κέντρα, τα οποία συνδράμουν στη μελέτη

¹⁰⁹ Richard Clogg, *Η Ελληνική Διασπορά στον Εικοστό Αιώνα*. Ελληνικά Γράμματα, 2010, σελ. 205.

¹¹⁰ Ημερήσια Ελληνοαμερικανικά Κοινοτικά: Πρόκειται για σχολεία με καθημερινό ελληνικό πρόγραμμα (8-10 ώρες την εβδομάδα) που λειτουργούν κυρίως στην περιοχή της Νέας Υόρκης. Τα περισσότερα διαθέτουν Νηπιαγωγείο, Δημοτικό και Γυμνάσιο (Middle School), ενώ ένα από αυτά διαθέτει και Λύκειο (High School). Οι μαθητές καταβάλλουν δίδακτρα. <http://www.24grammata.com> (18/6/2015)

¹¹¹ Απογευματινά & Σαββατιανά Κοινοτικά: Τα απογευματινά λειτουργούν στην πλειοψηφία τους 2 φορές την εβδομάδα, ελάχιστα ως και 4 φορές την εβδομάδα, ενώ τα Σαββατιανά μόνο το Σάββατο. Οι ώρες διδασκαλίας είναι κατά μέσο όρο 3-4 την εβδομάδα. Διδάσκεται η ελληνική γλώσσα και σε κάποιες περιπτώσεις στοιχειά ιστορίας και γεωγραφίας. Οι μαθητές καταβάλλουν δίδακτρα. <http://www.24grammata.com> (18/6/2015).

¹¹² Το σχολικό έτος 2006-2007, ο αριθμός των απογευματινών σχολείων ανέρχονταν σε 340 και των ημερησίων σε 27. Ο αριθμός των μαθητών ήταν περίπου 30.000. (Μιχ. Δαμανάκης, *Πρακτικά Διεθνούς Συνεδρίου: Παγκοσμιοποίηση και Διασπορά. Πανεπιστημιούπολη Ρεθύμνου, 29 Ιουνίου - 1 Ιουλίου 2007*, Τόμος Β', Επιμέλεια: Ε.ΔΙΑ.Μ.ΜΕ., Ρέθυμνο, 2008, σελ. 34).

¹¹³ Ελληνικά ως ξένη γλώσσα στα Highschools: Τα ελληνικά διδάσκονται ως μάθημα επιλογής σε 11 Δημόσια Αμερικανικά Λύκεια και οι συμμετέχοντες μαθητές δεν είναι αποκλειστικά ελληνικής καταγωγής. Ο μεγαλύτερος αριθμός των συμμετεχόντων στις Εξετάσεις Πιστοποίησης Ελληνομάθειας προέρχεται από τα σχολεία αυτά, τα οποία διακρίνονται για το υψηλό επίπεδο σπουδών τους.

του αρχαίου ελληνικού και βυζαντινού πολιτισμού¹¹⁴. Επιπλέον, διαθέτει ιδρύματα για τη θεολογική μόρφωση και εκπαίδευση του κλήρου στην Αμερική, όπως είναι η Ελληνορθόδοξη Σχολή του Τιμίου Σταυρού της Βοστώνης, η οποία ιδρύθηκε το 1937 και από το 1947 βρίσκεται στο Μπρούκλιν της Μασαχουσέτης ως ισότιμη των Θεολογικών Σχολών των Ελληνικών Πανεπιστημίων.

Στο Μπρούκλιν, λειτουργεί από το 1968 το Ελληνικό Κολλέγιο με πλήρες πρόγραμμα προπτυχιακών σπουδών στα θρησκευτικά και στις νεοελληνικές σπουδές και το ίδρυμα κατέστη ουσιαστικά μια προπαρασκευαστική Θεολογική Σχολή¹¹⁵. Σημαντικό πρόβλημα των σχολών θεολογικής εκπαίδευσης αποτελεί η ελλιπής διδασκαλία της ελληνικής γλώσσας, δεδομένο ότι οι μελλοντικοί ιερείς ελάχιστα θα γνωρίζουν ελληνικά. Παράλληλα, στη Νέα Υόρκη λειτουργεί η Ακαδημία του Αγίου Βασιλείου, η οποία παλιότερα λειτουργούσε ως Παιδαγωγική Ακαδημία δασκάλων των Κοινοτικών σχολείων και σήμερα περιορίστηκε σε ορφανοτροφείο ή κατάλυμα παιδιών με οικογενειακά ή οικονομικά προβλήματα¹¹⁶.

Επομένως, η Ελληνορθόδοξη Εκκλησία φέρνει κοντά τους Ελληνοαμερικανούς, καθώς ενσωματώνει την ηθική και τα ιδεώδη τους. Η διασύνδεση μεταξύ ελληνικής κοινότητας και ελληνορθόδοξης εκκλησίας την έχει καταστήσει σημαντικό παράγοντα για τα θρησκευτικά και τα κοσμικά ζητήματα. Όπως αναφέρει ο κοινωνιολόγος Ευάγγελος Βλάχος «Ένας μεγάλος αριθμός επίσημων οργανισμών έχουν δημιουργηθεί μέσω της Εκκλησίας και συχνά αυτή και ο λόγος της αποτελούν τα σημεία συνάντησης για όλα τα είδη των δραστηριοτήτων ... η Εκκλησία έτσι αποτελεί τη βασική κινητήρια δύναμη στην ελληνική κοινότητα και μέσα από τη δομή της και την ευκαμψία της κατορθώνει να ισορροπήσει τα πνευματικά της καθήκοντα με τις κοινωνικές λειτουργίες»¹¹⁷.

4.33 Αρχιεπίσκοπος Ιάκωβος

Δεσπόζουσα φυσιογνωμία της από το 1959 έως το 1996 υπήρξε ο Αρχιεπίσκοπος Ιάκωβος¹¹⁸, ο οποίος αν και δέχτηκε αρκετές επικρίσεις, επέδειξε εξαιρετική ικανότητα να ανταποκρίνεται στις απαιτήσεις του ρόλου του ως θρησκευτικού ηγέτη και ως εκπροσώπου μιας εθνικής μειονότητας. Με την άφιξη του, την 1^η Απριλίου 1959, η Αρχιεπισκοπή Αμερικής άνοιξε μια καινούργια σελίδα στην ιστορία της. Φιλοδοξούσε να φέρει την Ελληνική Ορθοδοξία της Αμερικής στην πρώτη γραμμή της εκκλησιαστικής ηγεσίας και έτσι ξεκίνησε η προσπάθεια αποκατάστασης των σχέσεων με το Βατικανό. Ανέπτυξε στενές σχέσεις συνεργασίας με όλες τις ελληνικές κυβερνήσεις. Επιπλέον, έθεσε

¹¹⁴ Υπ.Εξ., Δνση Αποδήμων Ελλήνων, *Ο Ελληνισμός του Εξωτερικού*, Β' έκδοση, 1992, σελ. 25-26.

¹¹⁵ Richard Clogg, *Η Ελληνική Διασπορά στον Εικοστό Αιώνα*. Ελληνικά Γράμματα, 2010, σελ. 206.

¹¹⁶ Υπ.Εξ., Δνση Αποδήμων Ελλήνων, *Ο Ελληνισμός του Εξωτερικού*, Β' έκδοση, 1992, σελ. 23 -24.

¹¹⁷ Paul Watanabe, «Ethnicity and Foreign Policy: Greek – American Activism and the Turkish Arms Ban» in Dimitris Consta and Athanassios Platias *Diasporas in World Politics. The Greeks in Comparative Perspective*, edited in association with the Institute of International Relations, Panteion University, p 32-34.

¹¹⁸ Ιάκωβος (κοσμικό όνομα Δημήτριος Κουκουζής). Γεννήθηκε το 1911 στην Ίμβρο και πέθανε το 2005 στη Νέα Υόρκη. Διετέλεσε επίσκοπος Μιλήτου και Μελίτης, όπως και Σχολάρχης της Θεολογικής Σχολής Χάλκης και μόνιμος εκπρόσωπος του Οικουμενικού Πατριαρχείου στο «Παγκόσμιο Συμβούλιο Εκκλησιών» (Μπάμπης Μαρκέτος, *Οι Ελληνοαμερικανοί. Ιστορία της Ελληνικής Ομογένειας των Η.Π.Α.*, εκδόσεις Παπαζήση, 2006, σελ 191).

σε εφαρμογή μια ευρεία αναδιοργάνωση της Αρχιεπισκοπής, με αντικειμενικό σκοπό την πιο συγκεντρωτική διοίκηση της, γεγονός όμως για το οποίο επικρίθηκε με την κατηγορία ότι αφαιρεί από το λαϊκό πλήρωμα της Εκκλησίας κάθε δυνατότητα επηρεασμού των δραστηριοτήτων της Αρχιεπισκοπής¹¹⁹.

Κατά την τριετία 1996-1999, στην ελληνορθόδοξη εκκλησία υπήρχε κρίση, καθόσον η παρουσία του διάδοχου του Ιακώβου, Σπυρίδωνα, από τα πρώτα κιόλας χρόνια της θητείας του, συνοδεύτηκε από πολλές διενέξεις που επικεντρώνονταν στην προσπάθεια του Πατριαρχείου να ασκήσει μεγαλύτερο έλεγχο στην Αρχιεπισκοπή Αμερικής¹²⁰ και έτσι δεν κατόρθωσε να συνεχίσει την επιτυχημένη ηγεσία του προκατόχου του. Η αμφισβήτηση ήταν έντονη από την ελληνική ομογένεια και ο Σπυρίδων αντικαταστάθηκε από τον Αρχιεπίσκοπο Δημήτριο, το Σεπτέμβριο του 1999. Ο Σπυρίδων θεωρήθηκε ως μια μέτρια και πιστή στο Πατριαρχείο παρουσία, που προκάλεσε αρνητικά συναισθήματα στην ομογένεια, η οποία έχει υψηλές απαιτήσεις από την εκκλησιαστική ηγεσία και θέλει να διαδραματίζει δυναμικό ρόλο στην αμερικανική κοινωνία, σε σχέση με τα εθνικά θέματα¹²¹.

4.34 Εκκλησία και Κυπριακό

Κατά τη διάρκεια του Κυπριακού ζητήματος, κληρικοί και πιστοί συνέδραμαν ανθρωπιστικά, πρωτίστως στην ανακούφιση του δυστυχισμένου λαού των Κυπρίων αλλά και πολιτικά, για την επιβολή και τη διατήρηση της απαγόρευσης παροχής όπλων στην Τουρκία από την αμερικανική κυβέρνηση. Το δίκτυο διοίκησης της εκκλησίας διευκόλυνε πολύ σημαντικά την επικοινωνία μεταξύ της κοινότητας των Ελληνοαμερικανών. Πάνω από πεντακόσιες ενορίες ήταν οργανωμένες σε οκτώ τομείς, συμπεριλαμβάνοντας όλες τις πολιτείες. Κάτω από την καθοδήγηση του Αρχιεπισκόπου Ιακώβου, η Ελληνορθόδοξη Εκκλησία, μετά την τουρκική εισβολή, θέσπισε επιτροπές σε κάθε πολιτεία για την εξάπλωση των πληροφοριών, για την ενθάρρυνση των σχέσεων μεταξύ των Ελληνοαμερικανών και των διαμορφωτών της πολιτικής και για τη συγκέντρωση χρημάτων και προμηθειών για τους Ελληνοκυπρίους πρόσφυγες. Αυτή η προσπάθεια επούλωσης επέφερε μεγάλες δωρεές σε ιατροφαρμακευτικά υλικά, κλινοσκεπάσματα, ρουχισμό και τρόφιμα. Σε λιγότερο από μισό χρόνο, η Αρχιεπισκοπή Αμερικής συγκέντρωσε περίπου 1 εκ. δολάρια σε μετρητά από συνεισφορές.

Οι εκκλησιαστικοί ταγοί επέδειξαν ιδιαίτερο ζήλο για να παροτρύνουν τους διαμορφωτές της πολιτικής, ώστε να διαθέσει η κυβέρνηση των ΗΠΑ ποσά για ανθρωπιστική βοήθεια στην Κύπρο. Στο πλαίσιο αυτό, μια ιδιαίτερα στενή εργασιακή σχέση αναπτύχθηκε με τον Γερουσιαστή Edward Kennedy, της Δικαστικής Επιτροπής για τη διερεύνηση των προβλημάτων των σχετιζομένων με τους πρόσφυγες. Το θέμα των όπλων αποτέλεσε μόνιμο θέμα συζήτησης στους εκκλησιαστικούς κύκλους. Δεν ήταν σπάνιο να ακούγονται από άμβωνος κηρύγματα τα οποία υπενθύμιζαν στο εκκλησίασμα

¹¹⁹ Μπάμπης Μαρκέτος, *Οι Ελληνοαμερικανοί. Ιστορία της Ελληνικής Ομογένειας των Η.Π.Α.*, εκδόσεις Παπαζήση, 2006, σελ 190-191.

¹²⁰ Richard Clogg, *Η Ελληνική Διασπορά στον Εικοστό Αιώνα*. Ελληνικά Γράμματα, 2010, σελ. 205.

¹²¹ Χαράλαμπος Παπασωτηρίου, *Διασπορά και Εθνική Στρατηγική*, Ελληνικά Γράμματα, 2000, σελ. 49-50.

να υποστηρίζουν τους αντιπροσώπους του Κογκρέσου που υπερασπίζονταν τις θέσεις της Εκκλησίας και να καταδικάζουν τους αντιπάλους.

4.35 Η συνάντηση Αρχιεπισκόπου - Ford - Kissinger

Ο Λευκός Οίκος γρήγορα συνειδητοποίησε την επιρροή που ασκούσε η Εκκλησία στην κινητοποίηση των Ελληνοαμερικανών και στο πολιτικό επίπεδο και ειδικότερα στο θέμα της επιβολής του αμερικανικού εμπάργκο όπλων στην Τουρκία. Στις 7 Οκτωβρίου 1974, ο Αρχιεπίσκοπος Ιάκωβος προσκλήθηκε στο Λευκό Οίκο για μια συνάντηση με τον Πρόεδρο Ford και τον υπουργό εξωτερικών Henry Kissinger¹²². Στόχος της συνάντησης ήταν να πείσουν τον Αρχιεπίσκοπο ότι η συνεχιζόμενη μεταφορά όπλων στην Τουρκία δεν θα επηρέαζε την ελληνική κυβέρνηση. Ο Αμερικανός υπουργός εξωτερικών ισχυρίστηκε, μάλιστα, ότι τόσο ο Έλληνας πρωθυπουργός Κωνσταντίνος Καραμανλής όσο και ο υπουργός εξωτερικών Γιώργος Μαύρος είχαν δείξει μια προθυμία να αποδεχτούν τη μεταφορά των όπλων. Ειδικότερα, οι επιδιώξεις της αμερικανικής πλευράς αποσκοπούσαν να πείσουν τον Αρχιεπίσκοπο ότι οι ΗΠΑ συμπάσχουν με το δράμα του κυπριακού λαού και καταβάλουν κάθε προσπάθεια για επίτευξη συμβιβαστικής λύσης. Επιπλέον, επεσήμανε ότι η προσπάθεια των Ελληνοαμερικανών να μεταβάλουν τη στάση της αμερικανικής κοινής γνώμης, εναντίον της αμερικανικής πολιτικής, θα εμπόδιζε την επίτευξη της συμφωνίας¹²³. Ο Αρχιεπίσκοπος δεν συμμερίστηκε την ερμηνεία που απέδιδαν στις θέσεις της ελληνικής κυβέρνησης. Σύντομα, εξάλλου οι επικεφαλής της αρνήθηκαν ότι ουδέποτε είχαν ενημερώσει είτε τον Ford είτε τον Kissinger ότι θα επιδοκίμαζαν τον αμείωτο εφοδιασμό στρατιωτικής βοήθειας στην Τουρκία¹²⁴.

Χαρακτηριστικά είναι τα λόγια του Αρχιεπισκόπου σε μια υποεπιτροπή της Γερουσίας, όπου διατύπωσε τις αμφιβολίες του για την ηθική της αμερικανικής εξωτερικής πολιτικής. Επιπλέον, δεν θεωρούσε ότι η αποστολή του Ερυθρού Σταυρού ή ακόμη και οικονομικής βοήθειας θα συνέβαλε δραστικά στην ανακούφιση των Κυπρίων.

¹²² Τα πρακτικά της συνάντησης βασίζονται σε σημειώσεις ενός βοηθού του Αρχιεπισκόπου και σύμφωνα με αυτά ο σύμβουλος Εθνικής Ασφάλειας Brent Scowcroft κρατούσε επίσης σημειώσεις, οι οποίες παραμένουν απόρρητες. Το μόνο που ήταν διαθέσιμο σε σχέση με τη συνάντηση ήταν ένα υπόμνημα του Κίσιγκερ προς τον Ford με ημερομηνία 25 Σεπτεμβρίου 1974. (Γιώργος Ανδρεόπουλος, *Η χρήση και η κατάχρηση του αντιαμερικανισμού στην Ελλάδα*, εκδόσεις Πολύτυπο, 1994, σελ. 27).

¹²³ Γεώργιος Μαλούχος, *Εγώ, ο Ιάκωβος*, εκδοτικός οργανισμός Λιβάνη, 2002, σελ. 347.

¹²⁴ Ο Κίσιγκερ θεωρούσε τον Μακάριο πιο πολύ «μία ενόχληση παρά μία απειλή». «I considered Makarios more of a nuisance than a menace». «Διατηρούσαμε μία απόμακρη και επιφυλακτική σχέση αλλά μία σχέση σεβασμού με αυτόν». «Πολύ έξυπνος, ατάραχος, πάντα προετοιμασμένος καλά, πολύπλοκος στις τακτικές του αλλά πάντα επίμονος στην επιδίωξη των στόχων του, ο Μακάριος είχε ηγετική παρουσία. Ντυμένος με τα εκκλησιαστικά του άμφια και με απόλυτη αυτοπεποίθηση κοίταζε με μεγάλη παρατηρητικότητα και πονηράδα («shrewd and watchful eyes») τον κάθε συνομιλητή του σαν να ήθελε να υπολογίσει τις πιθανότητες για να επικρατήσει έναντι του. Το μοναδικό ερώτημα που παρέμενε ανοικτό σε κάθε συνομιλία μαζί του ήταν η έκταση του πλεονεκτήματος που επιτύγχανε ο Μακάριος αλλά ποτέ το γεγονός της επικράτησής του» («Χρόνια Ανανέωσης», Κίσιγκερ από Μάριο Αδαμίδη, *Η Τραγική αναμέτρηση και η προδοσία της Κύπρου - Κύπρος 15-24 Ιουλίου 1974*. Kindle Edition, 2014).

Το σίγουρο, πάντως, είναι ότι ο ίδιος αποτέλεσε το συνεκτικό δεσμό πληροφόρησης ανάμεσα σε Ελλάδα και Κύπρο¹²⁵.

4.36 Εξελίξεις στον εκκλησιαστικό χώρο

Σταδιακά και με το πέρασμα του χρόνου, επήλθε διαχωρισμός του θρησκευτικού και του εθνικού συναισθήματος και παρατηρήθηκε στροφή του θρησκευτικού κινήματος, κατά τη δεκαετία 1980-1990, προς μια ανόθευτη και πνευματική ορθοδοξία. Επικράτησε το πρότυπο της βαθειάς θρησκευόμενης Ανατολικής Ορθόδοξης Εκκλησίας, το οποίο διέφερε σημαντικά από την αναβίωση του ελληνικού εθνικού συναισθήματος. Κατ' επέκταση, η Ορθόδοξη Αρχιεπισκοπή ανέπτυξε δεσμούς συνεργασίας με τους Ρώσους, Ανατολικοευρωπαίους και Άραβες Ορθοδόξους. Η ταυτότητα του μετανάστη άρχισε να εξασθενεί και η στροφή προς την ορθοδοξία κέρδιζε έδαφος. Σε αυτό το πλαίσιο, ιδρύθηκε το 1988 η οργάνωση Orthodox Christian Laity (OCL)¹²⁶, η οποία αυτοχαρακτηρίστηκε ως ομάδα αντιπολίτευσης, εντός της Αρχιεπισκοπής και οι ηγέτες της στρέφονταν κατά της αλαζονείας των ιεραρχών.

Η αμερικανοποίηση, την οποία αντιμετώπισε η Εκκλησία, τη μεταπολεμική περίοδο, επανήλθε με το πέρασμα των δεκαετιών και αντανακλάται στην αυξανόμενη χρήση της αγγλικής γλώσσας στη θεία λειτουργία, καθώς το 1964 η Κληρικολαϊκή Συνέλευση επέτρεψε την ανάγνωση κάποιων ιερών κειμένων στην αγγλική. Επιπλέον, το 1970, επετράπη στους κληρικούς να τελούν, κατά την κρίση τους, τη λειτουργία στα αγγλικά, μετά από συνεννόηση με τον Επίσκοπο. Με την άφιξη νέων μεταναστών από την Ελλάδα, τη δεκαετία του 1970, περιορίστηκε το φαινόμενο της χρήσης της αγγλικής γλώσσας, το οποίο όμως διατηρήθηκε μέχρι τη δεκαετία του 1990, οπότε και άρχισε πάλι να γενικεύεται, καθώς πολλοί νέοι ιερείς γνώριζαν μέτρια την ελληνική. Έτσι, η Εκκλησία εφήρμοσε την πολιτική της ευέλικτης χρήσης των δύο γλωσσών, η οποία εξαρτιόταν από τις γλωσσικές ικανότητες του ιερέα¹²⁷.

4.4 AHI (American Hellenic Institute)

Το American Hellenic Institute (AHI)¹²⁸ είναι παρόμοιο όργανο με το εβραϊκό AIPAC αλλά διαφέρει κατά πολύ στην επίδραση, την αποτελεσματικότητα και την οικονομική δύναμη. Ιδρύθηκε την 1η Αυγούστου 1974, μετά την εισβολή στην Κύπρο. Το AHI¹²⁹ επηρέασε το Κογκρέσο για να ψηφίσει το 1974, την απαγόρευση της πώλησης

¹²⁵ Paul Watanabe, «Ethnicity and Foreign Policy: Greek – American Activism and the Turkish Arms Ban» in Dimitris Conostas and Athanassios Platias *Diasporas in World Politics. The Greeks in Comparative Perspective*, edited in association with the Institute of International Relations, Panteion University, p.32-34.

¹²⁶ «Κατά την ερμηνεία του πρώην Αρχιεπισκόπου Αμερικής, κ. Σπυρίδωνα, η ενέργεια αυτή αποδόθηκε στην αυξανόμενη επιρροή στη λατρεία και στην πνευματική ζωή των πιστών από το αμερικανικό προτεσταντικό πνεύμα, στο πλαίσιο της οποίας οι ομογενειακοί κύκλοι φαίνεται να ωθούν, στο όνομα της πανορθοδοξίας, μια «αυτοκεφαλαιστική λύση», επιδίωξη που εντάθηκε επί των ημερών του, με αφορμή τις προσπάθειές του να επανέλθει η Εκκλησία της Αμερικής σε μια γνησιότερη μορφή Ορθοδοξίας». (Βασίλης Τσαπαλιάρης, «Οργανωσιακή Θεωρία και Προβλήματα Οργάνωσης στην Ελληνική Διασπορά»).

¹²⁷ Richard Clogg, *Η Ελληνική Διασπορά στον Εικοστό Αιώνα*. Ελληνικά Γράμματα, 2010, σελ. 206-208.

¹²⁸ <http://aheworld.org/about-ahi/ahi-history.html>. (23/6/2015).

¹²⁹ Δημήτρης Ιωαννίδης, *Lobby Power. Η δύναμη του Λόμπι-Τα Ελληνικά, Τουρκικά και Εβραϊκά λόμπι και πως επηρεάζουν την εξωτερική πολιτική των ΗΠΑ*. Βοστώνη, 2012, σελ. 140.

όπλων στην Τουρκία, εισάγοντας έτσι το ζήτημα της εφαρμογής του κανόνα δικαίου, προς το συμφέρον των ΗΠΑ και αλλάζοντας το πρόσωπο της αμερικανικής πολιτικής. Λίγο αργότερα, ψηφίστηκε η χρηματοδότηση της Κύπρου με 25 εκατομμύρια δολάρια σε ανθρωπιστική βοήθεια. Το ΑΗΙ είχε συνεχή επαφή με μέλη του Κογκρέσου και κατόρθωσε να κινητοποιήσει τις ομογενειακές οργανώσεις. Οι προσπάθειές του συνεχίστηκαν και μετά την τουρκική εισβολή, με αποτέλεσμα το αμερικανικό κράτος να δώσει στην Κύπρο συνολικά 400 εκατομμύρια δολάρια, σημαντικό ποσό για την οικονομική ανάκαμψη του νησιού. Βασικό στέλεχος και ιδρυτής του ο δικηγόρος Ευγένιος Ρωσσίδης¹³⁰.

Το ΑΗΙ κρατά την πλέον αδιάλλακτη στάση απέναντι στο Κυπριακό πρόβλημα, συνεχίζοντας με συνέπεια τον αγώνα που ξεκίνησε την επαύριον της τουρκικής εισβολής. Εστιάζει τις δραστηριότητές του γύρω από τις αμερικανοτουρκικές σχέσεις. Αποδέχεται, όπως οι ΗΠΑ, τη στρατηγική αξία και φερεγγυότητα της Τουρκίας ως συμμάχου και κυρίως το ασυμβίβαστο ανάμεσα στις στενές σχέσεις ΗΠΑ-Τουρκίας και την κατοχή της Κύπρου από τα τουρκικά στρατεύματα. Προωθεί το ρόλο της Ελλάδας ως ιδανικού συμμάχου των ΗΠΑ, τονίζοντας για παράδειγμα τη στρατηγική αξία της αμερικανικής βάσης στη Σούδα. Δίνει βάρος στο ζήτημα των ανθρωπίνων δικαιωμάτων στην Τουρκία και τις υποθέσεις του Οικουμενικού Πατριαρχείου. Βασική του λειτουργία είναι η άσκηση πίεσης προς τα μέλη του Κογκρέσου, μέσω επίσημων επαφών και συναντήσεων των μελών του που έρχονται σε επαφή με τους βουλευτές και τους γερουσιαστές¹³¹.

Έχει περιοδικά αναλάβει νομοθετική πρωτοβουλία, σχετικά με τα βασικά ζητήματα της Κύπρου, του Αιγαίου, τις σχέσεις των ΗΠΑ με την Τουρκία, την ΠΓΔΜ και το Οικουμενικό Πατριαρχείο. Τα σημαντικά επιτεύγματά του επεκτείνονται και στις μέρες μας με την υλοποίηση της απαλλαγής από την υποχρέωση θεώρησης βίζας για τους Έλληνες πολίτες, το οποίο ψηφίστηκε σε νόμο στις 25 Μαρτίου 1999, ένα νομοσχέδιο για την εφαρμογή κώδικα δεοντολογίας περί προμηθειών αμερικανικών όπλων σε μη δημοκρατικές χώρες, συμπεριλαμβανομένης της Τουρκίας, όπως και η πίεση για τη θέσπιση διάταξης, σε νόμο του 1999, η οποία καλούσε την Τουρκία να σεβαστεί το Οικουμενικό Πατριαρχείο και την επαναλειτουργία της Θεολογικής Σχολής της Χάλκης.

Το 2004, ο Βουλευτής Frank Pallone εισήγαγε, κατόπιν εισήγησης του ΑΗΙ, τροπολογία, προκειμένου να ενσωματωθεί στην αμερικανική νομοθεσία το δικαίωμα των Αμερικανών πολιτών, που έχουν περιουσιακά στοιχεία στην κατεχόμενη Κύπρο, να καταθέτουν αγωγές κατά των κατοίκων στα κατεχόμενα ή κατά του τουρκικού κράτους για καταπάτηση της περιουσίας τους. Το 2006, η Γερουσιαστής Ολυμπία Σνόου εισήγαγε

¹³⁰ Γεννήθηκε στο Μπρούκλιν το 1927 από Έλληνες γονείς. Τον αποκαλούν “Golden Greek”, καθώς με ό,τι έχει ασχοληθεί, έχει καταφέρει να διακριθεί. Εργάστηκε ως ποινικός δικηγόρος και ανακριτής στο γραφείο του Εισαγγελέα της Νέας Υόρκης. Υπηρέτησε τρία χρόνια στην κυβέρνηση Αϊζενχάουερ. Το 1969, ο Ρίτσαρντ Νίξον τον διόρισε ως Βοηθό Γραμματέα του Υπουργείου Οικονομικών των ΗΠΑ έως το 1973. Υπηρέτησε στην εκτελεστική επιτροπή της οργάνωσης, του Προέδρου Ρίγκαν, Επιτροπή Χάριτος, από το 1982 έως το 1984. Έχει διατελέσει και εκδότης της ελληνικής έκδοσης του National Herald από το 1976 έως το 1979. <http://www.ellines.com/famous-greeks> (23/6/2015)

¹³¹ Αλέξανδρος Κιτρόεφ, «Ο Ρόλος του Ελληνο-Αμερικανικού Λόμπι στην Εξωτερική Πολιτική των ΗΠΑ 1992-2001», στο Παναγιώτης Τσάκωνας (επιμ), *Σύγχρονη Ελληνική Εξωτερική Πολιτική. Μια συνολική προσέγγιση*, τόμος Α', εκδόσεις Ι. Σιδέρης, 2003, σελ. 410-411.

στη Γερουσία το νομοσχέδιο περί Κυπριακών Απαιτήσεων, μαζί με τον συνάδελφό της γερουσιαστή Ρόμπερτ Μενέντεζ.

Επιπρόσθετα, στις 14 Απριλίου 2005, τα μέλη του ΑΗΙ κατέθεσαν πρόταση στην Επιτροπή Εξωτερικών Υποθέσεων του Κογκρέσου για αναστολή της βοήθειας προς την Τουρκία, αν δεν προηγηθεί η εκπλήρωση συγκεκριμένων προϋποθέσεων που αφορούν στην Κύπρο και στην επαναλειτουργία της Θεολογικής Σχολής. Στις 21 Απριλίου 2005, ο βουλευτής Robert E. Andrews, κατέθεσε νομοσχέδιο στη Βουλή, το οποίο αρχικά είχε προωθήσει το ΑΗΙ το 1997, μέσω του Ελληνοαμερικανού Βουλευτή Michael Pappas και αναφέρει ότι τα σύνορα μεταξύ της Ελλάδας και της Τουρκίας έχουν καθοριστεί και η Ελλάδα έχει κυρίαρχα δικαιώματα στα νησιά και τις βραχονησίδες στο Αιγαίο, συμπεριλαμβανομένων και των Ίμια¹³². Στο έργο του προσμετρούνται οι ετήσιες αναφορές για τη Βουλή των Αντιπροσώπων, τη Γερουσία και τη Διοίκηση και οι οποίες παρουσιάζουν μια ενοποιημένη ελληνοαμερικανική θέση για τα ζητήματα που απασχολούν την κοινότητα, σχετικά με τις σχέσεις των ΗΠΑ με την Ελλάδα και την Κύπρο.

Εκδίδει, επιπλέον, κατά περιόδους, ερωτηματολόγιο σχετικά με θέματα που αφορούν τους Ελληνοαμερικανούς, ζητώντας τους να απαντήσουν σε ερωτήσεις, σχετικά με την πολιτική. Επίσης, δημοσιοποιούνται τα αποτελέσματα των ψηφοφοριών των μελών της Βουλής και της Γερουσίας για θέματα που αφορούν στην Ελλάδα και στην Κύπρο. Το 2011, το ΑΗΙ εργάστηκε σε διάφορα ψηφίσματα στο Κογκρέσο που παρότρυναν την Τουρκία να σεβαστεί τα δικαιώματα και τις θρησκευτικές ελευθερίες του Οικουμενικού Πατριαρχείου. Ακόμη, στήριξε τις προσπάθειες των βουλευτών του Κογκρέσου για την τήρηση των διεθνών δεσμεύσεων από την Τουρκία για τη διαφύλαξη της χριστιανικής κληρονομιάς, την επιστροφή της χριστιανικής εκκλησιαστικής περιουσίας και το σεβασμό των δικαιωμάτων των χριστιανών να εκδηλώνουν ελεύθερα την πίστη τους¹³³.

Πέραν των προσπαθειών ευαισθητοποίησης των πολιτικών των ΗΠΑ και την προώθηση νομοθετικών μέτρων που υποστηρίζουν τις ελληνικές θέσεις, το ΑΗΙ διοργανώνει ημερίδες και ήδη μετρά πάνω από 50 συνέδρια για τη νομοθετική πολιτική και πώς να πιέσει το Κογκρέσο για την εξωτερική πολιτική των ΗΠΑ, αναφορικά με την Ελλάδα και την Κύπρο και το ζήτημα της ονομασίας των Σκοπίων. Προκειμένου να αναλύσει την κατάσταση της ελληνικής αμερικανικής κοινότητας, το ΑΗΙ ξεκίνησε, το 2002, τη διεξαγωγή συνεδρίου κάθε χρόνο, το οποίο εξακολουθεί να διοργανώνεται μέχρι και σήμερα. Ταυτόχρονα, παρακολουθεί τον αμερικανικό τύπο, δημοσιεύει απόψεις και δελτία τύπου και γενικά προβάλλει τα συμφέροντα της Ελλάδος στα αμερικανικά μέσα ενημέρωσης. Το Σάββατο στις 12 Μαρτίου 2015, το ΑΗΙ τίμησε την τεσσαρακοστή επέτειο από την ίδρυσή του σε εκδήλωση που διοργανώθηκε σε κεντρικό ξενοδοχείο της

¹³² Δημήτρης Ιωαννίδης, *Lobby Power. Η δύναμη του Λόμπι-Τα Ελληνικά, Τουρκικά και Εβραϊκά λόμπι και πως επηρεάζουν την εξωτερική πολιτική των ΗΠΑ*. Βοστώνη, 2012, σελ. 140.

¹³³ Δημήτρης Ιωαννίδης, *Lobby Power. Η δύναμη του Λόμπι-Τα Ελληνικά, Τουρκικά και Εβραϊκά λόμπι και πως επηρεάζουν την εξωτερική πολιτική των ΗΠΑ*. Βοστώνη, 2012, σελ. 141.

Ουάσιγκτον, όπου παραβρέθηκαν επιφανείς ομογενείς, αξιωματούχοι της αμερικανικής κυβέρνησης, διπλωμάτες και μέλη του Ινστιτούτου από κάθε γωνιά της Αμερικής¹³⁴.

4.5 Western Policy Center

Ιδρύθηκε το 1994 στην Καλιφόρνια, από τον επιχειρηματία Άγγελο Τσακόπουλο, ο οποίος είχε στο ενεργητικό του πλούσια δράση υπέρ Ελληνοαμερικανών υποψηφίων. Κρατά εκ διαμέτρου αντίθετη στάση από το ΑΗΙ και έχει ως σκοπό την προώθηση των γεωπολιτικών συμφερόντων των ΗΠΑ και των «δυτικών αξιών» στη ΝΑ Ευρώπη, καθώς και την επίλυση των ελληνοτουρκικών και νοτιοβαλκανικών προβλημάτων¹³⁵. Τάσσεται υπέρ της ανάπτυξης στενών σχέσεων των ΗΠΑ με την Ελλάδα και την Τουρκία, χωρίς να θεωρεί εμπόδιο την τουρκική παρουσία στην Κύπρο. Συνδυάζει το ρόλο ιδρύματος πολιτικής ανάλυσης και λόμπι, με καθαρά συμβουλευτική στάση, επιδιώκοντας όχι μόνο τον επηρεασμό του Κογκρέσου αλλά και της εκτελεστικής εξουσίας¹³⁶.

4.6 ΑΗΕΡΑ - GAPA

Στις αρχές της δεκαετίας του 1920, δημιουργούνται οι οργανώσεις ΑΗΕΡΑ¹³⁷ (American Hellenic Educational Progressive Association) και GAPA (Greek American Progressive Association¹³⁸) στο εσωτερικό των ελληνικών κοινοτήτων. Σκοπός και των δύο ήταν η αντιμετώπιση των ξενοφοβικών και ρατσιστικών επιθέσεων και των πιέσεων για αφομοίωση που δέχονταν οι πρώτες ελληνικές κοινότητες στις ΗΠΑ. Την εποχή εκείνη η ρατσιστική οργάνωση Κου-Κλουξ-Κλαν ασκούσε εκτεταμένη επιρροή στις Πολιτείες του Νότου και η δράση της συχνά επεκτεινόταν και σε λευκούς μετανάστες που δεν είχαν προσαρμοστεί και εξακολουθούσαν να αποτελούν ένα ξένο σώμα. Η οργάνωση ΑΗΕΡΑ δραστηριοποιήθηκε με σκοπό τη μαζική πολιτογράφηση των Ελλήνων, που θα εξασφάλιζε την ομαλότερη ένταξή τους στην αμερικανική κοινωνία. Η οργάνωση GAPA έδινε, αντίθετα, μεγαλύτερη έμφαση στη διατήρηση της ελληνικής πολιτισμικής ταυτότητας και κληρονομιάς, χωρίς παράλληλα να αντιτίθεται στον πολιτικό εξαμερικανισμό και την πολιτογράφηση των μεταναστών. Οι δύο οργανώσεις αντιπαρατέθηκαν, κάποιες φορές έντονα, ως προς τις αντιλήψεις και τα οράματά τους για τους διαφορετικούς τρόπους ένταξης των Ελλήνων μεταναστών στην αμερικανική κοινωνία, σε σημείο μάλιστα που οι «Αχέπανς» θεωρούσαν τους οπαδούς της GAPA ως οπισθοδρομικά στοιχεία, που αποτελούν τροχοπέδη στην πρόοδο της Ομογένειας. Από την πλευρά τους οι «Γκάπανς» έβλεπαν την ΑΗΕΡΑ ως μια προδοτική οργάνωση αρνησιπάτριδων. Η οξύτητα έφτασε

¹³⁴ Λένα Αργυρή, «40ή επέτειος από την ίδρυση του ΑΗΙ», *Εθνικός Κήρυκας*, άρθρο στις 15 Μαρ 2015.

¹³⁵ Αλέξανδρος Κιτρόεφ, «Ο Ρόλος του Ελληνο-Αμερικανικού Λόμπι στην Εξωτερική Πολιτική των ΗΠΑ 1992-2001», στο Παναγιώτης Τσάκωνας (επιμ), *Σύγχρονη Ελληνική Εξωτερική Πολιτική. Μια συνολική προσέγγιση*, τόμος Α', εκδόσεις Ι. Σιδέρης, 2003, σελ.410.

¹³⁶ Χαράλαμπος Παπασωτηρίου, *Διασπορά και Εθνική Στρατηγική*, Ελληνικά Γράμματα, 2000, σελ. 52.

¹³⁷ Ως Κυριακή της ΑΗΕΡΑ ανακήρυξε, με ειδική εγκύκλιό του, ο Αρχιεπίσκοπος Αμερικής Δημήτριος την 15^η Μαΐου. <http://www.ekirikas.com> από 01/10/2013

¹³⁸ Επιδιώκει την προώθηση της κατανόησης μεταξύ Ελλήνων και Αμερικανών και μεταξύ των ίδιων των Ελλήνων. Επιπλέον, προσπαθεί να διατηρήσει την ελληνική γλώσσα, τη θρησκεία και τα έθιμα. Για το σκοπό αυτό προετοιμάζει τους Έλληνες νέους για να διατηρήσουν την ελληνική κληρονομιά στην Αμερική και τούτο διότι υπάρχει μια έντονη τάση εκ μέρους των νέων Ελλήνων να εξομοιώνεται με την αμερικανική νεολαία.

στο αποκορύφωμα το 1927, όταν η ΑΗΕΡΑ στο ετήσιο συνέδριο αποφάσισε να αποβάλει από τις τάξεις της κάθε «Αχέπαν» που ήταν ταυτοχρόνως και μέλος της GAPΑ¹³⁹. Η αντιπαράθεση μεταξύ των δύο ομογενειακών οργανώσεων αμβλύθηκε από τις αρχές της δεκαετίας του 1930 και εξής¹⁴⁰.

4.61 ΑΗΕΡΑ (American Hellenic Educational Progressive Association)

Αποτελεί την κυριότερη και μεγαλύτερη ομογενειακή οργάνωση, με περίπου 20.000 τακτικά μέλη και άλλα 15.000 των φορέων της νεολαίας, η οποία ιδρύθηκε στις 26 Ιουλίου 1922 στην Ατλάντα της Γεωργίας, από δύο Έλληνες εμπόρους από την Ατλάντα, τον Α. Νικολόπουλο και τον Ι. Αγγελόπουλο και η δράση της επεκτείνεται σε παναμερικανικό επίπεδο. Οι δραστηριότητες της είναι πολιτιστικού και εκπαιδευτικού χαρακτήρα και όχι πολιτικού. Μολαταύτα, παίρνει θέση απέναντι στα θέματα τα σχετικά με την Ελλάδα και την Κύπρο. Επιπλέον, συμμετέχει σε πολιτικές εκδηλώσεις στην Ουάσιγκτον και διατηρεί επαφή με την κυβέρνηση και το Κογκρέσο¹⁴¹. Έχει έδρα την Ουάσιγκτον, δικά της περιουσιακά στοιχεία και αναγνωρίζεται τόσο από το επίσημο αμερικανικό κράτος όσο και από την Ελλάδα. Ανάμεσα στις δραστηριότητές της είναι η εκπαιδευτική και πολιτιστική ανάπτυξη των Ελληνοαμερικανών, καθώς επίσης και η διατήρηση των δεσμών τους με την ελληνική κληρονομιά και παράδοση και τη σύγχρονη Ελλάδα¹⁴².

Η ιδιότητα του μέλους στην οργάνωση είναι ανοικτή σε άτομα ηθικού κύρους που είναι ήδη πολίτες των ΗΠΑ ή με δηλωμένη την πρόθεση αλλαγής της υπηκοότητάς τους. Η πλειοψηφία αποτελείται από Έλληνες ή Αμερικανούς ελληνικής καταγωγής. Προκειμένου να προσδώσει περισσότερο σεβασμό και δυνατότητες επιρροής, η ΑΗΕΡΑ προσέφερε την ιδιότητα μέλους σε σημαντικούς κυβερνητικούς ηγέτες και άλλες προσωπικότητες υψηλής επιρροής της αμερικανικής κοινωνίας, όπως στον Φραγκλίνο Ρούζβελτ και στον Χάρι Τρούμαν αλλά και σε πολλούς υπουργούς, γερουσιαστές, κυβερνητικούς και τοπικούς αξιωματούχους.

Συγκροτείται από τέσσερις οργανώσεις, οι οποίες συνεργάζονται σε τοπικό, περιφερειακό και εθνικό επίπεδο. Αυτές είναι η οργάνωση ΑΗΕΡΑ, Οι «Θυγατέρες της Πηνελόπης» (βοηθητική οργάνωση των μεγαλύτερων γυναικών), οι «Υιοί του Περικλέως» (βοηθητική οργάνωση των νεαρών αγοριών) και οι «Θεραπαινίδες της Αθηνάς» (βοηθητική οργάνωση των νεαρών κοριτσιών). Οι στόχοι της οργάνωσης είναι να προωθεί και να ενθαρρύνει την αφοσίωση στις ΗΠΑ, να διδάσκει στα μέλη της το σεβασμό των αναφαίρετων δικαιωμάτων του ανθρωπίνου γένους, την εκτίμηση για τα δικαιώματα των πολιτών, να ενθαρρύνει τα μέλη να συμμετέχουν σε κάθε πολιτικό και κοινωνικό τομέα και στην πάταξη της διαφθοράς, να προωθεί τα ιδανικά του ελληνισμού και του ελληνικού

¹³⁹ Μπάμπης Μαρκέτος, *Οι Ελληνοαμερικανοί. Ιστορία της Ελληνικής Ομογένειας των Η.Π.Α.*, εκδόσεις Παπαζήση, 2006, σελ 136-137.

¹⁴⁰ Ιωάννης Χασιώτης, Όλγα Κατσιαρδή - Hering, και Ευρυδίκη Αμπατζή, *Οι Έλληνες στη Διασπορά, 15^{ος} – 21^{ος} αιώνας*, Επιμέλεια – Έκδοση: Βουλή των Ελλήνων, 2006, σελ. 276.

¹⁴¹ Αλέξανδρος Κιτρόφ, «Ο Ρόλος του Ελληνο-Αμερικανικού Λόμπι στην Εξωτερική Πολιτική των ΗΠΑ 1992-2001», στο Παναγιώτης Τσάκωνας (επιμ), *Σύγχρονη Ελληνική Εξωτερική Πολιτική. Μια συνολική προσέγγιση*, τόμος Α', εκδόσεις Ι. Σιδέρης, 2003, σελ.412.

¹⁴² Υπ.Εξ., Δνση Αποδήμων Ελλήνων, *Ο Ελληνισμός του Εξωτερικού*, Β' έκδοση, 1992, Αθήνα, σελ. 20.

πολιτισμού, όπως και το πνεύμα του αλτρουισμού και της αμοιβαίας βοήθειας. Η συνεισφορά της σε διακεκριμένους σκοπούς, τεράστια: για τα ορφανά και τα θύματα του πολέμου στην Ελλάδα, για τα θύματα του σεισμού σε Κόρινθο και Δωδεκάνησα και Ιονίων Νήσων, εθνικές υποτροφίες, μνημείο της ΑΧΕΡΑ για τον Φρ. Ρούζβελτ στο Χάιντ Παρκ, για το Πατριαρχείο Ιεροσολύμων και Κωνσταντινούπολης, η Γεωργική Σχολή της ΑΗΕΡΑ στην Ελλάδα, Νοσοκομείο ΑΗΕΡΑ στην Ελλάδα και 7 κέντρα υγείας¹⁴³ αλλά και πιο πρόσφατα για την αντιμετώπιση της ανθρωπιστικής κρίσης στην πατρίδα μας¹⁴⁴ κ.ά.¹⁴⁵.

Το ετήσιο συνέδριο της παραμένει το κορυφαίο κοινωνικό γεγονός της ελληνοαμερικανικής ομογένειας. Η ποικιλία και το εύρος του προγράμματός της ΑΗΕΡΑ δεν συγκρίνεται με κανένα άλλο, καθώς περιλαμβάνει χοροεσπερίδα για το Κογκρέσο στην Ουάσιγκτον, τελετές βράβευσης επιφανών Ελληνοαμερικανών, σεμινάρια, αθλητικά γεγονότα, επιτροπή πολιτικής δράσης και ένα εκπαιδευτικό ίδρυμα που υποστηρίζει τις ελληνικές και ελληνοαμερικανικές μελέτες. Ετησίως συνεισφέρει ένα εκατομμύριο δολάρια για φιλανθρωπικούς σκοπούς πολιτιστικού, θρησκευτικού, ιατρικού και κοινωνικού χαρακτήρα¹⁴⁶.

Η ΑΗΕΡΑ αναπτύχθηκε σε τέτοιο βαθμό, ώστε μαζί με την Αρχιεπισκοπή να αποτελούν τις δυο πιο δραστήριες και δυναμικές ομογενειακές οργανώσεις στη χώρα. Ο σημερινός στόχος της οργάνωσης έχει διαφοροποιηθεί ως ένα βαθμό από τον αρχικό και έχει προσανατολιστεί στη διατήρηση των πολιτιστικών παραδόσεων της Ελλάδος, χρησιμοποιώντας όμως σαν όπλο την αρμονική προσαρμογή της ζωής στα αμερικανικά δεδομένα.

4.62 GAPA (Greek-American Progressive Association)

Ιδρύθηκε το 1923 και έχει επιλέξει διαφορετικό τρόπο για την προώθηση των ομογενειακών θέσεων. Δύο είναι οι βασικές διαφορές, σε σχέση με την ΑΗΕΡΑ: το θέμα της γλώσσας και της θρησκευτικής έμφασης. Η ΑΗΕΡΑ χρησιμοποιεί την αγγλική γλώσσα στις τελετές και στις ομιλίες της και δεν απαιτεί από τα μέλη της να ανήκουν στην Ελληνική Ορθόδοξη Εκκλησία. Η GAPA δίνει ιδιαίτερη έμφαση στη χρήση της ελληνικής γλώσσας και μόνο ορθόδοξοι γίνονται δεκτοί στην οργάνωση. Η ΑΗΕΡΑ αποδέχεται ως

¹⁴³ Η 5η Περιφέρεια της ΑΧΕΠΑ διοργάνωσε στο Pines Manor του New Jersey, το 21ο τιμητικό δείπνο, στα πλαίσια του οποίου ανακοίνωσε την δωρεά σαράντα χιλιάδων δολαρίων σε διάφορα αντικαρκινικά ερευνητικά προγράμματα στις Πολιτείες του New Jersey, της Πενσυλβάνια και του Ντέλαγουερ. Στο δείπνο παραβρέθηκαν εκπρόσωποι από όλα τα τμήματα της ΑΧΕΠΑ της περιοχής, τα οποία για δύο περίπου δεκαετίες έχουν προσφέρει περισσότερα από 1,1 εκατομμύρια δολάρια. <http://www.ekirikas.com> από 01/10/2013.

¹⁴⁴ Το 2013 η ΑΧΕΠΑ, κατάφερε να διασφαλίσει, με δικά της έξοδα, τη μεταφορά πέντε κοντέινερ με φάρμακα από τις ΗΠΑ στην Ελλάδα. Τα φάρμακα, συγκέντρωσε η οργάνωση International Orthodox Christian Charities (IOCC) και η ΑΧΕΠΑ ανέλαβε την μεταφορά τους στην Ελλάδα. Κάθε κοντέινερ περιείχε ιατρικό υλικό αξίας 650 χιλιάδων δολαρίων και η μεταφορά του стоίχισε 15 χιλιάδες δολάρια. Το ιατρικό υλικό παραδόθηκε στο Νοσοκομείο «Ευαγγελισμός», του οποίου μάλιστα μια πτέρυγα ονομάστηκε ΑΧΕΠΑ, εξαιτίας της βοήθειας που προσέφερε η ελληνοαμερικανική οργάνωση. Παράλληλα, η οργάνωση των γυναικών της ΑΧΕΠΑ «Οι Κόρες της Πηνελόπης» προσέφερε 275 χιλιάδες δολάρια στην φιλανθρωπική οργάνωση «Αποστολή». <http://mignatiou.com> άρθρο από 24/12/2013.

¹⁴⁵ Ημερίδα του Ιδρύματος Πολιτισμού και Εκπαίδευσης «Ανδρέας Λεντάκης» με θέμα «Ο Ελληνισμός της Διασποράς. Ιστορία, Προβλήματα, Προοπτικές», Σάββατο, 24 Φεβρουαρίου 2008, σελ. 19-35.

¹⁴⁶ Richard Clogg, *Η Ελληνική Διασπορά στον Εικοστό Αιώνα*. Ελληνικά Γράμματα, 2010, σελ. 210.

ενεργά μέλη και Αμερικανούς, ενώ η GAPA τους αποδέχεται μόνο ως επίτιμα μέλη και για αυτό είναι πιθανόν στο μέλλον η ΑΗΕΡΑ να έχει περισσότερα μέλη Αμερικανούς από ότι Έλληνες, ενώ η GAPA πάντα θα απαρτίζεται μόνο από Έλληνες. Ωστόσο, επιδιώκει να καλλιεργήσει τη φιλία και τον σεβασμό όλων των Αμερικανών, επειδή είναι προς το συμφέρον των μελών της να το πράξει αλλά και επειδή είναι το καθήκον τους ως Αμερικανοί πολίτες. Επί του παρόντος, η GAPA έχει πάνω από είκοσι πέντε χιλιάδες μέλη και η συμμετοχή αυξάνεται σταθερά. Έχει παραρτήματα σε οποιοδήποτε μέρος του κόσμου, όπου υπάρχει μεγάλος αριθμός Ελλήνων.

4.7 UHAC – PSEKA

Ο Αρχιεπίσκοπος Ιάκωβος, προκειμένου να διαχωρίσει τις δραστηριότητες άσκησης πολιτικής πίεσης από το πνευματικό έργο της Εκκλησίας, ενθάρρυνε την ίδρυση του United Hellenic American Congress. Ιδρύθηκε το 1974 από τον επιχειρηματία Andy Athens στο Σικάγο. Για μεγάλο χρονικό διάστημα θεωρούνταν οργάνωση που απηχούσε ανεπίσημα τις απόψεις του Αρχιεπισκόπου γύρω από τα θέματα που απασχολούσαν το ελληνοαμερικανικό λόμπι¹⁴⁷. Οι δραστηριότητες της συμπεριλάμβαναν τη συνεργασία με άλλες ομάδες Ελλήνων για την οργάνωση μεγάλων συγκεντρώσεων, καμπάνια με επιστολές πολιτών, διαφημίσεις σε εφημερίδες και επιχορηγήσεις για νομοθετική επίλυση υπέρ των Ελλήνων και των Κυπρίων καθώς και για τους αγνοούμενους Κυπρίους, μετά την τουρκική εισβολή. Από την ίδρυσή του, ο Andy Athens¹⁴⁸ διετέλεσε πρόεδρος. Τα μετέπειτα χρόνια αναζήτησε πόρους για την υποψηφιότητα γερουσιαστών στο Κογκρέσο από αμερικανικές και ξένες πηγές. Παρόλο το γεγονός ότι επιχείρησε να επεκταθεί σε επίπεδο εθνικής περιφέρειας, οι βασικές πηγές στήριξής τους προέρχονταν από το Σικάγο.

Το UHAC συνεργάζεται στενά με την PSEKA¹⁴⁹ (International Coordinating Committee «Justice for Cyprus», PSEKA), με έδρα τη Νέα Υόρκη και απευθύνεται στην ευρύτερη Ελληνοαμερικανική κοινότητα, με σκοπό να προωθήσει την ατζέντα της, σχετικά με τα θέματα της Κύπρου. Ο πρόεδρος της, Philip Christopher, επιχειρηματίας που δραστηριοποιήθηκε στην πολιτική συγκέντρωση χρημάτων. Υπό την καθοδήγηση του Ιακώβου, ο σημαντικός συντονιστικός παράγοντας των προσπαθειών άσκησης επιρροής

¹⁴⁷ Αλέξανδρος Κιτρόεφ, «Ο Ρόλος του Ελληνο-Αμερικανικού Λόμπι στην Εξωτερική Πολιτική των ΗΠΑ 1992-2001», στο Παναγιώτης Τσάκωνας (επιμ), *Σύγχρονη Ελληνική Εξωτερική Πολιτική. Μια συνολική προσέγγιση*, τόμος Α', εκδόσεις Ι. Σιδέρης, 2003, σελ. 411.

¹⁴⁸ Ο Ανδρέας Α. Άθενς (Ανδρέας Αθανασούλας) γεννήθηκε το '22 στο Σικάγο των ΗΠΑ από γονείς Έλληνες μετανάστες και πέθανε στις 14 Μαρτίου 2013. Διατέλεσε Πρόεδρος του Συμβουλίου Απόδημου Ελληνισμού (ΣΑΕ), όπως και ιδρυτής και πρώτος πρόεδρος του ΔΣ (86 – 96) της «Leadership 100» και συνιδρυτής και πρώην πρόεδρος της Διεθνούς Ορθόδοξης Χριστιανικής Φιλανθρωπικής Οργάνωσης (IOCC). Επί δύο δεκαετίες (74-95) διατέλεσε Πρόεδρος του Συμβουλίου της Αρχιεπισκοπής της Ελληνικής Ορθόδοξης Εκκλησίας Αμερικής. Είναι, επίσης, συνιδρυτής του Ελληνοαμερικανικού Εμπορικού Επιμελητηρίου, του οποίου έχει διατελέσει και πρόεδρος (91-97). <http://el.sae.gr> (17/7/2015).

¹⁴⁹ Η PanCyprian Association of America ιδρύθηκε το 1974, στη Νέα Υόρκη, με σκοπό την υποστήριξη των αγώνων της Κύπρου και είναι το αμερικανικό τμήμα της Παγκόσμιας Συντονιστικής Επιτροπής Κυπριακού Αγώνα, που ίδρυσε στη Λευκωσία ο Μακάριος το 1975. Αλέξανδρος Κιτρόεφ, «Ο Ρόλος του Ελληνο-Αμερικανικού Λόμπι στην Εξωτερική Πολιτική των ΗΠΑ 1992-2001», στο Παναγιώτης Τσάκωνας (επιμ), *Σύγχρονη Ελληνική Εξωτερική Πολιτική. Μια συνολική προσέγγιση*, τόμος Α', εκδόσεις Ι. Σιδέρης, 2003, σελ. 411.

από την εκκλησία, τον UHAC και την PSEKA, ήταν η εταιρία Washington PR¹⁵⁰ του Andrew Manatos¹⁵¹, Βοηθού Γενικού Γραμματέα Εμπορίου επί προεδρίας Carter¹⁵². Η πολιτική της εταιρίας Manatos & Manatos βρίσκεται κάπου ανάμεσα στο ΑΗΙ και της Western Policy Center, ασκώντας πίεση στην Ουάσιγκτον υπέρ των ελληνικών και κυπριακών υποθέσεων και προωθώντας τις σχέσεις Ελλάδας – ΗΠΑ. Ο κύριος σκοπός είναι η βελτίωση των σχέσεων των δύο χωρών, καθώς και των αμερικανοκυπριακών, ενώ η κριτική απέναντι στην Τουρκία είναι πιο ήπια, σε σύγκριση με την πιο αδιάλλακτη γραμμή του ΑΗΙ. Παλαιότερα, η οργάνωση υπήρξε ο επίσημος εκπρόσωπος στο Κογκρέσο των κυβερνήσεων της Ελλάδας και της Κύπρου, καθώς και της Ελληνορθόδοξης Αρχιεπισκοπής Αμερικής. Σήμερα έχει συντονιστικό ρόλο στην Ουάσιγκτον, μέσω της Coordinated Effort of Hellenes, με τη συμμετοχή της Manatos & Manatos, UHAC, PSEKA και PanCyprians. Διατηρεί στενές σχέσεις με τον Πρόεδρο, την κυβέρνηση και το Κογκρέσο, προκειμένου να διατηρεί ζωντανά τα ζητήματα ελληνικού ενδιαφέροντος. Στους στόχους της συμπεριλαμβάνεται η συγκέντρωση χρημάτων, από Ελληνοαμερικανούς, για Βουλευτές, Γερουσιαστές και υποψήφιους για το Κογκρέσο¹⁵³.

Σε ετήσια βάση πραγματοποιείται, με την παρουσία των πλέον επιφανών μελών του Κογκρέσου, το συνέδριο της PSEKA, μέρος των εργασιών του οποίου λαμβάνουν χώρα στο Καπιτώλιο. Μέσα από αυτό εκφράζεται η αμέριστη συμπαράσταση των βουλευτών στις προσπάθειες της κυπριακής κυβέρνησης για τη δίκαιη επίλυση του προβλήματος, με την αμέριστη πάντα συμπαράσταση της ομογένειας. Ανάμεσα στους παρισταμένους είναι ηχηρά ονόματα ομογενών και κοινός άξονας των ομιλιών τους είναι η ανάγκη τερματισμού της τουρκικής προκλητικότητας και κατοχής. Μετά το πρώτο μέρος του συνεδρίου, στο κτίριο Rayburn της Βουλής των Αντιπροσώπων, οι εργασίες μεταφέρονται στη Γερουσία, όπου γερουσιαστές με τον υποστηρικτικό τους λόγο δεσμεύονται ότι θα συνεχίσουν να στηρίζουν τον δίκαιο αγώνα των Κυπρίων. Στο πλαίσιο του συνεδρίου πραγματοποιείται από αντιπροσώπους ή και στενούς συμβούλους κυβερνητικών αξιωματούχων, ενημέρωση σχετικά με τις αμερικανικές θέσεις τόσο για το Κυπριακό όσο

¹⁵⁰ Η Manatos & Manatos (M & M) είναι εταιρία για τις κυβερνητικές σχέσεις και τη δημόσια πολιτική. Έχει συνδεθεί με τη χάραξη της αμερικανικής πολιτικής. Ιδρύθηκε το 1983 από τον Andrew E. Manatos και τον πατέρα του Mike N. Manatos. Ο Andy Manatos υπηρέτησε ως Βοηθός Γενικού Γραμματέα Εμπορίου επί Προεδρίας Κάρτερ και πιο πριν ως ανώτερος βοηθός των γερουσιαστών Thomas Eagleton και Gale McGee. Ο Mike N. Manatos υπηρέτησε ως Σύνδεσμος Γερουσίας, στον Πρόεδρο John F. Kennedy και στον Πρόεδρο Lyndon B. Johnson. Το προσωπικό της έχει βαθιά γνώση της λειτουργίας του Κογκρέσου των ΗΠΑ, του Λευκού Οίκου, των ομοσπονδιακών υπηρεσιών & των μέσων ενημέρωσης. <http://manatos.com> (12/8/2015).

¹⁵¹ Έχει επιλεγεί ως ένας από τους ανθρώπους με την μεγαλύτερη πολιτική επιρροή στην Ουάσιγκτον από το περιοδικό «Regardies» και ως ένας από τους μεγαλύτερους πολιτικούς χρηματοδότες στην Αμερική σε θέματα ελληνικού και κυπριακού ενδιαφέροντος. Συναντά τακτικά τον Πρόεδρο των ΗΠΑ τον οποίον και συμβουλεύει σε θέματα δημόσιας πολιτικής. <http://www.ellines.com/famous-greeks/415-otan-milaei-o-antuo-proedros-ton-hpa-akouei-me-prosochi> (23/6/2015).

¹⁵² Hrair R. Dekmejian και Angelos Themelis, *Ethnic Lobbies in U.S. Foreign Policy. A Comparative Analysis of the Jewish, Greek, Armenian and Turkish Lobbies*. Institute of International Relations, Occasional Research Paper 13, October 1997, p. 25.

¹⁵³ Αλέξανδρος Κιτρόεφ, «Ο Ρόλος του Ελληνο-Αμερικανικού Λόμπι στην Εξωτερική Πολιτική των ΗΠΑ 1992-2001», στο Παναγιώτης Τσάκωνας (επιμ), *Σύγχρονη Ελληνική Εξωτερική Πολιτική. Μια συνολική προσέγγιση*, τόμος Α', εκδόσεις Ι. Σιδέρης, 2003, σελ. 411-412.

και για άλλα ζητήματα που αφορούν την Ελλάδα και γίνονται αποδέκτες πολλών ερωτημάτων από τους συμμετέχοντες¹⁵⁴.

Κεφάλαιο 5 **«Τα γεγονότα στο Κογκρέσο** **και ο επιτυχημένος ρόλος του ελληνοισμού»**

5.1 Το αμερικανικό εμπάργκο όπλων το 1975

Ως η μεγαλύτερη επιτυχία των Ελλήνων ομογενών θεωρείται η επιβολή του αμερικανικού εμπάργκο όπλων στην Τουρκία το 1975, παρά την έντονη αντίθεση του Προέδρου Ford και του Υπουργού Εξωτερικών Kissinger¹⁵⁵. Στην Ουάσιγκτον, ο Νίξον είχε μόλις παραιτηθεί, μετά το σκάνδαλο Watergate¹⁵⁶ και μια καινούργια κυβέρνηση προσπαθούσε να επιβάλει τον έλεγχο της εκτελεστικής εξουσίας στην εξωτερική πολιτική. Η υπόθεση Watergate επισκίασε κάθε άλλο πρόβλημα, γιατί το ερώτημα που ετέθη, στη συνείδηση του αμερικανικού λαού, δεν αφορούσε την εγκληματική ή όχι δραστηριότητα ορισμένων προσώπων αλλά τη λειτουργία και το μέλλον των συνταγματικών θεσμών των Ηνωμένων Πολιτειών¹⁵⁷.

Η νομοθετική νίκη της ελληνικής ομογένειας στο Κογκρέσο προήλθε από τον συνδυασμένο ζήλο δύο Ελληνοαμερικανών του Κογκρέσου, του John Brademas και του Paul Sarbanes, την επιρροή του βουλευτή Benjamin Rosenthal και την επιμονή του Γερουσιαστή Thomas Eagleton¹⁵⁸. Η τακτική τους να απαιτήσουν το αμερικανικό

¹⁵⁴ <http://www.ekirikas.com> (5/6/2015).

¹⁵⁵ Ο Χένρυ Άλφρεντ Κίσινγκερ γεννήθηκε στις 27 Μαΐου του 1923 στη Γερμανία, από γονείς εβραϊκής καταγωγής, οι οποίοι το 1938 διέφυγαν στις ΗΠΑ υπό την απειλή του ναζιστικού καθεστώτος. Αρχικά ακολούθησε ακαδημαϊκή καριέρα στο Χάρβαρντ ως καθηγητής Διεθνών Σχέσεων αλλά παράλληλα συμμετείχε σε διάφορες κυβερνητικές υπηρεσίες και επιτροπές που αφορούσαν την εξωτερική πολιτική και ασφάλεια των Ηνωμένων Πολιτειών. Το 1969 διορίστηκε Σύμβουλος Εθνικής Ασφάλειας για τον πρόεδρο Νίξον και το 1973 διορίστηκε ταυτόχρονα Υπουργός Εξωτερικών. Με τη διπλή του ιδιότητα έγινε πλέον κυρίαρχος, όσον αφορά την άσκηση της εξωτερικής πολιτικής, εν μέσω ψυχρού πολέμου. Ο Κίσινγκερ ήταν ένθερμος υποστηρικτής του ρεαλισμού (realpolitik) στην άσκηση της εξωτερικής πολιτικής, με τις δύο υπερδυνάμεις, τις Ηνωμένες Πολιτείες Αμερικής και την Σοβιετική Ένωση, να αντιμάχονται σκληρά για παγκόσμια στρατιωτική και γεωπολιτική επικράτηση. (Μάριος Αδαμίδης, *Η Τραγική αναμέτρηση και η προδοσία της Κύπρου - Κύπρος 15-24 Ιουλίου 1974*, Kindle Edition, 2014).

¹⁵⁶ Πολιτικό σκάνδαλο που σήμανε το τέλος της προεδρίας του Ρίτσαρντ Νίξον. Το όνομα προέρχεται από το συγκρότημα των γραφείων του Δημοκρατικού Κόμματος στο κτίριο Watergate στην Ουάσιγκτον, όταν στις 17 Ιουνίου του 1972, πέντε άντρες διέρρηξαν τα κεντρικά γραφεία του κόμματος. Η αστυνομία συνέλαβε τους πέντε άνδρες, οι οποίοι είχαν σχέση με την CIA. Μετά τη διάρρηξη, ο Λευκός Οίκος εξέδωσε μια σειρά από ανακοινώσεις, με τις οποίες αρνούνταν οποιαδήποτε σχέση με το συμβάν. Ο Νίξον και οι στενότεροι σύμβουλοί του κινήθηκαν γρήγορα για να καλύψουν τους πραγματικούς ενόχους. Μεταξύ των άλλων, ανεπιτυχώς η CIA κράτησε το FBI μακριά από την υπόθεση, όχι με πειστικά, πάντως, επιχειρήματα. (Mitchell K. Hall, *Historical Dictionary of the Nixon-Ford Era*. Historical Dictionaries of U.S. Historical Eras, No. 9, The Scarecrow Press, Inc. Lanham, Maryland, Toronto, Plymouth, UK, 2008, p. 210-211).

¹⁵⁷ Καλ ΜακΚρύσταλ, Λιούις Τσέστερ, Στέφεν Άρις και Ουίλιαμ Σόουκρος, *Γουόττεργκαιτ. Ολόκληρη η αλήθεια*, πρόλογος, εκδόσεις Ορίζοντες, 1974.

¹⁵⁸ Στην πρώτη φάση της επιβολής του εμπάργκο αναπτύχθηκαν δύο σχολές σκέψης· των υποκειμενιστών και των αντικειμενιστών. Οι υποκειμενιστές πίστευαν ότι η εξωτερική πολιτική δεν αποτελεί αποκλειστικό δικαίωμα και προνόμιο συγκεκριμένης ελίτ αλλά αντίθετα επιδέχεται δημόσια κριτική και κοινοβουλευτικό έλεγχο. Οι αντικειμενιστές θεωρούσαν ότι μόνο μια μικρή ομάδα ειδικών, με επιστημονικά κριτήρια και όχι πολιτικά, θα πρέπει να ασχολείται με την εξωτερική πολιτική, αφήνοντας εκτός το Κογκρέσο και την κοινή γνώμη. Οι Kissinger και Nixon ανήκαν στη δεύτερη ομάδα.

εμπάργκο όπλων για την τήρηση του νόμου και την υπεράσπιση των θεμελιωδών αρχών της αμερικανικής εξωτερικής πολιτικής, οδήγησε στην ήττα της συνδυασμένης αντίθεσης του Λευκού Οίκου, του Υπουργού Εξωτερικών Κίσινγκερ και της ηγεσίας του Κογκρέσου¹⁵⁹. Παράλληλα, η νομοθετική πρωτοβουλία για το εμπάργκο υποστηρίχθηκε από την έντονη και επίμονη καμπάνια του απλού κόσμου που οργανώθηκε από τους ΑΗΕΡΑ, ΑΗΡΑC και την Αρχιεπισκοπή. Σημαντικός θεωρήθηκε και ο ρόλος του Ηλία Δημητρακόπουλου¹⁶⁰, ο οποίος ευαισθητοποίησε πολλούς φίλους του βουλευτές. Η δραστηριοποίηση της ελληνικής ομογένειας συνάντησε τόσο την κριτική του Κίσινγκερ, θεωρώντας ότι οι Έλληνες επιδείκνυαν ανεπαρκή προσήλωση στις ΗΠΑ και καθίσταντο όργανα μιας ξένης χώρας, δηλαδή της Ελλάδας, όσο και από μια σειρά σημαντικούς δημοσιογράφους, όπως τους Rowland Evans και Robert Novak¹⁶¹.

Παρόλο τις προεκλογικές δεσμεύσεις του Προέδρου Κάρτερ για να λύσει το πρόβλημα της διαμάχης στην Κύπρο, ο Λευκός Οίκος απέτυχε να πιέσει για την απόσυρση των τουρκικών στρατευμάτων. Ο Κάρτερ είχε αναδείξει ως κεντρικό στόχο της εξωτερικής του πολιτικής τα ανθρώπινα δικαιώματα αλλά μολαταύτα έπεισε το Κογκρέσο να άρει το εμπάργκο, βάσει επιχειρημάτων για τη γεωπολιτική και στρατηγική σημασία της Τουρκίας. Κατά τον Ψυχρό Πόλεμο, εξάλλου, η Τουρκία ήταν κράτος πρώτης γραμμής¹⁶² που συνόρευε με τη Σοβιετική Ένωση. Οι τουρκικές ένοπλες δυνάμεις, σε ό,τι αφορά το προσωπικό τους, ήταν οι δεύτερες μεγαλύτερες στο ΝΑΤΟ, μετά τις αμερικανικές. Μετά τον Ψυχρό Πόλεμο, η Τουρκία κατέστη πολύτιμος φιλοδυτικός παράγοντας στη Μέση Ανατολή, στον Καύκασο και στην Κεντρική Ασία. Η επίγνωση των Αμερικανών για τη σύμπλευση των εθνικών συμφερόντων των ΗΠΑ και της Τουρκίας, αποτέλεσε το σημαντικότερο εμπόδιο που αντιμετώπισε η ελληνοαμερικανική ομογένεια στην προσπάθειά της να επηρεάσει την αμερικανική εξωτερική πολιτική υπέρ της Ελλάδας και της Κύπρου¹⁶³.

¹⁵⁹ Hrair R. Dekmejian και Angelos Themelis, *Ethnic Lobbies in U.S. Foreign Policy. A Comparative Analysis of the Jewish, Greek, Armenian and Turkish Lobbies*. Institute of International Relations, Occasional Research Paper 13, October 1997, p. 26.

¹⁶⁰ Έλληνας δημοσιογράφος με έντονη αντιδικτατορική δράση. Διετέλεσε πολιτικός σύμβουλος του γερουσιαστή και υποψηφίου προέδρου, Τζορτζ Μαγκόβερν και προσπάθησε να συντονίσει τον αντιδικτατορικό αγώνα, ερχόμενος σε επαφή με πολλούς αμερικανούς πολιτικούς όπως ο Τεντ Κέννεντυ. Ήταν αυτός που αποκάλυψε τη χρηματοδότηση της προεκλογικής εκστρατείας του Νίξον από τον Τομ Πάπας. (<https://el.wikipedia.org/18/7/2015>).

¹⁶¹ Οι δημοσιογράφοι στους οποίους είχε δώσει αντίγραφο του Μνημονίου Ιακώβου-Ford-Kissinger ο Ηλίας Δημητρακόπουλος, μετά τη συνάντησή τους στις 7/10/74 και το οποίο έγινε η βάση ενός άρθρου που δημοσιεύτηκε στην *Washington Post* στις 6/11/74, έξι μόλις ημέρες από τις βουλευτικές εκλογές στην Ελλάδα. (Γιώργος Ανδρεόπουλος, *Η χρήση και η κατάχρηση του αντιαμερικανισμού στην Ελλάδα*, εκδόσεις Πολύτυπο, 1994, σελ. 32-33).

¹⁶² Ο ίδιος ο Κίσινγκερ είχε παραδεχτεί ότι: «Από γεωπολιτικής πλευράς, η Τουρκία είναι σημαντικότερη από την Ελλάδα. Συνορεύοντας με την Εγγύς Ανατολή, την κεντρική Ασία, τη Σοβιετική Ένωση και την Ευρώπη, η Τουρκία είναι απαραίτητη για την αμερικανική πολιτική σε αυτές τις περιοχές. Η Τουρκία υπήρξε αφοσιωμένος και πιστός σύμμαχος, σε όλη τη διάρκεια του Ψυχρού Πολέμου. Τα τουρκικά στρατεύματα είχαν πολεμήσει με διακρίσεις στο πλευρό μας στην Κορέα, ενώ 26 ηλεκτρονικοί σταθμοί παρακολουθούσαν τις σοβιετικές πυραυλικές και διαστημικές δραστηριότητες από τουρκικό έδαφος» (Αριστοτελία Πελώνη, *Ιδεολογία κατά Ρεαλισμού. Η αμερικανική πολιτική απέναντι στην Ελλάδα 1963-1976*, Εκδόσεις Πόλις, 2010, σελ. 327).

¹⁶³ Χαράλαμπος Παπασωτηρίου, *Διασπορά και Εθνική Στρατηγική*, Ελληνικά Γράμματα, 2000, σελ. 54-56.

Στις διαπραγματεύσεις που επακολούθησαν, το ελληνικό λόμπι επέμενε σταθερά στη διατήρηση του εμπάργκο, μέχρι που η ελληνική κυβέρνηση συμφώνησε να δώσει τη συγκατάθεσή της στον Κάρτερ, προκειμένου να άρει το εμπάργκο, σε αντάλλαγμα μιας αναλογικής αμερικανικής βοήθειας 7 προς 10 στην Ελλάδα και στην Τουρκία¹⁶⁴. Από το 1978, το ελληνικό λόμπι κατάφερε να διατηρήσει την αναλογία αυτή, παρόλο που η επιδίωξή του για διατήρηση της στρατιωτικής ισορροπίας ανάμεσα στην Ελλάδα και στην Τουρκία υπονομεύτηκε, λόγω της προφανούς υπεροχής των τουρκικών στρατιωτικών δυνάμεων και της επιμονής τους να απειλήσουν την ελληνική κυριαρχία¹⁶⁵.

5.2 Τί προηγήθηκε των γεγονότων - η περιρρέουσα ατμόσφαιρα

Η περίοδος το 1974 θεωρείται έντονα φορτισμένη. Η παραίτηση Νίξον, αποδυνάμωσε το θεσμό της προεδρίας και προκάλεσε μετατόπιση της ισχύος προς όφελος του Κογκρέσου και αντεστράφη η τάση που ίσχυε από την εποχή του Φραγκλίνου Ρούζβελτ, υπέρ της ενίσχυσης της προεδρικής εξουσίας, λόγω της έντονης δραστηριοποίησης των ΗΠΑ στη διεθνή πολιτική σκηνή. Η μετατόπιση υπέρ της προεδρικής εξουσίας, γινόταν αποδεκτή από το Κογκρέσο, κατά τη μεταπολεμική εποχή, δεδομένο ότι ήταν απαραίτητη για την αποτελεσματικότητα της αμερικανικής πολιτικής. Ο πόλεμος του Βιετνάμ¹⁶⁶ και η έντονη θεσμική αντιπαράθεση του Κογκρέσου με τον Νίξον, στις αρχές του 1973, οδήγησε στην αναμόρφωση της συνταγματικής ισορροπίας σε βάρος της εκτελεστικής εξουσίας¹⁶⁷. Η κυπριακή τραγωδία ήταν ένα σημαντικό γεωπολιτικό γεγονός, το οποίο αποτέλεσε την αιτία να ενωθούν οι Ελληνοαμερικανοί και να συντονίσουν την πολιτική τους δράση για την άσκηση πίεσης στα κέντρα λήψης των αποφάσεων. Στο Καπιτώλιο, η κυπριακή περιπλοκή αποτελούσε την πιο πρόσφατη εκδήλωση της σκληρής περιφρόνησης της κυβέρνησης προς τις συνταγματικές διατάξεις, σχετικά με το ρόλο του Κογκρέσου στη χάραξη της κυβερνητικής πολιτικής¹⁶⁸.

Με τα γεγονότα στην Κύπρο το 1974, διερράγη η εμπιστοσύνη των αμερικανών πολιτών έναντι των πολιτικών θεσμών και αντίστοιχα των μελών του Κογκρέσου απέναντι στην κυβέρνηση¹⁶⁹. Η κοινοβουλευτική επανάσταση της δεκαετίας του 1970 συντηρούσε

¹⁶⁴ Σε σχέση με το εμπάργκο του 1975, ο στόχος αυτός ήταν πιο συμβατός με τα αμερικανικά εθνικά συμφέροντα, δεδομένο ότι η Τουρκία ήταν σημαντικός σύμμαχος των ΗΠΑ. Κατόρθωσε, ωστόσο, να πείσει το Κογκρέσο ότι η αμερικανική ενίσχυση της στρατηγικής ισχύος της Τουρκίας, δεν θα έπρεπε να αποβεί σε βάρος της Ελλάδας, καθώς ήταν και αυτή σύμμαχος των ΗΠΑ. (Χαράλαμπος Παπασωτηρίου, *Διασπορά και Εθνική Στρατηγική*, Ελληνικά Γράμματα, 2000, σελ. 57).

¹⁶⁵ Παναγιώτης Θεοδωρακόπουλος, *Το Κογκρέσο στη διαμόρφωση της αμερικανικής εξωτερικής πολιτικής. Ο ρόλος του στην περίπτωση της Ελλάδας*, εκδόσεις Σιδέρης, 1996, σελ. 87 – 95.

¹⁶⁶ «Ένα από τα κυριότερα διδάγματα στο Βιετνάμ είναι το ότι οι ΗΠΑ κατέληξαν να βρεθούν στην καθόλου επίζηλο θέση του να παρέχουν όχι μόνο το πλείστον του οπλισμού και το μεγαλύτερο μέρος των δαπανών αλλά και το πλείστον των ανδρών και τούτο για να μπορεί ακόμη μια χώρα να υπερασπιστεί μόνη της την Κομμουνιστική επίθεση». (Earl Mazo – Stephen Hess, *Νίξον. Ένα πολιτικό πορτραίτο*, στο παράρτημα - ιδιωτική συνομιλία του Νίξον με τους συγγραφείς την 1^η και 5^η Μαΐου 1968, εκδόσεις Πεχλιβανίδης, 1968).

¹⁶⁷ Χαράλαμπος Παπασωτηρίου, *Αμερικανικό Πολιτικό Σύστημα και Εξωτερική Πολιτική: 1945-2002*, εκδόσεις Ποιότητα, 2002, σελ. 299.

¹⁶⁸ Γιώργος Ανδρεόπουλος, *Η χρήση και η κατάχρηση του αντιαμερικανισμού στην Ελλάδα*, εκδόσεις Πολύτυπο, 1994, σελ. 20.

¹⁶⁹ «Την ίδια περίοδο στην Ελλάδα γινόταν αντιληπτό ότι το δόγμα εθνικής ασφάλειας που εφήρμοσε, απέτυχε. Το να στηρίζεται πλήρως στο NATO για τις στρατηγικές της ανάγκες δεν αποτέλεσε ασφαλή μέθοδο προστασίας και συνειδητοποίησε ότι ήταν απροστάτευτη και εξαρτώμενη. Η θεωρία της αύξησης της

την αντιπαράθεση Κογκρέσου και κυβέρνησης, σε σημείο που πολλά μέλη του Κογκρέσου θεωρούσαν ότι δεν μπορούσαν πλέον να συνεννοηθούν με τον Πρόεδρο και τον Υπουργό Εξωτερικών, καθώς αντιμετώπιζε τις κρίσεις με την προσωπική του διπλωματία και δεν δέχονταν την παρέμβαση του Κογκρέσου¹⁷⁰. Η παραίτηση του Προέδρου Νίχσον και η τοποθέτηση, άνευ εκλογικής διαδικασίας νέου προέδρου, συνετέλεσαν στην αντίδραση του Κογκρέσου. Ο λαός της Αμερικής είναι συνηθισμένος στην ισχυρή εικόνα του Προέδρου και μπροστά στην έλλειψη εξουσίας, το Κογκρέσο βρέθηκε σε θέση που απαιτούσε πυγμή. Παράλληλα και ο Kissinger με το State Department βρέθηκαν σε πρωτόγνωρη θέση που ήταν δύσκολο να προσαρμοστούν, όπως και το Κογκρέσο έπρεπε να αντιμετωπίσει προβλήματα με τα οποία δεν ήταν εξοικειωμένο¹⁷¹. Η επιβολή και η άρση του εμπάργκο καταδεικνύουν τη διάσταση απόψεων ανάμεσα στην εκτελεστική και τη νομοθετική εξουσία ως προς την ερμηνεία της έννοιας του εθνικού συμφέροντος αλλά ήταν και μια σημαντική επιβεβαίωση της πρόθεσης του Κογκρέσου να λαμβάνει ανεξάρτητα αποφάσεις για την εξωτερική πολιτική¹⁷².

5.3 Κύπρος 1974

Τον Ιούλιο του 1974, μετά το πραξικόπημα που οργανώθηκε υπό την καθοδήγηση του Δ. Ιωαννίδη, επήλθε η πτώση του Προέδρου της Κύπρου, Αρχιεπισκόπου Μακαρίου. Την εξουσία κατέλαβε τότε ο Νικόλαος Σαμψών, ηγετική φυσιογνωμία του ΕΟΚΑ-Β, ο οποίος κυβέρνησε λίγες μόνο ημέρες και ως στόχο είχε την ανατροπή του Μακαρίου και την ένωση με την Ελλάδα. Η Τουρκία, θέλοντας να προφυλάξει την τουρκοκυπριακή κοινότητα (18% του πληθυσμού), καθώς θεωρούσε ότι βρισκόταν σε κίνδυνο αλλά επειδή κυρίως ήθελε να ενισχύσει την παρουσία της στο νησί, αποφάσισε τη στρατιωτική επέμβαση. Το αποτέλεσμα δύο συντονισμένων επιθέσεων, τον Ιούλιο και Αύγουστο του 1974 (με μια δύναμη 40.000 ανδρών), ήταν να καταληφθεί το βόρειο τμήμα του νησιού (37%) και να δημιουργηθεί ένας προσφυγικός πληθυσμός περίπου 200.000 Ελληνοκυπρίων. Όλοι οι Ελληνοκύπριοι μετακινήθηκαν προς το νότιο τμήμα του νησιού, ενώ οι Τουρκοκύπριοι στο βόρειο, δημιουργώντας, έτσι, έναν πληθυσμό χωρισμένο σε δύο εθνικές κοινότητες¹⁷³.

5.4 Οι πρώτες αντιδράσεις της Ομογένειας

Η ομογένεια δεν έμεινε αμέτοχη στα γεγονότα του πραξικοπήματος του Μακαρίου, στις 15 Ιουλίου 1974 και στο άκουσμα της δολοφονίας του. Αντίθετα, αποτέλεσε την απαρχή μιας σειράς κινητοποιήσεων με μαζικές διαδηλώσεις και στη συνέχεια η μάχη

αυτονομίας με την ταυτόχρονη ενδυνάμωση της αποτροπής κέρδιζε έδαφος». (Athanasios Platias, «Greece's Strategic Doctrine: In search of Autonomy and Deterrence», στο Dimitris Conostas & Man Millal, *The Greek – Turkish Conflict in the 1990s. Domestic and External Influences*, 1991, p.105-106).

¹⁷⁰ Παναγιώτης Θεοδωρακόπουλος, *Το Κογκρέσο στη διαμόρφωση της αμερικανικής εξωτερικής πολιτικής. Ο ρόλος του στην περίπτωση της Ελλάδας*, εκδόσεις Σιδέρης, 1996, σελ. 92-95.

¹⁷¹ Halley Laurence, *Ancient Affections. Ethnic Groups and Foreign Policy*, New York, 1985, σελ. 5.

¹⁷² Clifford P. Hackett, «Congress and Greek American Relations: The Embargo Example», στο *Journal of the Hellenic diaspora*, Pella Publishing Company, New York, 1988, p. 5-6.

¹⁷³ Αλέξανδρος Κεντικελής, *Εθνοτικές Ομάδες Πίεσης & Αμερικανική Εξωτερική Πολιτική. Μία συγκριτική προσέγγιση της δραστηριοποίησης του Ελληνικού και Εβραϊκού λόμπυ τη δεκαετία του 1970*. Ελληνικό Ίδρυμα Ευρωπαϊκής και Εξωτερικής Πολιτικής (ΕΛΙΑΜΕΠ), 2008, σελ.15.

μεταφέρθηκε σε πολιτικό επίπεδο στο Κογκρέσο. Στις 20 Ιουλίου, ημέρα εισβολής των Τούρκων στην Κύπρο, ο Μακάριος κατέφθασε στη Νέα Υόρκη, μετά τη διαφυγή του από το προεδρικό μέγαρο της Λευκωσίας¹⁷⁴. Η υποδοχή που του έγινε από τους Ελληνοαμερικανούς ήταν ενθουσιώδης, συνοδευόμενη από προτροπές για την επιστροφή του στην Κύπρο. Το πρώτο συλλαλητήριο συμπαραστάσης διοργανώθηκε το ίδιο βράδυ από την Κυπριακή Ομοσπονδία Αμερικής. Ο Αρχιεπίσκοπος Ιάκωβος απέστειλε τηλεγραφήματα διαμαρτυρίας και συνάμα έκκλησης για βοήθεια, στον Πρόεδρο Νίξον, τον υπουργό εξωτερικών Κίσινγκερ και τον Γενικό Γραμματέα του ΟΗΕ, Βάλντχαϊμ.

Το κύμα συμπαραστάσης της ομογένειας σύντομα άρχισε να εξαπλώνεται, με συχνές τις διαδηλώσεις διαμαρτυρίας, μπροστά στα Ηνωμένα Έθνη και έντονες ήταν οι συζητήσεις για την κατάφωρη παραβίαση του διεθνούς δικαίου από την τουρκική εισβολή. Συχνές, εξάλλου, ήταν και οι πρωτοβουλίες αιμοδοσίας για τις ανάγκες της Κύπρου, όπως και οι εθελοντικές πρωτοβουλίες των ομογενών για τη συγκέντρωση χρημάτων. Αναπτύχθηκαν συντονισμένες κινήσεις, για την προώθηση των ελληνοκυπριακών αιτημάτων και διοργανώθηκε η πρώτη σύσκεψη με τη συμμετοχή της ΑΗΕΡΑ, της GAPA όπως και άλλων εθνικών οργανώσεων, που οδήγησε στη σύσταση μιας «Συντονιστικής Επιτροπής για την Κύπρο», υπό την ηγεσία του επιχειρηματία Andrew Athens. Άμεσα κινητοποιήθηκε η επιτροπή και απέστειλε τηλεγράφημα στον Νίξον, ζητώντας την άμεση παρέμβαση της αμερικανικής κυβέρνησης για την κατάπαυση των εχθροπραξιών. Παράλληλα, στη Νέα Υόρκη συστήθηκε από επιχειρηματίες, ακαδημαϊκούς και δικηγόρους, το Ελληνικό Συμβούλιο της Αμερικής¹⁷⁵. Η πτώση της δικτατορίας στην Ελλάδα έδωσε το έναυσμα σε πολλούς, οι οποίοι παλαιότερα είχαν αποσυρθεί από τα θέματα της πατρίδος, να επιστρέψουν στην ενεργό δράση και να ενισχύσουν τον αγώνα τους. Είναι γεγονός ότι, κατά τη διάρκεια της δικτατορίας, τα συναισθήματα των Ελληνοαμερικανών αλλά και του Κογκρέσου ήταν ανάμεικτα¹⁷⁶. Το Κογκρέσο μάλιστα είχε αρνητική στάση, ώστε το 1972 έφτασε να νομοθετήσει τη διακοπή της βοήθειας στην Ελλάδα, αφήνοντας το δικαίωμα όμως στον Πρόεδρο να αναστείλει την ισχύ του συγκεκριμένου νόμου για λόγους εθνικής ασφαλείας, οπότε και το 1974 η Γερουσία διέκοψε και πάλι με απόφασή της τη βοήθεια προς την Ελλάδα¹⁷⁷.

¹⁷⁴ Ο Κίσινγκερ ένιωθε ικανοποίηση για την ανατροπή του Μακαρίου και δεν υπήρξε ποτέ καταδίκη του πραξικοπήματος. (Μιχάλης Ιγνατίου και Κώστας Βενιζέλος, *Τα μυστικά αρχεία του Κίσιντζερ*, τόμος Α', εκδοτικός οίκος Λιβάνη, 2002, σελ. 52).

¹⁷⁵ Το 52^ο ετήσιο συνέδριο της ΑΗΕΡΑ διοργανώθηκε στη Βοστώνη, με συμμετοχή μελών του Κογκρέσου και αποτέλεσε την κατάλληλη ευκαιρία για συζήτηση και την προβολή των θεμάτων της ελληνοκυπριακής πλευράς απέναντι στην τουρκική εισβολή αλλά και την καταδίκη της αμερικανικής πολιτικής στη Μεσόγειο. (Παναγιώτης Θεοδωρακόπουλος, *Το Κογκρέσο στη διαμόρφωση της αμερικανικής εξωτερικής πολιτικής. Ο ρόλος του στην περίπτωση της Ελλάδας*, εκδόσεις Σιδέρης, 1996, σελ. 103).

¹⁷⁶ «Η πολιτική των ΗΠΑ έναντι του καθεστώτος των συνταγματαρχών έχει καθορισθεί ως προβληματική. Υπήρξε παραπαίουσα και διφορούμενη... Αμέσως μετά το πραξικόπημα, οι ΗΠΑ ματαίωσαν την παράδοση βαρέων όπλων στην Ελλάδα αλλά το μέτρο αυτό παραβιάστηκε κατά τη διάρκεια της κρίσης στην Τσεχοσλοβακία και από το Σεπτέμβριο του 1970, η κυβέρνηση παρέδωσε όλο το εμπόρευμα». (Θεόδωρος Κουλουμπής, *Προβλήματα Ελληνοαμερικανικών Σχέσεων. Πως αντιμετωπίζεται η Εξάρτηση*, Βιβλιοπωλείο της Εστίας, 1978, σελ. 40-41).

¹⁷⁷ Παναγιώτης Θεοδωρακόπουλος, *Το Κογκρέσο στη διαμόρφωση της αμερικανικής εξωτερικής πολιτικής. Ο ρόλος του στην περίπτωση της Ελλάδας*, εκδόσεις Σιδέρης, 1996, σελ. 103.

Πλέον, η μορφή του αγώνα ξεκίνησε να παίρνει πιο συγκεκριμένη μορφή, καθώς γινόταν αντιληπτό ότι η εισβολή αποτελούσε κατάφωρη παραβίαση του διεθνούς δικαίου και της αμερικανικής νομοθεσίας που απαγόρευε τη χρήση όπλων, από αμερικανική βοήθεια, για επιθετικούς σκοπούς. Και η εισβολή συνετελέσθη, πράγματι, με τη χρήση των αμερικάνικων όπλων τα οποία είχαν τεθεί στη διάθεση των Τούρκων αποκλειστικά για αμυντικούς σκοπούς¹⁷⁸.

5.5 Η απαρχή της συντονισμένης αντίδρασης προς το Κογκρέσο

Η πρώτη συντονισμένη ενέργεια, απευθυνόμενη προς το Κογκρέσο, πραγματοποιήθηκε στις 4 Αυγούστου 1974, οπότε οι πέντε βουλευτές ελληνικής καταγωγής, Brademas, Kyros, Yatton, Sarbanes και Bafalis κατέθεσαν, στη Βουλή των Αντιπροσώπων, σχέδιο ψηφίσματος με την υπογραφή 83 Αμερικανών βουλευτών, με το οποίο ζητούσαν να αποσυρθούν από την Κύπρο όλες οι ξένες στρατιωτικές δυνάμεις. Παράλληλα, στις 8 Αυγούστου, τετραμελής αντιπροσωπεία της Συντονιστικής Επιτροπής, η οποία είχε προέλθει νωρίτερα από συσκέψεις στην Ουάσιγκτον και στη Νέα Υόρκη, επισκέφτηκε το State Department, προκειμένου να διαμαρτυρηθεί για τη χρησιμοποίηση αμερικανικών όπλων από την Τουρκία και να ζητήσει την άσκηση πίεσης προς την Άγκυρα. Εν τω μεταξύ, λόγω της διαλεύκανσης του σκανδάλου Watergate, ο Νίξον παραιτήθηκε στις 9 Αυγούστου¹⁷⁹ και ο Ford ανέλαβε τα καθήκοντά του.

Ο υφυπουργός Sisco, κατά τη διάρκεια της συνάντησης με τη Συντονιστική Επιτροπή, αρκέστηκε απλά σε γενικότητες, επισημαίνοντας ότι η Ελλάδα θα μπορούσε να αποστείλει στρατεύματα στην Κύπρο, βάσει των Συνθηκών της Ζυρίχης¹⁸⁰ και εκ μέρους της αμερικανικής κυβέρνησης ενέκρινε οικονομική βοήθεια προς την κυπριακή κυβέρνηση, για την ανακούφιση των θυμάτων της τουρκική εισβολής, χρηματικού ποσού 1,5 εκατομμυρίων δολαρίων, όπως και αποστολή εφοδίων. Οι ομογενείς, όμως, δεν αρκέστηκαν σε αυτήν τη βοήθεια αλλά προχώρησαν στο άνοιγμα τεσσάρων ειδικών λογαριασμών για τη συγκέντρωση χρημάτων. Στο ίδιο μήκος κύματος κυμάνθηκε και η ΑΗΕΡΑ και οι άλλες ομογενειακές οργανώσεις, οι οποίες εξέδωσαν ψηφίσματα και έκαναν εράνους μεταξύ των μελών τους. Ταυτόχρονα, χιλιάδες τηλεγραφήματα, ακόμη και από ιδιώτες, κατέφθαναν στο Λευκό Οίκο, το State Department και το Κογκρέσο, προκειμένου να εκφράσουν τη συμπαράστασή τους στον κυπριακό λαό¹⁸¹.

5.6 Η δεύτερη φάση του Αττίλα και η έναρξη του πολιτικού αγώνα

¹⁷⁸ Μπάμπης Μαρκέτος, *Οι Ελληνοαμερικανοί. Ιστορία της Ελληνικής Ομογένειας των Η.Π.Α.*, εκδόσεις Παπαζήση, 2006, σελ 229-232.

¹⁷⁹ Μέχρι τη στιγμή της παραίτησής του, τον Αύγουστο του 1974, ο Νίξον είχε να επιδείξει στον τομέα της εξωτερικής πολιτικής σημαντικά επιτεύγματα, μεταξύ των οποίων το άνοιγμα των σχέσεων με την Κίνα, την Ύφεση με τη Σοβιετική Ένωση, τον τερματισμό του πολέμου στο Βιετνάμ, τη διαμεσολάβηση για συμφωνίες στη Μέση Ανατολή και την ενίσχυση της θέσης της Αμερικής στον αραβικό κόσμο. (Asaf Siniver, *Nixon, Kissinger and U.S. Foreign Policy Making. The Machinery of Crisis*. Cambridge University Press, 2008, p.41).

¹⁸⁰ Βάση της «Συνθήκης Εγγυήσεως» που υπέγραψαν η Αγγλία, η Ελλάδα και η Τουρκία, είχαν και οι τρεις το δικαίωμα επέμβασης, ακόμη και ένοπλης, σε περίπτωση που απειλούνταν η συνταγματική νομιμότητα της Κύπρου, όπως αυτή απέρρεε από τις Συνθήκες της Ζυρίχης και του Λονδίνου.

¹⁸¹ Μπάμπης Μαρκέτος, *Οι Ελληνοαμερικανοί. Ιστορία της Ελληνικής Ομογένειας των Η.Π.Α.*, εκδόσεις Παπαζήση, 2006, σελ 232-233.

Κατά τη διάρκεια της διάσκεψης τη Γενεύης, όπου συμμετείχαν ο υπουργός εξωτερικών της κυβέρνησης Εθνικής Ενότητας, Γεώργιος Μαύρος, μαζί με Τούρκους και Βρετανούς για την εξεύρεση λύσης από την τουρκική εισβολή, οι Τούρκοι ετοιμάζονταν να εξαπολύσουν τη δεύτερη φάση του «Αττίλα». Τα ξημερώματα της 14^{ης} Αυγούστου, οι τουρκικές χερσαίες και αεροπορικές δυνάμεις διέσπασαν το προγεφύρωμα της Κυρήνειας και κατευθύνονταν προς τη Μόρφου, τη Λευκωσία και την Αμμόχωστο¹⁸². Στις 15 Αυγούστου, μετά την αποτυχία της δεύτερης διάσκεψης της Γενεύης για την Κύπρο, αντιπροσωπεία Ελληνοαμερικανών του Κογκρέσου, με επικεφαλής τον John Brademas, επισκέφθηκε τον Κίσινγκερ στο γραφείο του και σε μια τεταμένη συνάντηση, στην οποία αποδόθηκε κατηγορία εναντίον του Κίσινγκερ, ο Brademas πρότεινε οι Ηνωμένες Πολιτείες να διακόψουν τη στρατιωτική βοήθεια προς την Τουρκία, μέχρι τα στρατεύματά της να αποσυρθούν από το νησί. Αυτή η πορεία δράσης επρόκειτο να γίνει το αντικείμενο ενός μακρύ αγώνα μεταξύ Κογκρέσου και εκτελεστικής εξουσίας¹⁸³. Από την πλευρά του ο Κίσινγκερ παραδέχτηκε ότι η αμερικανική διπλωματία δεν είχε προσέξει όσο έπρεπε την περιοχή της ΝΑ Μεσογείου και είχε στρέψει την προσοχή της σε άλλες γεωγραφικές περιοχές. Ο Brademas έριξε όλο το φταίξιμο στον Κίσινγκερ και όχι στον Ford για την αποτυχία της αμερικανικής πολιτικής στην Ελλάδα, όπως επίσης ζήτησε την ευθύνη που δεν υπήρξε επίσημη διαμαρτυρία του State Department για το πραξικόπημα κατά του Μακαρίου ή για την τουρκική εισβολή στην Κύπρο¹⁸⁴.

Παράλληλα, άμεση ήταν η αντίδραση της ομογένειας, που αντανάκλούσε την οργή της και μια τεράστια σε όγκο διαδήλωση πραγματοποιήθηκε μπροστά στο Λευκό Οίκο, την Κυριακή 18 Αυγούστου, με πρωτοβουλία ομογενών της Νέας Υόρκης, η οποία αποτέλεσε την αρχή για τη δημιουργία του ελληνικού λόμπι. Στη διαδήλωση συμμετείχαν ομογενείς από διάφορα μέρη των ΗΠΑ, ο οποίοι συνέρεαν με κάθε μέσο και κατέκλυσαν την περίμετρο γύρω από το Λευκό Οίκο, καλύπτοντας δεκαέξι οικοδομικά τετράγωνα και αμέσως έγινε αντιληπτή η πολιτική σημασία της διαδήλωσης. Την επόμενη ημέρα, ο Πρόεδρος Ford επισκέφτηκε το Σικάγο, όπου και τον περίμεναν περίπου 10.000 συγκεντρωμένοι ομογενείς, αποδεικνύοντας ότι η ελληνική ομογένεια, την προηγούμενη ημέρα, δεν είχε διαδηλώσει σπασμωδικά και μεμονωμένα αλλά πλέον ήταν καθολικά και συντονισμένα τα συναισθήματα των ομογενών για την επίλυση του κυπριακού προβλήματος. Ο βουλευτής Sarbanes, από το βήμα του 52^{ου} Συνεδρίου της ΑΗΕΡΑ στη Βοστώνη, καταφέρθηκε ενάντια στον υπουργό εξωτερικών Κίσινγκερ, καθόσον, ενώ είχε προειδοποιηθεί από τους πέντε βουλευτές ελληνικής καταγωγής για τα εχθρικά σχέδια της Τουρκίας, δεν έκανε τίποτα για την αναχαίτιση της εισβολής. Μάλιστα, στην Υποεπιτροπή Εξωτερικών της Βουλής, όπου παρουσιάστηκε ο υφυπουργός εξωτερικών Χάρτμαν για να εξηγήσει την αμερικανική πολιτική στο κυπριακό ζήτημα, αντιμετώπισε έντονη πίεση και σωρεία ερωτήσεων.

¹⁸² «Για τον Clifford Hackett, ο δεύτερος Αττίλας αποτελούσε τον ορισμό της επιθετικότητας, καθόσον τα τουρκικά στρατεύματα δεν διέτρεχαν κανένα κίνδυνο και είχαν ασφαλείς γραμμές εφοδιασμού και επικοινωνίας με την Τουρκία». (Αριστοτελία Πελώνη, *Ιδεολογία κατά Ρεαλισμού. Η αμερικανική πολιτική απέναντι στην Ελλάδα 1963-1976*, Εκδόσεις Πόλις, 2010, σελ. 330).

¹⁸³ Murat Karagoz, "US Arms Embargo against Turkey-after 30 years. An institutional approach towards US policy making".

¹⁸⁴ Παναγιώτης Θεοδωρακόπουλος, *Το Κογκρέσο στη διαμόρφωση της αμερικανικής εξωτερικής πολιτικής. Ο ρόλος του στην περίπτωση της Ελλάδας*, εκδόσεις Σιδέρης, 1996, σελ. 115-116.

Επιπλέον, έντονη ήταν η διαμαρτυρία των έντυπων μέσων ενημέρωσης, όπως των New York Times και της Washington Post, οι οποίες πλέον απέβαλαν την υιοθετούμενη, από το 1964, φιλοτουρκική στάση και κατηγορούσαν πλέον την Τουρκία για την εισβολή. Παράλληλα, αυτήν την περίοδο ξεκινάει τη δράση του και το ΑΗΙ, με επικεφαλής τον Ευγένιο Ρωσσίδη. Ο Κίσινγκερ στην προσπάθειά του να δικαιολογηθεί, συναντήθηκε με αντιπροσωπεία της ΑΗΕΡΑ, στις 23 Αυγούστου, στο State Department και τάχθηκε ανοικτά ενάντια στη διχοτόμηση της Κύπρου. Επιπρόσθετα, δεσμεύτηκε για την παροχή 1,5 εκατομμυρίων δολαρίων για την παροχή βοήθειας προς τον κυπριακό λαό¹⁸⁵.

5.7 Η μάχη μεταφέρεται στο Κογκρέσο με την πίεση της Ομογένειας

Περνώντας ο καιρός, χωρίς ουσιαστικά αποτελέσματα, η ελληνική ομογένεια και οι Ελληνοαμερικανοί βουλευτές κατάλαβαν, ότι έπρεπε να λάβουν δραστικά μέτρα και συντονισμένη δράση για άσκηση πίεσης ενάντια στην Τουρκία. Στις 22 Αυγούστου, οι Γερουσιαστές Αβραάμ Ρίμπικοφ και Έντουαρντ Κέννεντυ υπέβαλαν στη Γερουσία σχέδιο δημοψηφίσματος για τη διακοπή της αμερικανικής στρατιωτικής βοήθειας προς την Τουρκία, πρωτοβουλία όχι τυχαία, καθόσον κατάγονταν από τις πολιτείες Κονέκτικατ και Μασαχουσέτη, αντίστοιχα, στις οποίες υπήρχε έντονο το ελληνικό στοιχείο. Και βέβαια είχε βάση η διαμαρτυρία τους, καθώς η Τουρκία είχε λάβει, καθ' όλη τη μεταπολεμική περίοδο, περίπου τέσσερα δισεκατομμύρια δολάρια, σε πολεμικό υλικό για την ενίσχυση της άμυνας της ενάντια στα επεκτατικά σχέδια της Σοβιετικής Ένωσης και όχι για την επεκτατική της πολιτική¹⁸⁶.

Σημαντικός, θεωρείται ο ρόλος του ΑΗΙ, το οποίο ξεκίνησε με 200 και πλέον μέλη και ενέταξε κυρίως στο δυναμικό του Ελληνοαμερικανούς επιχειρηματίες και πολιτικούς, προς άσκηση πίεσης στους Βουλευτές και Γερουσιαστές των περιοχών τους. Αργότερα, λαμβάνοντας μια πιο επαγγελματική δομή, δημιούργησε στους κόλπους της μια επιτροπή πολιτικής δράσης (Public Affairs Committee) υπό τον Ευγένιο Ρωσσίδη, ο οποίος είχε τη συμπαράσταση του επαγγελματία λομπίστα Leon Stavrou. Η ΑΗΕΡΑ, με τη σειρά της, αποτέλεσε το μοχλό για την κινητοποίηση της λαϊκής βάσης και απέκτησε δική της επιτροπή πολιτικής δράσης, το 1980. Με πρωτοβουλία του Αρχιεπισκόπου Ιακώβου, δημιουργήθηκε η επιτροπή πολιτικής δράσης United Hellenic American Congress υπό τον Andrew Athens¹⁸⁷.

5.8 Οι ενέργειες του Thomas Eagleton¹⁸⁸

¹⁸⁵ Μπάμπης Μαρκέτος, *Οι Ελληνοαμερικανοί. Ιστορία της Ελληνικής Ομογένειας των Η.Π.Α.*, εκδόσεις Παπαζήση, 2006, σελ 234-236.

¹⁸⁶ Μπάμπης Μαρκέτος, *Οι Ελληνοαμερικανοί. Ιστορία της Ελληνικής Ομογένειας των Η.Π.Α.*, εκδόσεις Παπαζήση, 2006, σελ 236-237.

¹⁸⁷ Παναγιώτης Θεοδωρακόπουλος, *Το Κογκρέσο στη διαμόρφωση της αμερικανικής εξωτερικής πολιτικής. Ο ρόλος του στην περίπτωση της Ελλάδας*, εκδόσεις Σιδέρης, 1996, σελ. 104 – 105.

¹⁸⁸ Ο Thomas Eagleton (1929-2007) αποφοίτησε από τη Νομική Σχολή του Χάρβαρντ το 1953 και εξελέγη Γενικός Εισαγγελέας και Υποκυβερνήτης του Μιζούρι, πριν από την ένταξή του στη Γερουσία των ΗΠΑ, το 1968. Είναι γνωστός για το σύντομο χρονικό διάστημα του ως Δημοκρατικός προεδρικός υποψήφιος για την αντιπροεδρία το 1972. Ο προεδρικός υποψήφιος George McGovern τον επέλεξε ως συνεργάτη του αλλά γρήγορα έγινε γνωστό ότι Eagleton είχε ιστορικό ψυχιατρικών προβλημάτων και ο McGovern του ζήτησε να

Μεταξύ της Βουλής των Αντιπροσώπων και της Γερουσίας υπήρξε μια διαφορά στην αντιμετώπιση της τουρκικής εισβολής. Από τη μια, η Βουλή επιδόθηκε σε κριτική της αμερικανικής πολιτικής στην ανατολική Μεσόγειο και από την άλλη, η Γερουσία, με κύριο εκφραστή της τον Thomas Eagleton, επικεντρώθηκε στο ζήτημα του Κανόνα Δικαίου και κατά πόσο νομιμοποιούνταν η τουρκική πλευρά να χρησιμοποιήσει αμερικανικά όπλα για την εισβολή στην Κύπρο αλλά και τη νομιμοποίηση της Κυβέρνησης να προμηθεύσει όπλα στους Τούρκους, μετά την εισβολή τους. Παράλληλα, άλλοι Γερουσιαστές εστίασαν στο θέμα των προσφύγων, ασκώντας κριτική στην αμερικανική εξωτερική πολιτική. Ο Eagleton, σε μια ομιλία του στη Γερουσία, στις 5 Σεπτεμβρίου 1974, επέκρινε την ανώνυμη γραφειοκρατία του State Department, η οποία απέκρυπτε στοιχεία από τον ίδιο τον Πρόεδρο, αποφεύγοντας την προσωπική επίθεση κατά του Κίσινγκερ μη θέλοντας να προκαλέσει την αντίδραση των θαυμαστών του στο Κογκρέσο. Ο Eagleton επισήμανε το διαφορετικό σκοπό για τον οποίο χρησιμοποιήθηκαν τα αμερικανικά όπλα και χρησιμοποίησε τη θέση που διατύπωσε ο Πρόεδρος Johnson σε επιστολή του στον Τούρκο Πρωθυπουργό, το 1964, λέγοντας «έχετε τις ευθύνες σας ως επικεφαλής της κυβέρνησης της Τουρκίας αλλά ως Πρόεδρος των ΗΠΑ έχω και γω τις δικές μου¹⁸⁹». Ο Eagleton επεσήμανε τη σπουδαιότητα του σεβασμού του αμερικανικού νόμου για την προστασία των αμερικανικών συμφερόντων, καθώς η διακοπή της βοήθειας προς την Τουρκία θα περνούσε το σωστό μήνυμα στα εμπλεκόμενα, στο Κυπριακό, μέρη και θα απέτρεπε τον αντιαμερικανισμό στην Ελλάδα.

Οι πρωτοβουλίες του Eagleton έτυχαν ιδιαίτερα θετικής απήχησης, οι οποίες αποσκοπούσαν να προειδοποιήσουν τη Διοίκηση για τις διαθέσεις του Κογκρέσου. Κάτι το οποίο όμως δεν έλαβε υπόψη του ο Κίσινγκερ, ο οποίος αποδέχτηκε τη λανθασμένη εκτίμηση του επικεφαλής της πλειοψηφίας στη Γερουσία, Mike Mansfield, ότι η κατάσταση στο Κογκρέσο ήταν υπό έλεγχο. Σημαντικός ήταν και ο ρόλος του General Accounting Office (GAO) στο οποίο είχε ανατεθεί να διερευνήσει τις ενδεχόμενες παραβιάσεις του νόμου, εξαιτίας των τουρκικών ενεργειών. Τα συμπεράσματα ήταν ιδιαίτερα σημαντικά και αποτέλεσαν τη νομική βάση για την επιβολή του εμπάργκο. Ειδικότερα, απεφάνθη ότι η Τουρκία προέβη σε παράβαση των συμφωνιών της Ζυρίχης και του Λονδίνου, της διμερούς αμερικανοτουρκικής συμφωνίας του 1947 και του αμερικανικού Νόμου Εξωτερικής Βοήθειας. Ο Κίσινγκερ αδυνατούσε πλέον να αντιτάξει νομικά επιχειρήματα στους πολέμιους του στο Κογκρέσο αλλά, κατά τη θεωρία των «αντικειμενιστών», μόνο ο Υπουργός Εξωτερικών και όχι το Κογκρέσο είχε το προνόμιο του βασικού συμβούλου του Προέδρου.

5.9 Οι ενέργειες του John Brademas

παρατηθεί. Ο Sargent Shriver τον αντικατέστησε ως προεδρικός υποψήφιος στην αντιπροεδρία. Στο Μιζούρι οι ψηφοφόροι συνέχισαν να εκλέγουν τον Eagleton για τη Γερουσία, μέχρι που συνταξιοδοτήθηκε το 1987. Διευθυντής του πολιτικού του γραφείου διετέλεσε ο ομογενής Άντριου Μάνατος. (Mitchell K. Hall, *Historical Dictionary of the Nixon-Ford Era*. Historical Dictionaries of U.S. Historical Eras, No. 9, The Scarecrow Press, Inc. Lanham, Maryland, Toronto, Plymouth, UK, 2008, p. 66).

¹⁸⁹ Halley Laurence, *Ancient Affections. Ethnic Groups and Foreign Policy*, New York, 1985, p. 48 .

Από την πλευρά του ο Brademas έθεσε το θέμα του Κράτους Δικαίου¹⁹⁰ στη Βουλή, ως ειδικός στα θέματα της Ανατολικής Μεσογείου. Στις 11 Σεπτεμβρίου, ενώπιον της Βουλής, δημοσίευσε τη γνωμοδότηση της Υπηρεσίας Ερευνών της Βιβλιοθήκης του Κογκρέσου (Congressional Research Service – CRS), στην οποία αναφερόταν ότι, σύμφωνα με το άρθρο 614 του Νόμου Εξωτερικής Βοήθειας του 1961, ο Πρόεδρος έχει δικαίωμα να αναστείλει, μέχρι ενός χρηματικού ορίου, την ισχύ των περιορισμών και απαγορεύσεων για το εθνικό συμφέρον των ΗΠΑ. Επιπρόσθετα, παρέθεσε στα πρακτικά την ομιλία του Eagleton, στη Γερουσία, μαζί με ένα άρθρο της Washington Star. Σε αυτό αναφέρονταν πληροφορίες, σύμφωνα με τις οποίες ο Υφυπουργός Εξωτερικών Carlyle Maw είχε απορρίψει μνημόνιο του νομικού συμβούλου του State Department, στο οποίο αναφέρονταν ότι ο νόμιμος τρόπος του Προέδρου για να χορηγήσει στρατιωτική βοήθεια στην Τουρκία, μέχρι 50 εκατομμύρια δολάρια, ήταν η επίκληση του άρθρου 614. Η ρήτρα της συγκεκριμένης διάταξης θα αποτελούσε αντικείμενο διαπραγμάτευσης ανάμεσα στο Κογκρέσο και στη Διοίκηση¹⁹¹.

5.10 Συνεχίζεται ο αγώνας της Ομογένειας

Στις 8 Σεπτεμβρίου και προκειμένου η ελληνική ομογένεια να καταστήσει κατανοητό ότι η στάση των βουλευτών και των γερουσιαστών στο Κογκρέσο θα καθόριζε και τη στάση των Ελληνοαμερικανών ψηφοφόρων, διοργάνωσε ακόμη μια πολυπληθή συγκέντρωση γεμάτη με ελληνικό παλμό. Σύμφωνα με τους υπολογισμούς της αστυνομίας, εξήντα χιλιάδες Ελληνοαμερικανοί κατέκλυσαν ολόκληρο το πάρκο στη νότια πλευρά του Λευκού Οίκου, σε μια σπάνια σε όγκο συγκέντρωση. Την επόμενη ημέρα δημοσιεύτηκαν από τις αμερικανικές εφημερίδες φωτογραφίες που συνοδεύονταν από περιγραφές που πιστοποιούσαν το μέγεθος της επιτυχίας της συγκέντρωσης. Στις 15 Σεπτεμβρίου, η Justice for Cyprus Committee δημοσίευσε στον Εθνικό Κήρυκα και στους New York Times ολοσέλιδη έκκληση προς τον Πρόεδρο Ford, με την υπογραφή 492 διακεκριμένων Αμερικανών και Ελληνοαμερικανών καθηγητών πανεπιστημίων, επιχειρηματιών, επιστημόνων και γιατρών. Εκατοντάδες αντίτυπα της έκκλησης ταχυδρομηθήκαν στο Λευκό Οίκο από ομογενείς. Στις 19 Σεπτεμβρίου, διοργανώθηκε άλλη επιβλητική συγκέντρωση διαμαρτυρίας, έξω από τα Ηνωμένα Έθνη, όταν ήρθε ο Πρόεδρος Ford για να μιλήσει στα μέλη του Διεθνούς Οργανισμού, την οποία παρόλο που ο ίδιος δεν είδε, καθόσον διοργανώθηκε μερικά τετράγωνα μακριά από την είσοδο του Οργανισμού, ωστόσο τα μηνύματα φτάσανε στον Λευκό Οίκο¹⁹².

¹⁹⁰ Ένα μέρος του ελληνικού λόμπι, το οποίο κυρίως εκπροσωπούσαν από το ΑΗΙ-ΡΑΚ, στήριζε τις δραστηριότητές του, απέναντι στο Κογκρέσο, τόσο στην επικράτηση των αρχών του Κράτους Δικαίου στην αμερικανική εξωτερική πολιτική όσο και στην τουρκική παραβίαση της αμερικανικής και διεθνούς νομοθεσίας. Μολαταύτα, αυτή δεν ήταν η επικρατούσα θέση από όλα τα μέρη του ελληνικού λόμπι, ειδικά μετά την άρση του εμπάργκο το 1978. (Van Coufoudakis, «The Reverse Influence Phenomenon: The Impact of the Greek America Lobby on the Foreign Policy of Greece» στο Dimitris Constan and Athanasios Platias *Diasporas in World Politics. The Greeks in Comparative Perspective*. Edited in association with the Institute of International Relations, Panteion University, p.58).

¹⁹¹ Παναγιώτης Θεοδωρακόπουλος, *Το Κογκρέσο στη διαμόρφωση της αμερικανικής εξωτερικής πολιτικής. Ο ρόλος του στην περίπτωση της Ελλάδας*, εκδόσεις Σιδέρης, 1996, σελ. 116 – 127.

¹⁹² Μπάμπης Μαρκέτος, *Οι Ελληνοαμερικανοί. Ιστορία της Ελληνικής Ομογένειας των Η.Π.Α.*, εκδόσεις Παπαζήση, 2006, σελ 238-239.

5.11 Η ανορθόδοξη συνάντηση

Στις 19 Σεπτεμβρίου 1974, πραγματοποιήθηκε η συνάντηση του Κίσινγκερ με την Κοινοβουλευτική Ομάδα του Δημοκρατικού Κόμματος (Democratic caucus), κατόπιν ειδικής αδείας του ηγέτη του Δημοκρατικού Κόμματος στη Γερουσία, Mansfield. Η συνάντηση αποδείχτηκε μοιραία για τον υπουργό εξωτερικών· αδύναμος να αντιτάξει νομικά επιχειρήματα στο ζήτημα της εξακολούθησης παροχής στρατιωτικής βοήθειας και παραδεχόμενος ότι και οι δικηγόροι του State Department είχαν ταχθεί με την άποψη του Eagleton, για την έλλειψη, δηλαδή, νομικής βάσης των ενεργειών των Τούρκων, ο Κίσινγκερ έθεσε το ζήτημα της αδυναμίας του Eagleton να κατανοήσει τις προτεραιότητες της εξωτερικής πολιτικής. Ο Eagleton τον κατηγορήσε για άγνοια της έννοιας του Κράτους Δικαίου και η νομοθετική διαδικασία προχώρησε σε έλεγχο της συμπεριφοράς της διοίκησης από το νομοθετικό σώμα. Η αντιπαράθεση των δύο εξουσιών, μέσω δύο σημαντικών αντιπροσώπων τους, ήταν έντονη δημιουργώντας την αίσθηση σε πολλούς Γερουσιαστές ότι η διοίκηση με την επίφαση του εθνικού συμφέροντος παραβιάζει τις νομικές της υποχρεώσεις. Πολλοί, μάλιστα έβλεπαν ότι είχε ωριμάσει η περίπτωση για το Κογκρέσο να προστατεύσει τις θεμελιώδεις αρχές. Βέβαια, ο Κίσινγκερ υποστήριζε ότι ο νόμος του παρείχε διακριτική ευχέρεια και ενεργούσε για χάρη του εθνικού συμφέροντος¹⁹³.

5.12 Οι δύο τροπολογίες

Κατόπιν της συνάντησης της 19^{ης} Σεπτεμβρίου, ο Eagleton κατέθεσε στην Ολομέλεια της Γερουσίας την πρώτη τροπολογία για το εμπάργκο, το οποίο αποτέλεσε το πρώτο πείραμα για την επιβολή του και η οποία υιοθετήθηκε εν τέλει από την Ολομέλεια, στις 30 Σεπτεμβρίου, με συντριπτική πλειοψηφία 57 έναντι 20 και σύμφωνα με την οποία απαγορευόταν η παροχή στρατιωτικής βοήθειας σε χώρα που χρησιμοποιεί τα όπλα αμερικανικής προμήθειας, κατά τρόπο που παραβιάζει την αμερικανική νομοθεσία. Η συγκεκριμένη ενέργεια χαρακτηρίστηκε ως υψηλής στρατηγικής, καθόσον αποτέλεσε έκφραση της πολιτικής βούλησης του Κογκρέσου για διακοπή της στρατιωτικής βοήθειας στην Τουρκία, προσελκύοντας μεγάλο αριθμό Γερουσιαστών, οι οποίοι βρήκαν μια ευκαιρία να εκφράσουν τη δυσαρέσκειά τους.

Αντίστοιχα, στη Βουλή κατατέθηκε, στις 24 Σεπτεμβρίου 1974, η τροπολογία από τον βουλευτή Benjamin Rosenthal, η διαφορά όμως ήταν ότι δεν θα αποτελούσε απλά δήλωση δυσαρέσκειας του Κογκρέσου αλλά σε περίπτωση που υπερψηφίζονταν, θα έπρεπε να γίνει αποδεκτή. Το περιεχόμενό της προέβλεπε τη διακοπή της βοήθειας προς την Τουρκία, μέχρι να πιστοποιήσει ο Πρόεδρος στο Κογκρέσο ότι είχε επιτευχθεί σημαντική πρόοδος στο θέμα της απομάκρυνσης των ξένων στρατευμάτων από την Κύπρο. Η τροπολογία συζητήθηκε, λόγω της σπουδαιότητας της, στην Ολομέλεια, με χαρακτηριστικές τις παρεμβάσεις των Sarbanes και Brademas, οι οποίοι τόνισαν ότι η μη επιβολή του εμπάργκο, θα αποτελούσε ανοχή στην καταστρατήγηση του νόμου. Τελικά, η απόφαση λήφθηκε με ονομαστική ψηφοφορία με ψήφους 307 υπέρ, 90 κατά και 36

¹⁹³ Παναγιώτης Θεοδωρακόπουλος, *Το Κογκρέσο στη διαμόρφωση της αμερικανικής εξωτερικής πολιτικής. Ο ρόλος του στην περίπτωση της Ελλάδας*, εκδόσεις Σιδέρης, 1996, σελ. 121 – 122.

βουλευτές δεν ψήφισαν. Η διαφορά ανάμεσα στις δύο τροπολογίες απηχεί και τον διαφορετικό τρόπο με τον οποίο αντιμετώπιζαν τα δύο σώματα το θέμα του εμπάργκο. Η Γερουσία απέβλεπε στην επικράτηση του Κράτους Δικαίου και η Βουλή απέβλεπε στην καταδίκη των τουρκικών ενεργειών και στην άσκηση κριτικής στην πολιτική των ΗΠΑ.

Εν τω μεταξύ και ενώ είχε υιοθετηθεί από τη Βουλή η τροπολογία Rosenthal, ο Λευκός Οίκος είχε θορυβηθεί και έσπευσε να βοηθήσει το State Department στον αγώνα του ενάντια στους υποστηρικτές του εμπάργκο. Έτσι, οι Ford και Kissinger έπεισαν τον αρχηγό της Δημοκρατικής πλειοψηφίας στη Γερουσία, Mike Mansfield και τον αρχηγό της Ρεπουμπλικανικής μειοψηφίας στη Βουλή, John Rhodes, να εισάγουν μια τροπολογία, επί της τροπολογίας Rosenthal, η οποία είχε συνταχθεί από το State Department και με την οποία θα επιτρεπόταν η παροχή στρατιωτικής βοήθειας στην Τουρκία όσο ο Πρόεδρος πιστοποιούσε στο Κογκρέσο καλόπιστες προσπάθειες της Τουρκίας για εξεύρεση λύσης στο Κυπριακό μέσω διαπραγματεύσεων. Στη Γερουσία, βέβαια, στις 30 Σεπτεμβρίου, πιστοποιήθηκε ότι η επανάσταση στο Κογκρέσο είχε ξεφύγει από κάθε έλεγχο και η Ολομέλεια της Γερουσίας απέρριψε τη διατύπωση Rhodes, Mansfield και Διοίκησης.

Οι δύο τροπολογίες, αν και ταυτόσημες, διέφεραν στη διατύπωση και παραπέμφθηκαν στην Επιτροπή Διαιτησίας, η οποία απαρτιζόμενη από άτομα φιλικά προς τη Διοίκηση, υιοθέτησε το συμβιβασμό που είχαν σχεδιάσει οι Ford, Kissinger, Rhodes και Mansfield και που είχε απορρίψει με μεγάλη διαφορά η Γερουσία. Σύμφωνα με αυτόν το συμβιβασμό, η βοήθεια προς την Τουρκία θα συνεχιζόταν, αρκεί ο Πρόεδρος να πιστοποιούσε στο Κογκρέσο τις καλόπιστες ενέργειες της Τουρκίας. Η αντίδραση Βουλευτών και Γερουσιαστών ήταν ιδιαίτερα έντονη. Ο Rosenthal, μάλιστα, χαρακτήρισε τη συνεδρίαση της Διαιτησίας «ληστρική σύνοδο». Όταν έφτασε, στις 7 Οκτωβρίου, για έγκριση στην Ολομέλεια της Βουλής, απορρίφθηκε με ψήφους 291 έναντι 69 και υιοθέτησε εκ νέου, διά βοής, τη διατύπωση της τροπολογίας Rosenthal. Μάλιστα, προκειμένου να ξεπεραστεί το πρόβλημα της διαφορετικής διατύπωσης των δύο κειμένων, Γερουσίας και Βουλής, οι Βουλευτές Rosenthal, Sarbanes και Brademas συναντήθηκαν με το Γερουσιαστή Eagleton για να προσαρμόσουν ανάλογα τα κείμενα. Τελικά, η Γερουσία στις 9 Οκτωβρίου, αποδέχτηκε την τροπολογία Rosenthal, με ψήφους 62 υπέρ έναντι 16 αλλά και το κείμενο συμβιβασμού Ford, Kissinger, Rhodes και Mansfield ως ξεχωριστό νομοσχέδιο. Η Βουλή, στις 11 Οκτωβρίου, απέρριψε το συμβιβασμό της Γερουσίας¹⁹⁴.

5.13 Η άσκηση βέτο και η τελική ψήφιση του νόμου

Το τελικό νομοσχέδιο εστάλη στο Λευκό Οίκο και στις 12 Οκτωβρίου ο Πρόεδρος Ford άσκησε βέτο. Μετά από τρεις μέρες το νομοσχέδιο τέθηκε πάλι σε ψηφοφορία στη Βουλή και το αποτέλεσμα ήταν υπέρ της διακοπής της αμερικανικής βοήθειας. Τα αποτελέσματα των κινητοποιήσεων της ομογένειας επέφεραν σημαντικά αποτελέσματα, όχι όμως επαρκή για να ανατρέψουν το προεδρικό βέτο, καθόσον εξέλιπε το ποσοστό των 2/3 των παρόντων και απερίφθη με διαφορά εννέα ψήφων. Ο Rosenthal εισήγαγε νέα τροπολογία για τη διακοπή της αμερικανικής βοήθειας προς την Τουρκία, η οποία

¹⁹⁴ Παναγιώτης Θεοδωρακόπουλος, *Το Κογκρέσο στη διαμόρφωση της αμερικανικής εξωτερικής πολιτικής. Ο ρόλος του στην περίπτωση της Ελλάδας*, εκδόσεις Σιδέρης, 1996, σελ. 122 – 129.

απορρίφθηκε. Ο Mansfield εισήγαγε και πάλι την τροπολογία του για την αναβολή της διακοπής, μέχρι τις 15 Δεκεμβρίου και η Γερουσία την απέρριψε. Όταν το νομοσχέδιο εστάλη εκ νέου στο Λευκό Οίκο, ο πρόεδρος άσκησε βέτο για δεύτερη φορά, στις 17 Οκτωβρίου. Η ψηφοφορία στη Βουλή αποκόμισε περισσότερες ψήφους υπέρ αλλά και πάλι η πλειοψηφία δεν ήταν αρκετή για να ανατρέψει το βέτο¹⁹⁵.

Η τροπολογία Rosenthal προέβλεπε τη διακοπή της βοήθειας στην Τουρκία που θα ίσχυε μέχρι ο Πρόεδρος να πιστοποιήσει στο Κογκρέσο ότι είχε συντελεστεί «ουσιαστική πρόοδος», σχετικά με την αποχώρηση των στρατευμάτων από την Κύπρο. Η Διοίκηση και το Κογκρέσο δεν συμφωνούσαν ως προς την ημερομηνία έναρξης της διακοπής της βοήθειας και ως προς την ερμηνεία της έννοιας «ουσιαστική πρόοδος».

Τελικά, ο Πρόεδρος Ford υπέγραψε το νόμο 93-448 (Public Law 93-448), στις 17 Οκτωβρίου 1974, που προέβλεπε την επιβολή του εμπάργκο από τις 10 Δεκεμβρίου 1974 και ενσωμάτωσε μια απόφαση, προϊόν συνεννόησης του Προέδρου με τον John Rhodes, η οποία είχε περάσει από τη Βουλή και τη Γερουσία¹⁹⁶. Σύμφωνα με το νόμο αυτόν, ο Πρόεδρος θα μπορούσε να περιμένει μέχρι τις 10 Δεκεμβρίου για την έναρξη διακοπής της βοήθειας στην Τουρκία, εφόσον αυτή η αναμονή θα προήγαγε τις προοπτικές διαπραγμάτευσης για το Κυπριακό και μόνο εάν η Τουρκία σεβόταν την κατάπαυση του πυρός και δεν αύξανε τον αριθμό των στρατευμάτων της στην Κύπρο με τη μεταφορά επιπρόσθετων αμερικανικών όπλων στο νησί¹⁹⁷.

Ενθουσιασμός επικράτησε στις τάξεις της ομογένειας και των φιλελλήνων υπερασπιστών της. Ο Γερουσιαστής Eagleton έσπευσε να αναγνωρίσει, μέσω του Εθνικού Κήρυκα, ότι «η μεγαλύτερη βοήθεια ήταν η προερχόμενη από εσάς τους Ελληνοαμερικανούς από τη μια άκρη της χώρας στην άλλη». Ο Μακάριος, μιλώντας στο ναό του Αγίου Ανδρέα στο Σικάγο, στις 18 Οκτωβρίου, είχε την ευκαιρία να εξάρει τη συμβολή του ελληνισμού της Αμερικής, χαρακτηρίζοντας τη συμπαράστασή του ως «πηγή δύναμης για το ελληνισμό της Κύπρου». Αργότερα, τον Ιούλιο το 1975, σε συνέντευξη του στην εφημερίδα Ακρόπολη, μίλησε για τον Κίσινγκερ ως άνθρωπο που «φοβάται πολύ

¹⁹⁵ Μπάμπης Μαρκέτος, *Οι Ελληνοαμερικανοί. Ιστορία της Ελληνικής Ομογένειας των Η.Π.Α.*, εκδόσεις Παπαζήση, 2006, σελ 241-242.

¹⁹⁶ Η επιβολή του τουρκικού εμπάργκο είναι κλασικό παράδειγμα των αποσταθεροποιητικών επιπτώσεων μιας εθνικής μειονότητας και στην περίπτωση μας, του ελληνικού λόμπι. Η Τουρκία έθεσε ένα δίλημμα στις Ηνωμένες Πολιτείες, επειδή ήταν ταυτόχρονα και η επιτιθέμενη χώρα αλλά και σύμμαχος. Ο μεγαλύτερος στόχος των ΗΠΑ ήταν να κρατήσει την Τουρκία ως ένα βιώσιμο μέλος του NATO αλλά και να διατηρήσει τις βάσεις της στο τουρκικό έδαφος. Η γεωστρατηγική θέση της Τουρκίας είναι πολύ σημαντική. Συνορεύει με τη Σοβιετική Ένωση και το Ιράν αλλά ελέγχει και τα στενά ύδατα του Βοσπόρου και των Δαρδανελίων, μέσω των οποίων περνά κάθε σοβιετικό σκάφος από τη Μαύρη Θάλασσα. Η στάση του Κογκρέσου, με την επιβολή του εμπάργκο, αντί να ενθαρρύνει τις ελληνοτουρκικές διαπραγματεύσεις, συνετέλεσε ώστε η Τουρκία να επανεξετάσει τις σχέσεις της με τις Ηνωμένες Πολιτείες. (John Spanier and Joseph Noguee, *Congress, the Presidency and American Foreign Policy*. Pergamon Policy Studies on International Politics-Pergamon, 1981, p.196).

¹⁹⁷ Παναγιώτης Θεοδωρακόπουλος, *Το Κογκρέσο στη διαμόρφωση της αμερικανικής εξωτερικής πολιτικής. Ο ρόλος του στην περίπτωση της Ελλάδας*, εκδόσεις Σιδέρης, 1996, σελ. 130 – 131.

τους Ελληνοαμερικανούς ... και επανειλημμένως με παρακάλεσε να πείσω τους Έλληνες της Αμερικής να τον αφήσουν ήσυχο»¹⁹⁸.

Στις αρχές του Δεκεμβρίου 1974, υποβλήθηκε στη Γερουσία το Νομοσχέδιο Εξουσιοδότησης του Προέδρου για την εκτέλεση των Προγραμμάτων Εξωτερικής βοήθειας, με εισηγητή στην Ολομέλεια της Γερουσίας τον Hubert Humpfrey, ο οποίος πίστευε ότι οι Τούρκοι δεν θα καμφθούν από την πίεση του Κογκρέσου. Η Ολομέλεια της Γερουσίας ψήφισε υπέρ της έκκλησης του Humpfrey για την ενεργοποίηση του εμπάργκο, ενώ η Βουλή δεν συγκινήθηκε. Η διαφορά ανάμεσα στα κείμενα της Βουλής και της Γερουσίας ως προς την ημερομηνία ενεργοποίησης του εμπάργκο, διευθετήθηκε από την Επιτροπή Διαιτησίας που κατέληξε στο συμβιβασμό για την επανάληψη αποστολής βοήθειας στην Τουρκία μέχρι τις 5 Φεβρουαρίου 1975. Τελικά, σύμφωνα με το άρθρο 22 του Νόμου 33-559, τροποποιήθηκε ο βασικός Νόμος Εξωτερικής Βοήθειας 1961 και το εμπάργκο νομοθετήθηκε με ημερομηνία ενεργοποίησης την 5 Φεβρουαρίου 1975¹⁹⁹.

5.14 Η επόμενη φάση του εμπάργκο και η συνέχιση του αγώνα της ομογένειας

Η ομογένεια σαφώς και δεν επαναπαύτηκε από τις εξελίξεις και προετοιμαζόταν για τη μάχη που θα ακολουθούσε στις 5 Φεβρουαρίου, όταν θα εξέπνεε και η νέα παράταση. Ο Εθνικός Κήρυκας δημοσίευσε, στις 3 Νοεμβρίου, παραμονές των βουλευτικών εκλογών, ονομαστική κατάσταση των βουλευτών και των γερουσιαστών, οι οποίοι είχαν πρωτοστατήσει στον αγώνα για τη διακοπή της βοήθειας προς την Τουρκία. Η ομογένεια αποτελούσε πολιτική δύναμη με κυριότερο όπλο την ψήφο της. Και πράγματι, τα αποτελέσματα των εκλογών ήταν ευνοϊκά για την φιλελληνική πλευρά²⁰⁰.

Τέσσερις μέρες πριν τεθεί σε ισχύ το εμπάργκο, ο Κίσινγκερ συναντήθηκε με τους υποστηρικτές του, Sarbanes, Rosenthal, Brademas και Eagleton, προσπαθώντας μάταια να τους πείσει ότι είχε σημειωθεί πρόοδος στο Κυπριακό. Ο ίδιος ο υπουργός εξωτερικών, μάλιστα, χαρακτήρισε ως τραγωδία το εμπάργκο, θεωρώντας πως θα εξασθενίσει την άμυνα της Δύσης. Στις 5 Φεβρουαρίου ενεργοποιήθηκε η διάταξη του άρθρου 620(x) του Νόμου Εξωτερικής Βοήθειας 1961 που προέβλεπε την έναρξη του εμπάργκο.

Στις 19 Μαΐου 1975, η Γερουσία ψήφισε με οριακή πλειοψηφία, 41 υπέρ και 40 κατά, το νομοσχέδιο Mansfield/Scott που παρείχε εξουσιοδότηση στον Πρόεδρο να άρει το εμπάργκο, εάν φρονούσε ότι τούτο θα βελτιώνει τις προοπτικές επίλυσης του Κυπριακού. Στις 9 Ιουλίου, ο Πρόεδρος ανήγγειλε μια συμφωνία, βάση της οποίας η Τουρκία θα εξακολουθούσε να μην νομιμοποιείται για δωρεάν στρατιωτική βοήθεια αλλά θα μπορούσε να παραλάβει στρατιωτικό υλικό για το οποίο είχε ήδη προπληρώσει 85 εκ. δολάρια και να αγοράσει όπλα αξίας 125 εκ. δολάρια μετρητοίς ή με πίστωση. Τελικά, στις 24 Ιουλίου, η Ολομέλεια της Βουλής καταγέφυσε νομοσχέδιο (S.846 as amended), το

¹⁹⁸ Μπάμπης Μαρκέτος, *Οι Ελληνοαμερικανοί. Ιστορία της Ελληνικής Ομογένειας των Η.Π.Α.*, εκδόσεις Παπαζήση, 2006, σελ 242-243.

¹⁹⁹ Παναγιώτης Θεοδωρακόπουλος, *Το Κογκρέσο στη διαμόρφωση της αμερικανικής εξωτερικής πολιτικής. Ο ρόλος του στην περίπτωση της Ελλάδας*, εκδόσεις Σιδέρης, 1996, σελ. 131-133.

²⁰⁰ Μπάμπης Μαρκέτος, *Οι Ελληνοαμερικανοί. Ιστορία της Ελληνικής Ομογένειας των Η.Π.Α.*, εκδόσεις Παπαζήση, 2006, σελ 244.

οποίο επέτρεπε μόνο τις εμπορικές αγορές και την αποστολή υλικού στην Τουρκία που είχε αγοράσει πριν από τις 5 Φεβρουαρίου 1975 και σε κάθε περίπτωση απαγόρευε τη χορήγηση δωρεάν στρατιωτικής βοήθειας στην Τουρκία²⁰¹.

5.15 Αμερικανικές βάσεις στην Τουρκία

Στις 16 Ιουλίου 1975, οι Τούρκοι σταμάτησαν τη δραστηριότητα όλων των αμερικανικών βάσεων στην Τουρκία και άφησαν να λειτουργεί μόνο μία αεροπορική του NATO και αμέσως προέκυψε θέμα ασφάλειας για τη Διοίκηση. Η τουρκική κυβέρνηση είχε εξαγγείλει ότι θα επιθυμούσε την έναρξη των διαπραγματεύσεων, για την τύχη των 24 βάσεων, υπό τον όρο της προγενέστερης άρσης του εμπάργκο. Μέσα από μια σειρά διεργασιών, καταλήξαμε στις 30 Αυγούστου, στη συνάντηση Ford και Demirel²⁰², στην οποία ο Πρόεδρος προσφέρθηκε για την παροχή 50 εκ. δολαρίων ετησίως στην Τουρκία για «λόγους εθνικού συμφέροντος», κάτι που δεν δέχτηκε ο Demirel. Η Διοίκηση πλέον χρησιμοποίησε ως μοχλό πίεσης, επί των αναποφάσιστων στη Βουλή, το κλείσιμο των αμερικανικών βάσεων στην Τουρκία και την επιδείνωση των αμερικανοτουρκικών σχέσεων. Οι πιέσεις προς το Κογκρέσο είχαν λάβει πρωτοφανείς διαστάσεις. Στην ψηφοφορία στη Βουλή, στις 2 Οκτωβρίου 1975, αποφασίστηκε η άρση της απαγόρευσης αποστολής του υλικού, που είχε ήδη πληρώσει η Τουρκία και να επιτρέψει, υπό όρους, την πώληση στρατιωτικού υλικού αξίας μέχρι 125 εκ. δολαρίων. Η Γερουσία με τη σειρά της ενέκρινε παρόμοιο νομοσχέδιο.

Η απόφαση του Κογκρέσου δεν οδήγησε και στην αποκατάσταση της λειτουργίας των αμερικανικών βάσεων στην Τουρκία, η οποία, μάλιστα, στις 12 Νοεμβρίου ζήτησε ενοίκιο, για το οποίο, μετά από διαπραγματεύσεις, αποφασίστηκε να ζητηθεί, το Μάρτιο του 1976, η έγκριση ποσού ενός δισεκατομμυρίου δολαρίων από το Κογκρέσο, για περίοδο τεσσάρων ετών. Η δυσφορία των ομογενών για τα γεγονότα που λάμβαναν χώρα έγινε ορατή, όταν ο Ford προσήλθε στο δείπνο, που παρέθετε κάθε δύο χρόνια η ΑΗΕΡΑ προς τιμή των μελών του Κογκρέσου στην Ουάσιγκτον, σε αντίθεση με τη θερμή αποδοχή που επιφύλαξαν στο Γερουσιαστή Eagleton, ο οποίος έπαιξε σημαντικό ρόλο για την επιβολή του εμπάργκο²⁰³.

5.16 Defense Cooperation Agreement

Στις 26 Μαρτίου 1976, υπογράφηκε η νέα αμερικανοτουρκική Συμφωνία Αμυντικής Συνεργασίας (DCA), με την οποία θα επαναδραστηριοποιούνταν οι αμερικανικές βάσεις

²⁰¹ Η πλειοψηφία των Αμερικανών Βουλευτών που απέρριψαν για μια ακόμη φορά τις προσπάθειες για την επανάληψη της βοήθειας με ψήφους 223 έναντι 206, προερχόταν από 15 κυρίως Πολιτείες στις οποίες βρίσκεται ο κύριος όγκος της ομογένειας. (Μπάμπης Μαρκέτος, *Οι Ελληνοαμερικανοί. Ιστορία της Ελληνικής Ομογένειας των Η.Π.Α.*, εκδόσεις Παπαζήση, 2006, σελ 250).

²⁰² Τον Αύγουστο του 1975, ο Τούρκος Πρωθυπουργός Ντεμιρέλ, σε συνέντευξη του προς τους δημοσιογράφους Ehans και Novak, μεταξύ των άλλων διερωτήθηκε: «Μπορεί πράγματι να είναι αληθές ότι 3 εκατομμύρια Ελληνοαμερικανών λένε στα 220 άλλα εκατομμύρια Αμερικανών πώς να κυβερνούν τη χώρα τους;». Μπάμπης Μαρκέτος, *Οι Ελληνοαμερικανοί. Ιστορία της Ελληνικής Ομογένειας των Η.Π.Α.*, εκδόσεις Παπαζήση, 2006, σελ 250.

²⁰³ Μπάμπης Μαρκέτος, *Οι Ελληνοαμερικανοί. Ιστορία της Ελληνικής Ομογένειας των Η.Π.Α.*, εκδόσεις Παπαζήση, 2006, σελ 248-254.

στην Τουρκία και η οποία προέβλεπε ένα πακέτο στρατιωτικής βοήθειας στην Τουρκία ύψους 1 δις δολαρίων για μια τετραετία. Μέλη του Κογκρέσου προειδοποίησαν τον Κίσινγκερ να μην φέρει τη συμφωνία προς έγκριση στο Κογκρέσο, καθόσον το ελληνοαμερικανικό λόμπι περίμενε πάλι την ευκαιρία να επέμβει. Ο Ford δεν πτοήθηκε και έφερε τη συμφωνία στο Κογκρέσο. Τα δύο νομοθετικά σώματα δεν ήταν διατεθειμένα να ασχοληθούν με το θέμα, πριν από τις εκλογές του Νοεμβρίου του 1976. Παράλληλα, την ίδια περίοδο ήταν αντικείμενο διαπραγματεύσεων, μεταξύ Ελλήνων και Αμερικανών αξιωματούχων, η χορήγηση αμερικανικής στρατιωτικής βοήθειας προς την Ελλάδα ύψους 700.000 δολαρίων, σε αντάλλαγμα για τις διευκολύνσεις των βάσεων στην Ελλάδα, που θα χορηγείτο κατά την ίδια τετραετία με την Τουρκία. Το Κογκρέσο δεν επιθυμούσε να ασχοληθεί με την αμερικανοτουρκική DCA, χωρίς να εξασφαλιστούν προηγουμένως παραχωρήσεις των Τούρκων στο Κυπριακό. Πάντως, το γεγονός είναι ότι το νέο στοιχείο που έκανε την εμφάνισή του στην αντιπαράθεση Κογκρέσου και Διοίκησης ήταν η ανάγκη αναλογικής ικανοποίησης των στρατιωτικών αναγκών Ελλάδας και Τουρκίας, το λεγόμενο θέμα της «αναλογίας επτά προς δέκα»²⁰⁴.

5.17 Η ΑΗΕΡΑ στο Λευκό Οίκο

Ο Ford θέλησε να εκμεταλλευτεί τη μεγάλη επιρροή της ομογένειας στο Κογκρέσο και αποφάσισε να στραφεί προσωπικά προς την ηγεσία της για συμπαράσταση. Στις 25 Απριλίου 1975, η ηγεσία της ΑΗΕΡΑ προσκλήθηκε σε σύσκεψη στο Λευκό Οίκο με την παρουσία του Κίσινγκερ. Ο Ford στη σύσκεψη τόνισε τη στρατηγική σημασία της Τουρκίας και ότι μάλλον αρνητικά επέδρασε για τη λύση του Κυπριακού η διακοπή της παροχής βοήθειας. Από την πλευρά της, η ΑΗΕΡΑ θεώρησε υπαίτια την τουρκική πλευρά και δεν αποκλείστηκε από την πλευρά της η συμπαράσταση προς τον Πρόεδρο, θέτοντας όμως τους όρους της απόσυρσης των τουρκικών δυνάμεων από τα εδάφη που κατείχαν παράνομα, της ανάληψης, εκ μέρους της Τουρκίας, της δέσμευσης ότι δεν θα γίνουν περαιτέρω τουρκικές επιθέσεις και της επιστροφής όλων των προσφύγων στις εστίες τους, σύμφωνα με την υπ' αριθμ. 3212 απόφαση των Ηνωμένων Εθνών.

Ακολούθησε νέα συνάντηση, στις 16 Μαΐου, του προεδρείου της ΑΗΕΡΑ με τον Κίσινγκερ, σε μια προσπάθειά του να πετύχει μια θετική στάση της ομογένειας, της οποίας το σημαντικό ρόλο στο Κογκρέσο τον γνώριζε πολύ καλά. Και βέβαια ήταν η περίοδος κατά την οποία οι Τούρκοι άρχισαν να πιέζουν στο διπλωματικό παρασκήνιο για το κλείσιμο των αμερικανικών βάσεων. Μετά τις 19 Μαΐου και την παροχή εξουσιοδότησης από τη Γερουσία προς τον Πρόεδρο για την κατά την κρίση του άρση της απαγόρευσης, η ομογένεια κινητοποιήθηκε και πάλι. Αλλά ακόμη, ενόσω αναμένονταν η ψήφιση από την Ολομέλεια της Βουλής η ψήφιση του νομοσχεδίου για τη μερική άρση του εμπάργκο (S.846 as amended), πραγματοποιήθηκε στις 16 Ιουλίου η Τρίτη κατά σειρά ογκώδης

²⁰⁴ Παναγιώτης Θεοδωρακόπουλος, *Το Κογκρέσο στη διαμόρφωση της αμερικανικής εξωτερικής πολιτικής. Ο ρόλος του στην περίπτωση της Ελλάδας*, εκδόσεις Σιδέρης, 1996, σελ. 133- 145.

διαδήλωση, με τη συμπαράσταση της ΑΗΕΡΑ, της GAPA, της Free Cyprus Coalition και άλλων οργανώσεων²⁰⁵.

5.18 Ο Carter στην εξουσία

Από την πρώτη στιγμή της εκλογής του Προέδρου Carter²⁰⁶, διαφάνηκε η αλλαγή του κλίματος στις σχέσεις της Διοίκησης και Κογκρέσου. Το State Department και ο Λευκός Οίκος είχαν μεγαλύτερη διάθεση για συνεργασία, ακόμη και με τους υπερασπιστές του εμπάργκο και αναπτύσσονταν ένα παραγωγικό πνεύμα, αφήνοντας πίσω τακτικές μυστικοπάθειες, τις οποίες κατ' εξοχήν χρησιμοποιούσε ο Κίσινγκερ. Στο ίδιο πλαίσιο, ο νέος Υπουργός Εξωτερικών Cyrus Vance, υποσχέθηκε ότι θα καταβάλει προσπάθειες για την επίλυση του κυπριακού. Η υλοποίηση της DCA αναβλήθηκε επ' αόριστον, όσο η Τουρκία επέμενε να μην κάνει παραχωρήσεις. Ο Carter επικεντρώθηκε στην επίλυση του Κυπριακού, γεγονός που έτυχε θετικής αποδοχής από το Κογκρέσο, σε σημείο μάλιστα που αυτό ενέκρινε την αιτηθείσα από τη Διοίκηση αύξηση της οροφής των στρατιωτικών πωλήσεων - όχι δωρεάν στρατιωτικής βοήθειας - προς την Τουρκία, από 125 εκ. δολάρια σε 175 εκ. δολάρια και εξουσιοδότησε τον Πρόεδρο να επιτρέψει στην Τουρκία την αγορά 40 στρατιωτικών αεροσκαφών τύπου F-4 για την αποκατάσταση της ισορροπίας αεροπορικής ισχύος με την Ελλάδα. Παρόλο το θετικό κλίμα που αναπτύχθηκε, η Βουλή δεν ήταν ακόμη διατεθειμένη να προχωρήσει στην άρση του εμπάργκο. Μάλιστα, η τροπολογία η οποία κατατέθηκε από το Βουλευτή Paul Findley, απορρίφθηκε με μεγάλη διαφορά ψήφων.

5.19 Η μεταστροφή της πολιτικής του

Στις 2 Απριλίου 1978, η κυβέρνηση Carter ανακοίνωσε τη μεγάλη μεταστροφή της πολιτικής της. Είχε προηγηθεί η συνάντηση του Αναπληρωτή Υπουργού Εξωτερικών Warren Christopher με τον Bulent Ecevit, ο οποίος απείλησε να κλείσει τις βάσεις και να αποχωρήσει από το NATO. Ο Πρόεδρος Carter αποστασιοποιήθηκε πλήρως από τις προεκλογικές του δεσμεύσεις και τάχθηκε ανοικτά υπέρ της πλήρους άρσης του εμπάργκο, ανεξαρτήτως της θέλησης της Τουρκίας για εξεύρεση λύσης στο Κυπριακό. Άρχισε να καλλιεργείται σταδιακά η ιδέα από τους υποστηρικτές του εμπάργκο ότι δεν βοήθησε τελικά στην προώθηση του Κυπριακού και η διατήρησή του είχε απλώς συμβολικό χαρακτήρα. Η καλλιέργεια του φόβου για την αποχώρηση της Τουρκίας από το NATO

²⁰⁵ Μπάμπης Μαρκέτος, *Οι Ελληνοαμερικανοί. Ιστορία της Ελληνικής Ομογένειας των Η.Π.Α.*, εκδόσεις Παπαζήση, 2006, σελ 246-248.

²⁰⁶ «Από την ανάληψη της εξουσίας του, ο πρόεδρος Κάρτερ τόνισε τη σημασία των εσωτερικών αξιών ως οδηγού για την αμερικανική εξωτερική πολιτική. Με αυτή την έννοια, η προσέγγισή του συνάδει με την εξάρτηση από τις ηθικές αρχές του ιστορικού παρελθόντος της Αμερικής, που ήρθαν σε πλήρη αντίθεση με τις δύο προηγούμενες κυβερνήσεις. Για τον Κάρτερ, οι εσωτερικές αξίες έπρεπε να έχουν κυρίαρχο ρόλο στη διαμόρφωση της πολιτικής. Θεωρούσε ότι ο ΗΠΑ θα έπρεπε να χρησιμεύουν ως πρότυπο για τα άλλα κράτη. Στην εναρκτήρια ομιλία του, ο Πρόεδρος Κάρτερ διακήρυξε τις πεποιθήσεις περίτρανα, λέγοντας ότι: 'Το έθνος μας μπορεί να είναι ισχυρό στο εξωτερικό μόνο εάν είναι δυνατό στο εσωτερικό του. Και εμείς ξέρουμε πως ο καλύτερος τρόπος για να ενισχυθεί η ελευθερία στα άλλα κράτη είναι να καταδείξουμε εδώ ότι το δημοκρατικό μας σύστημα είναι άξιο προς μίμηση'». (James M. McCormick, *American Foreign Policy and Process*. Wadsworth Cengage Learning, 2009, p.112-113).

αποτελέσει το κύριο επιχείρημα της εκστρατείας που ξεκίνησε προς τον σκοπό αυτό και στην οποία συμμετείχαν ο Πρόεδρος, ο Αντιπρόεδρος, ο Υπουργός Άμυνας, η στρατιωτική ηγεσία και ο αρχηγός των στρατιωτικών δυνάμεων του ΝΑΤΟ, Στρατηγός Haig.

Η μάχη που δόθηκε στο Κογκρέσο, κατά τη νομοθετική διαδικασία ήταν πολύ σκληρή και στις 3 Μαΐου 1978, Η Επιτροπή Διεθνών Σχέσεων της Βουλής με πλειοψηφία μιας ψήφου ενέκρινε την πλήρη άρση του εμπάργκο, συνοδευόμενη με παροχή πρόσθετης στρατιωτικής βοήθειας 50 εκ. δολαρίων στην Τουρκία. Σε αντιστάθμισμα, η Επιτροπή εξουσιοδότησε τη Διοίκηση να χορηγήσει στην Ελλάδα στρατιωτικές πιστώσεις ύψους 140 εκ. δολαρίων και δωρεάν στρατιωτική βοήθεια ύψους 35 εκ. δολαρίων. Την επόμενη εβδομάδα, πάντως, η Επιτροπή Εξωτερικών Σχέσεων της Γερουσίας καταψήφισε την άρση του εμπάργκο. Η μάχη, βέβαια, δόθηκε στην Ολομέλεια της Γερουσίας, όπου ψηφίστηκε την 1^η Αυγούστου 1978, με ψήφους 208 έναντι 205, η τροπολογία Wright, η οποία προέβλεπε ότι προϋπόθεση για την πλήρη άρση του εμπάργκο ήταν η εκ μέρους του Προέδρου πιστοποίηση προς το Κογκρέσο ότι η Τουρκία ενεργεί με καλή πίστη για την επίτευξη δίκαιης και ειρηνικής λύσης του Κυπριακού. Το αποτέλεσμα προήλθε από την υποστήριξη και των Ρεπουμπλικάνων Βουλευτών, οι οποίοι υποστήριξαν τον Πρόεδρο Carter. Το συμφωνηθέν κείμενο από τις Ολομέλειες των δύο σωμάτων, παρουσιάστηκε στον Πρόεδρο για υπογραφή, στις 26 Σεπτεμβρίου 1978 και ο Πρόεδρος πέραν την υπογραφής του Νόμου PL 95-384, απέστειλε στο Κογκρέσο την απαιτούμενη πιστοποίηση, περί της καλής πίστης της Τουρκίας και έτσι πραγματοποιήθηκε η άρση του εμπάργκο²⁰⁷.

5.20 Συνολική αποτίμηση του αγώνα της ομογένειας

Η ελληνοαμερικανική κοινότητα επέδειξε μεγάλο ενδιαφέρον για τον δοκιμαζόμενο πληθυσμό της Κύπρου, όχι μόνο σε επίπεδο πολιτικό αλλά και σε ανθρωπιστικό, παρέχοντας βοήθεια στους πρόσφυγες. Μέσα σε λίγους μήνες, μετά την εισβολή του «Αττίλα», στάλθηκαν μεγάλες ποσότητες αίματος για τους τραυματίες της κυπριακής Εθνοφρουράς και τους αμάχους, από την Κυπριακή Ομοσπονδία Αμερικής, φάρμακα, κουβέρτες και ρούχα, από την ΑΧΕΡΑ, αντίσκηνα για τη στέγαση και για την κάλυψη των αναγκών 200.000 προσφύγων. Κατά το πρώτο οκτάμηνο από την εισβολή, υπολογίζεται ότι εστάλησαν 1,4 εκατομμύριο δολάρια. Για τη βοήθεια των παιδιών των προσφύγων ιδρύθηκε, κατόπιν επιθυμίας του Αρχιεπισκόπου Μακαρίου, το Cyprus Children's Fund, το οποίο μέχρι το 1977 συνέδραμε στην 'υιοθέτηση' 4000 παιδιών προσφύγων από ελληνοαμερικανικές οικογένειες με την ανάληψη της υποχρέωσης καταβολής 20 δολαρίων το μήνα για κάθε παιδί²⁰⁸.

Οι Ελληνοαμερικανοί χρησιμοποιώντας κατά κύριο λόγο το American Hellenic Institute συντόνισαν τις προσπάθειές τους και πέτυχαν την επιβολή του εμπάργκο όπλων τον Φεβρουάριο του 1975. Η οργανωτική δομή του ελληνικού λόμπι συνετέλεσε στη

²⁰⁷ Παναγιώτης Θεοδωρακόπουλος, *Το Κογκρέσο στη διαμόρφωση της αμερικανικής εξωτερικής πολιτικής. Ο ρόλος του στην περίπτωση της Ελλάδας*, εκδόσεις Σιδέρης, 1996, σελ. 146-154.

²⁰⁸ Μπάμπης Μαρκέτος, *Οι Ελληνοαμερικανοί. Ιστορία της Ελληνικής Ομογένειας των Η.Π.Α.*, εκδόσεις Παπαζήση, 2006, σελ 256.

δυνατότητα του να συγκεντρώνει σε σύντομο χρονικό διάστημα πόρους, να επικοινωνεί γρήγορα, να συντονίζει τις δραστηριότητές του και να χρησιμοποιεί αποτελεσματικά τις υπάρχουσες δομές. Το ελληνικό λόμπι έδρασε με πολυεπίπεδη οργάνωση, χωρισμένο σε δίκτυα, το κάθε ένα με διαφορετική δραστηριοποίηση αλλά με ίδιο τελικό στόχο. Τα δίκτυα αυτά χωρίζονται σε ανεπίσημα, ημι-επίσημα και επίσημα, με κάθε ένα να έχει τη δική του οργανωτική του δομή, διαδικασία λήψης αποφάσεων αλλά και περιορισμούς²⁰⁹.

Κεφάλαιο 6 «Diaspora αντί για διασπορά»

Τα τελευταία χρόνια, οι απόψεις συγκλίνουν στο ότι συρρικνώνεται η δυναμική του ελληνισμού της Αμερικής. Γεγονότα, όπως η μείωση των ομιλούντων την ελληνική γλώσσα και του αριθμού των ομογενών, που έχουν επαφή με την ορθόδοξη Εκκλησία στην Αμερική, ενισχύουν την παραπάνω άποψη. Είναι γεγονός ότι το ελληνοαμερικανικό λόμπυ έφθασε πριν μια γενιά να συγκαταλέγεται μεταξύ των πιο ισχυρών που οργανώθηκαν ποτέ στις ΗΠΑ²¹⁰. Σήμερα παρομοιάζεται σαν μια «χάρτινη αδύναμη τίγρη, κουρασμένη, ανεπιτυχώς καθοδηγούμενη και γενικά αναποτελεσματική»²¹¹. Πολλοί παράγοντες συνετέλεσαν σε αυτήν την κατάσταση και θα αναπτυχθούν στη συνέχεια. Συμπεριλαμβάνονται και οι επιτήδριοι που ενεπλάκησαν και προσπάθησαν να αποκομίσουν οφέλη από τις δραστηριότητες της ομογένειας. Ενδεικτικό είναι το γεγονός ότι η Ομοσπονδιακή Φορολογική Υπηρεσία (IRS) αφαίρεσε από 236 οργανώσεις της ελληνικής ομογένειας την δυνατότητα φοροαπαλλαγής, εξαιτίας ανομιών τους. Προτού αναπτύξουμε τους παράγοντες, οι οποίοι φαίνεται ότι λειτουργούν ανασταλτικά στο δυναμικό χαρακτήρα της ομογένειας, θα παρατεθούν κάποια γεγονότα που αποδεικνύουν την κατάσταση αυτή και στην οποία φαίνεται ότι συνετέλεσαν και οι κυβερνώντες από την Ελλάδα.

6.1 «Μακεδονικό»: Η κινητοποίηση της Ομογένειας προς λάθος κατεύθυνση

Πέραν της μεγαλύτερης, για την ελληνική ομογένεια, επιτυχίας του αμερικανικού εμπάργκο όπλων το 1975, ιδιαίτερης αξιοποίησης έλαβε και η συμμετοχή της Ελλάδας στον Πόλεμο του Κόλπου το 1990-1991, προκειμένου να πεισθεί το Κογκρέσο ότι η Ελλάδα ήταν τόσο σημαντικός στρατηγικός εταίρος των ΗΠΑ όσο και η Τουρκία. Δυστυχώς, όμως, τα γεγονότα της περιόδου 1992-1995 δυσχέραναν το έργο των ομογενειακών οργανώσεων.

²⁰⁹ Αλέξανδρος Κεντικελένης, *Εθνοτικές Ομάδες Πίεσης & Αμερικανική Εξωτερική Πολιτική. Μία συγκριτική προσέγγιση της δραστηριοποίησης του Ελληνικού και Εβραϊκού λόμπυ τη δεκαετία του 1970*. Ελληνικό Ίδρυμα Ευρωπαϊκής και Εξωτερικής Πολιτικής (ΕΛΙΑΜΕΠ), 2008.

²¹⁰ Χαρακτηριστικά είναι τα λόγια του Ρίτσαρντ Β. Τσέινη, πρώην αντιπροέδρου την περίοδο της προεδρίας του Τζωρτζ Μπους, σχετικά με την περίοδο του 1974, όταν άρχισε να εργάζεται για τον Πρόεδρο Ford και αντιμετώπισε το ελληνοκυπριακό ζήτημα, ο οποίος δήλωσε ότι ο λόγος που επιβλήθηκαν οι κυρώσεις μόνο στην τουρκική πλευρά και όχι στην ελληνική, δεν είναι επειδή θεωρήθηκε η πλέον δίκαιη λύση. Ο λόγος ήταν ότι το ελληνοαμερικανικό λόμπυ ήταν αρκετά ισχυρότερο από το αμερικανοτουρκικό.

²¹¹ Νικόλας Γκέιτς, «Η επίδραση των Ελληνοαμερικανών στην Αμερικανική Εξωτερική Πολιτική», εισήγηση σε συμπόσιο με θέμα τις «Ελληνοαμερικανικές Σχέσεις», στο Αμερικανικό Κολλέγιο Θεσσαλονίκης (ACT), 16 Απριλίου 2007.

Την περίοδο εκείνη, οι Ηνωμένες Πολιτείες θέλησαν να καταστήσουν την Ελλάδα σταθεροποιητικό παράγοντα των Βαλκανίων για την εξάπλωση της φιλοδυτικής επιρροής στη ΝΑ Μεσόγειο. Η ελληνική κυβέρνηση είχε αναγάγει τις προσπάθειές της στο ζήτημα της ονομασίας της ΠΓΔΜ σε μείζον εθνικό ζήτημα της εξωτερικής πολιτικής, παρόλο που από τις αρχές της δεκαετίας του '90, η ομογένεια έπαψε να ασχολείται με τα εθνικά ζητήματα, δείχνοντας την αποστροφή της σε χειρισμούς της τότε ελληνικής κυβέρνησης, η οποία την ενθάρρυνε να κινητοποιείται για το όνομα «Μακεδονία», κάνοντας παράλληλα ανεπίσημους διακανονισμούς να το δεχθεί έμμεσα^{212 213}. Όσο το ενδιαφέρον της ελληνικής κοινής γνώμης άρχισε να ατονεί, υπό το βάρος της διάψευσης των μαξιμαλιστικών προσδοκιών της ελληνικής κυβέρνησης, μια μερίδα της Μακεδονικής Επιτροπής στράφηκε περισσότερο στη διασπορά, επιχειρώντας να αξιοποιήσει τις «υπερεθνικές» εφεδρείες για να επανασυσπειρώσει τα μέλη του κινήματος για το όνομα. Θεωρήθηκε, μάλιστα, ότι το μακεδονικό έπρεπε να αφορά «κάθε Έλληνα» και μια λανθάνουσα μακροχρόνια ένταση με την Πολιτεία θα ερχόταν συχνά στην επιφάνεια, ως αντίδραση απέναντι στη μακροχρόνια αντιμετώπιση του ζητήματος ως ανύπαρκτου²¹⁴.

Το 1992, 23 ελληνοαμερικανικές και ελληνοκαναδικές κοινότητες ενώθηκαν και δημιουργήθηκε το Εθνικό Συμβούλιο Αποδήμου Ελληνισμού Βορείου Αμερικής, το οποίο μόνο στη διετία 1992-1993, διοργάνωσε τέσσερις μεγάλες συγκεντρώσεις σε ΗΠΑ²¹⁵ και Καναδά αλλά και έκανε και πολλές επαφές με μέλη του Κογκρέσου. Ειδικότερα, στις 14 Μαρτίου 1992, πραγματοποιήθηκε αντιδιαδήλωση της ομογένειας με τη συμμετοχή περισσότερων από δεκαπέντε χιλιάδων ατόμων, κατά της διαδήλωσης Σκοπιανών μπροστά στο ελληνικό προξενείο της Νέας Υόρκης για την «καταπίεση της μακεδονικής μειονότητας». Στις 29 Απριλίου, το ελληνικό λόμπι, με τη συμμετοχή εκατόν δώδεκα σημαντικών στελεχών της Παμμακεδονικής Ένωσης, συγκεντρώθηκε στην Ουάσιγκτον και κατανεμημένο σε ομάδες δύο-τριών ατόμων επισκέφτηκαν τους γερουσιαστές και βουλευτές, ζητώντας τους να υπογράψουν επιστολή προς το Πρόεδρο Μπους για να μην αναγνωρίσει τα Σκόπια, εάν στο όνομα υπάρχει η λέξη «Μακεδονία». Αποκορύφωμα της προσπάθειας ήταν το μεγαλειώδες συλλαλητήριο, με τις ευλογίες του Ιακώβου, το Μάιο στο πάρκο Ellips, μπροστά στο Λευκό Οίκο²¹⁶. Το 1994 το ΑΗΙ κατάφερε να προωθήσει νομοσχέδια στο Κογκρέσο και στη Γερουσία, με τα οποία καλούσαν τον Πρόεδρο να

²¹² Χαράλαμπος Παπασωτηρίου, *Διασπορά και Εθνική Στρατηγική*, Ελληνικά Γράμματα, 2000, σελ. 59-60.

²¹³ «Η εξωτερική πολιτική της Ελλάδας απέναντι στην ΠΓΔΜ εξηγείται από τις βασικές αρχές του ρεαλισμού, χωρίς να λειτουργεί ως μια αναθεωρητική δύναμη στην περιοχή με επεκτατικές εδαφικές σκέψεις. Με αυτόν τον τρόπο, απέφυγε να καταστεί μόνιμο μέρος του προβλήματος στη νοτιοανατολική Ευρώπη. Επιπλέον, ταυτίστηκε με τις κυριότερες επιλογές της διεθνούς κοινότητας και λειτούργησε με γνώμονα το εθνικό συμφέρον, που επέβαλε τη συνεχιζόμενη εδαφική ακεραιότητα της ΠΓΔΜ». (Αριστοτέλης Τζιαμπίρης, «Ελληνική Εξωτερική Πολιτική και Μακεδονικό Ζήτημα, 1991-2002: Από τη Σύγκρουση στη Συνεργασία», στο Παναγιώτης Τσάκωνας (επιμ.) *Σύγχρονη Ελληνική Εξωτερική Πολιτική. Μια συνολική προσέγγιση*, τόμος Β', εκδόσεις Ι. Σιδέρης, 2003, σελ. 481).

²¹⁴ Γιώργος Καλπαδάκης, *Το Μακεδονικό Ζήτημα ('62-'95). Από τη σιωπή στη λαϊκή διπλωματία*, εκδόσεις Καστανιώτη, 2011, σελ. 290-296.

²¹⁵ Στις 30 Μαΐου 1992 έγινε διαδήλωση στην Ουάσιγκτον με 100.000 Έλληνες της Αμερικής με τη συμμετοχή τους από τις τέσσερις γωνίες των ΗΠΑ και την καθοδήγηση του Αρχιεπισκόπου Ιακώβου. (Ιωάννης Τουλουμάκος, *Η Ελλάδα έξω από τα σύνορα. Ένα μικρό αφιέρωμα στον Ελληνισμό της Διασποράς*, Μαλλιάρης παιδεία, 1996, σελ. 200).

²¹⁶ Λάζαρος Παπαϊωάννου, *Η Παμμακεδονική Ένωση Αμερικής. Πενήντα χρόνια ζωής και δράσης*. Ινστιτούτο Βιβλίου και Ανάγνωσης, Κοζάνη, 1999, σελ. 163-165.

αποσύρει τη στήριξη στην ΠΓΔΜ, μέχρι να απαλείψει τον όρο «Μακεδονία» από το όνομά της και να αφαιρέσει τον Ήλιο της Βεργίνας από τη σημαία της. Η Μακεδονική Επιτροπή, σε συνεργασία με την ΑΧΕΡΑ, κατόρθωσε το 1994 να γίνει αποδεκτό, από την επιτροπή εξωτερικών υποθέσεων της Βουλής, ψήφισμα που καλούσε το Λευκό Οίκο να αναλάβει πιο εποικοδομητικές πρωτοβουλίες για την επίλυση του Μακεδονικού.

Συμπερασματικά, την περίοδο 1992-1995, η ελληνική εξωτερική πολιτική χαρακτηριζόταν από την υιοθέτηση της μαξιμαλιστικής θέσης για το ζήτημα της ονομασίας και την εμμονή της κυβέρνησης στη συγκεκριμένη θέση. Επιπρόσθετα, ήταν πρόθυμη να υιοθετήσει οικονομικά μέτρα και να επιφέρει σημαντική ζημία στην οικονομία της ΠΓΔΜ ως το πλέον ακραίο μέσο στην άσκηση πίεσης προς το νέο αυτό κράτος. Η εσωτερική πολιτική σκηνή είχε σημαντικό ρόλο στη διαμόρφωση και στην εφαρμογή των αποφάσεων, σχετικά με την ΠΓΔΜ. Δυστυχώς, αυτές οι συνθήκες συνετέλεσαν ίσως στο σημαντικότερο λάθος στην άσκηση της ελληνικής εξωτερικής πολιτικής, καθόσον αυτοεγκλωβίστηκε σε μια μαξιμαλιστική θέση για το ζήτημα της ονομασίας. Και βέβαια το συμπέρασμα το οποίο συνάγεται είναι ότι το λαϊκό αίσθημα και οι αντιδράσεις των πολιτών δεν πρέπει να θεωρούνται δεδομένες ούτε και μπορούν να χαλιναγωγηθούν, όταν συνδέονται με θέματα τεράστιας ιστορικής σημασίας. Τα ελληνικά κέντρα λήψης αποφάσεων θα έπρεπε να είχαν λάβει υπόψη ότι το νεοπαγές κρατίδιο δεν αποτελούσε απειλή. Η κρίση των Ιμίων έδειξε ότι η Τουρκία ήταν η μεγαλύτερη απειλή και θα έπρεπε να είχε ακολουθηθεί μια πολιτική που θα έδινε τουλάχιστον την ίδια σημασία στη γειτονική ισχυρή χώρα²¹⁷.

6.2 Η ταυτότητα των Ελλήνων ομογενών σήμερα

Προκειμένου να σταθμίσουμε τους παράγοντες που συντελούν στην αποδυνάμωση του ελληνικού λόμπι, έχει ενδιαφέρον να αναφερθούν κάποια αριθμητικά και ποιοτικά στοιχεία για τη σύσταση του ελληνικού ομογενειακού πληθυσμού. Ο συνολικός πληθυσμός ελληνικής καταγωγής των Η.Π.Α. ήταν, σύμφωνα με τα στοιχεία της απογραφής της Στατιστικής Υπηρεσίας των Η.Π.Α το 1980, 959.856 άτομα. Από αυτούς, 615.882 δήλωσαν αποκλειστικά ελληνική καταγωγή, ενώ 343.974 άτομα δήλωσαν πολλαπλή εθνική καταγωγή. Από τα στοιχεία του αμερικανικού Υπουργείου Δικαιοσύνης, προκύπτει ότι 211.000 άτομα έχουν γεννηθεί στην Ελλάδα (πρώτη γενιά). Οι μετρήσεις αυτές δεν περιλαμβάνουν, βεβαίως, την πληθώρα των Ελλήνων μεταναστών που εκτιμάται ότι βρίσκονται στις ΗΠΑ, χωρίς άδεια παραμονής²¹⁸.

Τα στοιχεία της αμερικανικής απογραφής του 1990 αποδεικνύουν την αυξανόμενη τάση αφομοίωσης των Ελληνοαμερικανών, καθώς από τους 921.782 κατοίκους ελληνικής καταγωγής, οι 728.254 γεννήθηκαν στις ΗΠΑ, δηλαδή ποσοστό 79%. Από το υπόλοιπο (193.528 άτομα), το 21%, το οποίο γεννήθηκε εκτός των ΗΠΑ, η μεγάλη πλειοψηφία (168.485 άτομα) είχαν εισέλθει στις ΗΠΑ πριν το 1980 και 25.043, μετά το 1980. Αλλά ακόμη και από τους 193.528, ένα μεγάλο ποσοστό της τάξης του 70,9% (137.155 άτομα) είχαν αποκτήσει αμερικανική υπηκοότητα και μη Αμερικανοί υπήκοοι ήταν μόνο 56.373

²¹⁷ Αριστοτέλης Τζιαμπίρης, *Διεθνείς Σχέσεις και Μακεδονικό Ζήτημα*. ΕΛΙΑΜΕΠ, 2003, σελ. 65-79.

²¹⁸ <http://el.sae.gr> (17/7/2015).

άτομα, ποσοστό 6,1%. Γνώση της ελληνικής γλώσσας δηλώνει μόνο το ένα τρίτο, δηλαδή 388.000²¹⁹.

Στην απογραφή του 1990, ζητήθηκε από τους πολίτες να προσδιορίσουν την καταγωγή τους με όρους εθνικής προέλευσης και περίπου 700.000 Αμερικανοί δήλωσαν ότι είναι ελληνικής καταγωγής, ενώ άλλοι 400.000 ότι έχουν κάποια ελληνική ρίζα. Επομένως, κάπου ένα εκατομμύριο θεωρούνται Ελληνοαμερικανοί, με βάση την εθνική τους καταγωγή. Φυσικά, όλοι αυτοί δεν ταυτίζονται απαραίτητα με την ελληνική κοινότητα και δεν αισθάνονται ότι έχουν ελληνική ταυτότητα²²⁰.

Η γεωγραφική κατανομή του ελληνισμού των ΗΠΑ, κατά ευρύτερες γεωγραφικές περιοχές και κατά πολιτείες, συγκεντρώνεται κατά το μεγαλύτερο ποσοστό (41%) στις Ανατολικές Πολιτείες (Η Νέα Υόρκη απαριθμεί το 1/6 του συνόλου των Ελληνοαμερικανών) και το υπόλοιπο τμήμα των μεταναστών διαχέεται στις υπόλοιπες περιοχές των ΗΠΑ²²¹. Η ελληνοαμερικανική κοινότητα είναι σε συντριπτικό βαθμό αστική. Με βάση υπολογισμούς από τις απογραφές και τα στοιχεία μεταναστευτικών υπηρεσιών των ΗΠΑ, η κατανομή των γενεών της ελληνοαμερικανικής κοινότητας, στις αρχές της δεκαετίας του 1990 έχει ως εξής: πρώτη γενιά μεταναστών: 200.000, δεύτερη γενιά: 400.000, τρίτη γενιά: 300.000, τέταρτη γενιά: 100.000²²². Το μεγαλύτερο μέρος από αυτούς παραμένει στις ΗΠΑ για διάστημα μεγαλύτερο των 20 χρόνων. Αντίθετα, αυτοί που παραμένουν στις ΗΠΑ για διάστημα μικρότερο των 5 ετών, αποτελούν το μικρότερο ποσοστό των ομογενών.

Σε έρευνα που διεξήχθη το 2007, «Έρευνα στον Ελληνισμό υπό την αιγίδα του Υπουργείου Εξωτερικών» (Παράρτημα «Α»)²²³, το 81,5% των ερωτηθέντων θεωρεί ως το πιο σημαντικό για να μπορέσει να διατηρήσει κανείς την ελληνική του ταυτότητα, στη χώρα διαμονής, την ομιλία της ελληνικής γλώσσας και το 45,4% θεωρεί τον εαυτό του πρωτίστως Έλληνα και μόλις το 32,9% θεωρεί τον εαυτό του πρώτα Έλληνα και μετά πολίτη της χώρας διαμονής. Η συντριπτική πλειοψηφία (80,9%) θεωρεί ότι το ελληνικό κράτος θυμάται την ομογένεια μόνο όταν παρίσταται ανάγκη και το 58,8% θεωρεί ότι η πολιτεία έχει ξεχάσει τους ομογενείς.

6.3 Παράγοντες που συντελούν στην αποδυνάμωση της ομογένειας

Η ελληνική ομογένεια έκανε αισθητή την παρουσία της και είχε αντίκτυπο σε περιόδους κρίσιμων εθνικών θεμάτων, κατά τη διάρκεια των οποίων κινητοποιούνταν άμεσα και μεθοδικά για να επηρεάσει τους Αμερικανούς αξιωματούχους και διαμορφωτές της εξωτερικής πολιτικής. Δεν είναι, εξάλλου, τυχαίο το γεγονός ότι το

²¹⁹ Αλέξανδρος Κιτρόεφ, «Ο Ρόλος του Ελληνο-Αμερικανικού Λόμπι στην Εξωτερική Πολιτική των ΗΠΑ 1992-2001», στο Παναγιώτης Τσάκωνας (επιμ), *Σύγχρονη Ελληνική Εξωτερική Πολιτική. Μια συνολική προσέγγιση*, τόμος Α', εκδόσεις Ι. Σιδέρης, 2003, σελ. 404-405.

²²⁰ Richard Clogg, *Η Ελληνική Διασπορά στον Εικοστό Αιώνα*. Ελληνικά Γράμματα, 2010, σελ. 201.

²²¹ <http://el.sae.gr> (17/7/2015).

²²² Richard Clogg, *Η Ελληνική Διασπορά στον Εικοστό Αιώνα*. Ελληνικά Γράμματα, 2010, σελ. 201.

²²³ Μέγεθος δείγματος – γεωγραφική κάλυψη: 15.640 άτομα : 10.846 Έλληνες της διασποράς, 1.270 Έλληνες της Κύπρου και 3.506 Έλληνες της επικράτειας. (ΚΑΠΑ RESEARCH A.E. σε συνεργασία με το Κέντρο Ελληνικών Σπουδών του Πανεπιστημίου Harvard).

ελληνοαμερικανικό λόμπι έγινε πανίσχυρο, μετά την εισβολή των Τούρκων στην Κύπρο. Εντούτοις, το ελληνικό λόμπι υπέστη πλήγμα, σε σχετικά μικρό χρονικό διάστημα, από το εμπάργκο όπλων στην Τουρκία μέχρι την αναγνώριση της ΠΓΔΜ ως «Μακεδονίας» από την Ουάσιγκτον και σ' αυτό συνετέλεσαν πολλοί παράγοντες.

6.31 Έλλειψη κινήτρου

Αρχικά, προκαλεί εντύπωση ότι οι περισσότεροι από τους ηγέτες του ελληνοαμερικανικού λόμπι, της δεκαετίας του 1970, παραμένουν σε καίριες θέσεις ακόμη και σήμερα, συντηρώντας μια παρατεταμένη κατάσταση. Πράγματι οι επικεφαλής αυτοί της ομογένειας πέτυχαν πολλά στην εποχή τους, ωστόσο δεν είναι δυνατόν να επιδείξουν πλέον την ίδια δραστηριότητα. Πέραν της βιολογικής ωρίμανσης τους, φαίνεται να έχουν μείνει στάσιμα και τα θέματα. Το Κυπριακό, το Αιγαίο, το Πατριαρχείο, ακόμη και το ζήτημα της Μακεδονίας, παραμένουν άλυτα πολύ καιρό τώρα και είναι πλέον εξαιρετικά δύσκολο να οργανωθεί μια ένωση των ελληνοαμερικανικών οργανώσεων, προκειμένου να απαιτήσουν ανάληψη δράσης σε αυτά τα ζητήματα²²⁴.

6.32 Γεωγραφικός διαχωρισμός

Αποτελεί ακόμη έναν παράγοντα που επηρεάζει το βαθμό επιρροής του ελληνικού λόμπι. Οι μεγαλουπόλεις που έσφυζαν από ζωή με Έλληνες και έπαιζαν το ρόλο ελληνικών πολιτισμικών κέντρων, μειώθηκαν. Η κοινωνική άνοδος των μεταναστών στις ΗΠΑ και η μετατροπή τους σε «κινητοποιημένη διασπορά», συνετέλεσε στη φυγή τους από τις πόλεις και στην εγκατάστασή τους στα προάστια. Ακόμη και η Αστόρια²²⁵, η οποία κάποτε έσφυζε από ζωή, το 1980, είχε 22.579 κατοίκους ελληνικής καταγωγής και στην απογραφή του 1990, ο αριθμός μειώθηκε στους 18.127²²⁶. Η ελληνική διασπορά έχει πλέον αφήσει το στάδιο της «προλετάριας» διασποράς και διανύει το δεύτερο στάδιο, αφήνοντας τα χαμηλότερα κοινωνικοοικονομικά επίπεδα της χώρας υποδοχής και τους έντονους συναισθηματικούς δεσμούς με τη χώρα προέλευσης. Πλέον, έχει τη δυνατότητα, λόγω της κοινωνικοοικονομικής της εξέλιξης, να έχει πρόσβαση στις διαδικασίες διαμόρφωσης της πολιτικής του κράτους υποδοχής. Αυτό ακριβώς συνέβη και στην περίπτωση των Ελληνοαμερικανών, μετά το 1974. Βέβαια, σταδιακά αυξάνεται και η αφομοίωσή τους από την αμερικανική κοινωνία και χάνονται ανάλογα και οι συναισθηματικοί δεσμοί με την Ελλάδα. Με λίγα λόγια, τα μέλη της διασποράς κατέχουν πόρους και πόστα μεγάλης επιρροής αλλά δεν έχουν πλέον τη βούληση να τα

²²⁴ Νικόλας Γκέιτς, «Η επίδραση των Ελληνοαμερικανών στην Αμερικανική Εξωτερική Πολιτική», εισήγηση σε συμπόσιο με θέμα τις «Ελληνοαμερικανικές Σχέσεις», στο Αμερικανικό Κολλέγιο Θεσσαλονίκης (ACT), 16 Απριλίου 2007.

²²⁵ Η περιοχή της Αστόρια υπήρξε η μεγαλύτερη αποικία Ελλήνων, εκτός Ελλάδας και Κύπρου. Με την εισροή μεταναστών, από τα τέλη της δεκαετίας του 60', οι οποίοι προστέθηκαν στους ήδη διαμένοντες εκεί, υπολογίζεται ότι είχε πληθυσμό περίπου εξήντα με εβδομήντα χιλιάδες. Η Αστόρια γνώρισε μεγάλη άνθηση, μετά τον Β'ΠΠ και ειδικά τις δεκαετίες 60' και 70', οπότε και οι μετανάστες έδωσαν μια νέα ώθηση στη ζωή της περιοχής, που είχε αρχίσει να παρακμάζει από τα προβλήματα της αστικοποίησης. (Harry Psomiades, Alice Scourby, *The Greek American community in transition*. Pella Publishing Company, New York, 1982, p. 72).

²²⁶ Αλέξανδρος Κιτρόεφ, «Ο Ρόλος του Ελληνο-Αμερικανικού Λόμπι στην Εξωτερική Πολιτική των ΗΠΑ 1992-2001», στο Παναγιώτης Τσάκωνας (επιμ), *Σύγχρονη Ελληνική Εξωτερική Πολιτική. Μια συνολική προσέγγιση*, τόμος Α', εκδόσεις Ι. Σιδέρης, 2003, σελ. 405.

χρησιμοποιούν για την πατρίδα τους. Πολύ σύντομα, η ομογένεια θα περάσει στο τρίτο στάδιο, με τα παιδιά και τα εγγόνια μικτών γάμων να έχουν μειωμένους συναισθηματικούς δεσμούς με την Ελλάδα, βγάζοντάς τους από το κοινωνικό γκέτο²²⁷.

6.33 Μεικτοί γάμοι και αφομοίωση

Η αφομοίωση των Ελληνοαμερικανών αποτέλεσε ακόμη έναν παράγοντα και σχετίζεται άμεσα με τον αριθμό των ελληνορθόδοξων γάμων και βαπτίσεων (Πίνακες 4 και 5). Ο αριθμός των βαπτίσεων κυμαινόταν γύρω στις 8.000 το χρόνο, τη δεκαετία του 1980 αλλά στο δεύτερο μισό της δεκαετίας του 1990, μειώθηκε στις 7.000. Το ίδιο συμβαίνει και με τους γάμους των ορθόδοξων που από περίπου 2.000 το χρόνο, τις δεκαετίες του 1970 και 1980, μειώθηκαν στους 1.400 το δεύτερο μισό της δεκαετίας του 1990²²⁸. Στις αρχές της δεκαετίας του 1990, οι δυο στους τρεις γάμους που τελέστηκαν στην ελληνορθόδοξη εκκλησία έγιναν με σύζυγο που δεν ήταν Έλληνας ή Ελληνίδα ορθόδοξη. Επιπλέον, μερικοί από τους γάμους που κατεγράφησαν με ορθόδοξους και τους δύο συζύγους, αφορούσαν άτομα που προσχώρησαν στην ορθόδοξη πίστη, γεγονός που συνεπάγεται την ύπαρξη ακόμη λιγότερων ενδοελληνικών γάμων. Η ελληνοαμερικανική κοινότητα γρήγορα συνειδητοποίησε ότι η αύξηση της συχνότητας των μεικτών γάμων αποτελούσε μια συνήθη κατάσταση την οποία έπρεπε να αποδεχτεί. Είναι γεγονός ότι οι γονείς επέβαλαν στα παιδιά τους την άποψη ότι οι Έλληνες γονείς είναι καλύτεροι από γονείς άλλης εθνικότητας, ότι η κοινή ελληνική καταγωγή προσιώνει έναν καλύτερο γάμο και στην περίπτωση γάμου Έλληνα με άτομο άλλο εθνικότητας, θα πρέπει να είναι σίγουρος ότι αυτός που θα παντρευτεί θα μπορέσει να προσαρμοστεί στις νοοτροπίες της οικογένειας και να ασπαστεί την ορθόδοξη πίστη²²⁹.

Οι εκπρόσωποι των ομογενειακών οργανώσεων εκτιμούν ότι μια τυπική οικογένεια Ελλήνων ομογενών των ΗΠΑ αποτελείται, κατά μέσον όρο, από 4 μέλη (γονείς και 2 παιδιά ή γονείς, 1 παιδί και παππούς ή γιαγιά). Οι γάμοι των ομογενών των ΗΠΑ διεξάγονται σε πολύ μεγάλο ποσοστό στην Εκκλησία (θρησκευτικοί) και σε μικρότερο στο Δημαρχείο (πολιτικοί). Δειγματοληπτική έρευνα έδειξε ότι οι εκκλησιαστικοί γάμοι αντιπροσωπεύουν ποσοστό 95.9% του συνόλου των γάμων. Το ίδιο συμβαίνει και με τις βαπτίσεις. Οι ομογενείς των ΗΠΑ δημιουργούν συχνά οικογένειες με Έλληνες συζύγους. Η δειγματοληπτική έρευνα έδειξε ότι αυτό εκτιμάται ότι συμβαίνει σε ποσοστό 50% του συνόλου των γάμων. Το ποσοστό αυτό υπολείπεται αρκετά του αντίστοιχου ποσοστού της Αυστραλίας (75.5%) και του Καναδά (63.4%)²³⁰.

Η διαμάχη των μεικτών γάμων έχει πλέον σταματήσει. Και έτσι μόνο μπορεί και η Ελληνορθόδοξη Εκκλησία των ΗΠΑ να διατηρήσει τη βιωσιμότητά της, αποδεχόμενη

²²⁷ Χαράλαμπος Παπασωτηρίου, «Οι σχέσεις της Ελλάδας με τις Ηνωμένες Πολιτείες», στο Παναγιώτης Τσάκωνας (επιμ), *Σύγχρονη Ελληνική Εξωτερική Πολιτική. Μια συνολική προσέγγιση*. τόμος Β', εκδόσεις Ι. Σιδέρης, 2003, σελ. 613-614.

²²⁸ Αλέξανδρος Κιτρόεφ, «Ο Ρόλος του Ελληνο-Αμερικανικού Λόμπι στην Εξωτερική Πολιτική των ΗΠΑ 1992-2001», στο Παναγιώτης Τσάκωνας (επιμ), *Σύγχρονη Ελληνική Εξωτερική Πολιτική. Μια συνολική προσέγγιση*, τόμος Α', εκδόσεις Ι. Σιδέρης, 2003, σελ. 405 - 406.

²²⁹ Richard Clogg, *Η Ελληνική Διασπορά στον Εικοστό Αιώνα*. Ελληνικά Γράμματα, 2010, σελ. 203.

²³⁰ <http://el.sae.gr> (17/7/2015).

δηλαδή τη νέα αυτή πραγματικότητα. Αξίζει σε αυτό το σημείο να αναφερθεί η θρησκευτική και οικογενειακή κατάσταση των πέντε πιο διακεκριμένων Ελληνοαμερικανών πολιτικών, των Σπύρου Άγκνιου, Τζον Μπραδήμα, Μάικλ Δουκάκη, Πολ Σαρμπάνη, Πολ Τσόγκα. Ο Άγκνιου και ο Μπραδήμας ήταν παιδιά μεικτών γάμων και δεν ανατράφηκαν ως Έλληνες ορθόδοξοι. Ο Μάικλ Δουκάκης μεγάλωσε ως Έλληνας ορθόδοξος αλλά δεν έκανε θρησκευτικό γάμο και δεν μεγάλωσε τα παιδιά του ως Έλληνες ορθόδοξους. Ο Πολ Τσόγκας και ο Πολ Σαρμπάνης τέλεσαν θρησκευτικούς γάμους με μη Ελληνίδες και βάπτισαν τα παιδιά τους ορθόδοξα. Ο Τσόγκας δήλωσε ότι η γυναίκα και τα παιδιά του ένιωθαν άβολα στην ελληνική εκκλησία και για αυτό άρχισαν να πηγαίνουν στην επισκοπική. Μόνο τα παιδιά του Σαρμπάνη έχουν ελληνορθόδοξη ταυτότητα²³¹.

Πίνακας 4: Μεικτοί γάμοι Ορθοδόξων

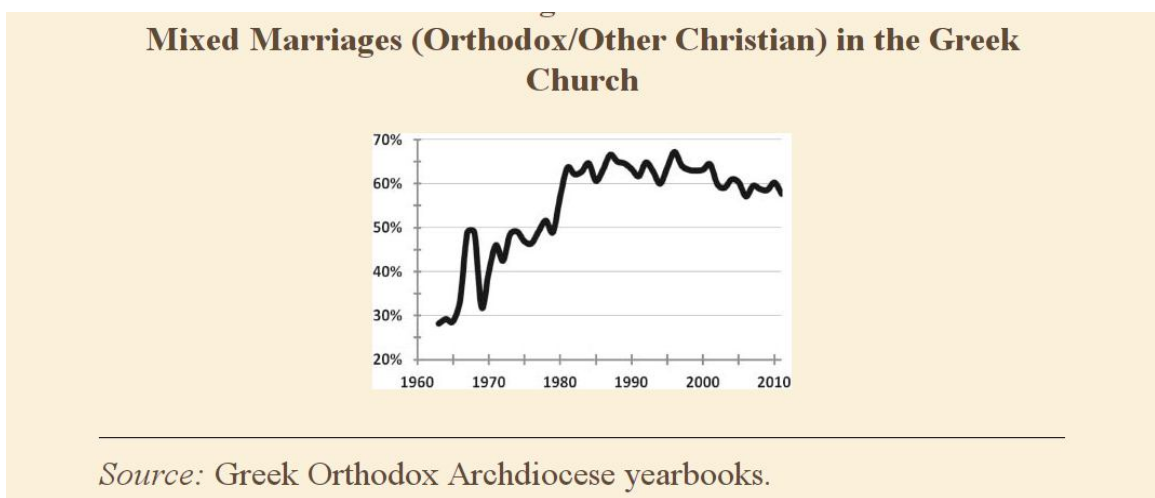

Πίνακας 5: Γάμοι και βαπτίσεις

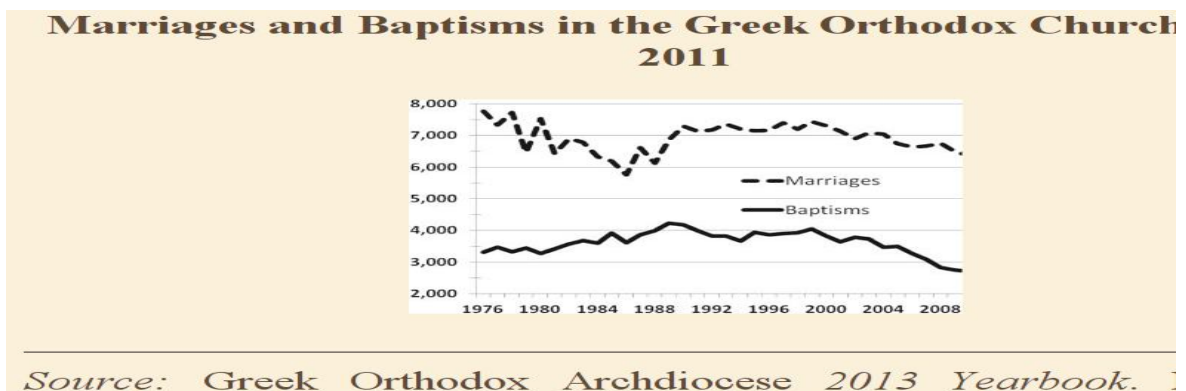

6.34 Η γνώση της ελληνικής γλώσσας των μεταναστών

Δεν μπορεί να γίνει λόγος για δυναμικό ρόλο της ομογένειας, όταν πλέον δεν υπάρχουν πρώτης γενιάς μετανάστες που να ομιλούν την ελληνική γλώσσα. Οι μετανάστες πρώτης γενιάς έπαιξαν σημαντικό ρόλο στις κινητοποιήσεις για την επιβολή του εμπάργκο και τούτο διότι η δύναμη των εθνοτικών λόμπι στις ΗΠΑ δεν είναι συνάρτηση του

²³¹ Richard Clogg, *Η Ελληνική Διασπορά στον Εικοστό Αιώνα*. Ελληνικά Γράμματα, 2010, σελ 204.

μεγέθους μιας συγκεκριμένης ομάδας αλλά κυριότερος παράγοντας θεωρείται η πρώτη γενιά μεταναστών που μιλά τη γλώσσα της χώρας καταγωγής της και αυτή είναι που διαμορφώνει τις σχέσεις της με το εθνικό κέντρο²³². Περίπου το ένα πέμπτο των Ελληνοαμερικανών έχει μητρική γλώσσα την ελληνική. Χωρίς να υπάρχουν αξιόπιστες στατιστικές, σε σχέση με το επίπεδο γνώσης της ελληνικής γλώσσας για όσους έχουν γεννηθεί στις ΗΠΑ, η δεύτερη γενιά μεταναστών προτιμά την αγγλική, παρότι αρκετοί μιλούν την ελληνική σε διαφορετικά επίπεδα επάρκειας. Η συντριπτική πλειοψηφία της τρίτης και της τέταρτης γενιάς γνωρίζει ελάχιστα ή καθόλου ελληνικά. Η ταύτιση των Ελληνοαμερικανών με την ελληνική γλώσσα έπαψε πλέον να ισχύει. Υπάρχει, μάλιστα, αμφιβολία κατά πόσο οι Ελληνοαμερικανοί θέλουν να γνωρίζουν ελληνικά, δεδομένο ότι απαιτεί συνεχή και συνειδητή προσπάθεια, την οποία δεν κατέβαλαν οι γονείς της δεύτερης γενιάς για τα παιδιά τους και ακόμη λιγότερα για τα παιδιά από μεικτούς γάμους. Κατά συνέπεια, το χαρακτηριστικό γνώρισμα που καθορίζει την ελληνική ταυτότητα στην Αμερική είναι η ορθόδοξη πίστη και όχι η γνώση της ελληνικής γλώσσας²³³.

Ακόμη και στον τομέα του ελληνοαμερικανικού περιοδικού τύπου, διαφαίνεται άνοδος του αγγλόφωνου τύπου και κρίση των εντύπων που είναι στην ελληνική γλώσσα. Ενδεικτικά, παρατίθεται η περίπτωση του «Greek America Magazine», περιοδικό γραμμένο στην αγγλική γλώσσα, το οποίο έχει στις 50 πολιτείες της Αμερικής περί τους 40.000 συνδρομητές. Από την άλλη, η εφημερίδα «Πρωινή» έκλεισε το 2001 και η οποία αποτελούσε τη μία από τις δύο ελληνόφωνες εφημερίδες στην Αμερική. Επιπλέον, δίγλωσσα περιοδικά (Greek American Review, Hellenic News of America) χρησιμοποιούν όλο και πιο πολύ την αγγλική γλώσσα. Εξάλλου, το 2014, έκλεισε η Ελληνική Υπηρεσία της Φωνής της Αμερικής²³⁴, μετά από 72 χρόνια λειτουργίας στο χώρο των μέσων ενημέρωσης, λόγω περικοπών στον προϋπολογισμό που διατίθετο για τη λειτουργία του ειδησεογραφικού οργανισμού. Η Υπηρεσία έχει τιμηθεί από την Ελληνοαμερικανική οργάνωση ΑΗΕΡΑ, με το Δημοσθένειο Βραβείο, για την συνεισφορά της στις σχέσεις ΗΠΑ-Ελλάδας και την «χρησιμότητα της ως γέφυρας μεταξύ της ελληνικής ομογένειας στις ΗΠΑ και της Ελλάδας και της Κύπρου». Σε συνέχεια των παραπάνω, παρατηρείται υποχώρηση της διδασκαλίας στα σχολεία των ενοριακών κοινοτήτων στις ΗΠΑ. Στην περιοχή της Βοστώνης, όπου ανθεί το ελληνικό στοιχείο, οι δάσκαλοι ελληνικής καταγωγής επισημαίνουν ότι τα μέλη των κοινοτικών συμβουλίων και οι ιερείς που δεν μιλούν ελληνικά, δεν μεριμνούν για τη συνέχιση της διδασκαλίας των ελληνικών αλλά και οι ίδιοι οι γονείς αδιαφορούν. Ακόμη και η αύξηση των προσήλυτων στην Ορθόδοξη Εκκλησία, επηρεάζει αρνητικά το ενδιαφέρον για τη διατήρηση της ελληνικής γλώσσας²³⁵.

Σημαντικό μερίδιο ευθύνης στον τομέα της γλωσσικής απώλειας της ελληνικής, φαίνεται ότι έχει και η ίδια η Ελληνορθόδοξη Εκκλησία. Από την άφιξη των πρώτων

²³² Αλέξανδρος Κιτρόεφ, «Ο Ρόλος του Ελληνο-Αμερικανικού Λόμπι στην Εξωτερική Πολιτική των ΗΠΑ 1992-2001», στο Παναγιώτης Τσάκωνας (επιμ), *Σύγχρονη Ελληνική Εξωτερική Πολιτική. Μια συνολική προσέγγιση*, τόμος Α', εκδόσεις Ι. Σιδέρης, 2003, σελ. 404.

²³³ Richard Clogg, *Η Ελληνική Διασπορά στον Εικοστό Αιώνα*. Ελληνικά Γράμματα, 2010, σελ. 208-209.

²³⁴ <http://gr.voanews.com/content/voa-greek-service-closes> (15/5/2015).

²³⁵ Αλέξανδρος Κιτρόεφ, «Ο Ρόλος του Ελληνο-Αμερικανικού Λόμπι στην Εξωτερική Πολιτική των ΗΠΑ 1992-2001», στο Παναγιώτης Τσάκωνας (επιμ), *Σύγχρονη Ελληνική Εξωτερική Πολιτική. Μια συνολική προσέγγιση*, τόμος Α', εκδόσεις Ι. Σιδέρης, 2003, σελ. 406 - 407.

ιερέων, στο τέλος του 19ου, αρχές του 20ού αιώνα και παρά την ταραχώδη διαδρομή της, μέχρι την άφιξη του μετέπειτα Πατριάρχη Αθηναγόρα (1930-1948), ταύτισε το μέλλον της με τη διατήρηση της ελληνικής γλώσσας. Δεδομένο ότι η μετανάστευση ήταν ακόμη στην αρχή της, οι ιερείς ήταν όλοι γεννημένοι στην Ελλάδα και ήταν εύκολη η διατήρηση της γλώσσας. Επιπλέον, η Ελληνική Ορθόδοξος Αρχιεπισκοπή Αμερικής είχε ταυτότητα. Με το πέρασμα του χρόνου και υπό την πίεση των γεννημένων ομογενών μας στην Αμερική, έχασε τον προσανατολισμό της, απευθυνόμενη σε ευρύτερο κοινό, χάνοντας όμως την ταυτότητά της. Η Ελληνική Ορθόδοξη Αρχιεπισκοπή της Αμερικής μεριμνά για τη συνέχιση και τη χρήση της ελληνικής γλώσσας. Αυτό, άλλωστε, καταδεικνύει και η παρουσία του Αρχιεπίσκοπου Αμερικής στον ετήσιο αγιασμό σε σχολεία της ομογένειας, ότι, δηλαδή, η Εκκλησία ενδιαφέρεται για την ελληνική της ταυτότητα. Οι σφοδρές αντιδράσεις στην Κληρικολαϊκή του 1972, στη Νέα Υόρκη, που εισήγαγε την αγγλική σε μέρος της Λειτουργίας δεν ήταν απόλυτα βάσιμες. Και τούτο διότι δεν μπορεί να αποκλειστεί η αγγλική γλώσσα στη χώρα της οποίας είναι η επίσημη γλώσσα με τόσες πλέον γενιές Ελλήνων ομογενών, αποκλείοντας έτσι τα παιδιά των ομογενών από τη συμμετοχή τους στη ζωή της Εκκλησίας²³⁶.

Σήμερα, μόνο το 1/3 των παιδιών της ομογένειας, στην περιοχή ευθύνης του Συντονιστή Εκπαίδευσης στο Γενικό Προξενείο της Ελλάδος στη Νέα Υόρκη, παρακολουθεί κάποια μορφή ελληνόγλωσσης εκπαίδευσης. Σύμφωνα με τα επίσημα στατιστικά στοιχεία, τα παιδιά που παρακολουθούν κάποια μορφή ελληνόγλωσσης εκπαίδευσης ανέρχονται σε 9.182 (2.452 στα ημερήσια και 6.730 στα απογευματινά/Σαββατιανά). Ανεπίσημα, υπολογίζονται στις 14.000-15.000. Είναι γεγονός, πάντως, ότι οι ευκαιρίες, τα μέσα και οι πηγές για την εκμάθηση της ελληνικής γλώσσας και του πολιτισμού πληθαίνουν και εξαπλώνονται σε όλη την Αμερική, με συνέπεια να παρουσιάζεται η ανάγκη συντονισμού και αξιοποίησής τους. Σημαντικό στοιχείο στο οποίο απαιτείται να δοθεί βαρύτητα, είναι η προσέλκυση των ομογενών σχολικής ηλικίας στα σχολεία. Οι ομογενείς εκπαιδευτικοί, σύμφωνα με τα στατιστικά στοιχεία, ανέρχονται στους 453 αλλά στην πραγματικότητα υπολογίζονται σε περισσότερους από 600. Η έλλειψη δασκάλων στα απογευματινά σχολεία, επιχειρήθηκε να διευθετηθεί με τη βοήθεια του Ελληνικού Κολεγίου της Βοστώνης και την παροχή ενός καλοκαιρινού προγράμματος για την εκπαίδευση συνταξιούχων ομογενών εκπαιδευτικών, που είχαν διδάξει σε αμερικανικά σχολεία. Σε κάθε περίπτωση, πολύτιμη είναι η βοήθεια της Αρχιεπισκοπής Αμερικής, η οποία συνεχίζει τον αγώνα της στα κοινοτικά σχολεία, εκδίδει νέο διδακτικό υλικό και συμβάλλει με τις δικές της αστείρευτες δυνάμεις στη στήριξη της ελληνικής Παιδείας και Ορθοδοξίας. Τα δύο τελευταία χρόνια, οι ομογενείς εκπαιδευτικοί απέκτησαν βήμα και στο Καπιτώλιο με την ετήσια εκδήλωση που οργανώνουν εκεί για την ανάδειξη της ελληνικής παιδείας και του πολιτισμού.

Τα προβλήματα των εκπαιδευτικών είναι πολλά και για το λόγο αυτό δημιουργήθηκε η Ομοσπονδία των εκπαιδευτικών, ώστε να συσπειρώσει τους δασκάλους και να συντονίσει αυτή την προσπάθεια, βρήκε δε ανταπόκριση και υποστήριξη αλλά και αντιστάσεις. Πολλά τα προβλήματα των εκπαιδευτικών ακόμη και στον τομέα της

²³⁶ «Αρχιεπισκοπή και ελληνικά σχολεία», *Εθνικός Κήρυκας*, άρθρο στις 19 Σεπ 2014.

ιατροφαρμακευτικής περίθαλψης των ανασφάλιστων εκπαιδευτικών, οι οποίοι καταφεύγουν σε ομογενείς ιατρούς της ευρύτερης περιοχής Νέας Υόρκης που προσφέρονται για δωρεάν εξετάσεις²³⁷.

6.35 Οργανωτική πολυφωνία

Το μεγαλύτερο οργανωτικό πρόβλημα του ελληνοαμερικανικού λόμπι είναι η πολυφωνία και η πολυδιάσπαση που συντελεί στην αδυναμία της αποτελεσματικότητας των ομογενειακών πρωτοβουλιών. Οι περίπου δεκαπέντε ομογενειακές οργανώσεις - λόμπι της Ουάσιγκτον, οι οποίες σχετίζονται με τη διαμόρφωση της εξωτερικής πολιτικής, σε εθνικό και πολιτειακό επίπεδο, συντελούν στην αποτυχία χάραξης ενιαίας γραμμής. Επιπλέον, πρέπει να προστεθούν και ομογενειακοί φορείς με έμμεση συμμετοχή, όπως η Ορθόδοξη Αρχιεπισκοπή Αμερικής και τα μέσα ενημέρωσης, με μόνο κοινό τους στοιχείο την αδυναμία υποστήριξης ενιαίας πολιτικής αλλά και της ιεράρχησης των πρωτευόντων ζητημάτων. Άλλοι, επομένως, ακολουθούν σκληρή και άλλοι μετριοπαθή πολιτική γραμμή για τα διάφορα θέματα του ελληνισμού, όπως το Κυπριακό, το Μακεδονικό, το Βορειοηπειρωτικό και πιο πρόσφατα σε σχέση με την ανάπτυξη του αντιαμερικανισμού στην Ελλάδα, μετά την 11/9²³⁸. Τα προβλήματα επιτείνονται από την απουσία μιας ηγετικής φυσιογνωμίας, όπως ήταν ο Αρχιεπίσκοπος Ιάκωβος, ο οποίος εξαναγκάστηκε σε παραίτηση μετά από σύγκρουση με το Οικουμενικό Πατριαρχείο. Ο Ιάκωβος, ιδρυτής της «Leadership 100²³⁹», είχε πάντοτε καλές σχέσεις με τους Προέδρους των Ηνωμένων Πολιτειών και με τις ελληνικές κυβερνήσεις. Ο αντικαταστάτης του, Σπυρίδων, αντιμετώπισε εσωτερικά προβλήματα που τον εξώθησαν σε παραίτηση και ανέλαβε ο σημερινός Αρχιεπίσκοπος Δημήτριος²⁴⁰.

Το παραπάνω οργανωτικό πρόβλημα επιδιώχθηκε να επιλυθεί με την ίδρυση του Συμβουλίου Αποδήμου Ελληνισμού, το 1989 και την έναρξη της λειτουργίας του το 1995. Το ΣΑΕ είναι συνταγματικά κατοχυρωμένο, από το 2001 και μέσα από την παραχώρηση αυξημένων αρμοδιοτήτων από το εθνικό κέντρο, αυτό εναπόθεσε στη δράση του υψηλές προσδοκίες, ενσωματώνοντας το, μάλιστα, στη διαδικασία διαμόρφωσης και λήψης αποφάσεων για τη διασπορά. Ελληνική κυβέρνηση και ΣΑΕ συνδιαλέγονται επίσημα σε τακτά χρονικά διαστήματα και συνήθως συμφωνούν για κοινούς στόχους και μέσα πολιτικής, αναφορικά με τα προγράμματα του ΣΑΕ. Ταυτόχρονα, λειτουργεί συμβουλευτικά και εισηγητικά προς την ελληνική κυβέρνηση για τα θέματα της

²³⁷ «Μόνο το 1/3 των παιδιών της Ομογένειας στη Νέα Υόρκη πάνε σε ελληνικά σχολεία», *Εθνικός Κήρυκας*, άρθρο στις 30 Σεπ 2013.

²³⁸ «Για τους περισσότερους Έλληνες αντιαμερικανούς, η Αμερική είναι μία και εξορισμού ιμπεριαλιστική. Για τους λιγότερο σε αριθμό Έλληνες αντιαμερικανούς, η προσοχή είναι στραμμένη περισσότερο στην ελληνική πολιτική παθογένεια που συντηρεί το φαινόμενο και λιγότερο στο τι πραγματικά συμβαίνει στον κόσμο και στην ίδια την Αμερική» (Δημήτρης Καιρίδης, «Η Ελλάδα και η ένταση στις Ευρωατλαντικές σχέσεις», στο Κ. Αρβανιτόπουλος και Μ. Κοπά (επιμ), *30 χρόνια ελληνικής εξωτερικής πολιτικής 1974-2004*, εκδοτικός οίκος Λιβάνη, 2005, σελ. 77).

²³⁹ Φιλανθρωπική λαϊκό-εκκλησιαστική οργάνωση ομογενών στην οποία γίνονταν μέλη Ελληνοαμερικανοί με την συνεισφορά ποσού δέκα χιλιάδων δολαρίων. Αποτελεί την ομογενειακή ελίτ με περίπου εξακόσια μέλη.

²⁴⁰ Αλέξανδρος Κιτρόεφ, «Ο Ρόλος του Ελληνο-Αμερικανικού Λόμπι στην Εξωτερική Πολιτική των ΗΠΑ 1992-2001», στο Παναγιώτης Τσάκωνας (επιμ), *Σύγχρονη Ελληνική Εξωτερική Πολιτική. Μια συνολική προσέγγιση*, τόμος Α', εκδόσεις Ι. Σιδέρης, 2003, σελ. 407-409.

αρμοδιότητάς της. Συνεπώς, πρόκειται για μια πλήρως εξαρτησιακή σχέση του ΣΑΕ από το εθνικό κέντρο με ό,τι αυτό συνεπάγεται για την αξιοπιστία και τη νομιμοποίησή του στο εσωτερικό της διασποράς.

6.36 Πατερναλισμός

Όσον αφορά το σύστημα οργάνωσης που επιλέχτηκε από τις ελληνικές κυβερνήσεις, για τις ομάδες συμφερόντων που αναπτύχθηκαν στις ΗΠΑ, φαίνεται ότι επιλέχτηκε το κορπορατιστικό σύστημα, το οποίο χαρακτηρίζεται από την κρατική συγκρότηση της οργανωτικής δομής των οργανώσεων, την ιεραρχική διάρθρωσή τους, την κρατική παραχώρηση του δικαιώματος εκπροσώπησης και τη μονοπωλιακή εκπροσώπηση των συμφερόντων και αιτημάτων της διασποράς²⁴¹. Ανεξαρτήτως της φιλοσοφίας που μπορεί να επιλεγεί από τις ελληνικές κυβερνήσεις απέναντι στην ομογένεια, δηλαδή είτε της «ελληνορθόδοξης», η οποία τονίζει τα εθνικά ζητήματα και την ιστορική ευθύνη των αποδήμων Ελλήνων να συμπαραταχθούν με το εθνικό κέντρο είτε της «κοινωνικής» φιλοσοφίας, στην οποία τονίζονται περισσότερο τα οικονομικά και κοινωνικά προβλήματα του αποδήμου ελληνισμού, σε κάθε περίπτωση το κοινό στοιχείο των ελληνικών κυβερνήσεων στη συμπεριφορά τους έναντι του αποδήμου ελληνισμού συνοψίζεται στον όρο «πατερναλισμός». Με αυτόν τον όρο υπογραμμίζεται η πρωτοκαθεδρία της Αθήνας στη διαμόρφωση της πολιτικής και στον ορισμό του εθνικού χαρακτήρα των θεμάτων. Επιπλέον, το εθνικό κέντρο ορίζει κάθε φορά τι είναι και τι δεν είναι εθνικό συμφέρον. Αυτού του είδους η ιδεολογία παρείχε κατά καιρούς και επιχειρήματα ή υπεκφυγές για τη συγκάλυψη ή τη μετάθεση ευθυνών του εθνικού κέντρου σε σχέση με τη μοίρα του αποδήμου ελληνισμού. Μια τέτοια περίπτωση αποτελεί και η κυπριακή τραγωδία, η οποία αποτέλεσε περίπτωση πατερναλιστικής – παρεμβατικής πολιτικής και ταυτόχρονα αναποτελεσματικής συμπεριφοράς του εθνικού κέντρου, έναντι των Ελλήνων του εξωτερικού, η οποία αναπαράγεται με κάθε σχεδόν κυβέρνηση, με διαφορετική ωστόσο ένταση κάθε φορά. Το πρόβλημα, εξάλλου, επιτείνεται, διότι οι διοικητικοί και πολιτικοί μηχανισμοί του εθνικού κέντρου είναι απορροφημένοι από τα εσωτερικά προβλήματα και αδιαφορούν για τα θέματα των αποδήμων²⁴².

Γενικότερα, οι ομογενείς αναζητούν έναν χώρο στον οποίο θα μπορέσουν να δραστηριοποιηθούν και να προσφέρουν, μέσα από τους συλλογικούς φορείς, τους συλλόγους, τις αδελφότητες, τις ομοσπονδίες, τις ελληνορθόδοξες κοινότητες, τους επαγγελματικούς φορείς αλλά και τις κομματικές οργανώσεις. Η αναζήτηση αυτή έχει ως στόχο την προσφορά, την κοινωνική και φιλανθρωπική δράση. Αναπόσπαστο μέρος της ζωής της ελληνοαμερικανικής κοινότητας είναι και οι κομματικές οργανώσεις. Πολλοί ομογενείς συμμετέχουν στις τοπικές οργανώσεις, ενώ μερικοί εξ αυτών κατέχουν θέσεις και στις επιτροπές των κομμάτων σε πολιτειακό επίπεδο. Οι τοπικές οργανώσεις των ελληνικών κομμάτων έχουν την αφετηρία τους την περίοδο της δικτατορίας και μετά την

²⁴¹ Αντώνης Κόντης, «Η διασπορά: Μέσο άσκησης εξωτερικής πολιτικής», στο Κων/νος Αρβανιτόπουλος και Μαριλένα Κοππά (επιμ), *30 χρόνια ελληνικής εξωτερικής πολιτικής 1974-2004*, εκδοτικός οίκος Λιβάνη, 2005, σελ. 262-264.

²⁴² Πάνος Καζάκος, «Απόδημος Ελληνισμός και Εθνικά Θέματα», *Ελληνική Επιθεώρηση Πολιτικής Επιστήμης*, Απρίλιος 1994, σελ.103-115.

αποκατάσταση της δημοκρατίας τα κόμματα εξουσίας παρότρυναν οπαδούς και μέλη τους στη Νέα Υόρκη, στη Βοστώνη, στο Σικάγο και αλλού να ιδρύσουν τοπικές οργανώσεις. Οι οργανώσεις αυτές ως επί το πλείστον δραστηριοποιούνταν περισσότερο τις προεκλογικές περιόδους και στόχευαν στην κινητοποίηση των ομογενών να μεταβούν στην Ελλάδα για να ασκήσουν τα εκλογικά τους δικαιώματα. Οι εξελίξεις των έξι τελευταίων ετών στη γενέτειρα, η οικονομική κρίση και η απαξίωση της πολιτικής αποδυνάμωσε τις τοπικές οργανώσεις²⁴³.

Έκφραση του πατερναλισμού της Ελλάδος αποτελεί η τάση για κομματοποίηση των σχέσεων με τον απόδημο ελληνισμό, η οποία χαρακτηρίζει την πολιτική όλων των κυβερνήσεων με διχαστικές επιπτώσεις και τη σταδιακή απομάκρυνση των ομογενών από τις οργανώσεις τους. Η μεταφύτευση όμως στον απόδημο ελληνισμό των εσωτερικών πολιτικών και ιδεολογικών αντιθέσεων της ελλαδικής κοινωνίας προκάλεσε ισχυρούς κραδασμούς στους Έλληνες ομογενείς. Επιπλέον, η κούραση της ομογένειας από τις ενδοελληνικές κομματικές αντιπαραθέσεις σε συνδυασμό με τις δικές της οικονομικές και κοινωνικές προτεραιότητες στη νέα πατρίδα, επέφερε την άμβλυνση της παλιότερης ευαισθησίας της για τα πολιτικά προβλήματα της Ελλάδας²⁴⁴.

Ακόμη και η ΑΗΕΡΑ, η οποία επιτελεί τόσο σημαντικό έργο για τον ελληνισμό της Αμερικής όσο και για την Ελλάδα, φαίνεται ότι πλέον δεν ανταποκρίνεται στις σύγχρονες απαιτήσεις. Μετά τη δεκαετία του 1990, ξεκίνησαν οι επικρίσεις, ακόμη και από τα μέλη της οργάνωσης για τον τρόπο λειτουργίας της. Όπως είναι δομημένο το λειτουργικό της σύστημα, η πολιτική και οι εκδηλώσεις της αποφασίζονται από ένα σώμα αιρετών αξιωματούχων ετήσιας θητείας. Με τον τρόπο αυτό, όλα τα μέλη μπορούν να έχουν πρόσβαση στα αξιώματα της οργάνωσης αλλά δεν επιτυγχάνεται έτσι ο σχεδιασμός και η υλοποίηση συγκεκριμένων στόχων²⁴⁵.

6.37 Τα προβλήματα της Αρχιεπισκοπής

Είναι γεγονός ότι στη σημερινή εποχή έχει αλλάξει ο χαρακτήρας της ομογένειας ως κοινωνικής ομάδας. Δεν έμεινε ανεπηρέαστος ούτε και ο θεσμός της Εκκλησίας αλλά και η ίδια η Αρχιεπισκοπή, η οποία δέχεται συνεχώς δημόσιες επικρίσεις για έλλειψη ανταπόκρισης και κατανόησης αλλά και αιτήματα για συμμετοχή φορέων σε εκκλησιαστικές αποφάσεις. Πολύ συζήτηση γίνεται σχετικά με τη διοίκηση αλλά και με την ταυτότητα της εκκλησίας, χωρίς όμως να απειλείται η υπόστασή της. Μάλιστα, περί τα 34 μέλη της οργάνωσης «Ορθόδοξοι Χριστιανοί Λαϊκοί» υπέβαλαν μήνυση κατά του Αρχιεπισκόπου Δημητρίου και της Αρχιεπισκοπής με αιτιολογικό την εισαγωγή νέου καταστατικού της εκκλησίας, χωρίς την έγκριση της Κληρικολαϊκής Συνέλευσης, κατά τους ισχυρισμούς τους.

²⁴³ Δημήτρης Τσάκας, «Τα κόμματα και η Ομογένεια», *Εθνικός Κήρυκας*, άρθρο στις 23 Ιουλίου 2015.

²⁴⁴ Ιωάννης Κ. Χασιώτης, *Επισκόπηση της Ιστορίας της Νεοελληνικής Διασποράς*, εκδόσεις Βάνιας, 1993, σελ. 189-190.

²⁴⁵ Richard Clogg, *Η Ελληνική Διασπορά στον Εικοστό Αιώνα*. Ελληνικά Γράμματα, 2010, σελ. 210-211.

Τα προβλήματα της Εκκλησίας επεκτείνονται από τη μη ικανοποιητική προσέλευση υποψηφίων στη Θεολογική Σχολή του Τιμίου Σταυρού στο Μπρούκλιν της Μασαχουσέτης αλλά ούτε και στο Ελληνικό Κολλέγιο. Επιπλέον, με το πέρασμα των χρόνων παρατηρείται να προσέρχονται προσήλυτοι στις τάξεις της εκκλησίας, οι οποίοι είναι μεγαλύτερης ηλικίας και υπάρχει ο κίνδυνος να επέλθουν μεταβολές στον ελληνικό χαρακτήρα της, με τον περιορισμό της χρήσης της ελληνικής γλώσσας. Υπάρχουν μη Έλληνες πλέον που έχουν εκλεγεί στο Διοικητικό Συμβούλιο των ενοριών. Όσοι έχουν προσχωρήσει στην ορθόδοξη πίστη αν και με περιορισμένη τη γνώση των ελληνικών, αποτελούν το νέο στοιχείο ώθησης για τη δημιουργία μόνιμης ελληνορθόδοξης παρουσίας στην πολιτική²⁴⁶. Επικρίσεις υπάρχουν και για τον περιορισμένο ρόλο της Θεολογικής Σχολής ως πνευματικό κέντρο της ομογένειας, η οποία μέσω της αρθρογραφίας και της ενημέρωσης των ενοριών, για το ρόλο της Εκκλησίας της Αμερικής δεν συμβάλει αποφασιστικά στην εξάλειψη των ακραίων θέσεων που ταλανίζουν την ομογένεια.

Οι δυσκολίες που αντιμετωπίζει η Εκκλησία της Αμερικής επεκτείνονται και στην κριτική που δέχεται από ομογενειακά έντυπα, στρεφόμενα ενάντια στο έργο του ίδιου του Αρχιεπισκόπου αλλά και της Αρχιεπισκοπής, διακηρύσσοντας ότι με τον τρόπο με τον οποίο διοικείται, θα οδηγηθεί στη διάλυση. Οι επικρίσεις εστιάζονται ότι θέλησε να κρατήσει η ίδια την πρωτοβουλία των όσων δημιουργούσε η ομογένεια στις ΗΠΑ, επιχειρώντας να διαθέτει τα χρηματικά ποσά που συγκέντρωνε για τις ανάγκες του Οικουμενικού Πατριαρχείου. Για τον σκοπό αυτόν, προωθούνταν στις ομογενειακές οργανώσεις άνθρωποι όχι πολύ σχετικοί με τα ζητήματα των Ελλήνων της Αμερικής και επιθυμούντων κυρίως την προσωπική τους ανάδειξη, ώστε να μην μπορέσουν ποτέ οι Οργανώσεις να προσφέρουν οτιδήποτε θετικό²⁴⁷. Στόχος των εντύπων αυτών είναι η δημιουργία αμφιβολιών, σχετικά με το έργο της Εκκλησίας. Παρόλη τη διασπορά των ειδήσεων, ο Αρχιεπίσκοπος συνεχίζει ακλόνητος το έργο του, όπως και η Θεολογική Σχολή. Η Εκκλησία της ελληνικής ομογένειας πραγματικά φαίνεται ακλόνητη σε τέτοιου είδους επιρροές, υπό την σκέπη του Πατριαρχείου της Κωνσταντινούπολης²⁴⁸.

Επίλογος

Υπάρχει ελληνικό λόμπι;

Δύσκολα μπορεί να ισχυριστεί κανείς ότι υπάρχει στις μέρες μας ισχυρό ελληνικό λόμπι ικανό να ανταποκριθεί επαρκώς στον επηρεασμό της εξωτερικής πολιτικής. Το ελληνικό κράτος δεν επενδύει επαρκώς στην προώθηση των ελληνικών συμφερόντων, μέσα από τα λόμπι. Η ομογένεια, φαίνεται αδύναμη να δράσει συντονισμένα και κυρίως ενεργεί διαιρεμένη σε πολλούς εθνοτοπικούς οργανισμούς. Κατά συνέπεια, απουσιάζει η δυνατή φωνή απέναντι στην αμερικανική κυβέρνηση αλλά και το κεντρικό όργανο χειρισμού των εθνικών θεμάτων, σε συντονισμό με την ελληνική κυβέρνηση. Η Αρχιεπισκοπή Αμερικής παραμένει το πλέον οργανωμένο κομμάτι της και αποτελεί τον

²⁴⁶ Richard Clogg, *Η Ελληνική Διασπορά στον Εικοστό Αιώνα*. Ελληνικά Γράμματα, 2010, σελ. 204.

²⁴⁷ <http://www.proini.us> (19/5/2010).

²⁴⁸ Ιορδάνης Τσολακίδης, *Ελληνισμός της Διασποράς. Πού βαζίζει; Αγώνες και Αγωνίες. Δρομολόγηση στην Αφάνεια*, εκδόσεις αφοί Κυριακίδη, 2004, σελ.85 επ.

κύριο φορέα προώθησης των εθνικών συμφερόντων. Επιπρόσθετα, από την πλευρά της πολιτείας, δεν υπάρχει ξεκάθαρος πολιτικός προσανατολισμός της ομογένειας και πλην ορισμένων εξαιρέσεων, στις οποίες ορισμένοι επιφανείς ομογενείς έχουν πρόσβαση σε συγκεκριμένους πολιτικούς, οι υπόλοιποι αδυνατούν να ακολουθήσουν συγκεκριμένη πολιτική γραμμή υπέρ των ελληνικών συμφερόντων²⁴⁹. Επομένως, γίνεται κατανοητό πόσο υπολείπονται οι ελληνικές θέσεις, έναντι των συμφερόντων άλλων χωρών, καθόσον η άσκηση πίεσης μέσα από τις εθνοτικές ομάδες αποτελεί σημαντικό παράγοντα διαμόρφωσης της εξωτερικής πολιτικής του κράτους υποδοχής. Και σε αυτόν τον τομέα, δυστυχώς, η ελληνική κυβέρνηση δεν έχει δείξει τη δέουσα βαρύτητα, ώστε να λειτουργήσει μεθοδικά και με στρατηγική.

Περιορισμοί στη δράση του λόμπι

Υπάρχουν διάφοροι παράγοντες που συντελούν στον περιορισμό της δράσης του ελληνικού λόμπι. Τα δεδομένα είναι πλέον τελείως διαφορετικά, σε σχέση με τη δεκαετία του 1970, οπότε και έφτασε στο απόγειό του²⁵⁰. Κατά κύριο λόγο, ο πολιτικός χαρακτήρας των εθνοτικών ομάδων συμφερόντων τις κάνει να ξεχωρίζουν από καθαρά πολιτισμικές οργανώσεις και αυτό θέτει περιορισμό στην ανεξέλεγκτη πορεία της ελληνικής ομογένειας. Κατά δεύτερον, σημαντικός είναι ο ρόλος των διμερών σχέσεων των δύο ενδιαφερόμενων χωρών. Τα κράτη είναι αυτά τα οποία ρυθμίζουν τη διεθνική δραστηριότητα των μεταναστευτικών ομάδων, σε άμεση συνάρτηση με το κατά πόσο οι διμερείς τους σχέσεις είναι φιλικές ή τουλάχιστον ειρηνικές και με το κατά πόσο πρόθυμα έχει προσφερθεί στην εθνοτική ομάδα ένα ασφαλές καταφύγιο από την κοινωνία υποδοχής²⁵¹.

Τέλος, ο τρίτος περιορισμός σχετίζεται με την ανάγκη των Ελλήνων, μετά το τέλος του Ψυχρού Πολέμου, για την αξιοποίηση της διασποράς και στο πλαίσιο αυτό, η ελληνική κυβέρνηση εξαπέλυσε μια σειρά πρωτοβουλιών, η οποία περιελάμβανε την ενεργοποίηση των σχεδίων για τη δημιουργία ενός συμβουλίου για τους Έλληνες του εξωτερικού (ΣΑΕ), το οποίο χρηματοδοτήθηκε από το ελληνικό κράτος. Δυστυχώς, με τον κυρίαρχο ρόλο που διαδραμάτιζε σε αυτό η ελληνική κυβέρνηση, είχε καταφέρει να αποξενώσει τις ελληνοαμερικανικές οργανώσεις, όπως την ΑΗΕΡΑ με την ιδιαίτερη πολιτική φύση της και την έμφαση που έδινε στην ελληνική γλώσσα, αποκλείοντας εκ των πραγμάτων τη συμμετοχή της ελληνοαμερικανικής κοινωνίας, η οποία αποτελεί σημαντικό κομμάτι πολλών μεγαλουπόλεων των ΗΠΑ²⁵².

²⁴⁹ Δημήτρης Τσάκας, «Τα κόμματα και η Ομογένεια», *Εθνικός Κήρυκας*, άρθρο στις 23 Ιουλίου 2015.

²⁵⁰ Dimitris Tziouvas, *Greek Diaspora and Migration since 1700. Society, Politics and Culture*, University of Birmingham, UK, 2009, p. 143.

²⁵¹ Roger Waldinger, and David Fitzgerald, «Transnationalism in Question» in *American Journal of Sociology*, 2004, p. 1177–95.

²⁵² Αλέξανδρος Κιτρόεφ, «Ο Ρόλος του Ελληνο-Αμερικανικού Λόμπι στην Εξωτερική Πολιτική των ΗΠΑ 1992-2001», στο Παναγιώτης Τσάκωνας (επιμ), *Σύγχρονη Ελληνική Εξωτερική Πολιτική. Μια συνολική προσέγγιση*, τόμος Α', εκδόσεις Ι. Σιδέρης, 2003, σελ. 416-418.

Τρόποι ενίσχυσης του ελληνικού λόμπι

Θεωρείται αναγκαία η ανανέωση του ελληνικού λόμπι τόσο σε ανθρώπινο δυναμικό, και σε ιδέες όσο και σε νέες στρατηγικές. Η προώθηση των ελληνικών θέσεων στις ΗΠΑ δεν πρόκειται να ευοδωθεί όσο βασίζεται η δημιουργία του ελληνικού λόμπι και των δημοσίων σχέσεων στις εθνικές ενώσεις της Αμερικής και όχι σε επαγγελματίες και στις πιο ισχυρές εταιρίες. Ενδεικτικό της κατάστασης που επικρατεί είναι το γεγονός ότι, όταν τίθεται ένα ζήτημα που αφορά άμεσα την Ελλάδα, όλοι οι υπερασπιστές των ελληνικών θέσεων έχουν ελληνική καταγωγή και ονόματα, με αποτέλεσμα οι Αμερικανοί να μη λαμβάνουν σοβαρά υπόψη τις θέσεις που υποστηρίζουν, διότι θεωρούν ότι είναι εθνικά φανατισμένοι και αντιτιθέμενοι στην προάσπιση των αμερικάνικων συμφερόντων, σε αντίθεση με την Τουρκία, της οποίας οι υπερασπιστές της δεν είναι Τούρκοι²⁵³ αλλά επιφανείς Αμερικανοί, έτσι ώστε αυτοί που τους ακούν νιώθουν ότι οι απόψεις που προβάλλουν είναι προς όφελος της Αμερικής, επειδή ακριβώς τις υποστηρίζουν. Σαφώς και ο ρόλος των Ελληνοαμερικανών είναι σημαντικός για την προώθηση των ελληνικών ζητημάτων, επειδή είναι συμπαθείς και χαίρουν μεγάλης εκτίμησης στις ΗΠΑ. Αν, ωστόσο, θέλουμε να είμαστε αποτελεσματικοί στην Αμερική, πρέπει να χρησιμοποιήσουμε αμερικανικά όργανα επιρροής, παράλληλα με τους Ελληνοαμερικανούς²⁵⁴.

Σε κάθε περίπτωση η πίεση που ασκεί η σημαντική ελληνική ομογένεια στην αμερικανική κυβέρνηση μπορεί να ενταθεί υπό κάποιες προϋποθέσεις. Η πρώτη είναι η διατήρηση της ελληνικής πολιτιστικής ταυτότητας και συνείδησης της ομογένειας, δεδομένων των ισχυρών τάσεων απορρόφησης των αποδήμων Ελλήνων, που γίνονται ισχυρότερες στη δεύτερη, τρίτη και τέταρτη γενιά. Χρειάζεται στήριξη η διατήρηση της ελληνικής γλώσσας, της ορθόδοξης θρησκείας και τουλάχιστον των βασικών στοιχείων του ελληνισμού. Βέβαια, η ορθόδοξη θρησκεία δεν είναι χαρακτηριστικό γνώρισμα μόνο των Ελλήνων αλλά όλων των ορθόδοξων λαών και γι' αυτό απαιτείται και η ιδιαίτερη ενθάρρυνση και των άλλων ελληνικών πολιτιστικών στοιχείων. Επιπρόσθετα, η ομογένεια θα πρέπει να είναι συγχρόνως ενωμένη, καλά οργανωμένη και αποτελεσματική. Επιπλέον, είναι αναγκαία η ύπαρξη σαφώς καθορισμένων στόχων σε όλα τα βασικά θέματα της εξωτερικής πολιτικής²⁵⁵ και η καλή γνώση των στόχων αυτών και της φιλοσοφίας και των επιχειρημάτων που τη θεμελιώνουν εκ μέρους της ομογένειας²⁵⁶.

²⁵³ «Τα τουρκικά συμφέροντα έχουν βρει μεγαλύτερη πρόσβαση στη γραφειοκρατία, η οποία πιστεύει ότι τα συμφέροντά της μπορούν να εξυπηρετηθούν από μια αναβαθμισμένη Τουρκία τόσο στην περιοχή όσο και στην ΕΕ. Η αυτονομία της Τουρκίας, έναντι των ΗΠΑ, συνοδεύεται από την ανάγκη της αμερικανικής διοίκησης να πετύχει η Τουρκία ως μια δημοκρατική δύναμη εντός του μουσουλμανικού κόσμου». (Νίκος Κοτζιάς, «Προκλήσεις της εξωτερικής πολιτικής των ΗΠΑ και τα λόμπι», στο Στίβεν Μ. Γουόλτ, *Στρατηγικές αντίστασης στην ηγεμονία των ΗΠΑ*, εκδόσεις Καστανιώτη, 2007, σελ. 31).

²⁵⁴ Νικόλας Γκέιτζ, «Η επίδραση των Ελληνοαμερικανών στην Αμερικανική Εξωτερική Πολιτική», εισήγηση σε συνέδριο με θέμα τις «Ελληνοαμερικανικές Σχέσεις», στο Αμερικανικό Κολλέγιο Θεσσαλονίκης (ACT), 16 Απριλίου 2007.

²⁵⁵ «Η επίλυση όσο το δυνατόν περισσότερων εθνικών θεμάτων είναι επιτακτική ανάγκη για την Ελλάδα. Την ίδια στιγμή ο ρόλος των Ηνωμένων Πολιτειών είναι να ενισχύσουν τις προϋποθέσεις για την επίτευξη ενός τέτοιου στόχου. Τα θέματα της ημερήσιας διάταξης πρέπει να μην αυξάνονται, με συνεχή εισαγωγή νέων προβλημάτων πριν επιλυθούν τα υπάρχοντα. Είναι ξεκάθαρο ότι τα πρωταρχικά προβλήματα της Ελλάδας βρίσκονται στα ανατολικά και όχι στα βόρεια» (Paul Sarbanes, «Απόψεις από την αμερικανική

Μια ολοκληρωμένη προσπάθεια λόμπι στις ΗΠΑ μπορεί να λειτουργήσει αποτελεσματικά με μεθόδους και μέσα που προωθούνται από επαγγελματίες λομπίστες και εταιρίες δημοσίων σχέσεων. Και τούτο διότι ο απλός ψηφοφόρος δεν είναι σε θέση να γνωρίζει τις διαδικασίες στο Κογκρέσο ούτε να έχει άμεση επαφή με τον κυβερνητικό μηχανισμό. Απαιτείται, λοιπόν, η ομογένεια να έχει μια κατευθυντήρια γραμμή, προκειμένου να γνωρίζει ποιοι βουλευτές στο Κογκρέσο έχουν σημαντική φωνή, ποιες επιτροπές προωθούν συγκεκριμένα νομοθετικά μέτρα, όπως και ποιοι βουλευτές διάκινται θετικά στις ελληνικές θέσεις.

Η μέχρι σήμερα απροθυμία των ελληνικών κυβερνήσεων να χρηματοδοτήσουν τέτοιου είδους πρωτοβουλίες οφείλεται στο γεγονός ότι το όλο θέμα του λόμπι δεν αποφέρει άμεσα αποτελέσματα. Σε πολλές μάλιστα των περιπτώσεων, η χρηματοδότηση μιας συγκεκριμένης εκστρατείας δεν οδηγεί στα προσδοκώμενα αποτελέσματα, γεγονός που μπορεί να επισύρει ευθύνες σε μέλη της κυβέρνησης που προώθησαν τη συγκεκριμένη άποψη και δέχτηκαν να την υλοποιήσουν. Επομένως, είναι ευνόητο ότι η πολιτική ηγεσία σαφώς και θα προτιμήσει την αγορά υλικών για τη θωράκιση των Ενόπλων Δυνάμεων από τη διάθεση χρημάτων για την παροχή υπηρεσιών με αβέβαια αποτελέσματα.

Για πολλούς αναλυτές, το λόμπι θεωρείται ότι είναι το τέταρτο ανεπίσημο κυβερνητικό όργανο στην Ουάσιγκτον. Το σύγχρονο λόμπι απαιτεί επαγγελματισμό, συστηματική έρευνα, σοβαρότητα και οικονομική υποστήριξη. Πέραν των πρωτοβουλιών σε επίπεδο ενίσχυσης του ελληνικού λόμπι, ανάλογες ενέργειες θα πρέπει να γίνουν και στο επίπεδο της εκπαίδευσης με τη δημιουργία εδρών σε περισσότερα αμερικανικά πανεπιστήμια με στόχο την προώθηση της ελληνικής ιστορίας και κληρονομιάς, όπως και η ανάπτυξη συνεργασιών, μεταξύ των ελληνικών σχολείων της Αρχιεπισκοπής και των σχολείων στην Ελλάδα, ώστε τα παιδιά των ομογενών της Αμερικής να έρθουν σε επαφή και να δημιουργήσουν δεσμούς με την Ελλάδα. Επιπλέον, δεδομένο του σημαντικού έργου που επιτελεί η Αρχιεπισκοπή, είναι απαραίτητο να αναβαθμισθεί η συνεργασία με την ελληνική κυβέρνηση σε όλα τα επίπεδα, συμπεριλαμβανομένων των προγραμμάτων εκπαίδευσης. Η παρουσία μέσων ενημέρωσης απευθυνόμενων στην ομογένεια θεωρείται πολύ σημαντική, προκειμένου να ακούγεται η φωνή της ομογένειας. Η διαδικασία απόκτησης ελληνικού διαβατηρίου για τους Ελληνοαμερικανούς δεύτερης και τρίτης γενιάς είναι δραστικό μέσο για την ταύτιση της ομογένειας με τα ελληνικά θέματα, όπως και η απονομή στους ομογενείς του δικαιώματος του εκλέγειν και εκλέγεσθαι στο ελληνικό κοινοβούλιο. Σε κάθε περίπτωση, πρέπει να γίνει αντιληπτό ότι το επιτυχημένο λόμπι απαιτεί σχεδιασμό και στρατηγική δεκαετιών, ενώ η υλοποίησή του απαιτεί τη συνδρομή πέραν της ομογένειας και της ελληνικής κυβέρνησης²⁵⁷.

γερουσία» στο Δ. Καιρίδης Θ. Βαρβιτσιώτης, R. Pfaltzgraff, *Ασφάλεια στη Νοτιο-Ανατολική Ευρώπη και Ελληνο-αμερικανικές Σχέσεις*, εκδόσεις Ι. Σιδέρης, 1997, σελ. 313-314).

²⁵⁶ Ν. Δημάδης, «Η ελληνική διασπορά στην εξωτερική πολιτική» στο Δ.Κ. Κώνστας – Π.Ι. Τσάκωνας *Ελληνική εξωτερική πολιτική. Εσωτερικές και διεθνείς παράμετροι*. Εκδόσεις Οδυσσέας, 1994, σελ. 127-132.

²⁵⁷ Δημήτρης Ιωαννίδης, *Lobby Power. Η δύναμη του Λόμπι-Τα Ελληνικά, Τουρκικά και Εβραϊκά λόμπι και πως επηρεάζουν την εξωτερική πολιτική των ΗΠΑ*. Βοστώνη, 2012, σελ. 163-170.

Συμπεράσματα

Δεν υπάρχει αμφιβολία ότι ο ρόλος της ελληνικής διασποράς στην Αμερική ήταν και εξακολουθεί να είναι καθοριστικός με αποκορύφωμα τις επιτυχίες του στο Κογκρέσο την περίοδο της επιβολής του αμερικανικού εμπάργκο όπλων στην Τουρκία. Βέβαια και άλλα γεγονότα που σχετίζονται με τα εθνικά θέματα κινητοποίησαν κατά καιρούς τους ομογενείς και κανείς δεν αμφισβητεί ότι και σήμερα το ελληνικό στοιχείο στις ΗΠΑ έχει το δικό του καθοριστικό ρόλο και απολαμβάνει της εκτίμησης της κεντρικής αμερικανικής πολιτικής σκηνής. Προς αυτήν την κατεύθυνση, η ελληνική εξωτερική πολιτική οφείλει να μεγιστοποιήσει τα οφέλη της από τις ελληνοαμερικανικές σχέσεις. Στο πλαίσιο αυτό, απαιτείται η σύγκλιση των ελληνικών και αμερικανικών συμφερόντων κατά το μέτρο του δυνατού, χωρίς να παραγκωνίζονται τα εθνικά μας συμφέροντα. «Οι αμερικανικές παρεμβάσεις στον 20^ο αιώνα υπήρξαν θετικές και καθοριστικές για τη μοίρα του τόπου μας. Αλλά δεν πρέπει να τις βλέπουμε ως φιλανθρωπικές ή φιλελληνικές πράξεις. Απλώς είμαστε τυχεροί που τα συμφέροντά μας συνέπιπταν με αυτά της ατλαντικής υπερδύναμης»²⁵⁸.

Η σημαντικότερη απόκλιση των ελληνοαμερικανικών συμφερόντων υπήρξε για το θέμα της Τουρκίας, που για την Ελλάδα θεωρείται απειλή, ενώ για τις ΗΠΑ είναι μόνιμος σύμμαχος στη Μέση Ανατολή και τον Καύκασο. Οι ΗΠΑ ανέχθηκαν την τουρκική εισβολή στην Κύπρο αλλά επιβράβευσαν την Ελλάδα για την πρόοδο των ευρωτουρκικών σχέσεων, υποστηρίζοντας από το 2000 την είσοδο της Κύπρου στην ΕΕ. Στα Βαλκάνια φαίνεται ότι υπάρχει σύγκλιση συμφερόντων, όπου οι ΗΠΑ βλέπουν την Ελλάδα ως περιφερειακή ηγέτιδα δύναμη για τη μετάβαση των πρώην κομμουνιστικών κρατών προς τη δημοκρατία και την οικονομία της ελεύθερης αγοράς.²⁵⁹ Επιπρόσθετα, σκόπιμο είναι να τονίζουμε τα κοινά μας συμφέροντα με τις ΗΠΑ και όχι αυτά που μας φέρνουν σε αντιπαράθεση μαζί τους. Τέλος, επειδή έγινε ιδιαίτερη μνεία για το πρόβλημα πατερναλισμού των ελληνικών οργανώσεων, είναι απαραίτητο να αποφεύγεται η μεγιστοποίηση του ελέγχου τους από το εθνικό κέντρο, που πολλές φορές οδηγεί στην αδρανοποίησή τους και προκρίνεται η λύση της ανάπτυξης των σχέσεων των διαφόρων τμημάτων της ομογένειας τόσο μεταξύ τους όσο και με το εθνικό κέντρο²⁶⁰. «Το μέλλον του ελληνισμού θα πρέπει να αναζητηθεί στην αυτονομία του, χωρίς να σημαίνει ότι οδηγούμαστε σε αλλοτρίωση. Αντίθετα, θα πρέπει να επαναπροσδιορισθεί το στίγμα της ομογένειας στο παγκόσμιο γίγνεσθαι με τρόπο που να εξασφαλίζει μελλοντική βιωσιμότητα»²⁶¹.

²⁵⁸ Θεόδωρος Κουλουμπής, «Δυο σκέψεις για τις Ηνωμένες Πολιτείες» στο Κ. Αρβανιτόπουλος και Μ. Κοπά, Μ. (επιμ), *30 χρόνια ελληνικής εξωτερικής πολιτικής 1974-2004*, εκδοτικός οίκος Λιβάνη, 2005, σελ. 58.

²⁵⁹ Χαράλαμπος Παπασωτηρίου, «Οι σχέσεις της Ελλάδας με τις Ηνωμένες Πολιτείες», στο Παναγιώτης Τσάκωνας (επιμ), *Σύγχρονη Ελληνική Εξωτερική Πολιτική. Μια συνολική προσέγγιση*, τόμος Β', εκδόσεις Ι. Σιδέρης, 2003, σελ. 615-616.

²⁶⁰ Χαράλαμπος Παπασωτηρίου, *Διασπορά και Εθνική Στρατηγική*, Ελληνικά Γράμματα, 2000, σελ. 151-163.

²⁶¹ Ντέμης Δημητράς, *ΗΠΑ. Ο ελληνισμός στην εποχή Ομπάμα*, εκδόσεις Έλυτρον, 2008, σελ. 66.

Ελληνόγλωσση βιβλιογραφία

- Αδαμίδης Μάριος, *Η Τραγική αναμέτρηση και η προδοσία της Κύπρου. Κύπρος 15-24 Ιουλίου 1974*, Kindle Edition, 2014.
- Ανδρεόπουλος Γιώργος, *Η χρήση και η κατάχρηση του αντιαμερικανισμού στην Ελλάδα*, εκδόσεις Πολύτυπο, 1994.
- Αρβανιτόπουλος Κωνσταντίνος, *Το θεσμικό πλαίσιο διαμόρφωσης της εξωτερικής πολιτικής των ΗΠΑ*, εκδόσεις Ποιότητα, 2009.
- Aron R., *Πόλεμος και Ειρήνη*, τόμος Α', συμπληρωματικές εκδόσεις στρατιωτικών περιοδικών, Αθήνα, 1966.
- Βαρβαρούσης Πάρις, *Ανάλυση της Εξωτερικής Πολιτικής*, εκδόσεις Καρδαμίτσα, 1991.
- Βαρβαρούσης Πάρις, *Διεθνείς Σχέσεις και Εξωτερική Πολιτική στον 21^ο αιώνα*, εκδόσεις Παπαζήση, 2004.
- Βαρβιτσιώτης Θ., Καιρίδης Δ. και Pfaltzgraff R., *Ασφάλεια στη Νότιο-Ανατολική Ευρώπη και Ελληνο-αμερικανικές Σχέσεις*, εκδόσεις Ι. Σιδέρης, 1997.
- Βοσκόπουλος Γιώργος, *Ελληνική Εξωτερική Πολιτική. Από τον 20^ο στον 21^ο αιώνα*. Εκδόσεις Παπαζήση, 2005.
- Beyme K.V. «Ομάδες Συμφερόντων» στο *Συγκριτική Εγκυκλοπαίδεια*, εκδόσεις Κοραΐς, τ.8, 1978.
- Γκίκας Βασίλης, *Η εξωτερική αρμοδιότητα και η νομική θεμελίωση των εξωτερικών υποθέσεων του κράτους*. Εκδόσεις Αντ. Σάκκουλα, 2003.
- Clogg Richard, *Η Ελληνική Διασπορά στον Εικοστό Αιώνα*. Ελληνικά Γράμματα, 2010.
- Cohen Robin, *Η παγκόσμια διασπορά*, εκδόσεις Παπαζήση, 2003.
- Δημάδης Ν. «Η ελληνική διασπορά στην εξωτερική πολιτική» στο Δ.Κ. Κώνστας – Π.Ι. Τσάκωνας, *Ελληνική εξωτερική πολιτική. Εσωτερικές και διεθνείς παράμετροι*, εκδόσεις Οδυσσέας, 1994.
- Δημητρέας Ντέμης, *ΗΠΑ. Ο ελληνισμός στην εποχή Ομπάμα*, εκδόσεις Έλυτρον, 2008.

- Mazo Earl – Hess Stephen, *Νίζον. Ένα πολιτικό πορτραίτο*, στο παράρτημα - ιδιωτική συνομιλία του Νίζον με τους συγγραφείς την 1^η και 5^η Μαΐου 1968, εκδόσεις Πεγλιβανίδης, 1968.
- Ήφαιστος Παναγιώτης – Πλατιάς Αθανάσιος, *Ελληνική αποτρεπτική στρατηγική*, εκδόσεις Παπαζήση, 1992.
- Θεοδωρακόπουλος Παναγιώτης, *Πολιτικό Μάρκετινγκ, Λόμπι και Διπλωματία. Άσκηση πολυδιάστατης διπλωματίας*, εκδόσεις Ι. Σιδέρης, ΕΛΙΑΜΕΠ, 1999.
- Θεοδωρακόπουλος Παναγιώτης, *Το Κογκρέσο στη διαμόρφωση της αμερικανικής εξωτερικής πολιτικής. Ο ρόλος του στη διαμόρφωση της Ελλάδας*, εκδόσεις Ι. Σιδέρης, 1996.
- Θεοδωρακόπουλος Παναγιώτης, «Λόμπι και Δημόσια Διπλωματία-προς μια ολιστική προσέγγιση της επικοινωνίας», στο Αθανάσιος Ν. Σαμαράς, *Εικόνες Κρατών. Στρατηγική Επικοινωνία, ήπια ισχύς και μέσα ενημέρωσης*, εκδόσεις Καστανιώτη, 2014.
- Θεοδωρόπουλος Βύρων, *Παράμετροι Εξωτερικής Πολιτικής*, εκδόσεις Ι. Σιδέρης, ΕΛΙΑΜΕΠ., 2001.
- Ιγνατίου Μιχάλης, Βενιζέλος Κώστας, *Τα μυστικά αρχεία του Κίσιντζερ*, τόμος Α', εκδοτικός οίκος Λιβάνη, 2002.
- Ιωαννίδης Δημήτρης, *Lobby Power. Η δύναμη του Λόμπι-Τα Ελληνικά, Τουρκικά και Εβραϊκά λόμπι και πως επηρεάζουν την εξωτερική πολιτική των ΗΠΑ*, Βοστώνη, 2012.
- Καζάκος Πάνος, «Απόδημος Ελληνισμός και Εθνικά Θέματα», *Ελληνική Επιθεώρηση Πολιτικής Επιστήμης*. Απρίλιος 1994.
- Καιρίδης Δημήτρης, «Η Ελλάδα και η ένταξη στις Ευρωπαϊκές σχέσεις», στο Κ. Αρβανιτόπουλος και Μ. Κοππά (επιμ), *30 χρόνια ελληνικής εξωτερικής πολιτικής 1974-2004*, εκδοτικός οίκος Λιβάνη, 2005.
- Καλπαδάκης Γιώργος, *Το Μακεδονικό Ζήτημα ('62-'95). Από τη σιωπή στη λαϊκή διπλωματία*, εκδόσεις Καστανιώτη, 2011.
- Κατσίκας Σ. - Μελετητική ομάδα, *Ο Απόδημος Ελληνισμός - Φάκελος: Αυστραλία, ΗΠΑ, Καναδάς, Νέα Ζηλανδία*. Επιμέλεια – Έκδοση: Υπουργείο Εξωτερικών - Γενική Γραμματεία Απόδημου Ελληνισμού, 1995.
- Κεντικελένης Αλέξανδρος, *Εθνοτικές Ομάδες Πίεσης & Αμερικανική Εξωτερική Πολιτική. Μία συγκριτική προσέγγιση της δραστηριοποίησης του Ελληνικού και Εβραϊκού λόμπι τη δεκαετία του 1970*. Ελληνικό Ίδρυμα Ευρωπαϊκής και Εξωτερικής Πολιτικής (ΕΛΙΑΜΕΠ), 2008.

- Κιτρόεφ Αλέξανδρος, «Ο Ρόλος του Ελληνο-Αμερικανικού Λόμπι στην Εξωτερική Πολιτική των ΗΠΑ 1992-2001», στο Παναγιώτης Τσάκωνας (επιμ), *Σύγχρονη Ελληνική Εξωτερική Πολιτική. Μια συνολική προσέγγιση*, τόμος Α', εκδόσεις Ι. Σιδέρης, 2003.
- Κόντης Αντώνης, «Η διασπορά: Μέσο άσκησης εξωτερικής πολιτικής», στο Κων/νος Αρβανιτόπουλος και Μαριλένα Κοππά (επιμ), *30 χρόνια ελληνικής εξωτερικής πολιτικής 1974-2004*, εκδοτικός οίκος Λιβάνη, 2005.
- Κόντης Αντώνης, «Η έρευνα στην Ελλάδα για τον ελληνισμό της διασποράς», *Περιοδική έκδοση του ΕΚΚΕ – Επιθεώρηση Κοινωνικών Ερευνών*, 1997, τ. 92-39.
- Κοτζιάς Νίκος, «Προκλήσεις της εξωτερικής πολιτικής των ΗΠΑ και τα λόμπι», στο Στίβεν Μ. Γουόλτ, *Στρατηγικές αντίστασης στην ηγεμονία των ΗΠΑ*, εκδόσεις Καστανιώτη, 2007.
- Κουλουμπής Θεόδωρος, *Προβλήματα Ελληνοαμερικανικών Σχέσεων. Πως αντιμετωπίζεται η Εξάρτηση*, Βιβλιοπωλείο της Εστίας, 1978.
- Κουλουμπής Θεόδωρος, «Δυο σκέψεις για τις Ηνωμένες Πολιτείες» στο Κωνσταντίνος Αρβανιτόπουλος και Μαριλένα Κοππά (επιμ), *30 χρόνια ελληνικής εξωτερικής πολιτικής 1974-2004*, εκδοτικός οίκος Λιβάνη, 2005.
- Κουλουμπής Θεόδωρος, *Διεθνείς Σχέσεις. Εξουσία και Δικαιοσύνη*, εκδόσεις Παπαζήση, 1995.
- Λάβδας Κώστας, *Αμερική. Πολιτική Ανάπτυξη, Δημοκρατία και Εξωστρέφεια στις ΗΠΑ*, εκδόσεις Παπαζήση, 2012.
- Λαλιώτου Ιωάννα, *Διασχίζοντας τον Ατλαντικό. Η ελληνική μετανάστευση στις ΗΠΑ κατά το πρώτο μισό του 20^{ου} αιώνα*, εκδόσεις Πόλις, 2006.
- Μακ Κρύσταλ Καλ, Τσέστερ Λιούις, Άρις Στέφεν και Σόουκρος Ουίλιαμ, *Γουότεργκαϊητ. Ολόκληρη η αλήθεια*, πρόλογος, εκδόσεις Ορίζοντες, 1974.
- Μαλούχος Γεώργιος, *Εγώ, ο Ιάκωβος*, εκδοτικός οργανισμός Λιβάνη, 2002
- Μαρκέτος Μπάμπης, *Οι Ελληνοαμερικανοί. Ιστορία της Ελληνικής Ομογένειας των Η.Π.Α.*, εκδόσεις Παπαζήση, 2006.
- Μαυρογορδάτος Γιώργος, *Ομάδες Πίεσης και Δημοκρατία*, εκδόσεις Πατάκη, 2001.
- Mearsheimer John – Walt Stephen, *Το Ισραηλινό Λόμπι και η Πολιτική των ΗΠΑ*. εκδόσεις Θύραθεν, 2006.
- Ντε Τοκβίλ Αλέξης, *Η Δημοκρατία στην Αμερική*, τρίτη έκδοση, μετάφραση Μπάμπης Λυκούδης, εκδόσεις Στοχαστής, 2008.

- Παπαϊωάννου Λάζαρος, *Η Παμμακεδονική Ένωση Αμερικής. Πενήντα χρόνια ζωής και δράσης*. Ινστιτούτο Βιβλίου και Ανάγνωσης, Κοζάνη, 1999.
- Παπασωτηρίου Χαράλαμπος, *Διασπορά και Εθνική Στρατηγική*, Ελληνικά Γράμματα, 2000.
- Παπασωτηρίου Χαράλαμπος, *Αμερικανικό Πολιτικό Σύστημα και Εξωτερική Πολιτική: 1945-2002*, Εκδόσεις Ποιότητα, 2002.
- Παπασωτηρίου, Χαράλαμπος «Οι σχέσεις της Ελλάδας με τις Ηνωμένες Πολιτείες», στο Παναγιώτης Τσάκωνας (επιμ), *Σύγχρονη Ελληνική Εξωτερική Πολιτική. Μια συνολική προσέγγιση*, τόμος Β΄, εκδόσεις Ι. Σιδέρης, 2003.
- Πελαγίδης Στάθης, *Ο ελληνισμός της διασποράς. Ο θαυμαστός καινούργιος κόσμος*, εκδόσεις αφοί Κυριακίδη, 2006.
- Πελώνη Αριστοτελία, *Ιδεολογία κατά Ρεαλισμού. Η αμερικανική πολιτική απέναντι στην Ελλάδα 1963-1976*, εκδόσεις Πόλις, 2010.
- Πέννιμαν Χάουαρντ, *Το αμερικανικό πολιτικό σύστημα. Ο τρόπος λειτουργίας του*, εκδόσεις Γκόννη, 1964.
- Πέτρου Θεμιστοκλής, *Ο Εθνικός Διχασμός στην ομογένεια της Αμερικής και η Αρχιεπισκοπεία του Αθηναγόρα*, εκδόσεις Περίπλους, 2008.
- Πετρουλάκος Παναγιώτης, *Το Πολίτευμα των ΗΠΑ*, εκδόσεις Κριτική, 1995.
- Psomiades Harry, Scourby Alice, *The Greek American community in transition*. Pella Publishing Company, New York, 1982.
- Ροζάκης Χρήστος, *Τρία χρόνια ελληνικής εξωτερικής πολιτικής 1974-1977, Άρθρα και Μελέτες*, εκδόσεις Παπαζήση, 1978.
- Sarbanes Paul, «Απόψεις από την αμερικανική γερουσία» στο Δ. Καιρίδης, Θ. Βαρβιτσιώτης, Robert Pfaltzgraff, *Ασφάλεια στη Νοτιο-Ανατολική Ευρώπη και Ελληνο-αμερικανικές Σχέσεις*, εκδόσεις Ι. Σιδέρης, 1997.
- Τενεκίδης Γ., *Θέματα Κοινωνιολογίας των Διεθνών Σχέσεων*, εκδόσεις Παπαζήση, 1976.
- Τζιαμπήρης Αριστοτέλης, *Διεθνείς Σχέσεις και Μακεδονικό Ζήτημα*. ΕΛΙΑΜΕΠ, 2003.
- Τζιαμπήρης Αριστοτέλης, «Ελληνική Εξωτερική Πολιτική και Μακεδονικό Ζήτημα, 1991-2002: Από τη Σύγκρουση στη Συνεργασία», στο Παναγιώτης Τσάκωνας (επιμ),

Σύγχρονη Ελληνική Εξωτερική Πολιτική. Μια συνολική προσέγγιση, τόμος Β΄, εκδόσεις Ι. Σιδέρης, 2003.

- Τουλουμάκος Ιωάννης, *Η Ελλάδα έξω από τα σύνορα. Ένα μικρό αφιέρωμα στον Ελληνισμό της Διασποράς*, Μαλλιάρης παιδεία, 1996.
- Τσαπαλιάρης Βασίλης, «Οργανωσιακή Θεωρία και Προβλήματα Οργάνωσης στην Ελληνική Διασπορά».
- Τσαρδανίδης Χαράλαμπος, *Το σύστημα λήψης αποφάσεων στην εξωτερική πολιτική. Θεωρητικές προσεγγίσεις για το εσωτερικό και το διεθνές περιβάλλον*, εκδόσεις Παπαζήση, 2006.
- Τσολακίδης Ιορδάνης, *Ελληνισμός της Διασποράς. Πού βαζίζει; Αγώνες και Αγωνίες. Δρομολόγηση στην Αφάνεια*, εκδόσεις αφοί Κυριακίδη, 2004.
- Υπ.Εξ., Δνση Αποδήμων Ελλήνων, *Ο Ελληνισμός του Εξωτερικού*, Β΄ έκδοση, 1992.
- Υφαντής Κώστας, «Οι σχέσεις Ελλάδας και ΗΠΑ» στο Γ. Βαληνάκης, *Η ελληνική εξωτερική και ευρωπαϊκή πολιτική 1990-2010*, εκδόσεις Ι. Σιδέρης, 2010.
- Χασιώτης Ιωάννης, *Επισκόπηση της Ιστορίας της Νεοελληνικής Διασποράς*, εκδόσεις Βάνιας, 1993.
- Χασιώτης Ιωάννης, Κατσιαρδή-Hering Όλγα και Αμπατζή Ευρυδίκη, *Οι Έλληνες στη Διασπορά, 15^{ος} – 21^{ος} αιώνας*, Επιμέλεια – Έκδοση: Βουλή των Ελλήνων, 2006.
- Ψυρούκης Νικόλαος, *Το Νεοελληνικό Παροικιακό Φαινόμενο*, εκδόσεις Επικαιρότητα, 1974.

Ξενόγλωσση βιβλιογραφία

- Almond G., *The American People and Foreign Policy*. New Haven, 1950.
- Caspary W.R., “The Mood Theory: A study of Public Opinion and Foreign Polic” in *America Political Science*, Review 64, 1970.
- Conostas Dimitris–Platias Athassios, «Diasporas in World Politics: An Introduction», in Dimitris Conostas and Athanasios Platias, *Diasporas in World Politics. The Greeks in Comparative Perspective*, edited in association with the Institute of International Relations, Panteion University.
- Coufoudakis Van, «The Reverse Influence Phenomenon: The Impact of the Greek America Lobby on the Foreign Policy of Greece» in Dimitris Conostas and Athanasios Platias *Diasporas in World Politics. The Greeks in Comparative Perspective*, edited in association with the Institute of International Relations, Panteion University.

- Dekmejian Hrair R. και Themelis Angelos, *Ethnic Lobbies in U.S. Foreign Policy. A Comparative Analysis of the Jewish, Greek, Armenian and Turkish Lobbies*. Institute of International Relations, Occasional Research Paper 13. October 1997.
- Fenton Heike & Hecker Melvin, *The Greeks in America*, 1978.
- Frankel J., *International Relations in a Changing World*. Oxford UniPress, Oxford/New York/Toronto, 1979.
- Frei D., *Sicherheit, Grundfragen der Weltpolitik*, Kohlhammer-Verlag, Stuttgart, Berlin, Koln, 1977.
- Hackett Clifford P., «Congress and Greek American Relations: The Embargo Example», *Journal of the Hellenic diaspora*, Pella Publishing Company, New York, 1988.
- Haftendorn H., “Aussenpolitische Prioritten und Handlungsspielraum”, in: *Politische*, Vierteljahresschrift, 1986.
- Hall Mitchell K., *Historical Dictionary of the Nixon-Ford Era*, Historical Dictionaries of U.S. Historical Eras, No. 9, The Scarecrow Press, Inc. Lanham, Maryland, Toronto • Plymouth, UK, 2008.
- Hill C., *The Changing Politics of Foreign Policy*, Houndmills:Palgrave, 2003.
- Kalela A., “Foreign Policy, Elites, Ideology and Decision Making: A Case Study of the Finnish Elite’s Image of the Third World and Their Participation in Decision Making, Cooperation and Conflict”. Vol.11, No. 4, 1976.
- Karagoz Murat. “US Arms Embargo against Turkey-after 30 years. An institutional approach towards US policy making”.
- Kassimeris Christos, *Greece and the American Embrace. Greek Foreign Policy Towards Turkey, the US and the Western Alliance*, Tauris Academic Studies an imprint of I.B.Tauris Publishers London, New York, 2010.
- Kelman H., *International Behavior: A Social-Psychological Analysis*. New York, 1966.
- Krippendorff E., “Ist Aussenpolitik Aussenpolitik?” in: *Krippendorff E.* (Hsrg), 1973.
- La Palombara J., *Politics within Nations*. Prentice – Hall, Inc. Englewood Cliffs, New Jersey, 1974.
- Laurence Halley, *Ancient Affections. Ethnic Groups and Foreign Policy*, New York, 1985.
- Lee Ray J., *Global Politics*. Boston: Houghton Mifflin Company, 1990.

- McCormick James M., *American Foreign Policy and Process*. Wadsworth Cengage Learning, 2009.
- Meynaud Jean, *Nouvelles etudes sur les groupes de pression en France*. Paris Armand Colin, 1962.
- Morgenthau H., *Macht und Frieden*, Gutersloh, 1963.
- Moskos Charles, *Greek Americans. Struggle and Success*. Transaction Publishers, 1989.
- Moskos Peter C. και Moskos Charles C., *Greek Americans: Struggle and Success*. Transaction Publishers, Third Edition, 2014.
- Moskos Charles, “The Greek-American Community: Past Achievements and Future Opportunities”, in Fotini Bellou, Theodore A. Couloumbis και Theodore C. Kariotis-Routledge, *Greece in the Twentieth Century*, 2003.
- Parker G. Western, *Geopolitical Thought in the Twentieth Century*. London and Sydney: Croom Helm, 1985.
- Platias Athanasios, «Greece’s Strategic Doctrine: In search of Autonomy and Deterrence» in Dimitris Conostas, Man Millal, *The Greek – Turkish Conflict in the 1990s. Domestic and External Influences*, 1991.
- Rausch John David Jr., *Encyclopedia of The United States Congress, Facts on File Library of American History*, 2007.
- Saloutos Theodore, *The Greeks in the United States*. Harvard University Press, 1964.
- Satow E., *A Guide to Diplomatic Practice*, 4ed, London, Longman, 1962,1975.
- Siniver Asaf, *Nixon, Kissinger and U.S. Foreign Policy Making. The Machinery of Crisis*. Cambridge University Press, 2008.
- Smith Steven S., Roberts Jason M. και Wielen Ryan J. Vander, *The American Congress*. Cambridge University Press, 2011.
- Smith Tony, *Foreign Attachments. The power of ethnic groups in the making of American foreign policy*, Harvard University Press, 2000.
- Spanier John and Noguee Joseph, *Congress, the Presidency and American Foreign Policy*. Pergamon Policy Studies on International Politics-Pergamon, 1981.
- Todaro M., *Economic Development in the Third World*. Longman, London, 1977.
- Tziovas Dimitris, *Greek Diaspora and Migration since 1700. Society, Politics and Culture*, University of Birmingham, UK, 2009.

- Waldinger Roger and Fitzgerald David, «Transnationalism in Question» in *American Journal of Sociology*, 2004.
- Watanabe Paul, «Ethnicity and Foreign Policy: Greek – American Activism and the Turkish Arms Ban» in Dimitris Conostas and Athanassios Platias *Diasporas in World Politics. The Greeks in Comparative Perspective*, edited in association with the Institute of International Relations, Panteion University.

Άρθρα - Έρευνες - Ημερίδες - Συνέδρια

- Αργυρή Λένα, «40ή επέτειος από την ίδρυση του ΑΗΙ», *Εθνικός Κήρυκας*, άρθρο στις 15 Μαρ 2015.
- Γκέιτς Νικόλας, «Η επίδραση των Ελληνοαμερικανών στην Αμερικανική Εξωτερική Πολιτική», εισήγηση σε συμπόσιο με θέμα τις «Ελληνοαμερικανικές Σχέσεις», στο Αμερικανικό Κολλέγιο Θεσσαλονίκης (ACT), 16 Απριλίου 2007.
- Δαμανάκης Μιχαήλ, *Πρακτικά Διεθνούς Συνεδρίου: Παγκοσμιοποίηση και Διασπορά. Πανεπιστημιούπολη Ρεθύμνου, 29 Ιουνίου - 1 Ιουλίου 2007*, Τόμος Β΄, Επιμέλεια: Ε.ΔΙΑ.Μ.ΜΕ., Ρέθυμνο, 2008.
- Τσάκας Δημήτρης «Τα κόμματα και η Ομογένεια», *Εθνικός Κήρυκας*, άρθρο στις 23 Ιουλίου 2015.
- «Αρχιεπισκοπή και ελληνικά σχολεία», *Εθνικός Κήρυκας*, άρθρο στις 19 Σεπ 2014.
- «Μόνο το 1/3 των παιδιών της Ομογένειας στη Νέα Υόρκη πάνε σε ελληνικά σχολεία», *Εθνικός κήρυκας*, άρθρο στις 30 Σεπ 2013.
- Έρευνα της ΚΑΠΑ RESEARCH A.E. σε συνεργασία με το Κέντρο Ελληνικών Σπουδών του Πανεπιστημίου Harvard.
- Ημερίδα του Ιδρύματος Πολιτισμού και Εκπαίδευσης «Ανδρέας Λεντάκης» με θέμα «Ο Ελληνισμός της Διασποράς. Ιστορία, Προβλήματα, Προοπτικές», Σάββατο, 24 Φεβρουαρίου 2008.
- «Οικονομία του Απόδημου Ελληνισμού», *Οικονομικός Ταχυδρόμος*, 27.11.1999
- Χουζούρη Κ. «Ο ‘σοφός’ Αρχιεπίσκοπος που συμβουλεύει ακόμα και τον Ομπάμα!» [\(17/6/2015\)](http://www.romfea.gr).
- Campbell John C., «The Mediterranean Crisis» στο *Foreign Affairs*, Volume 53, Number 4.
- Schlesinger Arthur M., «Foreign Policy and the American Character» στο *Foreign Affairs*, Fall 1983.

Ιστότοποι

- <http://ithaque.gr> (16/6/2015)
- <http://el.sae.gr> (17/7/2015)
- <https://el.Wikipedia.org> (18/7/2015)
- <http://www.romfea.gr> (17/6/2015)
- <http://www.24grammata.com> (18/6/2015)
- <http://aheworld.org> (23/6/2015)
- <http://www.elines.com/famous-greeks> (23/6/2015)
- <http://mignatiou.com> (24/12/2013)
- <http://manatos.com>. (12/8/2015)
- <http://www.proini.us> (19/5/2010)
- <http://gr.voanews.com> (15/5/2015)
- <https://www.foreignaffairs.com>

ΠΑΡΑΡΤΗΜΑ «Α»

Παγκόσμια Έρευνα στις Κοινότητες του Ελληνισμού. Συνοπτική Έκθεση Αποτελεσμάτων



Παγκόσμια Έρευνα
στις Κοινότητες
του Ελληνισμού

Συνοπτική έκθεση αποτελεσμάτων

ΧΟΡΗΓΟΣ ΕΡΕΥΝΑΣ



Εθνική Τράπεζα της Ελλάδος

ΧΟΡΗΓΟΙ ΕΠΙΚΟΙΝΩΝΙΑΣ



ΥΠΟ ΤΗΝ ΑΙΓΙΔΑ



ΕΛΛΗΝΙΚΗ ΔΗΜΟΚΡΑΤΙΑ
ΥΠΟΥΡΓΕΙΟ ΕΞΩΤΕΡΙΚΩΝ



Η ταυτότητα της έρευνας

Επωνυμία Εταιρείας	ΚΑΠΑ RESEARCH Α.Ε. σε συνεργασία με το Κέντρο Ελληνικών Σπουδών του Πανεπιστημίου Harvard
Χορηγοί	ΜΗ ΔΗΜΟΣΙΕΥΣΙΜΗ
Σκοπός δημοσκόπησης	Έρευνα στον Ελληνισμό υπό την αιγίδα του Υπουργείου Εξωτερικών
Ιδιαίτερα χαρακτηριστικά δείγματος	Τρεις κοινότητες του Ελληνισμού: Διασπορά- Κύπρος- Ελληνική επικράτεια.
Μέγεθος δείγματος/ γεωγραφική κάλυψη	15.640 άτομα : 10.846 Έλληνες της διασποράς, 1.270 Έλληνες της Κύπρου και 3.506 Έλληνες της επικράτειας.
Χρονικό διάστημα συλλογής στοιχείων	2007
Μέθοδος δειγματοληψίας	Τυχαία δειγματοληψία
Μέθοδος συλλογής στοιχείων	Η συλλογή των στοιχείων έγινε τηλεφωνικά και με ηλεκτρονικό ερωτηματολόγιο
Η ΚΑΠΑ RESEARCH Βασ. Σοφίας 7 ^α , 10674, Αθήνα +30 210 3621900 http://www.kapa-research.com info@kapa-research.com	Είναι μέλος της ESOMAR και του ΣΕΔΕΑ και τηρεί τους κανόνες δεοντολογίας για τη διεξαγωγή και δημοσιοποίηση ερευνών κοινής γνώμης.



Εσείς προσωπικά θεωρείτε τον εαυτό σας:

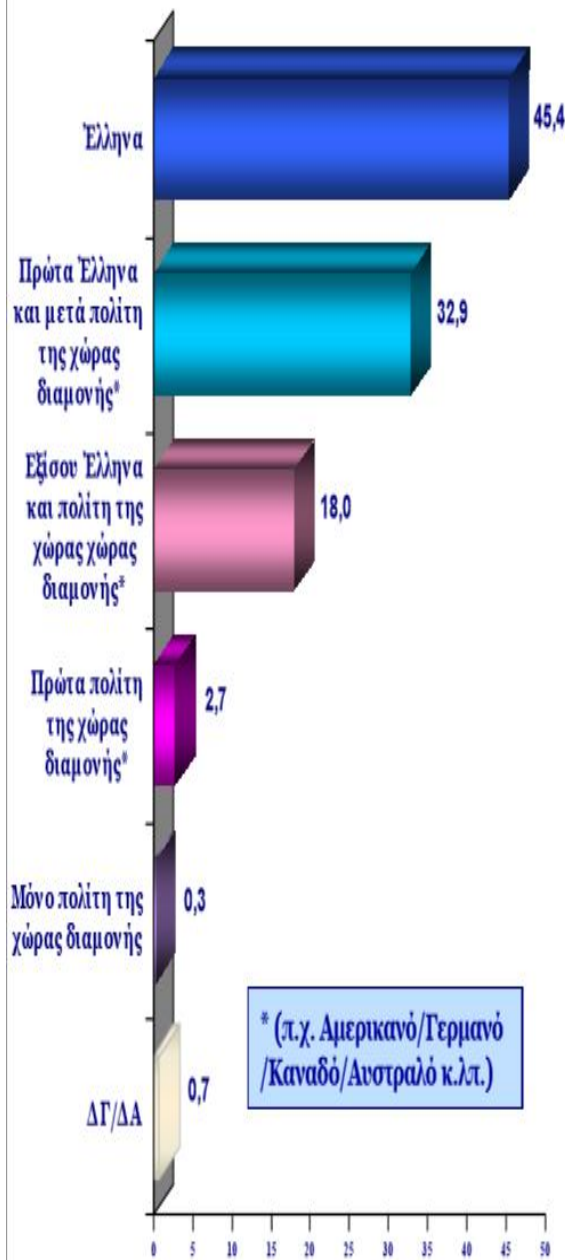

Από την εμπειρία σας, τι από τα παρακάτω θεωρείτε σημαντικό για να μπορέσει να διατηρήσει κανείς την ελληνική του ταυτότητα στη χώρα διαμονής:

(πολλαπλή απάντηση)

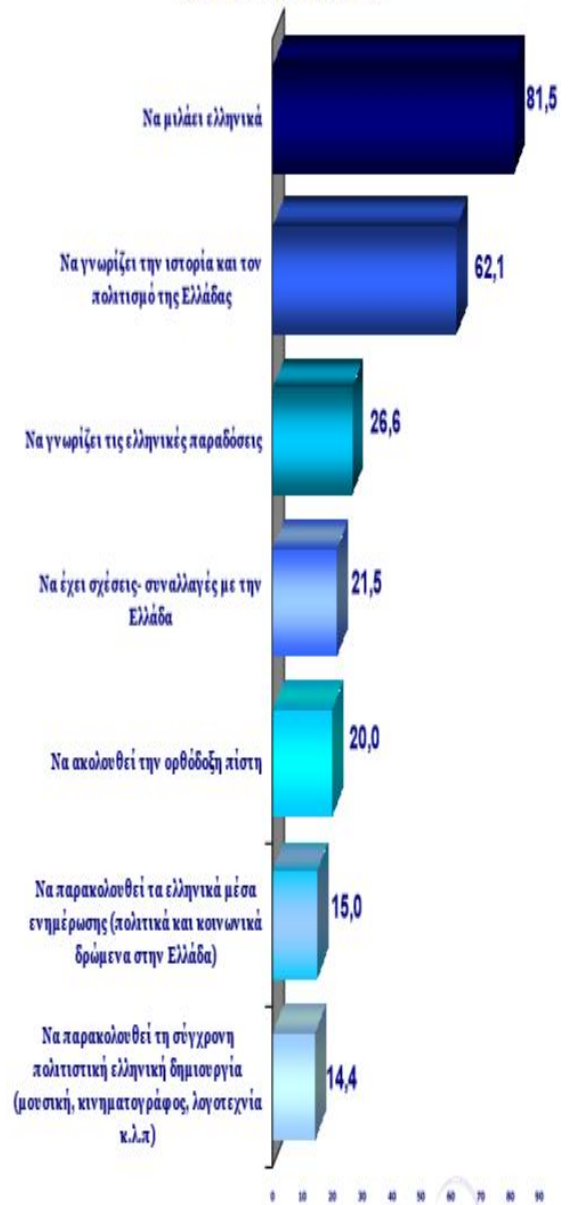



Εάν το 1 αντιστοιχεί στον Αποκλεισμό, το 5 στην Ένταξη και το 10 Αφομοίωση που θα τοποθετούσατε τον εαυτό σας πριν από μερικά χρόνια;

Και που τοποθετείτε με βάση την ίδια κλίμακα τον εαυτό σας και την οικογένειά σας σήμερα;

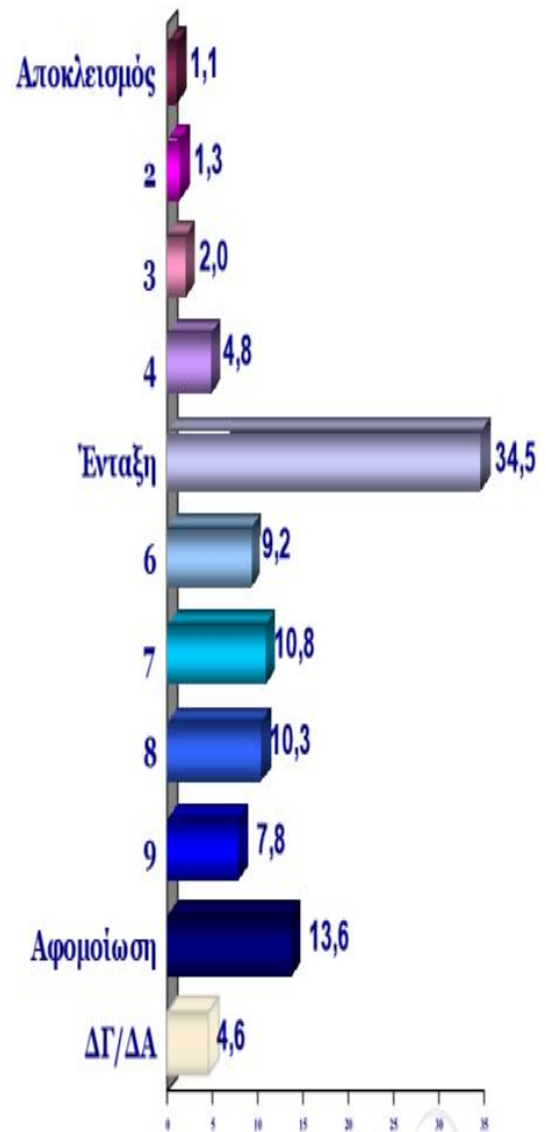
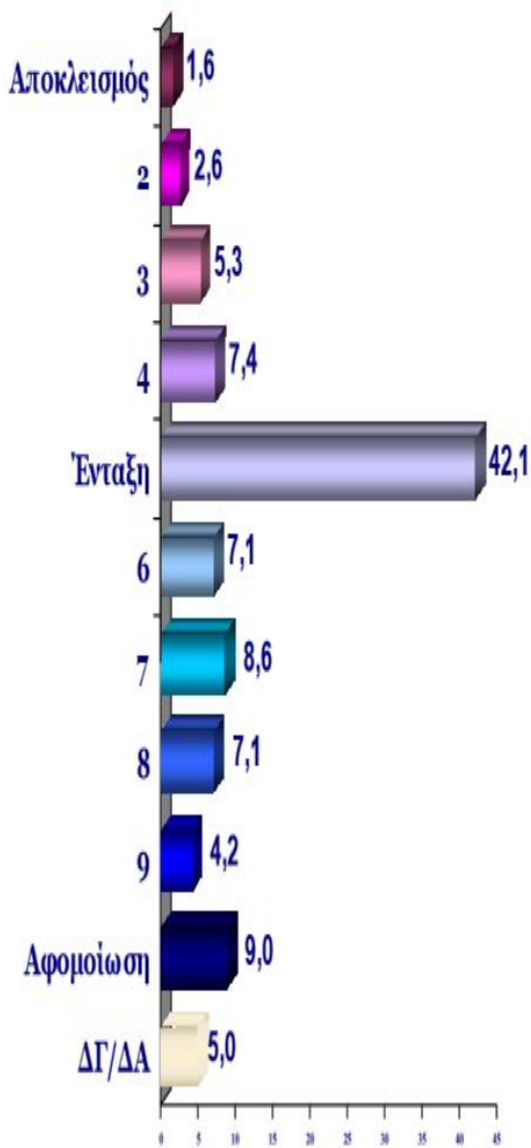



Ποιο ή ποια από τα παρακάτω στοιχεία θεωρείτε ότι συνέβαλαν θετικά στην πορεία των Ελλήνων μεταναστών στη χώρα διαμονής;

(πολλαπλή απάντηση)

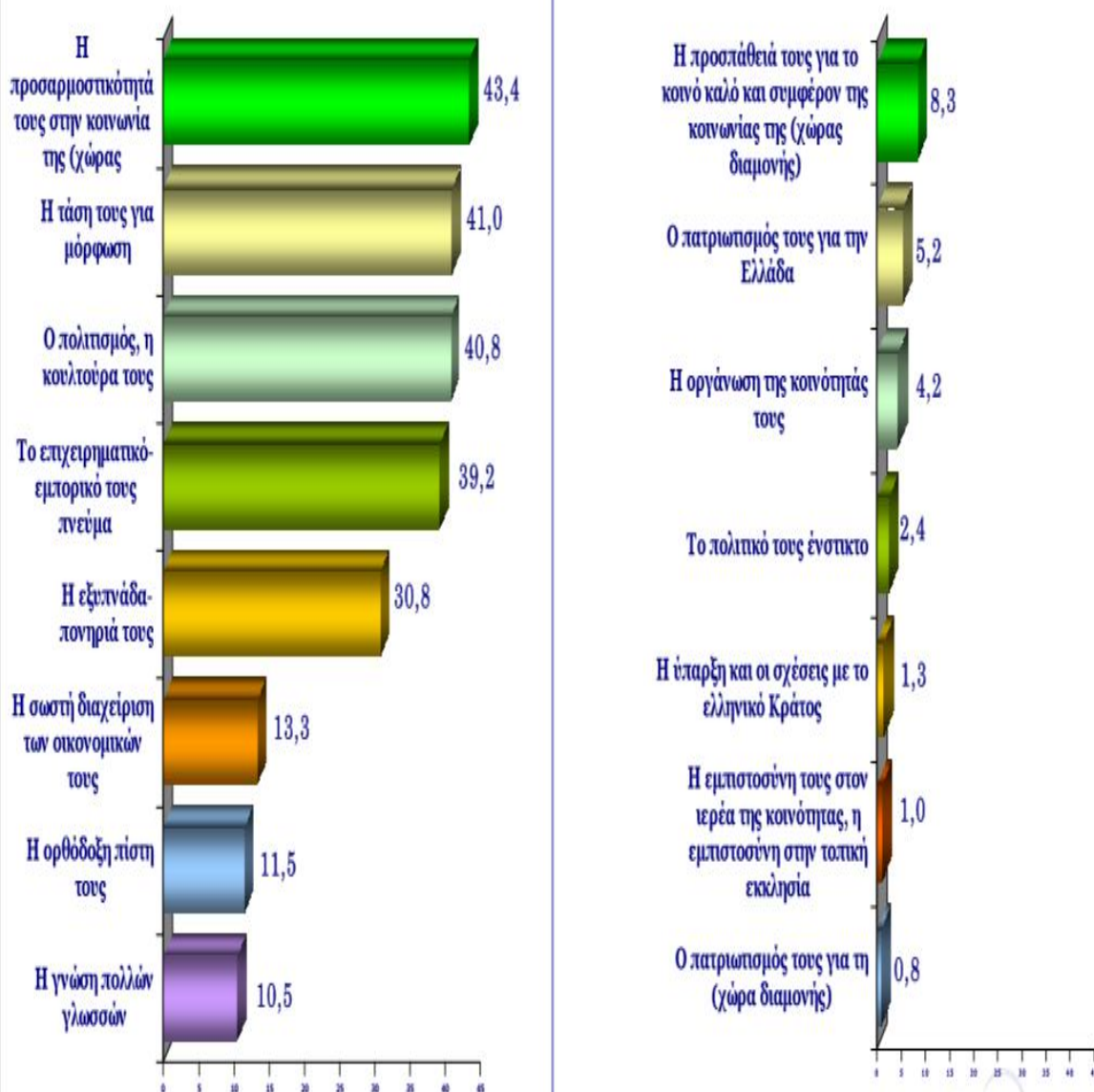

ΕΛΛΗΝΕΣ ΔΙΑΣΠΟΡΑΣ

Kapni research



Ποια ήταν η πολιτική που εφάρμοσε το επίσημο Κράτος της χώρας διαμονής για όσους έχουν ελληνική καταγωγή:

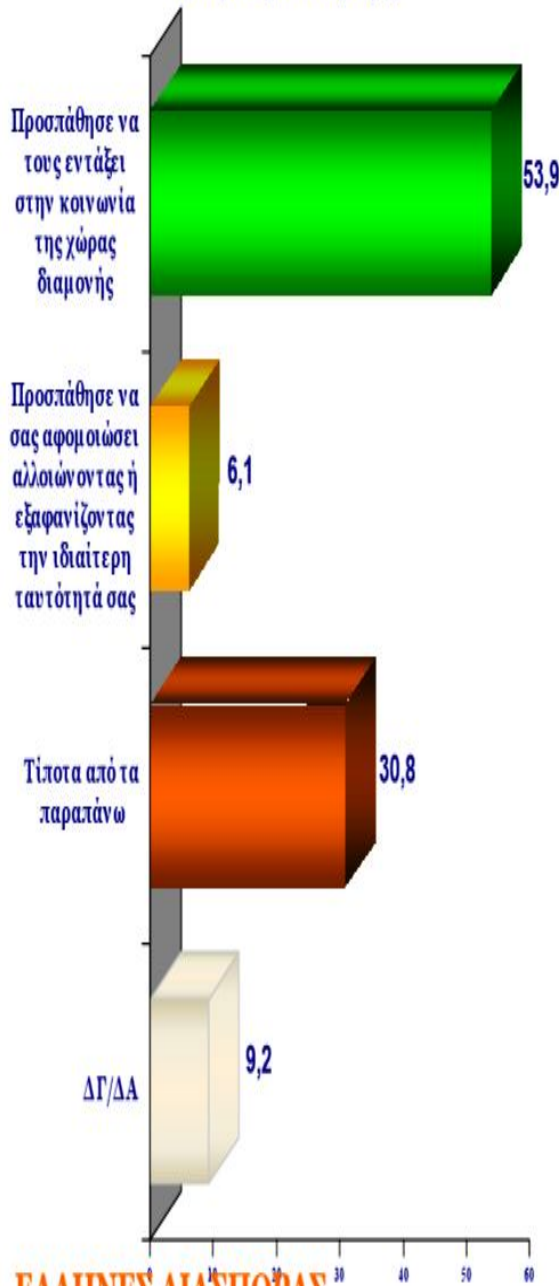

Με τι είδους κίνητρα προσπάθησε να τους εντάξει-αφομοιώσει; (πολλαπλή απάντηση)

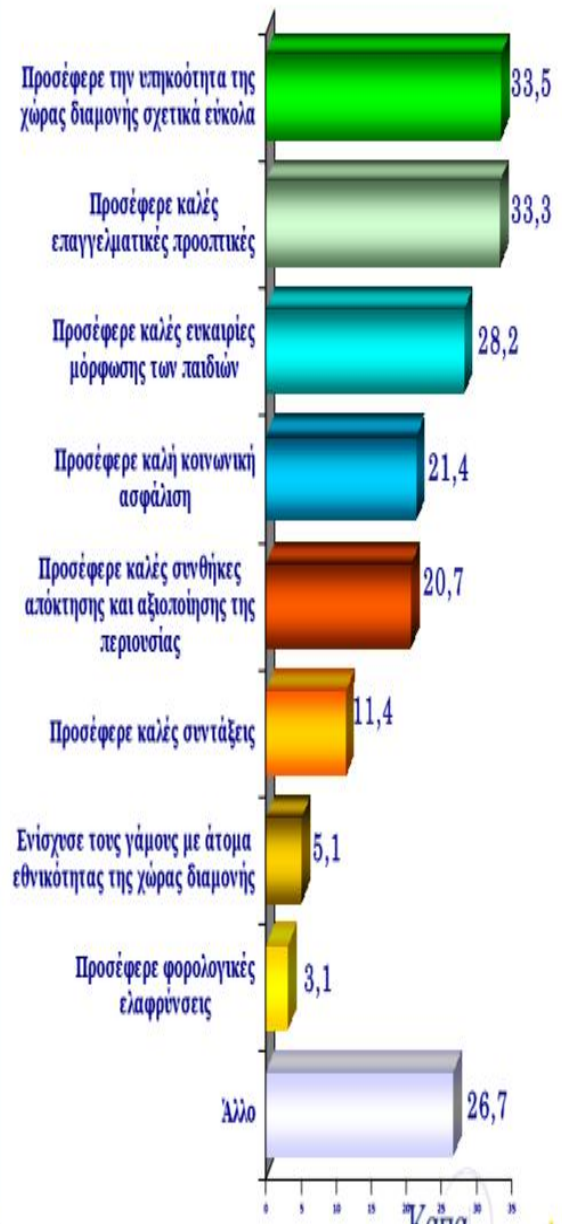



Πώς αξιολογείτε το ρόλο των ελληνικών φορέων στην ενίσχυση των Ελλήνων της χώρας διαμονής;



Σε ποιους από τους παρακάτω τομείς πιστεύετε ότι η Εκκλησία είχε θετικό ρόλο στη ζωή των Ελλήνων της χώρας διαμονής;

(πολλαπλή απάντηση)

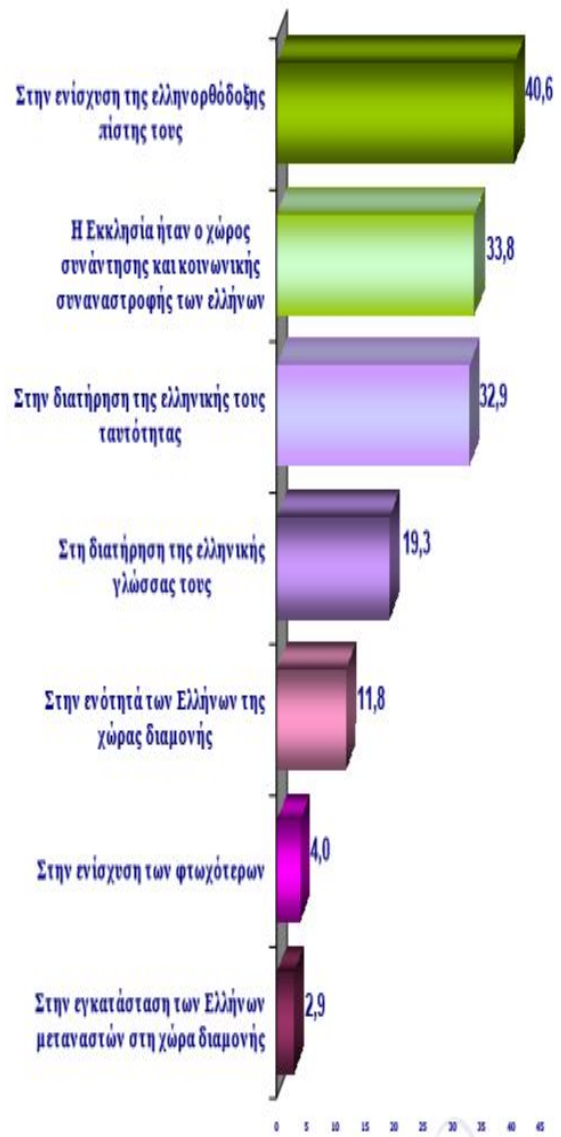



Θα σας διαβάσω κάποιες φράσεις που περιγράφουν τη στάση της Ελληνικής Πολιτείας απέναντι στους Έλληνες της διασποράς και θα ήθελα να μου πείτε αν συμφωνείτε ή διαφωνείτε:

■ Συμφωνώ+Μάλλον συμφωνώ ■ Μάλλον διαφωνώ+Διαφωνώ ■ ΔΓ/ΔΑ

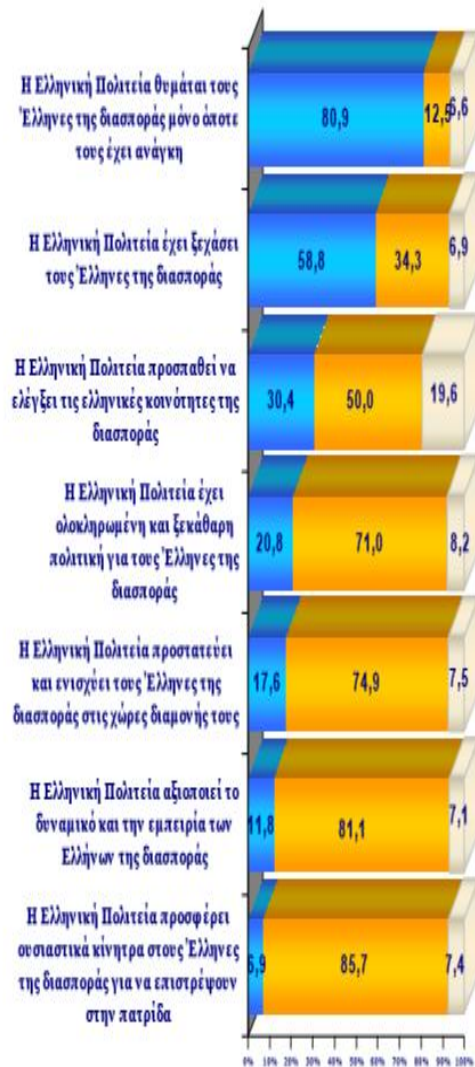

Εσείς προσωπικά τι προσδοκάτε από το ελληνικό Κράτος;
(πολλαπλή απάντηση)





Υπό ποιες συνθήκες θα σκεφτόσασταν να εγκατασταθείτε στην Ελλάδα;

Εσείς προσωπικά, θα κινούσατε τις διαδικασίες που απαιτούνται προκειμένου να ψηφίσετε στις εκλογές για την Ελληνική Βουλή;

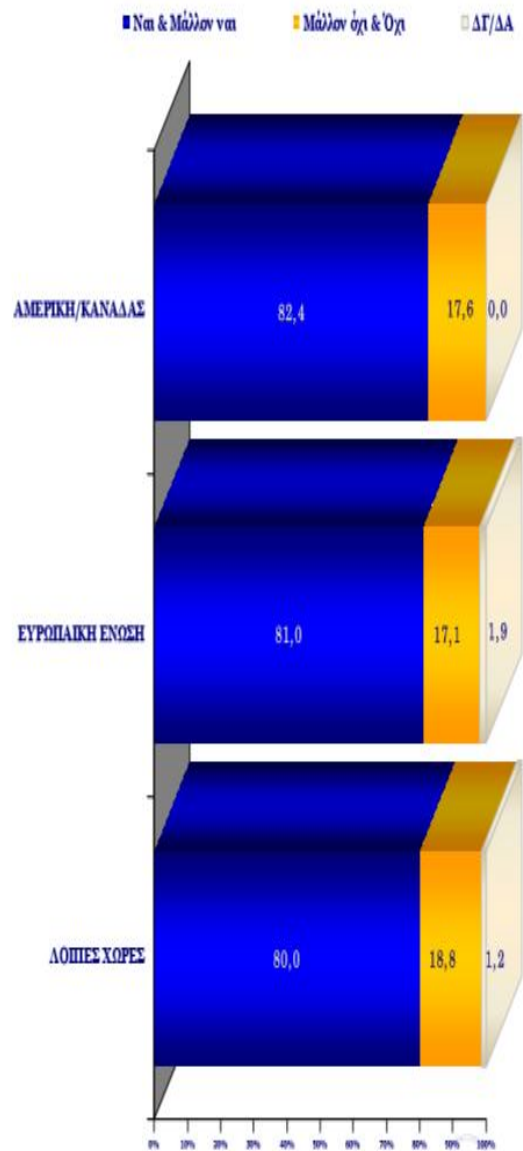
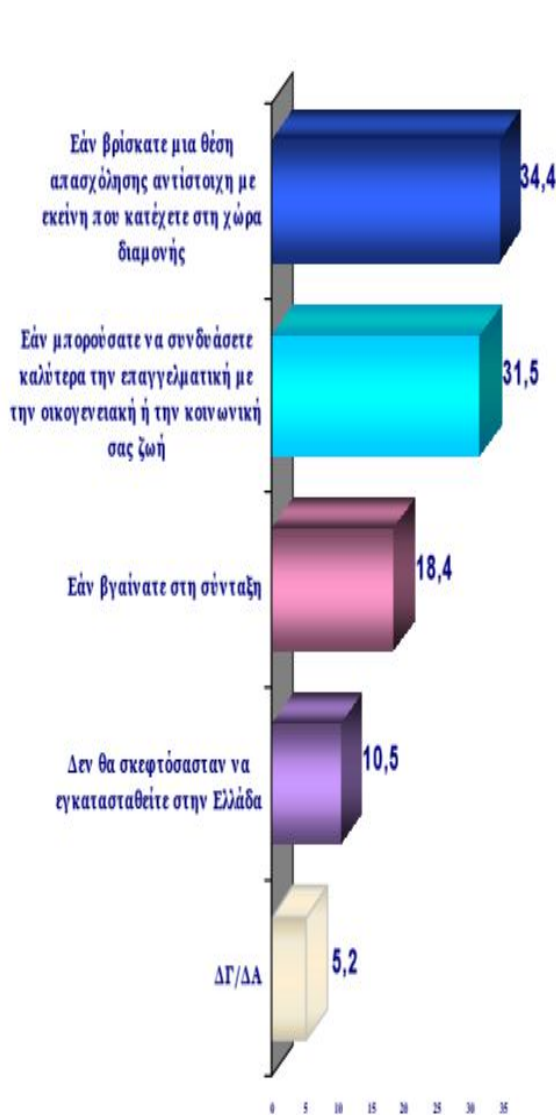



Θα σας διαβάσω μερικές απόψεις για τους Έλληνες που ζουν στην Ελλάδα και θα ήθελα να μου πείτε αν συμφωνείτε ή διαφωνείτε:





Και σε ότι αφορά στην παρουσία της Ελλάδας στον κόσμο, θεωρείτε ότι τα τελευταία χρόνια έχει ενισχυθεί η διεθνής της θέση και το κύρος της;

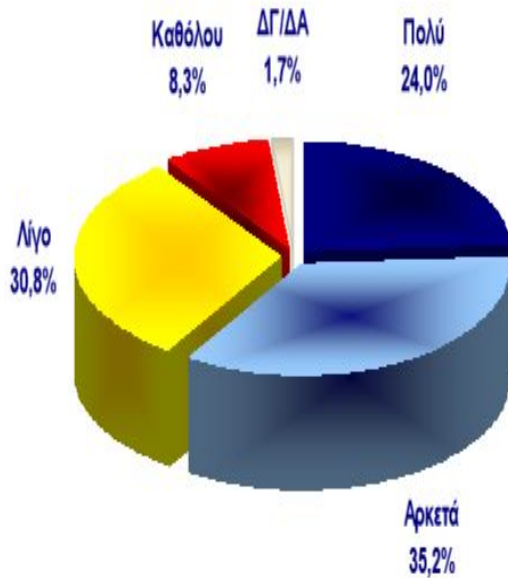

Από τις παρακάτω φράσεις που αφορούν στη δυνατότητα της Ελλάδας να ασκεί επιρροή στις διεθνείς εξελίξεις ποια σας εκφράζει περισσότερο:

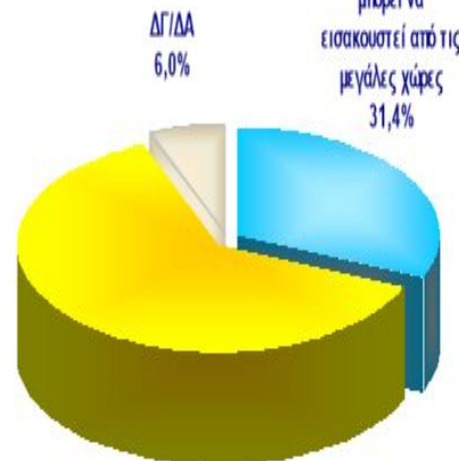

Η Ελλάδα είναι μια μικρή χώρα και, ανεξαρτήτως των προσπαθειών της, η φωνή της δεν μπορεί να εισακουστεί από τις μεγάλες χώρες 31,4%

Η Ελλάδα δεν είναι μια οικονομική ή πολιτική δύναμη μπορεί όμως να γίνει μια "ηθική δύναμη" ικανή να επηρεάσει σημαντικά τις διεθνείς εξελίξεις 62,6%



Ποιες από τις παρακάτω ενέργειες πιστεύετε ότι έχουν συμβάλει στη βελτίωση της διεθνούς θέσης της Ελλάδας; (έως 2 απαντήσεις)

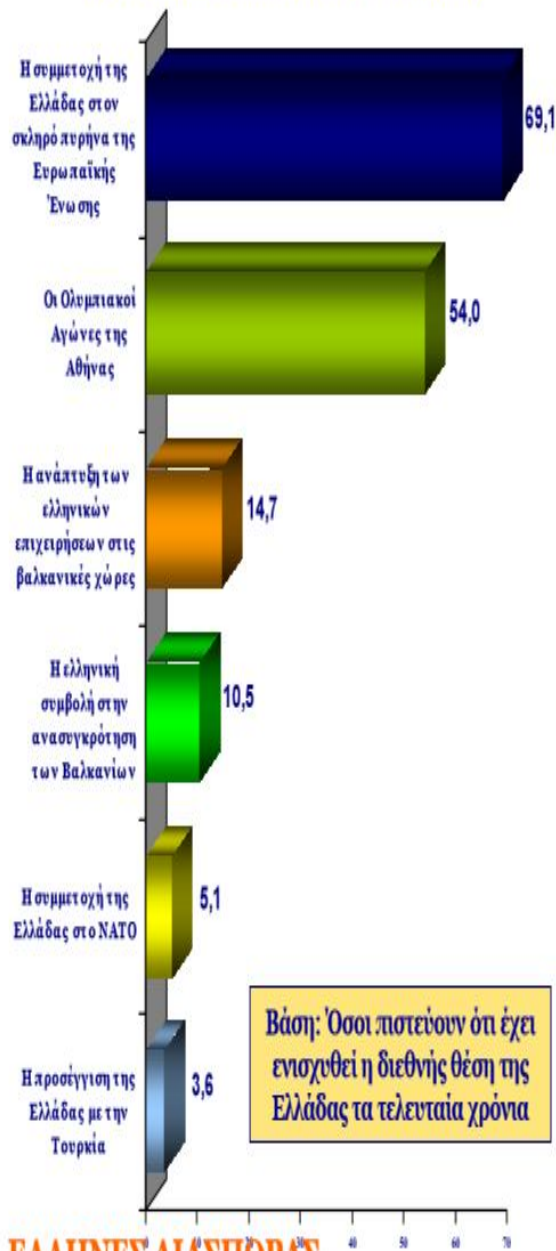

Κατά την άποψή σας, σε ποιο ή ποια από τα παρακάτω θέματα της εξωτερικής της πολιτικής θα πρέπει να ρίξει ιδιαίτερο βάρος η Ελλάδα;

